



วารสารสังคมศาสตร์และ มานุษยวิทยาเชิงพุทธ Journal of Social Science and Buddhistic Anthropology

P-ISSN : 2651-1630 ปีที่ 5 ฉบับที่ 7 (กรกฎาคม 2563)

E-ISSN : 2672-9040 Vol.5 No.7 (July 2020)

❁ วัตถุประสงค์

วารสารสังคมศาสตร์และมานุษยวิทยาเชิงพุทธ เป็นวารสารวิชาการของ วัดวังตะวันตก อำเภอเมืองจังหวัดนครศรีธรรมราช มีวัตถุประสงค์เพื่อส่งเสริมการศึกษา ค้นคว้าและเผยแพร่บทความวิจัยและบทความวิชาการแก่นักวิจัย นักวิชาการ คณาจารย์และ นักศึกษา ในมิติเพื่อสนับสนุนการศึกษา การสอน การวิจัยในมหาวิทยาลัยสงฆ์รวมถึงคณะสงฆ์ ไทย โดยเน้นสาขาวิชาพุทธศาสนา บริหารการศึกษา การพัฒนาชุมชน การพัฒนาสังคม รัฐศาสตร์ รัฐประศาสนศาสตร์ ภาษาศาสตร์ การศึกษาเชิงประยุกต์ รวมถึงสหวิทยาการอื่น ๆ

บทความที่ตีพิมพ์เผยแพร่ในวารสารได้ผ่านการพิจารณาจากผู้ทรงคุณวุฒิ อย่างน้อย 2 ท่าน ในลักษณะปกปิดรายชื่อ (Double blind peer-reviewed) เปิดรับบทความทั้ง ภาษาไทยและภาษาอังกฤษ โดยรับพิจารณาตีพิมพ์ต้นฉบับของบุคคลทั้งภายในและภายนอก วัด ผลงานที่ส่งมาจะต้องไม่เคยตีพิมพ์หรืออยู่ระหว่างการพิจารณาจากผู้ทรงคุณวุฒิเพื่อตีพิมพ์ ในวารสารอื่น ผู้เขียนบทความจะต้องปฏิบัติตามหลักเกณฑ์การเสนอบทความวิชาการหรือ บทความวิจัยเพื่อตีพิมพ์ในวารสาร อย่างเคร่งครัด รวมทั้งระบบการอ้างอิงต้องเป็นไปตาม หลักเกณฑ์ของวารสาร

ทัศนะและข้อคิดเห็นที่ปรากฏในบทความวารสาร ถือเป็นความรับผิดชอบของผู้เขียน บทความนั้น มิใช่ความคิดของคณะผู้จัดทำ และไม่ถือเป็นทัศนะและความรับผิดชอบของกอง บรรณาธิการ ทั้งนี้กองบรรณาธิการไม่สงวนลิขสิทธิ์ในการคัดลอก แต่ให้อ้างอิงแสดงที่มา



วารสารสังคมศาสตร์และมานุษยวิทยาเชิงพุทธ มีกำหนดออกเผยแพร่ปีละ 12 ฉบับ (รายเดือน)*

ฉบับที่ 1 เดือนมกราคม ฉบับที่ 2 เดือนกุมภาพันธ์ ฉบับที่ 3 เดือนมีนาคม
ฉบับที่ 4 เดือนเมษายน ฉบับที่ 5 เดือนพฤษภาคม ฉบับที่ 6 เดือนมิถุนายน
ฉบับที่ 7 เดือนกรกฎาคม ฉบับที่ 8 เดือนสิงหาคม ฉบับที่ 9 เดือนกันยายน
ฉบับที่ 10 เดือนตุลาคม ฉบับที่ 11 เดือนพฤศจิกายน ฉบับที่ 12 เดือนธันวาคม

🌸 เจ้าของ

วัดวังตะวันตก

1343/5 ถนนราชดำเนิน ตำบลคลัง อำเภอเมือง จังหวัดนครศรีธรรมราช 80000

โทร. 061-5262919 โทรสาร. 075-340-042 E-mail : suriya.sur@mcu.ac.th

🌸 ที่ปรึกษา

พระพรหมบัณฑิต, ศ., ดร.

มหาวิทยาลัยมหาจุฬาลงกรณราชวิทยาลัย

พระราชปริยัติกวี, ศ., ดร.

มหาวิทยาลัยมหาจุฬาลงกรณราชวิทยาลัย

พระเทพปัญญาสุธี

มหาวิทยาลัยมหาจุฬาลงกรณราชวิทยาลัย วิทยาเขตนครศรีธรรมราช

พระครูพรหมเขตคณารักษ์, ดร.

เจ้าอาวาสวัดวังตะวันตก โรงเรียนพระปริยัติธรรมสามัญวัดสระเรียง

🌸 บรรณาธิการบริหาร

พระครูวินัยธรสุริยา สุริโย(คงคาไหว), ดร.

วัดวังตะวันตก มหาวิทยาลัยมหาจุฬาลงกรณราชวิทยาลัย วิทยาเขตนครศรีธรรมราช

🌸 หัวหน้ากองบรรณาธิการ

นางสาวปุกัญญาดา จงละเอียด

มหาวิทยาลัยมหาจุฬาลงกรณราชวิทยาลัย วิทยาเขตนครศรีธรรมราช



กองบรรณาธิการ

พระครูอรุณสุตาลังการ, รศ., ดร.

มหาวิทยาลัยมหาจุฬาลงกรณราชวิทยาลัย วิทยาเขตนครศรีธรรมราช

พระครูสิริธรรมาภีรัต, ผศ., ดร.

มหาวิทยาลัยมหามกุฏราชวิทยาลัย วิทยาเขตศรีธรรมมาโคกราช

ศาสตราจารย์ ดร. ครองชัย หัตถา

มหาวิทยาลัยทักษิณ

รองศาสตราจารย์ ดร. ประเวศ อินทองปาน

มหาวิทยาลัยเกษตรศาสตร์

รองศาสตราจารย์ ดร. สืบพงษ์ ธรรมชาติ

มหาวิทยาลัยวลัยลักษณ์

รองศาสตราจารย์ ดร. กันตภณ หนูทองแก้ว

มหาวิทยาลัยมหามกุฏราชวิทยาลัย วิทยาเขตศรีธรรมมาโคกราช

รองศาสตราจารย์ ดร. สมบูรณ์ บุญโท

มหาวิทยาลัยเซนต์จอห์น

รองศาสตราจารย์ พัน ดอกบัว

มหาวิทยาลัยเซนต์จอห์น

ผู้ช่วยศาสตราจารย์ ดร. นิพนธ์ ทิพย์ศรีนิมิต

มหาวิทยาลัยวลัยลักษณ์

ผู้ช่วยศาสตราจารย์ ดร. วาสนา แก้วหล้า

มหาวิทยาลัยราชภัฏสุรินทร์

ผู้ช่วยศาสตราจารย์ ดร. ณิชภาพรรณ คูวิเศษแสง

มหาวิทยาลัยเซนต์จอห์น

ผู้ช่วยศาสตราจารย์ ดร. ธนิศร ยืนยง

มหาวิทยาลัยปทุมธานี

ผู้ช่วยศาสตราจารย์ ดร. พอใจ สิงหนนตร

มหาวิทยาลัยราชภัฏลำปาง

ดร. มะลิวัลย์ โยธารักษ์

มหาวิทยาลัยมหาจุฬาลงกรณราชวิทยาลัย วิทยาเขตนครศรีธรรมราช

ดร. อีระพงษ์ สมเขาใหญ่

มหาวิทยาลัยมหาจุฬาลงกรณราชวิทยาลัย วิทยาเขตนครศรีธรรมราช

ดร. สิทธิโชค ปาณะศรี

มหาวิทยาลัยมหาจุฬาลงกรณราชวิทยาลัย วิทยาเขตนครศรีธรรมราช



ดร. พีระศิลป์ บุญทอง

มหาวิทยาลัยมหาจุฬาลงกรณราชวิทยาลัย วิทยาเขตนครศรีธรรมราช

ดร. มุกดาวรรณ พลเดช

วิทยาลัยเทคโนโลยีภาคใต้

ดร. จิตติมา ดำรงวัฒนะ

มหาวิทยาลัยราชภัฏนครศรีธรรมราช

ดร.ประนอม การชนะนันท์

มหาวิทยาลัยราชภัฏนครศรีธรรมราช

ดร. อุทัย เอกสะพัง

มหาวิทยาลัยทักษิณ

❁ ผู้ช่วยกองบรรณาธิการ

พระมหาศกดิ์ดา สิริเมธี

เลขานุการศูนย์ส่งเสริมกิจกรรมทางพระพุทธศาสนา วัดวังตะวันตก

พระมหาอภิรักษ์ นนทภาณี

ผู้ช่วยเลขานุการศูนย์ส่งเสริมกิจกรรมทางพระพุทธศาสนา วัดวังตะวันตก

พระมหาอนุชิต อนนตเมธี

วัดหน้าพระบรมธาตุ

พระณัฐพงษ์ ญาณเมธี

วัดศาลามีชัย

นายธีรวัฒน์ ทองบุญชู

มหาวิทยาลัยมหาจุฬาลงกรณราชวิทยาลัย วิทยาเขตนครศรีธรรมราช

❁ ฝ่ายประสานงานและจัดการ

พระสาโรจน์ ธมมโสโร

สำนักสงฆ์วัดนาสนธิ์

พระบุญญฤทธิ์ ภัททจारी

สำนักสงฆ์วัดนาสนธิ์

นางสาวทิพย์วรรณ จันทรา



❁ ฝ่ายกฎหมาย

ผู้ช่วยศาสตราจารย์ ฉัตรมาศ วิเศษสินธุ์
คณะนิติศาสตร์ มหาวิทยาลัยราชภัฏสุราษฎร์ธานี

❁ ออกแบบปก

นายวินัย ธีระพิบูลย์วัฒนา

❁ จัดรูปเล่ม

พระณัฐพงษ์ สิริสุวรรณโณ
สำนักสงฆ์วัดนาสนธิ์

❁ พิมพ์ที่

หจก. กรีนโซน อินเตอร์ 2001

155/2 ถนนปากนคร ตำบลท่าซัก อำเภอเมือง จังหวัดนครศรีธรรมราช 80000

โทรศัพท์. 075-466-031, Fax : 075-446-676

บทบรรณาธิการ



วารสารฉบับนี้เป็นฉบับที่ 7 ประจำปีพุทธศักราช 2563 บทความที่ได้รับการคัดเลือกให้เผยแพร่ในวารสารฉบับนี้ เนื้อหาสาระของบทความยังคงเนื้อหาสาระที่หลากหลายเช่นเคย จำนวนบทความทั้งหมด จำนวน 30 เรื่อง ซึ่งประกอบด้วย บทความวิชาการ จำนวน 1 เรื่อง และบทความวิจัย จำนวน 29 เรื่อง ปัจจุบันวารสารก้าวเข้าสู่ปีที่ 5 ของการปรับปรุงรูปแบบและประเด็นหลักเพื่อเป็นไปตามเกณฑ์การประเมินคุณภาพวารสารในฐานข้อมูล TCI เพื่อรองรับการประเมินจากศูนย์ดัชนีการอ้างอิงวารสารไทย (Thai Journal Citation Index-TCI) และเพื่อให้คุณภาพของบทความเป็นไปตามเงื่อนไข และกติกาสากล จึงเปิดโอกาสให้นักวิชาการ นักวิจัยและนักศึกษาระดับบัณฑิต ได้เผยแพร่บทความทางวิชาการหรือบทความวิจัย ซึ่งกองบรรณาธิการได้ดำเนินการตามกระบวนการเชิงหลักการเผยแพร่บทความตามเกณฑ์สำนักงานคณะกรรมการอุดมศึกษาทุกประการ

กองบรรณาธิการวารสารสังคมศาสตร์และมนุษยวิทยาเชิงพุทธ ขอขอบคุณท่านผู้เขียน ท่านสมาชิกและท่านผู้อ่านที่ให้ความสนใจและไว้วางใจวารสารของเราเป็นอย่างดีตลอดมาและหวังเป็นอย่างยิ่งว่าบทความที่ได้เลือกสรรมาตีพิมพ์มีประโยชน์ต่อผู้อ่านทุกท่าน บรรณาธิการขอขอบพระคุณท่านผู้ทรงคุณวุฒิทุกท่านที่ได้ให้ความกรุณาอ่านและแนะนำการปรับแก้บทความวิจัยให้มีคุณภาพทางวิชาการยิ่งขึ้น

สุดท้ายนี้กองบรรณาธิการหวังอย่างยิ่งว่าเนื้อหาในวารสารฉบับนี้จะเป็นประโยชน์ต่อผู้อ่านบ้างตามสมควร หากผู้อ่านจะมีข้อเสนอแนะในการปรับปรุงวารสารนี้ให้สมบูรณ์ยิ่งขึ้น กองบรรณาธิการขอน้อมรับไว้ด้วยความยินดียิ่ง

พระครูวินัยธรสุริยา สุริโย(คงคาไหว), ดร.

บรรณาธิการ



เรื่อง	หน้า
บรรณาธิการ	(ก)
บทบรรณาธิการ	(จ)
บทความวิชาการ : Academic Article	
พลิกวิกฤตสู่โอกาสของอาชีวศึกษาไทยบนความปกติใหม่ HOW TO TURN CRISIS INTO OPPORTUNITY OF THAI VOCATIONAL EDUCATION ON THE NEW NORMAL สมพร ปานคำ	1
บทความวิจัย : Research Articles	
การพัฒนากระบวนการจัดการท่องเที่ยวโดยชุมชนตามแนวทาง พระพุทธศาสนา และวัฒนธรรมของชุมชนเมืองพระชนกจักรี อำเภอเมือง จังหวัดอุทัยธานี THE DEVELOPMENT OF TOURISM MANAGEMENT PROCESS BY THE COMMUNITY IN ACCORDANCE WITH BUDDHISM AND CULTURE OF PHRACHANOK CHAKRI URBAN COMMUNITY MUEANG DISTRICT UTHAI THANI PROVINCE ประคอง มาโต, พระครูอุปกิตปริยัติโสภณ และพระสมุห์พุฒิพงษ์ พุทธิวิโส	14
รูปแบบการจัดการหนี้ของเกษตรกรผู้ปลูกยางพาราตามหลักปรัชญา เศรษฐกิจพอเพียงในภาคตะวันออกเฉียงเหนือตอนบน THE MODEL OF HOUSEHOLD'S DEBT MANAGEMENT FOR RUBBER PLANTERS BY THE PHILOSOPHY OF SUFFICIENCY ECONOMY IN UPPER NORTHEAST OF THAILAND พิสิษฐ์ สิ้นธิสุทธิ, ธนกฤต ทูริสุทธิ และบุษกร สุขแสน	32



สารบัญ (ต่อ)

การบริหารความขัดแย้ง ประสิทธิภาพของสถานศึกษา และแนวทางการ บริหารความขัดแย้ง เพื่อเพิ่มประสิทธิภาพของสถานศึกษาสังกัดสำนักงาน ส่งเสริมการศึกษานอกระบบและการศึกษาตามอัธยาศัย จังหวัด นครศรีธรรมราช	46
CONFLICT MANAGEMENT EFFECTIVENESS AND CONFLICT MANAGEMENT GUIDELINES TO ENHANCE THE EFFECTIVENESS OF THE EDUCATIONAL INSTITUTIONS UNDER NAKHON SI THAMMARAT PROVINCIAL OFFICE OF THE NON-FORMAL AND INFORMAL EDUCATION	
สุภัทร รัตนบุรี, อรรครา ธรรมาธิกุล และวันฉัตร ทิพย์มาศ	
ปัจจัยที่ส่งผลต่อการเปิดเผยข้อมูลความรับผิดชอบต่อสังคมของบริษัทที่ จดทะเบียนในตลาดหลักทรัพย์แห่งประเทศไทย	61
FACTORS EFFECTING CORPORATE SOCIAL RESPONSIBILITY DISCLOSURE: EVIDENCE FROM THE STOCK EXCHANGE OF THAILAND	
ครองรัตน์ อนุศาสนนันท์ และสุรีย์ โปษกรนัญ	
การพัฒนาการเรียนการสอนวิชาการพยาบาลพื้นฐานโดยใช้รูปแบบ COGTL E ของนิสิตหลักสูตรพยาบาลศาสตรบัณฑิต	77
DEVELOPING INSTRUCTION ON FUNDAMENTAL OF NURSING WITH THE COGTL E MODEL FOR BACHELOR DEGREE PROGRAM OF NURSING STUDENTS	
นวรรตน์ พระเทพ และนภาภรณ์ ธีัญญา	
การพัฒนานวัตกรรมธุรกิจเพื่อความยั่งยืน: รูปแบบการพัฒนานวัตกรรมการ ให้บริการโลจิสติกส์ไทย	92
DEVELOPMENT OF BUSINESS INNOVATION FOR SUSTAINABILITY: MODEL OF THAI LOGISTIC SERVICE INNOVATION DEVELOPMENT	
เบญจพันธ์ มีเงิน	
การศึกษาคุณลักษณะที่พึงประสงค์ของพระธรรมทูตในการเผยแผ่ พระพุทธศาสนาในประเทศสหรัฐอเมริกา	112
THE STUDY OF CHARACTERISTICS OF DHAMMADUTA BHIKKHUS FOR PROPAGATING BUDDHISM IN UNITED STATES OF AMERICA	
พระมหาสมาน ชาตวิริโย (ศศิสุวรรณพงศ์)	



สารบัญ (ต่อ)

ชาย-หญิง-เพศที่สาม (ข้ามเพศ): คุณภาพชีวิตของแรงงานพม่าในมิติ ความสัมพันธ์เชิงสังคม กรณีศึกษาจังหวัดนครศรีธรรมราช	126
MALE-FEMALE-THIRD GENDER (TRANSGENDER): LIFE QUALITY OF MYANMAR MIGRANT WORKERS ON SOCIAL RELATIONSHIPS IN NAKHON SI THAMMARAT PROVINCE	
เดโช แชนน้ำแก้ว	
รูปแบบการใช้หลักพุทธธรรมพัฒนานวัตกรรมประชาธิปไตยในสถานศึกษา	139
THE PATTERN OF APPLICATION OF BUDDHA - DHAMMA TO DEVELOPMENT OF DEMOCRATIC INNOVATION IN SCHOOLS	
เกียรติศักดิ์ แสงอรุณ	
รูปแบบการพัฒนาสถานศึกษาสู่องค์กรแห่งนวัตกรรมสำหรับสถานศึกษา ขั้นพื้นฐาน	153
THE MODEL OF DEVELOPMENT FOR BASIC EDUCATION SCHOOLS TO AN INNOVATIVE ORGANIZATION	
ขวัญชนก แสงทាំង	
การสร้างเครือข่ายและศูนย์กลางบริการข้อมูลธุรกิจการท่องเที่ยวจังหวัด เชียงราย	169
NETWORKING AND BUSINESS TOURISM SERVICE CENTER IN CHIANGRAI THAILAND	
ภีราวิชญ์ ชัยมาลา และสิริสาสน์ พันธมณี	
ศึกษาวิเคราะห์สภาพสังคมที่ปรากฏในจักกวัตตสูตร	183
STUDY AND ANALYZE THE SOCIAL STATE IN CAKKAVATTI SUTTA	
ณรงค์วรรษ บุษมา และกรรณิกา คำดี	
การศึกษาความท้าทายการปฏิบัติหน้าที่ของนายร้อยตำรวจหญิง	197
STUDY OF CHALLENGES IN DISCHARGING DUTIES BY FEMALE POLICE COMMISSIONED OFFICER	
ไกรวุฒิ วัฒนสิน	



สารบัญ (ต่อ)

การเปลี่ยนแปลงองค์การของกรมบังคับคดี ผู้ความเป็นเลิศตามยุทธศาสตร์ ชาติ 20 ปี	211
ORGANIZATIONAL CHANGE OF THE LEGAL EXECUTION DEPARTMENT TO EXCELLENCE ACCORDING TO THE 20 YEARS NATIONAL STRATEGY	
ฉัตรธสนัน สรรวงษ์ละคร และศรุดา สมพอง	
ระบบการนิเทศภายในด้านการจัดการเรียนรู้โดยใช้ชุมชนการเรียนรู้ทางวิชาชีพ สำหรับโรงเรียนขยายโอกาสทางการศึกษา	227
INTERNAL SUPERVISION SYSTEM FOR LEARNING MANAGEMENT VIA PROFESSIONAL LEARNING COMMUNITY FOR EDUCATIONAL OPPORTUNITY EXPANSION SCHOOLS	
สันติ หัตถิ และสุวัฒน์ จุลสุวรรณ	
การใช้หลักธรรมาภิบาลในการบริหารองค์การขนส่งมวลชนกรุงเทพ	241
THE EMPLOYMENT OF THE GOOD GOVERNANCE CONCEPT IN THE MANAGEMENT OF THE BANGKOK MASS TRANSIT AUTHORITY	
ศศิมาศ พรรณรัตน์ และไชยา ยิ้มวิไล	
แนวทางในการใช้หลักบรรษัทภิบาลมาใช้ในการบริหารจัดการธุรกิจบริการใน เขตพื้นที่จังหวัดปัตตานี	257
THE IMPLEMENTATION OF GOOD CORPORATE GOVERNANCE FOR SERVICE BUSINESS IN PATTANI PROVINCE	
ภาณุ ปาตานี และนพดล พันธุ์พานิช	
ปัจจัยการบริหารที่เกื้อหนุนการคงอยู่ของพุทธศาสนาในประเทศไทย	273
ADMINISTRATIVE FACTORS SUPPORT THE PERSISTENCE OF BUDDHISM IN THAILAND	
ประเวศน์ มหารัตน์สกุล	
ระยะเวลาการใช้แสงสีฟ้าที่เหมาะสมสำหรับการกระตุ้นการตื่นตัวของผู้มีอาการ ง่วงนอน	286
OPTIMAL BLUE LIGHT DURATION FOR ACTIVATING ALERTNESS OF DROWSY PEOPLE	
ตรีชัยเดช ชุมเดช, ศราวิณ เทพย์สถิตภรณ์ และนรรัตน์ วัฒนมงคล	



สารบัญ (ต่อ)

การพัฒนาโปรแกรมเอเอสคิวทีอาร์สำหรับการเพิ่มผลสัมฤทธิ์ทางการอ่าน ในนิสิตระดับปริญญาตรี	299
DEVELOPMENT ASQ3RS PROGRAM FOR ENHANCING READING ACHIEVEMENT IN UNDERGRADUATE STUDENTS	
อิทธิพัทธ์ โยชะพันธ์, ปรัชญา แก้วแก่น, ภัทราวดี มากมี และกนก พานทอง	
การพัฒนาแบบสมรรถนะผู้นำแห่งความสำเร็จในการจัดการวิสาหกิจชุมชน	313
DEVELOPMENT OF LEADERSHIP COMPETENCY MODEL FOR SUCCESS IN COMMUNITY ENTERPRISE MANAGEMENT	
ธนารักษ์ ไทยเจียมอารีย์, โสภาพร กล่ำสกุล และวิภาวณี เผือกบัวขาว	
อิทธิพลของตลาดพาณิชย์อิเล็กทรอนิกส์กับพฤติกรรมซื้อสบู่สมุนไพร ออนไลน์	328
THE INFLUENCE OF ELECTRONIC COMMERCE MARKET AND ONLINE PURCHASE BEHAVIOR OF HERBAL SOAP	
วรเศรษฐ์ สุพรรณพงศ์ และตรีเนตร ต้นตระกูล	
ปัจจัยด้านบทบาทในการบริหารของผู้บริหารสถานศึกษาที่ส่งผลต่อคุณธรรม ของผู้เรียน ในสถานศึกษาสังกัดสำนักงานเขตพื้นที่การศึกษาประถมศึกษา เพชรบุรี เขต 2	345
ADMINISTRATIVE ROLE FACTORS OF SCHOOL ADMINISTRATORS AFFECTING STUDENTS' MORALITY IN SCHOOLS UNDER PHETCHABURI PRIMARY EDUCATIONAL SERVICE AREA OFFICE 2	
กীরติ ภูมร และสมศักดิ์ สุภีรักษ์	
ประสิทธิผลของโปรแกรมเสริมสร้างภาวะผู้นำการเปลี่ยนแปลงของผู้บริหาร สังกัดสำนักงานพิสูจน์หลักฐานตำรวจ ตามแนวคิดจิตตปัญญาศึกษา	360
EFFECTIVENESS OF TRANSFORMATIONAL LEADERSHIP ENHANCEMENT PROGRAM FOR EXECUTIVE BASED ON CONTEMPLATIVE EDUCATION CONCEPT	
พันธนิภา วินิจกิจเจริญ, ศรัณย์ พิมพ์ทอง และอัจตรา ประเสริฐสิน	



สารบัญ (ต่อ)

<p>การประเมินโครงการพัฒนาคุณธรรมจริยธรรมนักเรียนในโรงเรียนคุณธรรม สพฐ. สำนักงานเขตพื้นที่การศึกษาประถมศึกษาเชียงราย เขต 4</p> <p>AN EVALUATION OF MORAL AND ETHICS PROJECT IN OFFICE OF THE BASIC EDUCATION COMMISSION (OBEC) MORAL SCHOOLS UNDER THE CHIANGRAI PRIMARY EDUCATIONAL SERVICE AREA OFFICE 4</p> <p>ชูชาติ แผลงล้วน</p>	379
<p>การประเมินโครงการพัฒนาสิ่งแวดล้อมที่เอื้อต่อการจัดการเรียนรู้ สำนักงานเขต พื้นที่การศึกษาประถมศึกษาเชียงราย เขต 4</p> <p>AN EVALUATION OF ENVIRONMENT DEVELOPMENT PROJECT FACILITATING LEARNING MANAGMENT UNDER THE CHIANGRAI PRIMARY EDUCATIONAL SERVICE AREA OFFICE 4</p> <p>อภิปราย โสภายิ่ง</p>	394
<p>จริยธรรมทางการเมืองของผู้บริหารองค์กรปกครองส่วนท้องถิ่น</p> <p>POLITICAL ETHICS OF THE ADMINISTRATORS OF LOCAL ADMINISTRATIVE ORGANIZATIONS</p> <p>พระพลากร สุมงคล (อนุพันธ์), สัญญา เคนาภูมิ และภักดี โพธิ์สิงห์</p>	410
<p>แนวปฏิบัติที่ดีในการระดมทุนเพื่อการศึกษาของโรงเรียนสังกัด สำนักงาน คณะกรรมการการศึกษาขั้นพื้นฐาน</p> <p>BEST PRACTICE SCHOOLS IN FUNDRAISING FOR EDUCATION IN BASIC SCHOOL MINISTRY OF EDUCATION OF SCHOOLS</p> <p>พรเทพ โพธิ์พันธุ์, พชรวิทย์ จันทร์ศิริสิริ และเฉลย ภูมิพันธุ์</p>	427
<p>ตัวชี้วัดความสำเร็จการจัดการชั้นเรียนแบบผู้เรียนมีส่วนร่วมของโรงเรียน มัธยมศึกษาในภาคตะวันออกเฉียงเหนือ</p> <p>THE DEVELOPMENT INDICATOR OF SUCCESS STUDENT’S PARTICIPATION IN CLASSROOM MANAGEMENT FOR SECONDARY SCHOOL IN NORTHEAST</p> <p>อดุลย์เดช ศรีพิลา, สุจิน บุตรดีสุวรรณ และปรีดา ลำมะนา</p>	444
<p>คำแนะนำสำหรับผู้เขียน</p>	462

พลิกวิกฤตสู่โอกาสของอาชีวศึกษาไทยบนความปกติใหม่*

HOW TO TURN CRISIS INTO OPPORTUNITY OF THAI VOCATIONAL EDUCATION ON THE NEW NORMAL

สมพร ปานดำ

Somporn Pandam

สำนักงานคณะกรรมการการอาชีวศึกษา กระทรวงศึกษาธิการ

Office of Vocational Education Commission, Ministry of Education, Thailand

E-mail: Kumphai.t@gmail.com

บทคัดย่อ

จากวิกฤตการณ์โควิด - 19 ที่ส่งผลกระทบต่อวิถีชีวิตทั้งของประเทศไทยและหลายประเทศทั่วโลก แต่ในอีกมุมหนึ่งหากมองในมุมมองด้วยหลักพระพุทธศาสนาด้วยสติ โดยนำ “โอกาสในวิกฤต” ออกมาใช้ประโยชน์ เพราะในทุกวิกฤตจะสร้างจุดเปลี่ยนให้โลกชนิดเกินความคาดหมาย วิกฤตครั้งนี้ก็เป็นการกระตุ้นให้เกิดการพัฒนา เปิดมิติใหม่ สร้างวิถีชีวิตใหม่ ซึ่งนั่นหมายถึงการสร้างโอกาสใหม่ ๆ โดยเฉพาะในด้านการศึกษา ถือเป็นกลไกสำคัญในการพัฒนาประเทศ ผ่านการพัฒนาคนในประเทศ ในด้านการเรียนการสอนอาชีวศึกษา ซึ่งเป็นการศึกษาสายวิชาชีพ ของสถานศึกษาสังกัดสำนักงานคณะกรรมการการอาชีวศึกษา ได้เตรียมความพร้อมในการเปลี่ยนแปลงที่เกิดขึ้น โดยให้สถานศึกษามีความพร้อมในการพัฒนาครูให้มีความรู้ความสามารถในการวิเคราะห์หลักสูตรบทเรียนอิเล็กทรอนิกส์ สื่ออิเล็กทรอนิกส์ การประเมินผลที่เหมาะสมกับผู้เรียน การเตรียมครุภัณฑ์และอุปกรณ์สำหรับการศึกษาวิชาชีพ ทางไกล การจัดตั้งศูนย์ผลิตสื่อการสอน เตรียมระบบเทคโนโลยีอินเทอร์เน็ต และจัดแหล่งวิทยากรอื่น ๆ ที่เหมาะสมในการจัดการเรียนการสอนทางไกลผ่านระบบอิเล็กทรอนิกส์ แนวทางการปรับวิกฤตให้เป็นโอกาสนี้ ประกอบไปด้วย 1) การสอนที่จะมีทั้งทักษะวิชาการ ทักษะวิชาชีพ และ ทักษะวิชาชีพชีวิต ในยุคโควิด - 19 2) การเรียนรู้ฐานชุมชนและครอบครัว 3) การออกแบบการเรียนรู้ แบบ New normal ในสถานการณ์ที่เปลี่ยนไป 4) ยกระดับการประเมินเพื่อการพัฒนา จากวิกฤตการณ์โควิด-19 ครั้งนี้จึงเป็นโอกาสของการเรียนรูปแบบใหม่ผ่านเทคโนโลยีต่าง ๆ บนหลักการของกระทรวงศึกษาธิการ ที่ยึดหลัก “การเรียนรู้นำการศึกษา” กล่าวคือโรงเรียนสามารถหยุดได้ แต่การเรียนรู้หยุดไม่ได้

คำสำคัญ: โควิด-19, การเรียนออนไลน์, อาชีวศึกษา, ความปกติใหม่

* Received 16 June 2020; Revised 11 July 2020; Accepted 11 July 2020



Abstract

According to COVID-19 crisis, it causes several effects on the way of life of people in Thailand and many countries throughout the world. On the other hand, when considering with consciousness based on the Buddhist Principles that is considered as the best immune and solution to prevent and solve crisis, “opportunity crisis” can be obtained and utilized because every crisis always builds new changes of the world that exceed the expectation. This crisis stimulates development leading to new dimensions and way of life, i.e., building new opportunities, especial educational opportunity that is considered as the important mechanism of national development developed through population development. For instruction of vocational education that is considered as vocational education of colleges under Office of the Vocational Educational Commission, preparation for these occurred changes is performed by making colleges to be ready in developing teachers to have knowledge and abilities in analyzing curriculum of electronic lessons and electronic media, preparing assessment that suits students, preparing durable articles and devices for distance vocational education, establishing instructional media production center, preparing internet technology system, and providing lecturers from other sources that are suitable for distance learning via electronic system. The guideline on adjustment for turning crisis into opportunity consist of: 1) teaching that consists of academic skills, vocational skills, and life skills in COVID-19 era; 2) family and community-based learning; 3) New Normal learning design in changing situation; and 4) enhancing assessment for development. Consequently, COVID-19 crisis is considered as the opportunities of new learning style via technologies under the principle of the Ministry of Education or “learning beyond education”, i.e., schools and colleges are able to stop operations but learning still continues.

Keywords: Covid - 19, Online Learning, Vocational Education, New Normal

บทนำ

สถานการณ์การแพร่ระบาดของไวรัสโคโรนาสายพันธุ์ใหม่ หรือ ไวรัสโควิด-19 ได้ส่งผลกระทบต่อและสร้างความหวาดผวให้กับผู้คนทั่วโลกจนกลายเป็นวิกฤติการณ์ที่ส่งผลกระทบต่อเศรษฐกิจและสังคม และ ส่งผลอย่างใหญ่หลวงต่อระบบการศึกษาทั่วโลก



เมื่อสถานที่ที่เป็นแหล่งฝึกอบรมให้ความรู้แก่เด็กนักเรียน อย่าง “โรงเรียน” และ “มหาวิทยาลัย” ต้องปิดทำการลงชั่วคราว เพื่อช่วยสกัดกั้นยับยั้งการแพร่ระบาดของไวรัสโควิด-19 การปิดสถานศึกษาอย่างกระทันหันด้วยเหตุจำเป็นดังกล่าวนี้ ทำให้โรงเรียนส่วนใหญ่ทั่วโลกตกอยู่ในสภาวะสูญญากาศ แต่ถึงอย่างไรก็ตามเนื่องด้วยปัจจุบันเป็นยุคของการสื่อสารที่ไร้พรมแดนและสมบูรณ์ด้วยเทคโนโลยีสารสนเทศที่หลากหลาย ทำให้โรงเรียนหลายแห่งปรับตัวปรับวิธีการเรียนการสอนโดยใช้เทคโนโลยีเข้ามาเป็นตัวช่วยในการดำเนินการด้วยการใช้ระบบการเรียนการสอนผ่านระบบออนไลน์ เพื่อให้สามารถดำเนินการเรียนการสอนของตนต่อไปได้ (นงลักษณ์ อัจฉปัญญา, 2563) ระบบการจัดการศึกษาในหลายประเทศจึงมีการปรับเปลี่ยนปรับตัว ปรับรูปแบบเพื่อการแก้ปัญหาในช่วงสถานการณ์ที่มีการแพร่ระบาดของโรคโควิด-19 ซึ่งมีการเปลี่ยนรูปแบบ และพฤติกรรมการใช้ชีวิตของคนจำนวนมากทั่วโลก ในประเทศอิตาลี ซึ่งเป็นประเทศที่มีการแพร่ระบาดของโรคโควิด-19 อย่างหนักตั้งแต่ปลายเดือนกุมภาพันธ์ที่ผ่านมา จนรัฐบาลมีคำสั่งปิดร้านค้า สถานที่สาธารณะ รวมถึงโรงเรียน International School of Monza ซึ่งเป็นโรงเรียนนานาชาติแห่งหนึ่งในประเทศอิตาลี ได้เริ่มการเรียนการสอนแบบออนไลน์ทันทีที่มีคำสั่งปิดโรงเรียนจากรัฐบาล ด้วยการถ่ายคลิปวิดีโอแนะนำคุณครู ผู้ปกครอง และนักเรียนถึงแนวทางการเรียนการสอนเพื่อป้องกันความวุ่นวายที่อาจเกิดขึ้น หลังจากนั้น 5 สัปดาห์ โรงเรียนประสบความสำเร็จในการสอนแบบออนไลน์ แม้ว่าทั้งคุณครู ผู้ปกครอง และนักเรียนอาจยังไม่คุ้นเคย แต่ก็สามารถทำได้โดยไม่มีปัญหา คุณครูและนักเรียนสามารถแชร์ข้อความผ่านกระดานโพสต์อิทจำลอง ทำงานเดี่ยว งานกลุ่ม และปรึกษากับคุณครูได้ผ่านช่องทางออนไลน์ รวมถึงโรงเรียนตัดสินใจเพิ่มเวลาเรียนให้มากกว่าเดิมเพื่อเพิ่มประสิทธิภาพอีกด้วย (ปราณ สุวรรณทัต, 2563) สำหรับประเทศไทย ความท้าทายในครั้งนี้มีใช่แค่การแก้ไขปัญหาเฉพาะหน้าในสถานการณ์โควิด-19 เท่านั้น แต่ควรเป็นการ “เปลี่ยนวิกฤตให้เป็นโอกาส” ในการพัฒนาคุณภาพการเรียนการสอนให้ดีกว่าเดิม ดังนั้นมาตรการการเรียนรู้อของไทยจึงไม่ควรปรับแค่กระบวนการเรียนรู้ในห้องเรียน แต่ต้องปรับใหญ่ทั้งระบบการเรียนรู้ที่ต้องสอดคล้องกันและเชื่อมโยงกับการเรียนรู้ของผู้เรียน (ภูษิมา ภิญญโสณินวัฒน์, 2563)

ในส่วนของการจัดการศึกษาด้านอาชีวศึกษา จึงเป็นความท้าทายยิ่งในการจัดการเรียนการสอนที่จะต้องผสมผสานทั้งภาคทฤษฎีและปฏิบัติ โดยเฉพาะการสอนภาคปฏิบัติให้ได้คุณภาพ มาตรฐานความรู้ สมรรถนะวิชาชีพ และมาตรฐานต่าง ๆ ตามเป้าหมายของสำนักงานคณะกรรมการการอาชีวศึกษา กระทรวงศึกษาธิการ ทั้งนี้ในวิกฤตการณ์โควิด-19 ที่เกิดขึ้นนี้ สถานศึกษาจะต้องปรับตัวรับมือกับการเรียนการสอนออนไลน์ หรือสร้างรูปแบบการเรียนการสอนในลักษณะต่าง ๆ ที่เหมาะสมและได้คุณภาพ จากเหตุการณ์วิกฤตการณ์แพร่ระบาดของโรคโควิด-19 ในครั้งนี้ ซึ่งเป็น “โรคใหม่” และได้สร้างระบบ “โลกแห่งการเรียนรู้ใหม่” เป็นการบังคับให้การศึกษาต้องรู้จักปรับตัวให้เข้ากับยุคสมัยและเทคโนโลยีในช่วงเวลาสั้น ๆ รวมทั้งเป็นจุดเริ่มต้นของการเปลี่ยนวิกฤตให้เป็นโอกาส ปฏิรูปการศึกษาที่มีรูปแบบซับซ้อน



มากขึ้น และเป็นตัวเร่งของการพัฒนาของการอาชีวศึกษาสู่ “อาชีวศึกษา ยุคดิจิทัล” ที่จะต้องสร้างรูปแบบการเรียนรู้หลากหลายช่องทางและหลากหลายรูปแบบ เพื่อสร้างระบบการพัฒนาการศึกษาในสายวิชาชีพเพื่อการพัฒนาประเทศอย่างยั่งยืน

Covid-19 คือ VUCA ที่ใหญ่ที่สุด

“ความไม่แน่นอนคือสิ่งที่แน่นอน” นี้คือ ตรรกะแห่งพุทธพจน์ที่เป็นจริงเสมอ เพราะใดใดในโลกล้วนไม่จีรัง เปลี่ยนแปลงไปตามเหตุและปัจจัยต่าง ๆ ในปี พ.ศ. 2562-2563 มีหลากหลายเหตุการณ์ที่นำไปสู่ความไม่แน่นอนสูงยิ่ง ทั้งในประเทศไทยและทั่วโลก ทั้งในด้านสภาวะความไม่แน่นอนของเศรษฐกิจโลก ภาวะฝุ่น PM 2.5 ที่ส่งผลต่อหลายประเทศ ความมั่นคงและปัญหาระหว่างประเทศ รวมทั้งภัยแล้ง และล่าสุดคือ วิกฤตการณ์โควิด-19 ที่ส่งผลต่อทั้งสุขภาพกาย และจิตใจรวมทั้งวิถีชีวิตของคนทั่วโลก รวมถึงเศรษฐกิจโดยรวมในรอบด้านนี้คือตัวอย่างเชิงประจักษ์ของโลกใหม่ หรือ VUCA World ที่องค์กรและคนในยุคนี้ต้องเผชิญ

โลกยุค VUCA (VUCA World) คือ “ยุคที่มีการเปลี่ยนแปลงอย่างรวดเร็วของเทคโนโลยี การแข่งขัน สภาพแวดล้อมทางธุรกิจ เศรษฐกิจ ทั้งภายในและภายนอก ทำให้ทุกภาคส่วนได้รับผลกระทบอย่างมีนัยสำคัญ ซึ่งเป็นผลมาจากกระแสใหญ่ของโลก 3 กระแส อันได้แก่ 1. กระแสโลกาภิวัตน์ (Globalization) 2. กระแสการพัฒนาเทคโนโลยี (Big Bang of Technology) 3. กระแสความเป็นใหญ่ของเงินทุน (Financialization) แต่เดิมคำว่า VUCA เป็นคำที่ทางกองทัพสหรัฐอเมริกาใช้เรียกสถานการณ์ในสงครามที่อัฟริกาและอิรัก ซึ่งสื่อถึงความสับสนและผันผวนภายในประเทศ ณ ขณะนั้น ก่อนจะถูกนำมาใช้เปรียบเทียบในเชิงธุรกิจ โดยคำว่า VUCA นั้นประกอบด้วย คำ 4 คำ (ธานินทร์ เอื้ออิทธิ, 2560) แสดงดังภาพที่ 1

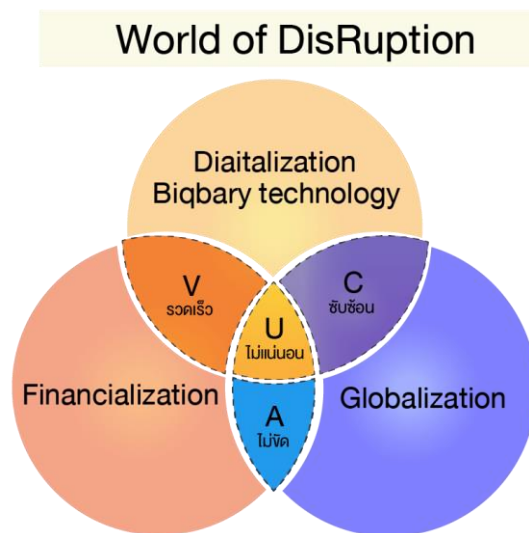

ภาพที่ 1 กระแสของโลกยุค VUCA



มีความความหมาย (นรรค์ ผืนเขียว, 2562) ดังนี้

V - Volatility ความผันผวนสูง ยากจะคาดเดา เป็นสถานการณ์ที่เกิดขึ้นอย่างฉับพลันไม่ทันตั้งตัว

U - Uncertainty มีความไม่แน่นอนสูง ขาดความชัดเจน

C - Complexity มีความซับซ้อนสูง มีปัจจัยมากมายที่ต้องนำมาพิจารณาประกอบการตัดสินใจ

A - Ambiguity มีความคลุมเครือไม่ชัดเจนสูง ยากจะคาดเดาผลลัพธ์ได้”

การรับมือกับกระแสโลกที่ผันผวนนี้ ในด้านของการศึกษา ซึ่งถือเป็นรากฐานในการพัฒนาคน การศึกษาไทยจึงต้องปรับเปลี่ยนจากการให้ความสำคัญที่ความรู้ มาเป็นการให้ความสำคัญที่กระบวนการคิดของผู้เรียน ซึ่งหนึ่งในทักษะที่ถูกหยิบยกขึ้นมากล่าวถึงในการพัฒนากระบวนการคิดของผู้เรียน คือ ทักษะที่จำเป็นตามวิสัยทัศน์และกรอบความคิดเพื่อการเรียนรู้ในศตวรรษที่ 21 (วิจารณ์ พานิช, 2555) ของเครือข่าย Partnership for 21st Century Skills (P21) ซึ่งประกอบด้วย

1. ทักษะด้านการเรียนรู้และนวัตกรรม จะเป็นตัวกำหนดความพร้อมของผู้เรียนเข้าสู่โลกการทำงานที่มีความซับซ้อนมากขึ้นในปัจจุบัน

2. ทักษะด้านสารสนเทศ สื่อ และเทคโนโลยี เนื่องด้วยในปัจจุบันมีการเผยแพร่ข้อมูลข่าวสารผ่านทางสื่อและเทคโนโลยีมากมาย ผู้เรียนจึงต้องมีความสามารถในการแสดงทักษะการคิดอย่างมีวิจารณญาณและปฏิบัติงานได้หลากหลาย โดยอาศัยความรู้ในหลายด้าน

3. ด้านชีวิตและอาชีพ ในการดำรงชีวิตและทำงานในยุคปัจจุบันให้ประสบความสำเร็จ ผู้เรียนจะต้องพัฒนาทักษะชีวิตที่สำคัญ

การส่งเสริมผู้เรียนตามแนวทางของการเรียนรู้ในศตวรรษที่ 21 คือสิ่งที่ตอบโจทย์ในการพัฒนาคนท่ามกลางกระแสของโลกยุค VUCA World ทักษะที่จำเป็นในศตวรรษ 21 คือ เครื่องมือสำคัญในการพัฒนาคนในระบบการศึกษา เพื่อต่อกับกระแส VUCA และเพื่อการพัฒนาคนด้วยการศึกษาอย่างยั่งยืน ประกอบไปด้วย

“V (Volatility) คือ ความผันผวน การเปลี่ยนแปลงที่รวดเร็ว ไม่สามารถคาดเดาได้ สามารถอุดรอยโหว่จากผลกระทบนี้ด้วย การรู้จักติดตามข่าวสาร การรู้เท่าทันสื่อและการรู้จักปรับตัว

U (Uncertainty) คือ ความไม่แน่นอน ยากต่อการตัดสินใจ สามารถอุดรอยโหว่จากผลกระทบนี้ด้วย การใช้ความคิดอย่างมีวิจารณญาณ และมีภาวะผู้นำกล้าตัดสินใจ

C (Complexity) คือ ความซับซ้อนที่มากขึ้นเรื่อย ๆ ในเชิงระบบ สามารถอุดรอยโหว่จากผลกระทบนี้ด้วยการใช้ประโยชน์จากนวัตกรรมและเทคโนโลยีช่วยให้ทำงานที่ง่ายขึ้น



A (Ambiguity) คือ ความคลุมเครือไม่ชัดเจน ไม่สามารถคาดเดาผลได้ชัดเจน ซึ่งเราสามารถอุดรอยโหว่จากผลกระทบนี้ด้วยการรู้จักสื่อสาร ฉลาดสื่อสาร และรู้จักที่จะทำงานแบบร่วมมือ” (นรรีชต์ ผืนเชียร, 2562)

New Normal ความปกติใหม่ บนความผันผวน

คำว่า “New Normal” หรือ “ความปกติใหม่” ถูกใช้อย่างแพร่หลายในช่วงวิกฤตโควิด-19 และล่าสุด นายราชบัณฑิตยสภาได้เปิดเผยว่า ราชบัณฑิตยสภาได้แต่งตั้งคณะกรรมการบัญญัติศัพท์ใหม่ที่อยู่ในกระแสสังคมร่วมสมัย โดยได้บัญญัติศัพท์และให้นิยามคำว่า "New Normal" และ "New Norm" โดยทางราชบัณฑิตยสภาได้แต่งตั้งคณะกรรมการบัญญัติศัพท์ที่เกี่ยวข้องกับหลายสาขาวิชาและที่จำเป็นเร่งด่วน คณะกรรมการชุดนี้มีหน้าที่บัญญัติศัพท์ใหม่ที่อยู่ในกระแสสังคมร่วมสมัย รวมทั้งศัพท์ที่เกี่ยวข้องกับหลากหลายสาขาวิชา และมีความจำเป็นต้องใช้งาน นอกจากนี้มีหน้าที่เผยแพร่ศัพท์ที่บัญญัติไปสู่สาธารณชนอีกด้วย ซึ่งคำว่า New Normal ได้มีการนำมาใช้อย่างแพร่หลายในช่วงที่มีการระบาดของโรคโควิด-19 โดยคำว่า New Normal เป็นวลีและเป็นสำนวน ซึ่ง Oxford Dictionary ได้ให้นิยามว่า “A previously unfamiliar or atypical situation that has become standard, usual, or expected. หมายถึงสถานการณ์หรือปรากฏการณ์ที่แต่เดิมเป็นสิ่งที่ไม่ปกติ ผู้คนไม่คุ้นเคย ไม่ใช่มาตรฐาน ต่อมาเมื่อเหตุหรือเกิดวิกฤตบางอย่าง จึงมีการเปลี่ยนแปลง ทำให้สถานการณ์หรือปรากฏการณ์นั้นกลายเป็นสิ่งที่ปกติและเป็นมาตรฐาน” คณะกรรมการได้ให้ความเห็น คำจำกัดความของคำว่า New Normal เป็นพลวัตและคำนี้มีที่ใช้ในหลายบริบท ไม่ใช่เฉพาะในทางธุรกิจหรือวิถีชีวิตเท่านั้น จึงเป็นการยากที่จะหาคำกลาง ๆ ที่จะใช้ได้ในทุกบริบท จึงมีข้อสรุปร่วมกันว่า ควรจะเขียนคำนี้ทับศัพท์ภาษาอังกฤษว่า "นิวนอร์มอล" จะสื่อความหมายได้ดีกว่า แต่อย่างไรก็ตาม คณะกรรมการบัญญัติศัพท์นิเทศศาสตร์ได้บัญญัติคำนี้ไว้แล้วว่า ความปกติใหม่, ฐานวิถีชีวิตใหม่ คณะกรรมการจึงมีความเห็นว่าสามารถใช้สองคำนี้ได้ด้วย อีกคำหนึ่งคือ New Norm คณะกรรมการให้ใช้คำว่า บรรทัดฐานใหม่ (สุรพล อิศรโกศล, 2563)

ความปกติใหม่ : ออฟไลน์ มาเป็น ออนไลน์

จากบทความของ World Economic Forum เรื่อง 4 ways COVID - 19 could change how we educate future generations (Poornima Luthra, 2020) ระบุว่า ตั้งแต่หลังสงครามโลกครั้งที่ 2 ยังไม่เคยมีช่วงเวลาไหนที่สถาบันการศึกษาทั่วโลกหยุดชะงักพร้อมกันด้วยเหตุผลเดียวกัน ผลกระทบจากการระบาดครั้งใหญ่นี้จึงเป็นการเปลี่ยนแปลงโลก และจะกระทบการศึกษาในระยะยาว โดยที่ผ่านมานักการศึกษาทั่วโลกได้พูดถึงการสะท้อนวิกฤตครั้งนี้ว่าจะเปลี่ยนแปลงเรื่องการศึกษาใหม่สำหรับผู้เรียนในอนาคต และเตรียมผู้เรียนให้พร้อม กับสถานการณ์ต่าง ๆ



จากสถานการณ์ โรคระบาดโควิด-19 ที่เข้ามาเป็นตัวแปรสำคัญ ทำให้ผู้เรียนต้องปรับ เป็นเรียนจากที่บ้าน ระบบการศึกษาทั่วโลกต้องปรับตัวและคิดนวัตกรรม เปลี่ยนการศึกษาจาก “ออฟไลน์” มาเป็น “ออนไลน์” อย่างเต็มรูปแบบ ทำให้ได้เรียนรู้พลังแห่งความร่วมมือกันเพื่อ แก้ปัญหาความท้าทายครั้งใหญ่ที่สุดของโลก บทความของWorld Economic Forum ได้ วิเคราะห์และสรุปไว้ว่า มี 4 บทเรียน (สปริงนิวส์, 2563) ที่จะต้องเตรียมสำหรับการศึกษารุ่น ต่อไป

1. สอนให้รุ่นต่อไปอยู่ในโลกที่เชื่อมต่อกัน

การระบาดของไวรัสสายพันธุ์ใหม่เปลี่ยนแปลงโลก ทำให้เห็นภาพว่าโลกเชื่อมต่อถึงกัน ไม่มีสิ่งที่เรียกว่า พหุติกรรม “โดดเดี่ยว” อีกต่อไปแล้ว คนที่ประสบความสำเร็จในทศวรรษ ต่อไป ต้องเป็นคนที่เข้าใจความสัมพันธ์กันของโลก และสามารถหาเส้นทางข้ามขีดจำกัด ใช้ความแตกต่างให้เป็นประโยชน์ และทำงานด้วยวิธีที่ใช้ความร่วมมือจากโลกที่เชื่อมต่อกัน

2. คำจำกัดความใหม่ของ “นักรักศึกษา”

จากความคิดที่ว่า นักรักศึกษาเป็นผู้กำความรู้ที่จะสร้างสติปัญญาของผู้เรียน ไม่ใช่ ความคิดที่ตรงกับการศึกษาในศตวรรษที่ 21 อีกต่อไป เมื่อผู้เรียนสามารถเสาะหาความรู้ หรือ ทักษะได้ทางออนไลน์ หรือทางโทรศัพท์ การจัดการศึกษาจึงต้องปรับเปลี่ยนบทบาทของ การศึกษาในห้องเรียนและห้องบรรยาย นี้อาจหมายถึงบทบาทของนักรักศึกษาต้องเดินหน้า เข้าสู่การเป็นแรงสนับสนุนให้คนรุ่นใหม่พัฒนาตัวเองให้เป็นส่วนหนึ่งที่มีคุณค่าต่อสังคม

3. สอนทักษะชีวิตที่จำเป็นในอนาคต

ในสภาพแวดล้อมโลกที่เปลี่ยนแปลงไป คนรุ่นใหม่ต้องมีความยืดหยุ่นและสามารถ ปรับเปลี่ยนตัวเองได้ ซึ่งเป็นทักษะที่จำเป็นที่จะหาเส้นทางฝ่าฟันวิกฤตครั้งนี้ มองไปในอนาคต หนึ่งในทักษะที่สำคัญที่สุดที่นายจ้างจะมองหา คือความคิดสร้างสรรค์ ความสามารถในการ สื่อสาร และความสามารถในการทำงานร่วมกับผู้อื่น ควบคู่ไปกับความสามารถในการเข้าใจ ความรู้สึกผู้อื่น และมีภาวะทางอารมณ์ สามารถทำงานร่วมกับคนที่แตกต่าง

4. ปลดล็อกเทคโนโลยีที่จะช่วยส่งเสริมการศึกษา

การระบาดของโรคโควิด-19 เปลี่ยนแปลงโลก ส่งผลให้สถาบันการศึกษาทั่วโลกต้อง ปรับตัวใช้เครื่องมือเทคโนโลยีอย่างรวดเร็ว และสร้างสรรค์เนื้อหาการเรียนรู้ เพื่อการเรียนรู้ ทางไกลให้กับผู้เรียนในทุกระดับชั้น นักรักศึกษาทั่วโลกกำลังเผชิญกับความเป็นไปได้ที่จะได้ ทำอะไรที่แตกต่าง และแตกต่างด้วยความยืดหยุ่น ที่จะเกิดประโยชน์ในการเข้าถึงการศึกษา ของเด็กทั่วโลก

ปรับโรงเรียน เปลี่ยนรูปแบบการเรียนรู้

เมื่อโลกกำลังหมุนช้าลงด้วยวิกฤตจากโรคโควิด-19 ส่งผลกระทบอย่างหลีกเลี่ยงไม่ได้ สำหรับด้านการศึกษา ซึ่งกำลังเปลี่ยนแปลงจากแรงกดดันและการกระตุ้นจากโรคระบาด



ที่ทำให้ต้อง Social distancing หรือการเพิ่มระยะห่างระหว่างกันในสังคม ในวงการการศึกษาทั้งในไทยและต่างประเทศ มีการนำระบบการเรียนการสอนออนไลน์เข้ามาปรับใช้ (กันต์ เอี่ยมอินทรา, 2563) ผ่านทางออนไลน์ด้วยเครื่องมือทันสมัยต่าง ๆ เช่น

1. ผู้สอนสามารถบันทึกวิดีโอการสอนของตนแล้วแจกจ่ายให้ผู้เรียนผ่านระบบจัดเก็บข้อมูลแบบคลาวด์ (Cloud storage) ด้วย Google Drive หรือ Microsoft OneDrive หรือ Microsoft Stream แล้วจำกัดสิทธิการเข้าถึง

2. ผู้สอนสามารถถ่ายทอดสดการสอนผ่านระบบวิดีโอคอนเฟอเรนซ์ (Video Conference) ด้วย Microsoft Teams หรือ Google Meet

3. ผู้สอนสามารถสร้างและใช้งานห้องเรียนออนไลน์ (E-classroom) ด้วย Microsoft Teams หรือ Google Classroom ซึ่งเครื่องมือทั้งคู่มีคุณลักษณะที่มีประโยชน์ต่อการเรียนการสอน เช่น การแจกจ่ายเอกสารประกอบการสอน การสนทนา การสร้างกระดานถามตอบ การมอบหมายงานหรือสั่งการบ้าน การตรวจงาน การสร้างแบบทดสอบ และการให้คะแนน เป็นต้น

4. ผู้สอนสามารถสร้างและทำเอกสารการสอน เอกสารต่าง ๆ รวมไปถึงการจัดเก็บข้อมูลและแลกเปลี่ยนไฟล์ข้อมูลกันด้วย Microsoft Office 365 หรือ Google Drive

5. ผู้สอนสามารถใช้ Microsoft Teams ซึ่งเครื่องมือที่มีคุณลักษณะสำหรับสื่อสารระดับองค์กร เช่น การสร้างกลุ่มงาน การสนทนากลุ่ม วางแผนงาน ติดตามความคืบหน้า และการนัดหมาย เป็นต้น

6. ผู้สอนสามารถสอนสดออนไลน์ผ่านระบบวิดีโอคอนเฟอเรนซ์ (Video Conference) ด้วย Microsoft Teams หรือ Google Meet เป็นต้น (สำนักบริการคอมพิวเตอร์ (สจล.), 2563)

ทั้งนี้ยังมีเครื่องมือและโปรแกรมต่าง ๆ อีกมากมายที่ถูกพัฒนาขึ้นและได้รับความนิยมในการใช้งานสำหรับการเรียนการสอน การประชุมต่าง อาทิเช่น 1) โปรแกรม Cisco Webex Meeting 2) โปรแกรม Google Hangout 3) Facebook Live 4) โปรแกรม Zoom เป็นต้น โปรแกรมเหล่านี้ถูกออกแบบมาเพื่อรองรับการสอนออนไลน์ การทำงานจากที่บ้าน รวมทั้งการสร้างห้องเรียนเสมือนจริงขึ้นมาซึ่งคาดว่าจะได้รับความนิยมทุกโปรแกรม โดยผู้สอนสามารถต้องเลือกใช้งานตามความถนัดและตามความเหมาะสมของการเรียนการสอน

สร้างรูปแบบการเรียนรู้บนความท้าทาย

วิกฤตดังกล่าวนี้จะนำความเปลี่ยนแปลงอย่างมีนัยสำคัญสู่วงการการศึกษาทั้งในไทยและต่างประเทศอย่างแน่นอน เช่นเดียวกันกับอีกหลายภาคส่วนที่จะต้อง เร่งปรับตัว ใ้รับมือกับเหตุการณ์แบบนี้ที่จะเกิดขึ้นในอนาคตอีก สำหรับวงการการศึกษาของอาชีวศึกษา วิกฤตครั้งนี้จึงเป็นโอกาสที่จะปรับเปลี่ยนรูปแบบการศึกษานความท้าทายที่จะต้องผลิตบุคลากรให้



ได้ตามคุณภาพมาตรฐานต่าง ๆ การจัดการเรียนรู้ของครูผู้สอนในช่วงเวลาดังกล่าวนี้จึงควรมียึดหลักการและปรับตัว ปรับวิกฤตให้เป็นโอกาสนี้ดังต่อไปนี้

1. การสอนที่จะมีทั้งวิชาการ วิชาชีพ และ วิชาชีวิต ในยุคโควิด-19

จากจุดเด่นของการจัดการอาชีวศึกษาที่เน้นทั้งวิชาการ วิชาชีพ ในลักษณะนักเรียนมีส่วนร่วม (Active Learning) ในวิกฤตครั้งนี้เป็นจุดเริ่มต้นที่ดีให้เกิดการเรียนรู้แบบยืดหยุ่นของโครงสร้างเวลาเรียนและความหลากหลายของรูปแบบการเรียนรู้ และการเลือกรูปแบบการเรียนจะทำให้ครูสามารถออกแบบหน่วยการเรียนรู้ที่เหมาะสมและส่งเสริมการเรียนรู้รายบุคคล (Personalized Learning) ที่สำคัญครูสามารถสอดแทรกวิชาชีวิต ที่สำคัญ ปลูกฝังให้ผู้เรียนได้เรียนรู้ภายใต้ความไม่แน่นอนของสถานการณ์การระบาดของไวรัสนั้น การใช้สถานการณ์ดังกล่าวมาบูรณาการปรับวิธีการเรียนการสอน การเรียนรู้ด้วยแบบผสมผสาน (Blended Learning) ในเรื่อง การมีสติ ความอดทน การพึ่งพาตนเอง ความพยายามเข้าใจกันและกัน และน้ำใจความเมตตาต่อกันและกัน เข้าใจโลกได้หลากหลายมิติ คือหลักธรรมที่ควรนำมาปฏิบัติใน เพื่อให้ก้าวข้ามวิกฤต และเป็นทักษะติดตัวให้ผู้เรียนสามารถแก้ไขปัญหาเวลาเจอสถานการณ์ไม่คาดฝันได้ (Resilient) ในอนาคตของโลกในศตวรรษที่ 21 ที่เต็มไปด้วยปัญหาและภัยคุกคามใหม่ที่กำลังจะเกิดขึ้น อย่างเช่น การเปลี่ยนแปลงสภาพภูมิอากาศ ปัญหาฝุ่นมลพิษ เป็นต้น

2. การเรียนรู้ฐานชุมชนและครอบครัว

วิกฤตครั้งนี้คือโอกาสในการสร้างรูปแบบการจัดการเรียนรู้ฐานชุมชนและครอบครัว (Community and Home Base) ซึ่งประกอบด้วยครูผู้สอนจากโรงเรียน พ่อแม่ หรือชุมชนภาคประชาสังคม ร่วมมือร่วมใจกันในการพัฒนาการเรียนรู้ และทุกคนทำหน้าที่ครูให้กับบุตรหลาน ผู้เรียนได้ในทุกที่ ทุกเวลา (Any Time , Any Where) เป็นการเชื่อมความสัมพันธ์ระหว่างโรงเรียนกับผู้ปกครอง หรือความสัมพันธ์ของวิธีการเรียนการสอน สามารถให้เด็กมีการเรียนโดยใช้ชุมชนเป็นฐานใช้เอกลักษณ์ อัตลักษณ์ของชุมชนมาเป็นโจทย์ปัญหาการเรียนรู้ หรือการจัดทำโครงการ และ ใช้ครัวเรือนหรือปลูกฝังให้พ่อแม่มีส่วนร่วมในการประเมินผลสัมฤทธิ์การเรียนรู้สมรรถนะต่าง ๆ ในการเรียนรู้ ซึ่งจำเป็นอย่างยิ่งที่จะต้องสื่อสารกับพ่อแม่ให้ทราบถึงบทบาทที่จะเปลี่ยนไป

3. ออกแบบการเรียนรู้ แบบ New Normal

ในสถานการณ์ที่เปลี่ยนไป ผู้สอนจะต้องเตรียมความพร้อมก่อนการสอนแบบ New Normal วิธีการหนึ่งคือ การออกแบบหน่วยการเรียนรู้ ซึ่งจะนำไปสู่การจัดการเรียนรู้ฐานสมรรถนะหลังการระบาดของโรคโควิด-19 ลึกลงสุดลง ทั้งนี้ควรเริ่มต้นโดยการจัดกลุ่มตัวชี้วัดให้เป็นหน่วยการเรียนรู้ ซึ่งจะช่วยให้แผนการเรียนรู้มีความยืดหยุ่นตามสถานการณ์ เกิดการเชื่อมโยงได้ตลอดภาคการศึกษา รวมทั้งการใช้สื่อต่าง ๆ เข้ามามีส่วนร่วมในการเรียนการสอนให้เกิดการเรียนรู้ทั้งแบบทางเดียวและสองทาง กล่าวคือ การบรรยายสดออนไลน์ การเปิดสื่อ



วิดีโอ หรือ คลิปต่าง ๆ เป็นการสื่อสารทางเดียว จึงไม่ควรให้น้ำหนักหรือใช้เวลาในส่วนนี้นัก ควรจะปรับวิธีการสอน ให้เหมาะสมกับรูปแบบการเรียนรู้ เช่น การใช้เกมออนไลน์ กิจกรรมเวิร์คชอปออนไลน์ หรือการทัศนศึกษา ค้นหาความรู้ผ่านเครื่องมือต่าง ๆ ในรูปแบบออนไลน์ เพื่อการพัฒนาทักษะการเรียนรู้ด้วยตนเอง ซึ่งเป็นทักษะจำเป็นสำหรับการดำรงชีวิตในอนาคต

4. ยกระดับการประเมินเพื่อการพัฒนา (Formative Assessment)

เมื่อผู้เรียนไปโรงเรียนตามปกติไม่ได้ ครูกับผู้เรียนก็จะมีปฏิสัมพันธ์ต่อกันลดลง ทำให้ครูไม่สามารถติดตามพัฒนาการของผู้เรียนได้เต็มที่ อาจทำให้ไม่สามารถรู้ปัญหาของนักเรียนได้ทันเวลา โดยเฉพาะความรู้ด้านภาษาและการคำนวณ ซึ่งอาจจะส่งผลเสียต่อการเรียนรู้ระยะยาว การประเมินเพื่อพัฒนาจึงไม่สามารถลดหรือละทิ้งไปได้ทั้งการประเมินเพื่อการเรียนรู้ (Assessment for Learning) ของเด็ก เพื่อให้ครูทราบถึงกระบวนการเรียนรู้ของผู้เรียน โดยจะสามารถให้ Feedback กับผู้เรียนและปรับแผนการเรียนรู้ได้ตรงตามสถานการณ์ และการประเมินซึ่งทำให้เกิดการเรียนรู้ (Assessment as Learning) ของผู้เรียน โดยครูเปิดโอกาสให้ผู้เรียนย้อนคิดถึงกระบวนการเรียนของตนเอง กระบวนการนี้จะทำให้ผู้เรียนมีความรับผิดชอบและเป็นเจ้าของการเรียนรู้ของตนเองมากขึ้น รวมถึงเมื่อผู้เรียนเข้าใจตนเองก็จะเป็นโอกาสที่จะวางแผนการเรียนรู้ของตนเองร่วมกับผู้ปกครองและครูได้ (ภูษิมา ภูษิณวิวัฒน์, 2563)

อาชีวศึกษา ยุคดิจิทัล

การจัดการเรียนการสอนอาชีวศึกษา ซึ่งนำโดยนายณรงค์ แผ้วพลสง เลขาธิการคณะกรรมการการอาชีวศึกษา ได้มีการเตรียมความพร้อมการจัดการเรียนของสำนักงานคณะกรรมการการอาชีวศึกษา (สอศ.) ในปีการศึกษา 2563 ซึ่งเปิดภาคเรียนในวันที่ 1 กรกฎาคม 2563 ว่าขณะนี้ได้เตรียมการไว้สำหรับผู้เรียนทุกระดับ ทั้งระดับ ปวช. ปวส. และปริญญาตรีสายเทคโนโลยีหรือสายปฏิบัติการ โดยแบ่งเป็น 4 รูปแบบ ดังนี้

1. จัดการเรียนผ่านเอกสารตำราเรียน

โดยให้ครูทำการสอนผ่านเอกสาร ตำราเรียน หนังสือเรียน และเอกสารต่าง ๆ ซึ่งเป็นรูปแบบพื้นฐาน (Basic) ที่ไม่ต้องเตรียมอะไรเพิ่มเติมมาก เนื่องจากมีเอกสารและหนังสือตำราเรียนแจกฟรีอยู่แล้ว ทั้งนี้ การมีปฏิสัมพันธ์กับผู้เรียน อาจแบ่งเป็นกลุ่มย่อยที่มีจำนวนคนไม่มาก สลับกันมาเรียน หรือใช้ช่องทางสื่อสาร เช่น โทรศัพท์ Line ข้อความผ่านเครือข่ายออนไลน์ เป็นต้น รวมถึงการให้ครูไปพบผู้เรียนที่บ้านบ้างตามความเหมาะสมของแต่ละสถานศึกษา ซึ่งเป็นรูปแบบที่สามารถดำเนินการได้ทันที

2. จัดการเรียนด้วยระบบการศึกษาทางไกลผ่านดาวเทียม (DLTV)

ถือเป็นการจัดการศึกษาแบบสากล เนื่องจากปัจจุบันผู้เรียนสามารถเข้าถึงช่องทางโทรทัศน์ได้มากกว่า 90% แล้ว โดย สอศ. จะจัดเนื้อหาให้ครอบคลุมทุกวิชา ทั้งในภาคทฤษฎี



และภาคปฏิบัติ ขณะเดียวกันจะมีการเชื่อมโยงเนื้อหาไปยังช่องทางออนไลน์อื่นเพิ่มเติม เช่น Facebook YouTube ให้สามารถดูไปพร้อมกันได้ เพื่อให้เข้าถึงผู้เรียนให้มากที่สุด

3. จัดการเรียนการสอนแบบออนไลน์

ผ่านโปรแกรมฟรีที่ให้บริการ เช่น Zoom, Microsoft Team ซึ่งสถานศึกษาอาชีพะหลายแห่งทั้งของรัฐและเอกชน มีระบบและบทเรียนการสอนออนไลน์ที่พร้อมใช้อยู่บ้างแล้ว ก็สามารถดำเนินการต่อเนื่องได้ทันที และจะพัฒนาเพิ่มเติมเพื่อให้สามารถแบ่งปันให้สถานศึกษาอื่น ๆ มาใช้งานร่วมกันได้ตามความเหมาะสม พร้อมทั้งจะผลักดันการเรียนการสอนแบบออนไลน์ในแต่ละสถานศึกษาให้มากขึ้น เพื่อนำไปสู่การเรียนรู้สมัยใหม่ในโลกดิจิทัล ไม่ใช่เฉพาะช่วงวิกฤตการณ์โควิด-19 เท่านั้น

4. จัดการเรียนผ่านการสอนสด (Live)

ที่ผ่านมาอาชีพะยังขาดแคลนครูหลายสาขา เช่น สาขาช่างอากาศยาน ซึ่งต้องจ้างวิทยากรภายนอกมาสอน ดังนั้น จึงจะใช้โอกาสนี้ให้เกิดประโยชน์โดยถ่ายทอดการสอนของครูและวิทยากรชั้นนำในสาขาที่ขาดแคลน เพื่อให้ผู้เรียนจากวิทยาลัยอื่นได้เรียนไปพร้อม รวมทั้งจะพัฒนาให้สถานศึกษาอาชีพะที่มีความพร้อมเป็นต้นแบบการสอน เช่น วิทยาลัยเทคนิคดอนเมือง เป็นต้นแบบการสอนการบิน เป็นต้น

นอกจากนี้ การจัดการศึกษาระดับอาชีวศึกษา ยังมีความแตกต่างไปจากการศึกษาขั้นพื้นฐาน คือ มีภาคปฏิบัติ หรือฝึกประสบการณ์ หากในช่วงเวลาเปิดเรียนแล้ว ภาคทฤษฎียังไม่สามารถเปิดทำการสอนตามปกติได้ ในส่วนของภาคปฏิบัติยังคงสามารถจัดระเบียบการเข้าใช้ได้ตามปกติ โดยอาจจะแบ่งให้กลุ่มผู้เรียนมีจำนวนน้อยลง และเข้าเรียนตามรอบเวลาให้สอดคล้องกับจำนวนผู้เรียนและความเหมาะสมของแต่ละสถานศึกษา หรืออาจจะเลือกใช้เทคโนโลยีที่เหมาะสมในแต่ละพื้นที่หรือหลักสูตร เข้ามาช่วยในการเรียนการสอนภาคปฏิบัติ เพื่อฝึกและสร้างทักษะผู้เรียนให้เสมือนการลงมือปฏิบัติจริง เช่น เทคโนโลยีโลกเสมือนจริง (Virtual Reality) เทคโนโลยีโลกเสมือนผสมโลกแห่งความจริง (Augmented Reality) และเทคโนโลยี Mixed Reality เป็นต้น

ในด้านการเตรียมความพร้อม สถานศึกษาควรเตรียมความพร้อมรองรับความเปลี่ยนแปลงด้วย การพัฒนาครูให้มีความรู้ความสามารถในการวิเคราะห์หลักสูตรบทเรียนอิเล็กทรอนิกส์ สื่ออิเล็กทรอนิกส์ การประเมินผลที่เหมาะสมกับผู้เรียน การเตรียมครุภัณฑ์และอุปกรณ์สำหรับการศึกษาวิชาชีพทางไกล การจัดตั้งศูนย์ผลิตสื่อการสอน เตรียมระบบเทคโนโลยีอินเทอร์เน็ต และจัดแหล่งวิทยากรอื่น ๆ ที่เหมาะสมในการจัดการเรียนการสอนทางไกลผ่านระบบอิเล็กทรอนิกส์ ทั้งนี้ในเรื่องการเตรียมความพร้อมของครูผู้สอน ซึ่งทางสำนักงานคณะกรรมการการอาชีวศึกษาได้เตรียมความพร้อมครูให้พร้อมสอนออนไลน์ ช่วงระหว่างก่อนเปิดภาคเรียนวันที่ 1 กรกฎาคม 2563 นี้ โดยได้จัดฝึกอบรมพัฒนาครูอาชีวศึกษาทั้งภาครัฐและเอกชน ใน 2 เรื่อง คือ การพัฒนาครูให้คุ้นเคยกับเครื่องมือและเทคโนโลยีการ



สอนออนไลน์ และ การพัฒนาให้ครูใช้วิธีสอนผ่านเครื่องมือและเทคโนโลยีอย่างมีประสิทธิภาพ ซึ่งเบื้องต้นกำหนดการพัฒนาครูของภาครัฐ จำนวน 30,000 คน และภาคเอกชน จำนวน 10,000 คน เพื่อให้ครูกลุ่มนี้เป็นครูที่เลี้ยงแล้วถ่ายทอดความรู้ไปยังครูเครือข่ายอาชีวศึกษาทุกคน (ณรงค์ แผ้วพลสง, 2563)

สรุป

สถานการณ์การแพร่ระบาดของโรคโควิด-19 ไม่ได้นำมาซึ่งวิกฤตเพียงอย่างเดียว หากแต่เป็นสิ่งที่ทำให้สังคมได้ตระหนักถึงโอกาสที่ซ่อนอยู่ในวิกฤตนั้น สำหรับวงการการศึกษา วิกฤตครั้งนี้จึงเป็นโอกาสที่จะปรับเปลี่ยนรูปแบบการศึกษามุ่งความท้าทายที่จะต้องผลิตบุคลากรให้ได้ตามคุณภาพมาตรฐานต่าง ๆ การจัดการเรียนรู้ของครูผู้สอนในช่วงเวลาดังกล่าว นี้จึงควรยึดหลักการและปรับตัว ปรับวิกฤตให้เป็นโอกาสบนความปกติใหม่ประกอบไปด้วย 1) การสอนที่จะมีทั้งทักษะวิชาการ ทักษะวิชาชีพ และ ทักษะวิชาชีพ ในยุคโควิด-19 2) การเรียนรู้ฐานชุมชนและครอบครัว 3) การออกแบบการเรียนรู้ แบบ New Normal ในสถานการณ์ที่เปลี่ยนไป 4) ยกระดับการประเมินเพื่อการพัฒนา (Formative Assessment) และ วิกฤตการณ์โรคโควิด-19 ครั้งนี้ยังชี้ให้เห็นว่าทักษะการเรียนรู้ในศตวรรษที่ 21 นั้นมีความสำคัญมาก ทั้งการปรับตัวให้เข้ากับสถานการณ์ (Adaptability) ความเข้าใจใจคนอื่น มีทัศนคติแบบสากล (Global Mindset) มองตัวเองเป็นพลเมืองโลก และมองผู้อื่นด้วยความเชื่อมโยงกันในระดับโลก มีความสามารถในการแก้ไขสถานการณ์เวลาเจอเหตุการณ์ไม่คาดฝัน (Resilient) รวมถึงเรื่องความรู้ (Literacy) ใหม่ ๆ เช่น ทักษะด้านดิจิทัล (Digital Literacy) ทักษะเรื่องสุขภาพ (Health Literacy) และทักษะการจัดการตัวเอง ภาวะผู้นำ การทำงานร่วมกับผู้อื่น และวิกฤตการณ์ครั้งนี้ยังเป็นโอกาสให้ผู้สอนได้มีโอกาสปรับรูปแบบการเรียนการสอน การเลือกใช้เครื่องมือและเทคโนโลยีต่าง ๆ ที่เข้ามาเป็นตัวช่วยในการเรียนการสอนทั้งภาคทฤษฎีและปฏิบัติอีกด้วย

เอกสารอ้างอิง

- กันต์ เอี่ยมอินทรา. (2563). ผลกระทบจากโควิด-19 ต่อภาคการศึกษา. เรียกใช้เมื่อ 5 พฤษภาคม 2563 จาก <https://www.bangkokbiznews.com/news/detail/872053>
- ณรงค์ แผ้วพลสง. (2563). อาชีวศึกษาพร้อมสอนออนไลน์ทั่วประเทศ เตรียมจัดการศึกษา 4 รูปแบบรับเปิดเทอม 2563. เรียกใช้เมื่อ 5 พฤษภาคม 2563 จาก <https://www.kruachieve.com/ข่าวการศึกษา/อาชีวศึกษาพร้อมสอนออนไลน์/>



- ธานินทร์ เอื้ออภิศร. (2560). มนุษย์จะสร้างทักษะ-การเรียนรู้ใหม่ เพื่อรับมือ 'ความเปลี่ยนแปลง' ในอนาคตอย่างไร? เรียกใช้เมื่อ 5 พฤษภาคม 2563 จาก <https://thestandard.co/learning-for-change/>
- นงลักษณ์ อัจฉินปัญญา. (2563). เมื่อไวรัสโควิด-19 กำลังพลิกโฉมระบบการศึกษาโลก. เรียกใช้เมื่อ 9 พฤษภาคม 2563 จาก <https://www.eef.or.th/30577/>
- นรรชต์ ฝิ่นเชียร. (2562). การส่งเสริมการศึกษาไทยเพื่อรับมือกับโลกยุค VUCA. เรียกใช้เมื่อ 5 พฤษภาคม 2563 จาก <http://www.trueplookpanya.com/blog/content/76134/-blog-teaartedu-teaart->
- ปราณ สุวรรณทัต. (2563). โครระบาดทำให้เห็นความไม่เท่าเทียม เรียนออนไลน์อาจไม่ตอบโจทย์ เพราะเด็กบางคนขาดอุปกรณ์. เรียกใช้เมื่อ 9 พฤษภาคม 2563 จาก <https://brandinside.asia/%E0%B9%89how-covid-19-transform-education-system/>
- ภูษิมา ภิญญโณสินวัฒน์. (2563). จัดการเรียนการสอนอย่างไรในสถานการณ์โควิด-19: จากบทเรียนต่างประเทศสู่การจัดการเรียนรู้ของไทย. เรียกใช้เมื่อ 9 พฤษภาคม 2563 จาก <https://tdri.or.th/2020/05/examples-of-teaching-and-learning-in-covid-19-pandemic/>
- วิจารณ์ พานิช. (2555). ทักษะแห่งศตวรรษที่ 21. เรียกใช้เมื่อ 5 พฤษภาคม 2563 จาก sites.google.com/site/ppvilawan21/thaksa-haeng-stwrrs-thi-21
- สปริงนิวส์. (2563). โควิด 19 เปลี่ยนแปลงโลก การศึกษา. เรียกใช้เมื่อ 10 พฤษภาคม 2563 จาก <https://www.springnews.co.th/alive/edutainment-alive/639508>
- สำนักบริการคอมพิวเตอร์ (สจล.). (2563). แนะนำเครื่องมือเพื่อการเรียนการสอนระยะไกลและการทำงานจากบ้าน. เรียกใช้เมื่อ 5 พฤษภาคม 2563 จาก <https://csc.kmitl.ac.th/cscweb-1/archives/12635>
- สุรพล อิศรไกรศิลป์. (2563). ราชบัณฑิตบัญญัติศัพท์ "New Normal" ความปกติใหม่, ฐานวิถีชีวิตใหม่. เรียกใช้เมื่อ 10 พฤษภาคม 2563 จาก <https://www.amarintv.com/news/detail/30902>
- Poornima Luthra. (2020). 4 ways COVID-19 could change how we educate future generations. Retrieved May 12, 2020, from <https://www.weforum.org/agenda/2020/03/4-ways-covid-19-education-future-generations/>

การพัฒนากระบวนการจัดการท่องเที่ยวโดยชุมชนตามแนวทาง
พระพุทธศาสนา และวัฒนธรรมของชุมชนเมืองพระชนกจักรี
อำเภอเมือง จังหวัดอุทัยธานี*

THE DEVELOPMENT OF TOURISM MANAGEMENT PROCESS BY THE
COMMUNITY IN ACCORDANCE WITH BUDDHISM AND CULTURE OF
PHRACHANOK CHAKRI URBAN COMMUNITY MUEANG DISTRICT
UTHAI THANI PROVINCE

ประคอง มาโต

Prakong Mato

พระครูอุปกิจปริยัติโสภณ

Phrakhu Upakitparriyattisophon

พระสมุห์พุทธิพงษ์ พุทธิวิโส

Phrasamu Phuttiiphong Phutivungso

มหาวิทยาลัยมหาจุฬาลงกรณราชวิทยาลัย วิทยาลัยสงฆ์อุทัยธานี

Mahachulalongkornrajavidyalaya University Uthai Thani College, Thailand

E-mail: prakong_99@hotmail.com

บทคัดย่อ

บทความวิจัยนี้มีวัตถุประสงค์ เพื่อศึกษากระบวนการจัดการ บูรณาการกระบวนการจัดการ และพัฒนากระบวนการจัดการท่องเที่ยวโดยชุมชนแบบบูรณาการตามแนวทางพระพุทธศาสนาและวัฒนธรรมของชุมชนเมืองพระชนกจักรี อำเภอเมือง จังหวัดอุทัยธานี รูปแบบการวิจัยเชิงคุณภาพ โดยใช้การสัมภาษณ์ สัมภาษณ์ สังเกต ประชุมกลุ่มย่อย โดยเลือกชุมชนจากลักษณะความโดดเด่นของเขตพื้นที่จำนวน 4 ชุมชน ประชากรกลุ่มตัวอย่างทั้งสิ้น 29 คนด้วยวิธีเจาะจง ผลการวิจัยกระบวนการจัดการท่องเที่ยวเมืองพระชนกจักรี 1) การให้ความรู้ทางประวัติศาสตร์ สิ่งก่อสร้างที่มีคุณค่าทางศิลปะและสถาปัตยกรรม วัฒนธรรม วิถีชีวิต ชุมชน 2) การมีส่วนร่วม การทำกิจกรรมของชุมชนทุกหน่วยงานองค์กร 3) กระบวนการจัดการวางแผนจัดสัดส่วนในการรับผิดชอบดูแล 4) กระบวนการสร้างเครือข่ายการดำเนินงานร่วมกันจากทุกภาคส่วน การบูรณาการกระบวนการจัดการท่องเที่ยวตามแนวพระพุทธศาสนาและวัฒนธรรม ประเพณีวัฒนธรรมทางพระพุทธศาสนา สักการะสิ่งศักดิ์สิทธิ์ ทำบุญตักบาตรเทโว ตักบาตรทางน้ำ จัดโต๊ะหมู่บูชา แป๊ะโบสถ์น้ำ วิถีชีวิตความเป็นอยู่ของชุมชน จำลองเสด็จประพาสต้น ถนนสายวัฒนธรรม โรงฝิ่น การพัฒนากระบวนการจัดการท่องเที่ยวโดยชุมชน

* Received 6 May 2020; Revised 14 July 2020; Accepted 18 July 2020



แบบบูรณาการ 1) การวางแผนกำหนดนโยบายของชุมชน เช่นการจัดการร่วมกันในพื้นที่เป็นต้น 2) สนับสนุนการส่งเสริมการท่องเที่ยว โดยทุกภาคส่วนส่งเสริมสนับสนุนเช่น การท่องเที่ยววัฒนธรรม เป็นต้น ลงสู่ชุมชนที่มีจุดแข็งจุดเด่นของแต่ละชุมชน 3) พัฒนาผู้นำและคนในชุมชน มีการพัฒนาผู้นำด้านการบริหารจัดการ ฯลฯ และคนในชุมชนให้มีความรู้ความสามารถในการวางแผนและการพัฒนาชุมชน 4) สร้างเครือข่าย สร้างความสัมพันธ์ ความเข้าใจร่วมกันทุกหน่วยงานเพื่อเป็นการสร้างการพัฒนาตามความต้องการของชุมชนอย่างแท้จริง

คำสำคัญ: การพัฒนากระบวนการจัดการท่องเที่ยวโดยชุมชน, แนวทางพระพุทธศาสนาและวัฒนธรรม, เมืองพระชนกจักรี

Abstract

The purpose of this research paper. To study management processes Integrate management processes And develop an integrated tourism management process by communities in accordance with the Buddhism and culture of Phrachanok Chakri Urban Community, Muang District, Uthai Thani Province. Qualitative research by using interviews, surveys, observations, small group meetings. By selecting the community from the characteristics of the area of 4 communities, a total of 29 people with specific methods. The research results of Phrachanok Chakri City Tourism Management Process 1) Educating Historical Buildings with artistic and architectural values, culture and way of life of the community 2) Participation The activities of the community in every department, organization 3) Management process Planning, proportioning, accountability, oversight 4) The process of creating a network for joint operations from all sectors The integration of tourism management process in accordance with Buddhism and culture. Buddhism cultural traditions Worship Making merit to Devo Offering water to monks Organize ivory table, raft, water church, way of life of the community Unofficial model Cultural Street, The Opium, The Development of Integrated Community Tourism Management Process 1) Community Policy Planning Such as joint management in areas etc. 2) Support tourism promotion With all sectors promoting, such as Tourism, culture, etc. into the community with strengths and strengths of each community. 3) Develop leaders and people in the community. There are development of management leaders, etc., and people in the community to have knowledge in community planning and development. 4) Build a network. Build relationships Mutual



understanding All departments in order to create development according to the needs of the community.

Keywords: Development of Community Tourism Management Process, Buddhism and Culture Approach, Phrachanok Chakri City

บทนำ

การท่องเที่ยวโดยชุมชนถือเป็นอีกรูปแบบการท่องเที่ยวหนึ่งที่เป็นกลไกสนับสนุนชุมชนในกระบวนการพัฒนาแบบมีส่วนร่วม คูแลร์กษาสิ่งแวดลอมหรือธรรมชาติ ที่เป็นแหล่งท่องเที่ยว อนุรักษ์ฟื้นฟูศิลปวัฒนธรรมและภูมิปัญญาท้องถิ่น ร่วมรับประโยชน์จากกิจกรรมการท่องเที่ยว ทั้งทางตรงและทางอ้อม มีส่วนร่วมกับการกำหนดแนวทาง เพื่อพัฒนาเศรษฐกิจของชุมชนแบบยั่งยืน ซึ่งเป็นผลดีต่อการนำไปสู่การจัดการทรัพยากรทั้งหมดด้วยวิถีทางที่ตอบสนองความต้องการทางด้านเศรษฐกิจ สังคม และสุนทรียภาพ ในขณะเดียวกันก็คงไว้ซึ่งบูรณภาพทางวัฒนธรรม กระบวนการนิเวศวิทยาที่จำเป็น ความหลากหลายทางด้านชีวภาพและระบบต่าง ๆ ที่เอื้อต่อชีวิต สิ่งสำคัญอีกอย่างหนึ่งของการท่องเที่ยวโดยชุมชน คือการสร้างเครือข่ายพัฒนาการท่องเที่ยวกับท้องถิ่น เพื่อให้การพัฒนายกระดับคุณภาพในการดำเนินในสถานที่ท่องเที่ยวในชุมชนให้มีศักยภาพเพิ่มขึ้น ทั้งด้านเศรษฐกิจ สังคม และสิ่งแวดล้อมโดยมุ่งเน้นใช้ทรัพยากรธรรมชาติอย่างรู้คุณค่า มีการบำรุงรักษา เพื่อจะได้มีทรัพยากรคงอยู่กับชุมชนอย่างยั่งยืน (พจนานวนศรี, 2546)

ยุทธศาสตร์ชาติ 20 ปี สำนักงานเลขาธิการของคณะกรรมการยุทธศาสตร์ชาติ สำนักงานคณะกรรมการพัฒนาการเศรษฐกิจและสังคมแห่งชาติ กล่าวไว้ว่า ยุทธศาสตร์ชาติด้านการสร้างความสามารถในการแข่งขัน วัฒนธรรม ศาสนา วิถีชีวิตของชุมชน วิถีชีวิต และภูมิปัญญา เป็นสิ่งสะท้อนถึง ความสามารถของผู้คนในท้องถิ่นอันเกิดจากการสั่งสมสติปัญญา ความรู้ที่หลากหลาย และการปรับตัวผสมผสานให้เกิดความกลมกลืนกับธรรมชาติกระบวนการเหล่านี้ ได้ผ่านมาหลายชั่วอายุคนจนสืบทอดเป็นวิถีในการดำเนินชีวิตที่เหมาะสมกับ สังคมไทย จึงเป็นส่วนในการพัฒนาจัดการการท่องเที่ยวในเชิงชุมชนบูรณาการการท่องเที่ยวกับวัฒนธรรม ในรายประเด็นได้กล่าวถึงการแข่งขันการท่องเที่ยวเชิงธุรกิจ สร้างแรงดึงดูดและสิ่งจูงใจให้ไทยเป็นจุดหมายปลายทางของ การท่องเที่ยวเชิงธุรกิจ โดยส่งเสริมการเป็นศูนย์กลางการจัดประชุมและนิทรรศการนานาชาติของโลก เนื่องจากไทยมีความได้เปรียบเชิงภูมิศาสตร์ที่เหมาะสมแก่การเดินทางเพื่อประกอบธุรกิจและการท่องเที่ยว (กรมส่งเสริมวัฒนธรรม กระทรวงวัฒนธรรม, 2559) ทั้งยังมีความพร้อมด้านการบริการที่เป็นเอกลักษณ์ โดยพัฒนาโครงสร้างพื้นฐานสาธารณูปโภคและ สาธารณูปการ ระบบขนส่ง ระบบดิจิทัลเพื่อการติดต่อสื่อสาร เพื่ออำนวยความสะดวกทั้งในการเดินทางเข้ามาเพื่อการประชุมและการสร้างความร่วมมือทางธุรกิจระหว่างกัน พร้อมทั้งส่งเสริมการขยาย พื้นที่จุดหมายปลายทางของการจัดประชุมและ



นิทรรศการ และการพักผ่อนระหว่างประชุมจากเมือง หลักสู่เมืองอื่นที่มีศักยภาพของไทย รวมถึงสร้างพื้นที่หรือช่องทางการจัดแสดงผลงานรูปแบบต่าง ๆ ทั้งการจัดแสดงผลงานจริงและในรูปแบบเสมือนจริง รวมถึงการส่งเสริมให้การพักผ่อนระหว่างการ ประชุมเป็นการจูงใจและต่อยอดการส่งเสริมการท่องเที่ยวเชิงสร้างสรรค์และวัฒนธรรมที่เน้นรูปแบบ การท่องเที่ยวที่ยั่งยืนและส่งเสริมเศรษฐกิจชุมชน ตลอดจนการสนับสนุนการท่องเที่ยวรูปแบบอื่นที่ไทยมีศักยภาพและเชื่อมโยงเส้นทางการท่องเที่ยวในพื้นที่อื่น เพื่อให้เกิดการเติบโตทางเศรษฐกิจร่วมกัน ซึ่งรวมถึงการสร้างรูปแบบและจูงใจการเดินทางเข้ามาประกอบธุรกิจและการท่องเที่ยว ด้วยการอำนวยความสะดวกและมาตรการสนับสนุนต่าง ๆ พร้อมทั้งการสร้างความร่วมมือของธุรกิจอื่นที่เกี่ยวข้องในห่วงโซ่ธุรกิจ (ยุทธศาสตร์ชาติ พ.ศ. 2561-2580, 2561)

ลักษณะเด่นของเมืองพระชนกจักรี จังหวัดอุทัยธานีที่ผ่านมาได้ให้ผลกระทบต่อวิถีชีวิตของคนในชุมชนเมืองพระชนกจักรี อำเภอเมืองอุทัยธานี ไม่ว่าจะเป็นผลกระทบทั้งทางด้านบวกหรือด้านลบ ทั้งในด้านทรัพยากร สิ่งแวดล้อม วัฒนธรรม และขนบธรรมเนียมประเพณี ทั้งนี้ผลกระทบที่เกิดขึ้นได้ส่งผลดีและผลเสียต่อวิถีชีวิตของชุมชน อันเป็นเหตุปัจจัยให้เกิดการปรับตัวของระบบการท่องเที่ยวเป็นอย่างมาก และต้องมีการวางแผนการพัฒนาการบริหารจัดการการท่องเที่ยวโดยชุมชน โดยการมีส่วนร่วมของคนในชุมชน รวมทั้งการประสานงานกันระหว่าง ภาครัฐ และเอกชน (สิงห์ชัย ทุ่งทอง อดีตสมาชิกวุฒิสภา, 2561) รวมทั้งชุมชนที่ใช้ประโยชน์จากการท่องเที่ยวอีกประการหนึ่งด้วย

พื้นที่ชุมชนเมืองอุทัยธานี เมืองพระชนกจักรี จังหวัดอุทัยธานี เป็นพื้นที่ในการศึกษาวิจัยเนื่องจากพื้นที่ชุมชนเมืองอุทัยธานีมีทรัพยากรการท่องเที่ยวด้านวัฒนธรรมหลากหลายอันสะท้อนให้เห็นถึงวิถีชีวิตที่เรียบง่ายแต่คงไว้ซึ่งความยั่งยืนของชุมชน ซึ่งมีความเก่าและมีคุณค่าทางประวัติและศักยภาพในการพัฒนาเป็นแหล่งท่องเที่ยวที่น่าสนใจยิ่ง ๆ ขึ้นไปได้อีก (นายสุรยุทธ รุทธระกาญจน์ ผอ.กองการศึกษา ศาสนาและวัฒนธรรม องค์การบริหารส่วนจังหวัดอุทัยธานี, 2561)

ดังนั้นประโยชน์จากการพัฒนาแหล่งท่องเที่ยวโดยชุมชน ตามแนวพระพุทธศาสนา และวัฒนธรรม โดยอยู่ภายใต้ขอบเขตความสามารถในการรองรับของทรัพยากรท่องเที่ยวของชุมชนตามแนวการพัฒนาสังคม เศรษฐกิจ สิ่งแวดล้อมอย่างยั่งยืนสอดคล้องกับแผนแม่บทโลก และยังเป็นการกระจายรายได้ไปสู่ประชาชนในพื้นที่ชุมชนเมืองอุทัยธานี อีกทั้งยังเป็นการรักษาเอกลักษณ์วัฒนธรรมท้องถิ่นในชุมชน (พันเอกจเร ศรีสุข มัคคุเทศก์จิตอาสาแห่งวัดโบสถ์, 2561) นอกจากนี้ผลการวิจัยยังเป็นการเพิ่มกิจกรรมการท่องเที่ยวให้หลากหลายเพื่อรองรับนักท่องเที่ยวที่เดินทางสู่ชุมชนในอนาคต

คณะผู้วิจัยจึงเลือกพื้นที่ชุมชนเมืองอุทัยธานี เมืองพระชนกจักรี จังหวัดอุทัยธานี เป็นพื้นที่ในการศึกษาวิจัยเนื่องจากพื้นที่ชุมชนเมืองอุทัยธานีมีทรัพยากรการท่องเที่ยวด้านวัฒนธรรมหลากหลายอันสะท้อนให้เห็นถึงวิถีชีวิตที่เรียบง่ายแต่คงไว้ซึ่งความยั่งยืนของชุมชน



ซึ่งมีความเก่าและมีคุณค่าทางประวัติและศักยภาพในการพัฒนาเป็นแหล่งท่องเที่ยวที่น่าสนใจยิ่ง ๆ ขึ้นไปได้อีก

วัตถุประสงค์ของการวิจัย

1. เพื่อศึกษากระบวนการจัดการท่องเที่ยวโดยชุมชน ของชุมชนเมืองพระชนกจักรี อำเภอเมือง จังหวัดอุทัยธานี
2. เพื่อบูรณาการกระบวนการจัดการท่องเที่ยวโดยชุมชน กับการท่องเที่ยวตามแนวพระพุทธศาสนาและวัฒนธรรม ของชุมชนเมืองพระชนกจักรี อำเภอเมือง จังหวัดอุทัยธานี
3. เพื่อพัฒนากระบวนการจัดการท่องเที่ยวโดยชุมชน แบบบูรณาการตามแนวพระพุทธศาสนาและวัฒนธรรม ของชุมชนเมืองพระชนกจักรี อำเภอเมือง จังหวัดอุทัยธานี

วิธีดำเนินการวิจัย

บทความวิจัยนี้เป็นการวิจัยเชิงคุณภาพ ศึกษาเชิงเอกสาร การสัมภาษณ์เชิงลึก และการสนทนากลุ่มซึ่งมีการดำเนินการต่อไปนี้

ประชากร แบ่งออกเป็น 2 กลุ่มใหญ่ ดังนี้

กลุ่มที่ 1 สัมภาษณ์เชิงลึก จำนวน 17 คน แบ่งเป็นกลุ่มเจ้าหน้าที่ในพื้นที่, กลุ่มผู้นำชุมชน, กลุ่มร้านค้าธุรกิจ และกลุ่มนักท่องเที่ยว

กลุ่มที่ 2 ผู้เข้าร่วมกิจกรรมประชุมกลุ่มย่อย จำนวน 12 คน ได้แก่ ตัวแทนชุมชนทั้ง 4 ชุมชน ตัวแทนภาครัฐ ตัวแทนร้านค้าธุรกิจ และตัวแทนนักท่องเที่ยว

เครื่องมือรวบรวมข้อมูล

1. เครื่องบันทึกภาพ เป็นการใช้กล้องถ่ายรูปเพื่อถ่ายรูปไว้เป็นหลักฐานในการวิจัย เพราะขณะสัมภาษณ์อาจจะต้องใช้กล้องถ่ายรูปในการเก็บภาพเพื่อนำมาใช้ในการวิจัย
2. แบบสังเกต เป็นแบบที่ใช้ในการสังเกตในขณะที่สัมภาษณ์ หรือเพื่อสังเกตการณ์ ตอบคำถามของผู้ถูกสัมภาษณ์ว่าตอบตรงประเด็นและตามข้อมูลจริงเท็จ เป็นการสังเกตกำหนดแนวทางโดยการใช้สายตา
3. แบบสัมภาษณ์ เป็นแบบที่ผู้วิจัยได้ตั้งคำถามไว้เพื่อต้องการเก็บบันทึกข้อมูลในการวิจัย พร้อมทั้งรวบรวมข้อมูลให้ได้มากที่สุด และตรงประเด็นมากที่สุด
4. เครื่องบันทึกเสียง เป็นการใช้เครื่องบันทึกเสียงตอนสัมภาษณ์ เนื่องจากบางครั้งการจดบันทึกระหว่างสัมภาษณ์ไม่ทัน ก็ยังมีเครื่องบันทึกเสียงเป็นเครื่องสำรองข้อมูลได้

การเก็บรวบรวมข้อมูล

1. สสำรวจพื้นที่ในชุมชนเพื่อศึกษาข้อมูลเบื้องต้นการสำรวจตรวจสอบทรัพยากรการท่องเที่ยว
2. สร้างความสัมพันธ์ และแนะนำตัวเบื้องต้น พูดคุยหาข้อมูล และวิธีการพัฒนาอย่างบูรณาการ



3. ประสานงานโดยใช้เครื่องมือเพื่อเก็บข้อมูลรายละเอียดแบบเจาะลึกโดย
นัดวัน เวลา และสถานที่

การวิเคราะห์ข้อมูล

วิเคราะห์ข้อมูลจากเอกสารแนวคิดหลักการ รูปแบบ การบูรณาการ การส่งเสริม
วิเคราะห์ข้อมูลจริงเชิงประจักษ์จากการลงพื้นที่สำรวจ สังเกต สัมภาษณ์ สันทนาการกลุ่มย่อย
นำมาวิเคราะห์ สังเคราะห์ข้อมูลโดยการเชื่อมโยงแนวคิดทฤษฎีที่ได้กล่าวแล้วเพื่อให้เห็นชุด
ความรู้ กระบวนการ และแนวทางการพัฒนา บูรณาการ และส่งเสริมการท่องเที่ยวโดยชุมชน
ตามแนวพระพุทธศาสนาและวัฒนธรรมเพื่อนำไปประยุกต์ใช้ในการพัฒนาส่งเสริมการ
ท่องเที่ยวต่อไป

ผลการวิจัย

1. กระบวนการท่องเที่ยวโดยชุมชน ของเมืองพระชนกจักรี พบว่าทั้ง 4 ชุมชนมี
กระบวนการจัดการท่องเที่ยวแต่ละชุมชนไม่เหมือนกัน ซึ่งแต่ละชุมชนมีจุดเด่นของชุมชนไม่
เหมือนกัน ซึ่งชุมชนวัดสังกัสรัตนคีรี มีความเด่นเรื่องธรรมชาติและ ความสูงของภูเขา และ
ประวัติศาสตร์ วัดโบสถ์มีความเด่นเรื่องความเก่าแก่ของศิลปะกรรม และแม่น้ำ ชุมชนตรอกโรง
ยา มีความเด่นเรื่องการจัดการ และของเก่า การค้าขาย ส่วนชุมชนบ้านเรือนแพมีความเด่น
เรื่องวิถีชีวิตของชาวบ้านที่ใช้วิถีชีวิตในแม่น้ำ เป็นต้น

ผู้วิจัยได้ดำเนินการศึกษากระบวนการท่องเที่ยวโดยชุมชน ของเมืองพระชนกจักรี
โดยแยกประเด็นในการศึกษาดังนี้

1.1 กระบวนการจัดการท่องเที่ยว กรณีชุมชนวัดสังกัสรัตนคีรี พบวัฒนธรรม
และศิลปกรรม

1.1.1 กระบวนการให้ความรู้ การให้ความรู้ที่ชุมชนวัดสังกัสรัตนคีรี
ซึ่งมีวัดเป็นศูนย์กลาง ซึ่งเป็นแหล่งท่องเที่ยวทางประวัติศาสตร์ เป็นการให้ความรู้แต่ละด้าน
ดังต่อไปนี้ เช่น โบราณสถาน รอยพระพุทธบาท รัชชังกว่า 500 ปี หลวงพ่อพุทธมิ่งมงคลคีรีสิทธิ์
สมเด็จพระปฐมบรมมหาชนก บันได 449 ขั้น และสิ่งก่อสร้างที่มีคุณค่าทางศิลปะและ
สถาปัตยกรรม การให้ความรู้ที่ชุมชน พระอธิการสิงห์ชัย ฐิตธมโม กล่าวว่า วัดสังกัสรัตนคีรี
เป็นแหล่งท่องเที่ยวทางธรรมชาติ โดยมีทรัพยากรธรรมชาติเป็นสิ่งดึงดูดใจให้นักท่องเที่ยว มา
เยือน ซึ่งธรรมชาติต้นไม้ บริเวณรอบภูเขา พร้อมกับบรรยากาศ ทิวทัศน์ที่สามารถดูภูมิทัศน์ตัว
เมืองอุทัยธานีได้ทั้งหมด ซึ่งทรัพยากรธรรมชาติเหล่านี้ อาจจะเป็นความงดงามตาม
สภาพธรรมชาติ ความแปลกตา ของสภาพธรรมชาติ สันฐานที่สำคัญทางธรณีวิทยาและ
ภูมิศาสตร์อันเป็นเอกลักษณ์หรือเป็น สัญลักษณ์ การให้ความรู้ที่ชุมชนวัดสังกัสรัตนคีรีเป็น
แหล่งท่องเที่ยวทางวัฒนธรรม แหล่งท่องเที่ยวที่มีคุณค่าทาง ศิลปะและขนบธรรมเนียม
ประเพณีที่บรรพบุรุษได้สร้างสมและ ถ่ายทอดเป็นมรดกสืบทอดกันมา ประเพณีตักบาตร



เทโวโรหณะ ประเพณีตั้งโต๊ะหมู่บูชาซึ่งมีที่เดียวในประเทศไทย ประเพณีกราบรอยพระพุทธรูปและหลวงพ่อบุญมาศศักดิ์สิทธิ์ มีคณะกรรมการชุมชน และพระภิกษุเป็นผู้ให้ความรู้แก่นักท่องเที่ยว และผู้มาทำบุญ (พระอธิการสิงห์ชัย ฐิตธมโม เจ้าอาวาสวัดสังกัสรัตนคีรี, 2561)

1.1.2 กระบวนการมีส่วนร่วม มีประชาชน ภาคีรัฐ หน่วยงานทุกภาคส่วนเข้ามามีส่วนร่วมในการทำกิจกรรมของชุมชน และประชาชนทั้งในชุมชนเอง และองค์กรต่าง ๆ ซึ่งยอดเขาสะแกกรังเป็นสถานที่ศักดิ์สิทธิ์ และวัดสังกัสรัตนคีรีเป็นวัดสำคัญ ในวันแรม 1 ค่ำเดือน 11 (ตุลาคม) ของทุกปี ชาวอุทัยธานีมีส่วนร่วมดังนี้ จะจัดงานประเพณี ตักบาตรเทโวโดยจะจัดงานจำลองเหตุการณ์ คล้ายในพุทธประวัติมากที่สุด มีพระสงฆ์ทุกรูปที่จำพรรษาอยู่ในอำเภอเมืองอุทัย เดินทางจากยอดเขาสะแกกรังทางบันได เป็นภาพที่สวยงามมาก ๆ เหมือนดังในพุทธประวัติ และในทุก ๆ ปี มีพุทธศาสนิกชนจำนวนมากทั้งชาวอุทัยธานีและคนทั่วไปเดินทางมาทำบุญกันอย่างคับคั่ง และยังได้เชิญชวนบ้านต่าง ๆ ที่มีช้างจัดโต๊ะหมู่บูชาประดับงาช้างออกมาประกวด เพื่อเป็นการประชาสัมพันธ์งานตักบาตรเทโวและประกวดโต๊ะหมู่บูชาประดับงาช้าง ซึ่งหาได้ที่จังหวัดอุทัยธานีแห่งเดียว

1.1.3 กระบวนการจัดการ การจัดการในการท่องเที่ยวของชุมชนวัดสังกัส มีการจัดการดังต่อไปนี้ มีการวางแผนโดยชุมชน มีการจัดสถานที่ในการค้าขาย มีการจัดสัดส่วนในการรับผิดชอบดูแล เช่นพื้นที่บริเวณวิหารลานเจดีย์ วัดเป็นผู้วางแผน พัฒนาก่อสร้าง และบำรุง ส่วนพื้นที่การค้าขาย การจัดภูมิทัศน์ ร้านค้าขายของ เป็นส่วนของชุมชน องค์การบริหารส่วนจังหวัดอุทัยธานี พร้อมกันนี้จังหวัดอุทัยธานียังมีการวางแผนในการพัฒนาส่วนของบันไดทางขึ้นเขาวัดสังกัสให้มีภูมิทัศน์ที่สวยงาม (พันเอกจเร ศรีสุข มัคคุเทศก์จิตอาสาแห่งวัดโบสถ์, 2561)

1.1.4 กระบวนการเชิงเครือข่าย การมีเครือข่ายของชุมชนวัดสังกัสรัตนคีรี มีเครือข่ายในการดำเนินการหลายส่วน มีเครือข่ายอย่างน้อย 5 เครือข่ายคือ วัด โรงเรียน ภาคีรัฐ องค์กรปกครองส่วนท้องถิ่น ประชาชนชาวบ้าน วัฒนธรรม ทำกิจกรรมที่วัดสังกัสรัตนคีรีร่วมกันในการตักบาตรเทโวโรหณะ ซึ่งถือว่าเป็นกิจกรรมที่คณะสงฆ์ และทุกภาคส่วน ซึ่งถือว่าเป็นเครือข่าย หรือการเครือข่ายในการจัดการท่องเที่ยวร่วมกัน วัดเป็นสถานติดต่อ องค์การบริหารส่วนจังหวัดบริหารจัดการในเรื่องการปรับภูมิทัศน์ ประชาชนมีส่วนในการดูแลรักษา องค์กรธุรกิจ การค้าขายมีการประสานงานกัน ซึ่งเป็นการทำงานกระบวนการเชิงเครือข่าย

1.2 กระบวนการจัดการท่องเที่ยวกรณีชุมชนบ้านเรือนแพพบวิถีการใช้ชีวิตการเป็นอยู่ของชุมชน

1.2.1 กระบวนการให้ความรู้ การให้ความรู้ที่ชุมชนชาวบ้านเรือนแพ นายพฤษ พุทธรบ กล่าวว่ วิถีชีวิตการอยู่บ้านแพ เป็นอย่างไร มีความงดงามอย่างไรรอบด้าน ทั้งแงความงามของธรรมชาติที่เป็นบ้านของมรดกโลกทางธรรมชาติแห่งแรก ของ



ประเทศไทยเป็นต้นกำเนิดของแม่น้ำสะแกกรัง โดยมีแม่น้ำสะแกกรังเปรียบเสมือนเส้นเลือดใหญ่หล่อเลี้ยงชาวอุทัยธานีมาเนิ่นนาน การให้ความรู้เรื่อง ตำนานของสายน้ำ เรื่องเล่า เรือนแพ อาหาร ความกลมกล่อมของวิถีชีวิตที่บ่งชี้ถึงความร่มรวย ความงาม และการก้าวเดินอย่างช้า ๆ บนรอยเวลาที่ผ่านไปดังเราจะเห็นได้จากเรื่องราวหลายๆ ซึ่งได้สัมผัสกับธรรมชาติวิถีชีวิตของผู้คนบ้านเรือนแพที่ยังมีคนอาศัยอยู่จริง เป็นแห่งเดียวในประเทศไทย ที่แพมีชีวิตอยู่จริง อยู่ริมแม่น้ำสะแกกรัง แพเป็นไม่มีลูกบวบอยู่ข้างล่าง ทุกแพมีทะเบียนถูกต้องตามกฎหมาย และจะมีกระชังเลี้ยงปลา หรือ ต้นเตย และต้นพุทธรักษาอยู่ทุกเรือนแพ มีคฤหะทุกที่ในพื้นที่เป็นผู้ให้ความรู้แก่นักท่องเที่ยว (นายพฤต พุทธนบ ผู้อำนวยการการท่องเที่ยวแห่งประเทศไทย สำนักงานจังหวัดอุทัยธานี, 2561)

1.2.2 กระบวนการมีส่วนร่วม มีประชาชน ภาครัฐ หน่วยงานทุกภาคส่วนเข้ามามีส่วนร่วมในการทำกิจกรรมของชุมชน และประชาชนทั้งในชุมชนเอง และองค์กรต่าง ๆ การมีส่วนร่วมซึ่งชุมชนทำกิจกรรมของบ้านเรือนแพ ข้อตกลงในการอยู่ร่วมกันในชุมชน การทำที่พักโฮมสเตย์ของบ้านเรือนแพ การจัดกิจกรรมตักบาตรทางน้ำขององค์การบริหารส่วนจังหวัดอุทัยธานีเพื่อทำกิจกรรมทางพระพุทธศาสนา ร่วมกับชุมชนเป็นการทำเชิงท่องเที่ยวของบ้านเรือนแพและแม่น้ำสะแกกรังของจังหวัดอุทัยธานี

1.2.3 กระบวนการจัดการ การจัดการในการท่องเที่ยวของชุมชนบ้านเรือนแพซึ่งถือว่าเป็นวิถีชีวิตที่มีการอยู่จริง และการดำเนินชีวิตที่ยังมีความเป็นมาและวิถีชีวิตดั้งเดิม มีการวางแผนโดยชุมชน มีการจัดสถานที่ในการค้าขายในเรือนแพ การจัดที่พักที่บ้านเรือนแพของแต่ละบ้านที่ทำธุรกิจที่พัก เพื่อรองรับการท่องเที่ยว ของนักท่องเที่ยว มีการจัดสัดส่วนในการรับผิดชอบดูแล เช่นพื้นที่บริเวณส่วนรวมใช้ร่วมกัน วางแผนพัฒนา และการจัดการพื้นที่บ้านเรือนแพ การอยู่ร่วมกัน การใช้วิถีชีวิตที่เป็นไปตามที่ได้วางแผน เป็นต้น

1.2.4 กระบวนการเชิงเครือข่าย การมีเครือข่ายของชุมชนมีเครือข่ายในการดำเนินการหลายส่วน มีเครือข่ายอย่างน้อย 5 เครือข่ายคือ ชุมชน องค์กรการบริหารส่วนตำบล องค์กรการบริหารส่วนจังหวัด วัด ภาครัฐ ประชาชนชาวบ้าน วัฒนธรรม ทำกิจกรรมที่ร่วมกันในการจัดการท่องเที่ยว การจัดการที่พักบ้านเรือนแพ การจัดกิจกรรมใส่บาตรทางน้ำ เป็นต้น องค์กรการบริหารส่วนจังหวัดบริหารจัดการประชาสัมพันธ์จัดกิจกรรมประชาชนมีส่วนร่วมในการดูแลรักษา องค์กรธุรกิจ การค้าขายมีการประสานงานกัน ซึ่งเป็นการทำงานกระบวนการเชิงเครือข่าย (นายพฤต พุทธนบ ผู้อำนวยการการท่องเที่ยวแห่งประเทศไทย สำนักงานจังหวัดอุทัยธานี, 2561)

1.3 กระบวนการจัดการท่องเที่ยว กรณีชุมชนวัดโบสถ์พบจิตรกรรมฝาผนังเรื่องเล่าประวัติศาสตร์

1.3.1 กระบวนการให้ความรู้ นายสุรศักดิ์ วิริยาภรณ์ประภาส กล่าวว่ามีคฤหะคนให้ความรู้ว่าชุมชนวัดอุโปสถารามด้านประวัติศาสตร์ และสิ่งสำคัญ



ภายในวัด วัดสร้างขึ้นประมาณ พ.ศ. 2324 วางแผนผังเป็นฐานไพทียกสูง ก่ออิฐถือปูน หลากรูปแบบ สร้างเรียงไว้ทางทิศตะวันตก ด้านริมแม่น้ำเป็นแบบอย่างของการสร้างวัด ในสมัยกรุงศรีอยุธยาตอนปลายรัตนโกสินทร์ตอนต้นภายในพระอุโบสถมีพระพุทธรูปนั่ง หรือพระพุทธรูปยืน 5 องค์เป็นประธานมีจิตรกรรมฝาผนังเขียนเล่าเรื่องพุทธประวัติและเทพชุมนุมตามแบบประเพณีนิยมสมัยรัชกาลที่ 3 ส่วนพระวิหารมีพระพุทธรูปยืน 3 องค์เป็นประธาน มีจิตรกรรมฝาผนัง เขียนเล่าเรื่องพระอสีติมหาสาวก พระภิกษุสาวกผู้ใหญ่ 80 รูปอสุภกรรมฐาน 10 ซากศพในสภาพต่าง ๆ ซึ่งกำหนดเป็นอารมณ์กรรมฐาน 10 อย่างพุทธประวัติและพระมาลัยแสดงถึงคตินิยมในเรื่องพระสงฆ์พัฒนาขึ้นมาเทียบเท่าความเชื่อเรื่องนรก สวรรค์และพระนิพพานรายละเอียดของภาพเป็นรูปบ้านเรือนเรือกลไฟการแต่งกายของผู้คนแบบตะวันตกที่นิยมในสมัยรัชกาลที่ 5 ไปแล้วส่วนผนังด้านนอกด้านหน้าพระวิหารเขียนเป็นภาพเรื่องนมัสการรอยพระพุทธรูปบาทสระบุรีเป็นประเพณีนิยมของประชาชนในลุ่มน้ำภาคกลางที่ถือปฏิบัติทุกปีสืบต่อมาจากพระราชประเพณีของพระมหากษัตริย์สมัยกรุงศรีอยุธยาอนอกจากนี้ยังมีฉาบปูนประดับเหลี่ยมสร้างต่อฐานไพทีด้านริมน้ำออกไปใช้เป็นเวทีไว้ศพและอิฐพระครูสุนทรมนูนี้ จันทรอดีตเจ้าคณะจังหวัดแพะโบสถ์น้ำสร้างขึ้นในคราวรับเสด็จพระบาทสมเด็จพระจุลจอมเกล้าเจ้าอยู่หัว พ.ศ. 2444 และใช้ประกอบพิธีกรรมชาวพุทธที่มีวิถีชีวิตเป็นชาวแพ และหอประชุมอุทัยธรรมสภาสร้างด้วยไม้สักเป็นศาลาสักขนาดใหญ่ 2 ชั้นใต้ถุนสูงชั้นล่างปูนชั้นบนทึบฝาผนังเป็นเพ็ญใช้เป็นหอสมุดมนต์ศาลาการเปรียญและหมู่กุฏิพระสงฆ์ โดยให้ความรู้แก่นักท่องเที่ยวและผู้มาทำบุญ (นายสุรศักดิ์ วิริยาภรณ์ประภาส รองประธานมัคคุเทศก์เขตพื้นที่จังหวัดอุทัยธานี, 2561)

1.3.2 กระบวนการมีส่วนร่วม มีประชาชน ภาครัฐ หน่วยงานทุกภาคส่วนเข้ามามีส่วนร่วมในการทำกิจกรรมของชุมชน และประชาชนทั้งในชุมชนเอง และองค์กรต่าง ๆ จำลึบเอก ยงยุทธ ภาครัตน์นี้ กล่าวว่า ชุมชนวัดอุโปสถารามมีส่วนร่วมด้านประวัติศาสตร์และสิ่งสำคัญภายในวัด วัดสร้างขึ้นประมาณ พ.ศ. 2324 วางแผนผังเป็นฐานไพทียกสูง ก่ออิฐถือปูน หลากรูปแบบ สร้างเรียงไว้ทางทิศตะวันตก ด้านริมแม่น้ำเป็นแบบอย่างของการสร้างวัดในสมัยกรุงศรีอยุธยาตอนปลายรัตนโกสินทร์ตอนต้นภายในพระอุโบสถมีพระพุทธรูปนั่ง หรือพระพุทธรูปยืน 5 องค์เป็นประธานมีจิตรกรรมฝาผนังเขียนเล่าเรื่องพุทธประวัติและเทพชุมนุมตามแบบประเพณีนิยมสมัยรัชกาลที่ 3 ส่วนพระวิหารมีพระพุทธรูปยืน 3 องค์เป็นประธานมีจิตรกรรมฝาผนัง เขียนเล่าเรื่องพระอสีติมหาสาวก พระภิกษุสาวกผู้ใหญ่ 80 รูปอสุภกรรมฐาน 10 ซากศพในสภาพต่าง ๆ ซึ่งวัดได้วางแผนให้ชุมชนมีส่วนร่วมในการดำเนินการของวัด ซึ่งวัดกับชุมชนเป็นส่วนเกี่ยวข้องกันในการดำเนินการดูแลรักษา ต่อยอดอยู่เป็นประจำ (จำลึบเอก ยงยุทธ ภาครัตน์นี้ ตำแหน่งเป็นเจ้าพนักงานธุรการชำนาญงาน อบต. สะแกกรัง และเลขานุการชมรมท่องเที่ยว, 2561)



1.3.3 กระบวนการจัดการ การจัดการในการท่องเที่ยวของชุมชน วัดสังกัส จัดการเป็นของวัดของชุมชน ของภาครัฐ มีการวางแผนโดยชุมชน มีการจัดสถานที่ในการค้าขาย มีการจัดสัดส่วนในการรับผิดชอบดูแล เช่นพื้นที่บริเวณวิหารลานเจดีย์ วัดเป็นผู้วางแผน พัฒนา ก่อสร้าง และบำรุง ส่วนพื้นที่การค้าขาย การจัดภูมิทัศน์ ร้านค้าขายของเป็นส่วนของชุมชน องค์การบริหารส่วนตำบล พร้อมกันนี้จังหวัดอุทัยธานียังมีการวางแผนในการพัฒนาส่วนส่วนของบันไดทางขึ้นเขาวัดสังกัสให้มีภูมิทัศน์ที่สวยงาม

1.3.4 กระบวนการเชิงเครือข่าย การมีเครือข่ายของชุมชนวัดอุโปสถาราม มีเครือข่ายในการดำเนินการหลายส่วน มีเครือข่ายอย่างน้อย 5 เครือข่าย ประกอบไปด้วย วัด คณะสงฆ์ ภาครัฐ องค์การปกครองส่วนท้องถิ่น ประชาชนชาวบ้าน วัฒนธรรม ทำกิจกรรมที่วัดอุโปสถารามร่วมกันในการดูแลโบราณสถาน ศิลปกรรมภายในวัด ซึ่งถือว่าเป็นกิจกรรมทั้งคณะสงฆ์ กรมศิลปากร และทุกภาคส่วน ซึ่งถือว่าเป็นเครือข่าย หรือการเครือข่ายในการจัดการท่องเที่ยวร่วมกัน วัดเป็นสถานที่คอยดูแล ประชาชนมีส่วนร่วมในการดูแลรักษา องค์การธุรกิจ การค้าขายมีการประสานงานกัน ซึ่งเป็นการทำงานกระบวนการเชิงเครือข่าย

1.4 กระบวนการจัดการท่องเที่ยว กรณีชุมชนตรอกโรงยาพบความเก่าแก่ และการจัดการที่ดี

1.4.1 กระบวนการให้ความรู้ นายปราโมช เลหาวรรณธนะ กล่าวว่า มีคณะกรรมการชุมชนให้ความรู้ถนนตรอกโรงยา ในอดีต ตรอกเล็ก ๆ แห่งหนึ่งในจังหวัดอุทัยธานีมีชุมชนชาวจีนอาศัยอยู่เป็นจำนวนมาก อีกทั้งเป็นแหล่งสุบฝิ่นซึ่งเปิดอย่างถูกต้องตามกฎหมายอีกด้วย บรรยากาศของที่นี่จึงคลาคล่ำไปด้วยผู้คนที่มาซื้อขายและสุบฝิ่นกันอย่างเสรี พาให้ชาวบ้านในละแวกใกล้เคียงเรียกตรอกนี้จนติดปากว่า “ตรอกโรงยา” แต่แล้วในปี พ.ศ. 2500 สวรรค์ของเหล่าสิ่งหอมควันก็ต้องพังทลายลง มีระยะทางเพียง 150 เมตรเท่านั้น สองข้างทางเรียงรายด้วยบ้านไม้โบราณที่ยังคงสภาพเดิมไว้ไม่เปลี่ยนแปลง ซึ่งมีโรงฝิ่นนั้นได้จัดเป็นสถานที่ท่องเที่ยวและเยี่ยมชมประวัติ หลักฐาน ในการเป็นอยู่ของคนจีนสมัยนั้น ซึ่งตอนหลังได้จัดให้มีร้านค้าบริเวณถนนนั้นเพื่อขายของคนในชุมชน และสินค้าในจังหวัดอุทัยธานี ได้ทำเป็นที่ท่องเที่ยวมีตลาดและร้านค้าอย่างมากมาย มีคณะกรรมการชุมชนให้ความรู้แก่นักท่องเที่ยว และผู้มาเยี่ยมชม (นายปราโมช เลหาวรรณธนะ (พินึกเขา) รองประธานกรรมการตรอกโรงยา, 2561)

1.4.2 กระบวนการมีส่วนร่วม นายปฏิภาณ วงษ์การจนา กล่าวว่า ประชาชน แม่ค้า นักท่องเที่ยว เข้ามามีส่วนร่วมในการทำกิจกรรมของชุมชน และประชาชนทั้งในชุมชนเอง และองค์กรต่าง ๆ ซึ่งชุมชนทำกิจกรรมของถนนคนเดินตรอกโรงยา มีการรักษาบ้าน สิ่งของเก่า โรงฝิ่นของคนจีนดั้งเดิม ข้อตกลงในการอยู่ร่วมกันในชุมชน การค้าขายของตลาดตรอกโรงยา การจัดกิจกรรมการท่องเที่ยวการขายของ ทุกวันเสาร์ตอนเย็นเป็นการ



ประชาสัมพันธ์การท่องเที่ยวของชุมชน (นายปฏิภาณ วงษ์การจนา ประธานกรรมการชุมชน ตรอกโรงยา, 2561)

1.4.3 กระบวนการจัดการ การจัดการพื้นที่ การจัดการร้านค้า การจัดการระเบียบการท่องเที่ยวของชุมชน และประชาชนทั้งในชุมชนเอง องค์การบริหารส่วนจังหวัด วัฒนธรรมจังหวัด การท่องเที่ยวแห่งประเทศไทย โดยการวางแผน พร้อมมีกฎกติกา การอยู่ร่วมกันของชุมชน การที่จะมาขายของในวันเสาร์ที่ถนนคนเดินตรอกโรงยา ต้องเป็นคนในจังหวัดอุทัยธานีเป็นต้น มีกฎเกณฑ์ด้านอื่น ๆ ด้วย ซึ่งชุมชนทำกิจกรรมของถนนคนเดินตรอกโรงยา มีการรักษาบ้าน สิ่งของเก่า โรงฝิ่นของคนจีนดั้งเดิม ข้อตกลงในการอยู่ร่วมกันในชุมชน การค้าขายของตลาดตรอกโรงยา การจัดกิจกรรมการท่องเที่ยวการขายของ ทุกวันเสาร์ ตอนเย็นเป็นการประชาสัมพันธ์การท่องเที่ยวของชุมชน

1.4.4 กระบวนการเชิงเครือข่าย นายสุรยุทธ รุทธะภาณูต์ กล่าวว่า มีการสร้างเครือข่ายของชุมชน มีเครือข่ายในการดำเนินการหลายส่วน มีเครือข่ายอย่างน้อย 5 เครือข่าย ประกอบด้วย ชุมชน องค์การบริหารส่วนตำบล องค์การบริหารส่วนจังหวัด ปราชญ์ชาวบ้าน วัฒนธรรม ทำกิจกรรมที่ร่วมกันในการจัดการท่องเที่ยว การค้าขาย ของในชุมชน การนำสินค้าของชุมชนมาแนะนำเสนอ ในทุกภาคส่วนของจังหวัดอุทัยธานี ซึ่งถือว่าเป็นเครือข่ายในการจัดการท่องเที่ยวร่วมกัน (นายสุรยุทธ รุทธะภาณูต์ ผอ.กองการศึกษา ศาสนาและวัฒนธรรม องค์การบริหารส่วนจังหวัดอุทัยธานี, 2561)

2. การบูรณาการกระบวนการจัดการท่องเที่ยวโดยชุมชน ตามแนวทางพระพุทธศาสนา และวัฒนธรรม ของเมืองพระชนกจักรี

2.1 กรณีชุมชนวัดสังกัสรัตนคีรีที่มีการบูรณาการกระบวนการการท่องเที่ยว โดยชุมชน กับการท่องเที่ยวตามแนวพระพุทธศาสนาและวัฒนธรรม มีการท่องเที่ยวเชิงประเพณีวัฒนธรรมทางพระพุทธศาสนา มีกิจกรรมประกอบไปด้วย

2.1.1 บูรณาการกับพระพุทธศาสนาด้านการสักการะสิ่งศักดิ์สิทธิ์ หลวงพ่อพุทธมงคลศักดิ์สิทธิ์ รอยพระพุทธบาทบนยอดเขา ระฆังเก่าแก่ร่วม 500 ปี

2.1.2 บูรณาการกับวัฒนธรรมเทศกาลการทำบุญตักบาตรเทโว หรือ ตักบาตรเทโวโรหณะซึ่งเป็นวันที่พระพุทธเจ้าเสด็จลงจากสวรรค์ ขึ้นดาวดึงส์ในเวลาเช้าวันแรม 1 ค่ำ เดือน 11 หลังจากที่พระองค์ทรงจำพรรษาที่นั่นเป็นเวลา 3 เดือน ความสำคัญของวันเทโวโรหณะ เป็นวันที่มีการทำบุญตักบาตรที่พิเศษวันหนึ่ง กล่าวคือ ในพรรษาหนึ่งพระพุทธเจ้าได้เสด็จไปยังสวรรค์ชั้นดาวดึงส์แสดงพระอภิธรรมโปรดพระมารดา และทรงจำพรรษาที่นั่น พอออกพรรษาก็เสด็จลงจากเทวโลกนั้นมายังโลกมนุษย์ โดยเสด็จลงที่เมืองสังกัส ใกล้เคียงเมืองพาราณสี ชาวบ้านชาวเมืองทราบข่าวก็พากันไปทำบุญตักบาตรพระพุทธองค์ที่นั่น และเป็นการรับเสด็จพระพุทธองค์ด้วย กล่าวกันว่า ในวันนี้ได้เกิดเหตุอัศจรรย์ คือ เทวดา มนุษย์ และสัตว์



นรก ต่างมองเห็นซึ่งกันและกัน จึงเรียกวัดนี้อีกชื่อหนึ่งว่า “วันพระเจ้าเปิดโลก” คือ เปิดให้เห็นกันทั้ง 3 โลกนั่นเอง

2.1.3 การจัดโต๊ะหมู่ประดับข้าง ซึ่งชาวบ้านในตลาดอุทัยธานีจะนำโต๊ะหมู่บูชามาตั้งหน้าบ้านและนางาข้าง มาประดับโต๊ะหมู่บูชาด้วย เพื่อแสดงฐานะของแต่ละบ้านว่าใครจะมีงานมากกว่ากัน ต่อมาเมื่อมีการแห่ขบวนรถพุทธประวัติในวันตักบาตรเทโว (นายสุรยุทธ รุทธะภาณูต์ ผอ.กองการศึกษา ศาสนาและวัฒนธรรม องค์การบริหารส่วนจังหวัดอุทัยธานี, 2561)

2.2 กรณีชุมชนบ้านเรือนแพที่มีการบูรณการกระบวนกรการท่องเที่ยวโดยชุมชน กับการท่องเที่ยวตามแนวพระพุทธศาสนาและวัฒนธรรม มีการท่องเที่ยวเชิงประเพณีวัฒนธรรมทางพระพุทธศาสนา มีกิจกรรมประกอบไปด้วย

2.2.1 บูรณการกับพระพุทธศาสนาด้านแพโบสถ์น้ำ ในอดีตสังคมชาวแพของคนลุ่มน้ำสะแกกรังยังพึ่งพาแพโบสถ์น้ำในการประกอบพิธีทางศาสนาเช่น แต่งงาน บวชนาค งานทำบุญต่าง ๆ หรือแม้แต่งงานศพ แพไม้ขนาดใหญ่หลังนี้ สร้างขึ้นเมื่อคราวรับเสด็จพระบาทสมเด็จพระจุลจอมเกล้าเจ้าอยู่หัว รัชกาลที่ 5 เมื่อปี พ.ศ. 2444 เดิมเป็นแพแฝด 2 หลัง มีข้อฟ้าใบระกา เหมือนโบสถ์ทั่วไป ว่ากันว่า แพไหนมีงานบุญเป็นต้องนิมนต์พระสงฆ์จากวัดอุโปสถารามมาประกอบกิจกันที่แพของตน นอกจากนี้ ความงดงามที่ไม่ควรพลาดชมอีกอย่างคือ ศาลาท่าน้ำที่สร้างด้วยไม้ มีลวดลายฉลุช่องลมสวยงาม น่านั่งเล่นชมมีน้ำเพลินๆ

2.2.2 บูรณการกับวัฒนธรรมวิถีชีวิตวิถีความเป็นอยู่ของชุมชนเรือนแพ ก็เหมือนกับชุมชนทั่วไป มีผู้นำชุมชนก็คือแพผู้ใหญ่ ซึ่งองค์ประกอบก็คล้ายคลึงกับชุมชนบนบก ส่วนอาชีพของชาวเรือนแพ ส่วนใหญ่จะประกอบอาชีพทำการประมงน้ำจืด โดยการเลี้ยงปลาในกระชัง ซึ่งก็มีทั้งปลาสร้อย ปลาแรด ปลาเทโพ โดยเฉพาะปลาแรดที่เลี้ยงในกระชังของที่นี่ถือว่าขึ้นชื่อเรื่องเนื้อนุ่ม หวาน อร่อยกว่าที่อื่น ๆ

2.3 กรณีชุมชนวัดโบสถ์ที่มีการบูรณการกระบวนกรการท่องเที่ยวโดยชุมชน กับการท่องเที่ยวตามแนวพระพุทธศาสนาและวัฒนธรรม มีการท่องเที่ยวเชิงประเพณีวัฒนธรรมทางพระพุทธศาสนา มีกิจกรรมประกอบไปด้วย

2.3.1 บูรณการกับพระพุทธศาสนาด้านการสักการะสิ่งศักดิ์สิทธิ์ ศิลปกรรม จิตรกรรม ภาพวาดฝาผนัง ในอุโบสถ พระวิหาร เจดีย์สามสมัย มณฑปแปดเหลี่ยม พระพุทธรูปหลวงพ่ोजิน เครื่องสังเค็ด

2.3.2 บูรณการกับวัฒนธรรมการตักบาตรทางน้ำ ถือว่าเป็นไฮไลในการมาเที่ยวเมืองพระชนกจักรีเลยก็ว่าได้ ในการที่ต้องมาใส่บาตรทางน้ำซึ่งพระสงฆ์ที่วัดอุโปสถารามจะพายเรือบิณฑบาตยามเช้าซึ่งเป็นประเพณีตักบาตรทางน้ำที่หายาก โดยจะพายผ่านเรือนแพแต่ละหลังที่ทอดยาวไปตามแนวโค้งของแม่น้ำสะแกกรัง



2.3.3 เทศกาลการจำลองเสด็จประพาสต้น เมื่อครั้งพระบาทสมเด็จพระจุลจอมเกล้าเจ้าอยู่หัว เสด็จพระราชดำเนินหัวเมืองฝ่ายเหนือเมื่อ พ.ศ. 2444 พระองค์ได้เสด็จประพาสเมืองอุไทยธานี

2.4 กรณีชุมชนตรอกโรง (ถนนคนเดินตรอกโรงยา) ที่มีการบูรณาการกระบวนการการท่องเที่ยวโดยชุมชน กับการท่องเที่ยวตามแนวพระพุทธศาสนาและวัฒนธรรม มีการท่องเที่ยวเชิงประเพณีวัฒนธรรมทางพระพุทธศาสนา มีกิจกรรมประกอบไปด้วย

2.4.1. บูรณาการกับวัฒนธรรมถนนคนเดินสายวัฒนธรรม บริเวณตรอกโรงยา (ถนนสายสั้นแต่ความทรงจำยาวนาน) โดยอยู่บนแนวคิดที่ว่า “กิจกรรมถนนคนเดินตรอกโรงยา ถนนคนเดินสายวัฒนธรรม อุทัยธานีน่าเดิน เพลิดเพลินอาคารเก่า สะท้อนรากเหง้าแห่งชีวิต”

2.4.2 โรงฝิ่นตรอกโรงยา ซึ่งเดิมมีชุมชนชาวจีนอาศัยอยู่เป็นจำนวนมาก อีกทั้งเป็นแหล่งสูบฝิ่นซึ่งเปิดอย่างถูกต้องตามกฎหมายอีกด้วย บรรยากาศของที่นี่จึงคลาคล่ำไปด้วยผู้คนที่มาซื้อขายและสูบฝิ่นกันอย่างเสรี พาให้ชาวบ้านในละแวกใกล้เคียงเรียกตรอกนี้จนติดปากว่า “ตรอกโรงยา”

3. การพัฒนากระบวนการจัดการท่องเที่ยวโดยชุมชน แบบบูรณาตามแนวพระพุทธศาสนาและวัฒนธรรม ของเมืองพระชนกจักรี

เมื่อมีการบูรณาการการท่องเที่ยวนำผลสู่การพัฒนาการท่องเที่ยวเมืองพระชนกจักรี มีอัตลักษณ์ จุดเด่น ประวัติศาสตร์ ศิลปวัฒนธรรม วิถีชีวิต ของชุมชน ที่ถูกพัฒนาแล้ว พร้อมกับอนุรักษ์และพัฒนาต่อไป

ซึ่งมีการพัฒนาและมีการบูรณาการร่วมกันอย่างต่อเนื่องของชุมชน องค์กรภาครัฐ และหน่วยงานต่าง ๆ ต่อยอดสู่การพัฒนาการท่องเที่ยวโดยชุมชนเมืองพระชนกจักรี อุทัยธานี ประกอบไปด้วยดังต่อไปนี้

3.1 การวางแผน กำหนดนโยบายการท่องเที่ยวของแต่ละชุมชน โดยการมีแผนการท่องเที่ยวที่จะพัฒนาการให้เป็นรูปธรรมเชื่อมโยง มีที่พิกัดแผนที่ มีแผนงานอย่างชัดเจน เข้าเที่ยวตักบาตรทางน้ำที่วัดโบสถ์ เที่ยววัดโบสถ์ ต่อด้วยวัดสังกัสรัตนคีรี บ้านเรือนแพ และตอนเย็นเที่ยวตลาดคนเดินชุมชนตรอกโรงยา จัดที่พิกัดที่บ้านเรือนแพ วางแผนการจัดการท่องเที่ยวอย่างเป็นรูปธรรม

3.2 การสนับสนุนกิจกรรมการท่องเที่ยว มีการสนับสนุนการส่งเสริมการท่องเที่ยวทางภาครัฐสู่ชุมชน นายพจน์ สีเข้ม กล่าวว่า วัฒนธรรมจังหวัดปัจจุบันมีส่วนสนับสนุนส่งเสริม มีนักวัฒนธรรมท้องถิ่นสู่พื้นที่การท่องเที่ยวชุมชนต่าง ๆ ในพื้นที่ เช่นตรอกโรงยา มีการนำวัฒนธรรมการยิงหนังสติ๊ก มาแข่งขันในพื้นที่เพื่อเป็นการแสดงให้นักท่องเที่ยวได้ชม มีคนเข้ามาแข่งขันเป็นจำนวนมาก มีผมมาท่องเที่ยวชมเยอะเป็นจำนวนพันคน ซึ่งเป็น



การอนุรักษ์ประเพณีวัฒนธรรมการยิงหนังสติ๊กของชาวจังหวัดอุทัยธานี เป็นต้น (นายพจน์ สีเข้ม ผู้อำนวยการสำนักงานวัฒนธรรมจังหวัดอุทัยธานี, 2561)

3.3 การพัฒนาผู้นำและคนในชุมชน มีการพัฒนาผู้นำและคนในชุมชนให้มีความรู้ความสามารถในการวางแผนและการพัฒนาชุมชนด้านการท่องเที่ยว จากหน่วยงานภาครัฐ และสถาบันการศึกษา เช่นการพัฒนาด้านอาหารของแม่ค้าในชุมชน โดยสถาบันการศึกษาจากราชภัฏนครสวรรค์ การพัฒนาผู้นำและคนในชุมชนโดยการไปศึกษาดูงานจากชุมชนที่เป็นต้นแบบโดยการนำไปศึกษาดูงานในต่างจังหวัดขององค์การบริหารส่วนจังหวัดอุทัยธานี หรือแนวคิดจากชุมชนในจังหวัดอื่น ๆ เป็นสร้างแนวคิดและเครือข่ายของแต่ละชุมชน

3.4 การสร้างเครือข่ายภายในจังหวัดและจังหวัดใกล้เคียง การสร้างความสัมพันธ์กันระหว่างชุมชน มีการประชุมระหว่างชุมชน และสร้างความเข้าใจร่วมกัน ชุมชนทั้ง 4 ชุมชน ที่ได้ศึกษาวิจัย เครือข่ายอำเภอทั้ง 8 อำเภอในจังหวัดอุทัยธานี วัฒนธรรมทั้งจังหวัดอุทัยธานี องค์การบริหารส่วนตำบลทั้งจังหวัดอุทัยธานีเป็นเครือข่ายร่วมกันด้านการท่องเที่ยว นำวัฒนธรรมของชุมชนมาแสดงในสถานที่ของแหล่งท่องเที่ยวเพื่อแลกเปลี่ยนเรียนรู้ซึ่งกันและกันของเครือข่าย และมีการหาแนวทางการสร้างเครือข่ายระหว่างชุมชนที่มีสถานที่ท่องเที่ยวต่างจังหวัด เพื่อสร้างไปการท่องเที่ยวเมืองรองที่โดดเด่น และน่าสนใจ รวมถึงจังหวัดใกล้เคียงที่เป็นเมืองผ่านอย่างจังหวัดนครสวรรค์ เป็นต้น

หน่วยงานภาครัฐ สถาบันการศึกษา ภาคธุรกิจ เอกชน ได้มีส่วนเกี่ยวข้องกับชุมชนอยู่ทุก ๆ กิจกรรมการท่องเที่ยวอยู่ตลอดเพื่อเป็นการสร้างการพัฒนาอย่างต่อเนื่องและยั่งยืน โดยกิจกรรมต่าง ๆ

อภิปรายผล

1. กระบวนการจัดการท่องเที่ยวให้ความรู้ทางประวัติศาสตร์ สิ่งก่อสร้างที่มีคุณค่าทางศิลปะและสถาปัตยกรรม วัฒนธรรม วิถีชีวิตของชุมชน การมีส่วนร่วมในการทำกิจกรรมของชุมชนทุกหน่วยงานองค์กร มีการจัดการมีการวางแผนจัดสรรส่วนในการรับผิดชอบดูแลกระบวนการจัดการสร้างเครือข่ายการดำเนินงานร่วมกันจากทุกภาคส่วน สอดคล้องกับกระบวนการทำงานเพื่อเสริมสร้างความเข้มแข็งของชุมชนในการจัดการท่องเที่ยวดังที่พจนานวนศรี ได้กล่าวไว้ว่า มองกิจกรรมการท่องเที่ยวเป็นเครื่องมือหนึ่งในการเผยแพร่ข้อมูลข่าวสารการท่องเที่ยวทำให้เกิดผลกระทบทางสังคม วัฒนธรรม การท่องเที่ยวเป็นกระบวนการเรียนรู้ระหว่างคนกับธรรมชาติ เป็นการสร้างโอกาสในการฟื้นฟูวัฒนธรรม ภูมิปัญญา และสิ่งแวดล้อม (พจนานวนศรี, 2546)

2. การบูรณาการด้วยกิจกรรมการสักการะสิ่งศักดิ์สิทธิ์ หลวงพ่อพุทธมิ่งมงคลศักดิ์สิทธิ์ รอยพระพุทธบาทบนยอดเขา เทศกาลการทำบุญตักบาตรเทโว วิถีชีวิตวิถีความเป็นอยู่ของชุมชนเรือนแพ ศิลปกรรม จิตรกรรม ภาพวาดฝาผนัง ในอุโบสถ พระวิหาร เจดีย์สามสมัย



มณฑลแปดเหลี่ยม พระพุทธรูปหลวงพ่ोजิน เครื่องสังเค็ด วัฒนธรรมการตักบาตรทางน้ำ ถนนคนเดินสายวัฒนธรรมสะท้อนรากเหง้าแห่งชีวิต สอดคล้องกับรูปแบบการท่องเที่ยวของสำนักงานการท่องเที่ยวที่กล่าวไว้ว่า การท่องเที่ยวเชิงศิลปวัฒนธรรม งานเทศกาล ประเพณี ตลอดจนเที่ยวชมมรดกทางประวัติศาสตร์ ที่เป็นแหล่งประวัติศาสตร์ โบราณสถาน และศาสนสถาน การท่องเที่ยวเชิงชาติพันธุ์และวัฒนธรรมพื้นถิ่น การสัมผัสโดยตรงกับคนที่มีเชื้อชาติและภูมิหลังทางวัฒนธรรม (การท่องเที่ยวแห่งประเทศไทย, 2546)

3. โดยพัฒนาแผนการท่องเที่ยวทั้ง 4 ชุมชนเข้าด้วยกันมีแผนงานอย่างชัดเจนเป็นรูปธรรม มีการสนับสนุนการส่งเสริมการท่องเที่ยวทางภาครัฐสู่ชุมชน มีการพัฒนาผู้นำและคนในชุมชนให้มีความรู้ความสามารถโดยการนำไปศึกษาดูงานในต่างจังหวัดขององค์การบริหารส่วนจังหวัดอุทัยธานี หรือแนวคิดจากชุมชนในจังหวัดอื่น ๆ เป็นสร้างแนวคิดและเครือข่ายของแต่ละชุมชน สอดคล้องกับงานวิจัยของ เฉลิมชัย ปัญญาดี และคณะ ได้ทำการศึกษาการพัฒนาการมีส่วนร่วมของ ชุมชนในการจัดการการท่องเที่ยวเชิงนิเวศ โดยใช้ชุมชนเป็นฐานผลการวิจัยพบว่า ชุมชนที่ศึกษาส่วนใหญ่มีศักยภาพในการจัดการทรัพยากรการท่องเที่ยวในชุมชนน้อยโดยเฉพาะ การจัดการแหล่งท่องเที่ยว พบว่าการมีส่วนร่วมอยู่ในระดับปานกลางค่อนข้างน้อยองค์กรท้องถิ่นที่ดูแลแหล่งท่องเที่ยวเกือบทั้งหมดเป็นหน้าที่ขององค์การบริหารส่วนตำบล ซึ่งมักทำหน้าที่เพียงเข้าไปเก็บภาษีหรือผู้ประกอบการธุรกิจท่องเที่ยวในแหล่งท่องเที่ยวเป็นหลักและไม่มีการวางแผนหรือจัดทำระเบียบควบคุมหรือกำกับการใช้ประโยชน์จากแหล่งท่องเที่ยวแต่อย่างใด (เฉลิมชัย ปัญญาดี และคณะ, 2549)

องค์ความรู้ใหม่

องค์ความรู้การจัดการกระบวนและบูรณาการการท่องเที่ยวกับพระพุทธศาสนาและวัฒนธรรมของชุมชน เริ่มต้นจากชุมชนร่วมกับหน่วยงานในพื้นที่ องค์การบริหารส่วนจังหวัดอุทัยธานี เทศบาลเมืองอุทัยธานี การท่องเที่ยวแห่งประเทศไทย และหน่วยงานอื่น ๆ ร่วมกันสำรวจ วิเคราะห์ศักยภาพของชุมชน สู่แนวทางการบูรณาการร่วมกันอย่างต่อเนื่องและใกล้ชิด นำผลที่เกิดขึ้นเป็นการจัดการท่องเที่ยวเชิงพระพุทธศาสนา มีพิธีกรรม ประเพณี ความเชื่อ วิถีชีวิตอย่างมากมายในการดำเนินการจัดการท่องเที่ยว ต่อยอดสู่การพัฒนาการท่องเที่ยวโดยชุมชนเมืองพระชนกจักรี อุทัยธานี

1. การวางแผน กำหนดนโยบาย การมีส่วนร่วมกันวางแผน กำหนดนโยบายของชุมชน แต่ละชุมชน ชุมชนตรอกโรงยา ชุมชนวัดสักกัสรัตนคีรี ชุมชนบ้านเรือนแพ และชุมชนวัดโบสถ์ มีมีการวางแผน และมีนโยบาย เป้าหมายในการดำเนินการอย่างชัดเจนแล้ว

2. การสนับสนุนกิจกรรมการท่องเที่ยว มีการสนับสนุนการส่งเสริมการท่องเที่ยวทางภาครัฐสู่ชุมชน เช่นจากวัฒนธรรม ปัจจุบันมีส่วนสนับสนุนส่งเสริม มีนำ



วัฒนธรรมท้องถิ่นสู่พื้นที่การท่องเที่ยวชุมชนต่าง ๆ ในพื้นที่ เช่นตรอกโรงยา มีการนำวัฒนธรรมการยิงหนังสติ๊ก มาแข่งขันในพื้นที่เพื่อเป็นการแสดงให้นักท่องเที่ยวได้ชม เป็นต้น

3. การพัฒนาผู้นำและคนในชุมชน มีการพัฒนาผู้นำและคนในชุมชนให้มีความรู้ความสามารถในการวางแผนและการพัฒนาชุมชนด้านการท่องเที่ยว จากหน่วยงานภาครัฐ และสถาบันการศึกษา เช่นการพัฒนาด้านอาหารของแม่ค้าในชุมชน โดยสถาบันการศึกษาจากราชภัฏนครสวรรค์ การพัฒนาผู้นำและคนในชุมชนโดยการไปศึกษาดูงานจากชุมชนที่เป็นต้นแบบ หรือแนวคิดจากชุมชนในจังหวัดอื่น ๆ เป็นสร้างแนวคิดและเครือข่ายของแต่ละชุมชน

การสร้างเครือข่ายภายในจังหวัดและจังหวัดใกล้เคียง การสร้างความสัมพันธ์กันระหว่างชุมชน มีการประชุมระหว่างชุมชน และสร้างความเข้าใจร่วมกัน ชุมชนทั้ง 4 ชุมชนที่ได้ศึกษาวิจัย และมีการหาแนวทางการสร้างเครือข่ายระหว่างชุมชนที่มีสถานที่ท่องเที่ยวเพื่อสร้างไปการท่องเที่ยวเมืองรองที่โดดเด่น และน่าสนใจ รวมถึงจังหวัดใกล้เคียงที่เป็นเมืองผ่านอย่างจังหวัดนครสวรรค์ เป็นต้น

สรุป/ข้อเสนอแนะ

สรุปบทความวิจัยนี้พบ 1) กระบวนการจัดการท่องเที่ยวให้ความรู้ทางประวัติศาสตร์ สิ่งก่อสร้างที่มีคุณค่าทางศิลปะและสถาปัตยกรรม วัฒนธรรม วิถีชีวิตของชุมชน 2) การมีส่วนร่วมในการทำกิจกรรมของชุมชนทุกหน่วยงานองค์กร 3) มีการจัดการมีการวางแผนจัดสัดส่วนในการรับผิดชอบดูแล 4) กระบวนการจัดการสร้างเครือข่ายการดำเนินงานร่วมกันจากทุกภาคส่วน เป็นการพัฒนาการท่องเที่ยวโดยชุมชนบูรณาการกับพระพุทธศาสนาและวัฒนธรรมของชุมชน เริ่มต้นจากชุมชนร่วมกับหน่วยงานในพื้นที่ สสำรวจ วิเคราะห์ศักยภาพของชุมชนสู่แนวทางการบูรณาการร่วมกันอย่างต่อเนื่องและใกล้ชิด นำผลที่เกิดขึ้นเป็นการจัดการท่องเที่ยวเชิงพระพุทธศาสนา มีพิธีกรรม ประเพณี ความเชื่อ วิถีชีวิตอย่างมากมายในการดำเนินการจัดการท่องเที่ยว ต่อยอดสู่การพัฒนาการท่องเที่ยวโดยชุมชนเมืองพระชนกจักรีด้วยวิธีการดังนี้ 1) วางแผน กำหนดนโยบาย การท่องเที่ยวอย่างมีแบบแผน 2) สนับสนุนกิจกรรมการท่องเที่ยว ส่งเสริมการท่องเที่ยวจากภาครัฐสู่ชุมชน 3) พัฒนาผู้นำและคนในชุมชนให้มีความรู้ความสามารถในการวางแผนและการพัฒนาชุมชนด้านการท่องเที่ยว จากหน่วยงานภาครัฐ และสถาบันการศึกษา และ 4) สร้างเครือข่ายภายในจังหวัดและจังหวัดใกล้เคียง การสร้างความสัมพันธ์กันระหว่างชุมชน มีการประชุมระหว่างชุมชน และสร้างความเข้าใจร่วมกัน

ข้อเสนอแนะ ในเชิงนโยบาย 1) วางแผนงานส่งเสริมการท่องเที่ยว โดยความร่วมมือจากทุกภาคส่วน เพื่อให้ได้ความคิดเห็นที่ครอบคลุมและเกิดประโยชน์ต่อชุมชน รวมถึงไม่ขัดต่อกฎหมาย หรือข้อบังคับต่าง ๆ 2) จัดตั้งคณะกรรมการติดตาม ประเมินผล อย่างเป็นรูปธรรม



จากบุคคลหลาย ๆ ฝ่าย ที่มีความเกี่ยวข้อง ทั้งภาคประชาชน ภาครัฐ ศึกษาผลิต ผลกระทบ ที่เกิดและแนวทางในอนาคต ในเชิงปฏิบัติ 1) ผู้ที่เกี่ยวข้องต้องลงพื้นที่ สํารวจความคิดเห็นของ ชุมชน จัดทำข้อมูลชุมชนในทุกด้าน แล้วนำมาวิเคราะห์ สังเคราะห์ และส่งเสริมให้ชุมชนได้ใช้ ด้้นทุนของชุมชนในการจัดการการท่องเที่ยว 2) ควรมีนักวิชาการ เจ้าหน้าที่ ที่มีความรู้ ความสามารถเข้าไปพูดคุยกับชุมชน กระตุ้นให้ชุมชนเห็นจุดเด่นของตน แล้วนำมาพัฒนาต่อยอดให้เกิดประโยชน์ ทั้งในส่วนที่เป็นวิถีชีวิต วัฒนธรรม และถิ่นที่อยู่อาศัย ในการทำวิจัยครั้งต่อไป 1) ควรศึกษาวิจัยสร้างนวัตกรรมเชิงวัฒนธรรมประเพณีท้องถิ่นของชุมชน 2) การพัฒนาการท่องเที่ยวเชิงวัฒนธรรม และวิถีชีวิตของชุมชน 3) การมีส่วนร่วมของชุมชนในการดูแลวัฒนธรรมประเพณีท้องถิ่นของชุมชน

กิตติกรรมประกาศ

บทความวิจัยนี้เป็นส่วนหนึ่งของงานวิจัยเรื่องการพัฒนาการท่องเที่ยวโดยชุมชน ตามแนวทางพระพุทธศาสนาและวัฒนธรรม ของเมืองพระนครศรีอยุธยา

เอกสารอ้างอิง

- กรมส่งเสริมวัฒนธรรม กระทรวงวัฒนธรรม. (2559). วัฒนธรรม วิถีชีวิตและภูมิปัญญา. (พิมพ์ครั้งที่ 1). กรุงเทพมหานคร: กรมส่งเสริมวัฒนธรรม กระทรวงวัฒนธรรม.
- การท่องเที่ยวแห่งประเทศไทย. (2546). นโยบายและแนวทางการพัฒนาการท่องเที่ยวเชิงอนุรักษ์. กรุงเทพมหานคร: การท่องเที่ยวแห่งประเทศไทย.
- จำลองเอก ยงยุทธ ภาครัตน์ ตำแหน่งเป็นเจ้าพนักงานธุรการชำนาญงาน อบต. สะแกกรัง และเลขานุการชมรมท่องเที่ยว. (5 สิงหาคม 2561). การจัดการท่องเที่ยวของชุมชนทั้ง 4 ชุมชน. (นายประคอง มาโต พร้อมคณะ, ผู้สัมภาษณ์)
- เฉลิมชัย ปัญญาดี และคณะ. (2549). การพัฒนาการมีส่วนร่วมของชุมชนในการจัดการท่องเที่ยวเชิงนิเวศ โดยใช้ชุมชนเป็นฐาน. ใน รายงานการวิจัย. มหาวิทยาลัยแม่โจ้.
- นายปฏิภาณ วงษ์การจนา ประธานกรรมการชุมชนตรอกโรงยา. (15 สิงหาคม 2561). การจัดการท่องเที่ยวของชุมชนทั้ง 4 ชุมชน. (นายประคอง มาโต พร้อมคณะ, ผู้สัมภาษณ์)
- นายปราโมช เลหาวรรณธนะ (พี่นกเขา) รองประธานกรรมการตรอกโรงยา. (11 ตุลาคม 2561). การจัดการท่องเที่ยวของชุมชนทั้ง 4 ชุมชน. (นายประคอง มาโต พร้อมคณะ, ผู้สัมภาษณ์)
- นายพจน์ สีเข้ม ผู้อำนวยการสำนักงานวัฒนธรรมจังหวัดอุทัยธานี. (15 ตุลาคม 2561). การจัดการท่องเที่ยวของชุมชนทั้ง 4 ชุมชน. (นายประคอง มาโต พร้อมคณะ, ผู้สัมภาษณ์)



- นายพฤต พุทธนบ ผู้อำนวยการการท่องเที่ยวแห่งประเทศไทยสำนักงานจังหวัดอุทัยธานี. (15 สิงหาคม 2561). การจัดการท่องเที่ยวของชุมชนทั้ง 4 ชุมชน. (นายประคอง มาโต พร้อมคณะ, ผู้สัมภาษณ์)
- นายสุรยุทธ รุทธะกาญจน์ ผอ.กองการศึกษา ศาสนาและวัฒนธรรม องค์การบริหารส่วนจังหวัดอุทัยธานี. (10 สิงหาคม 2561). การจัดการท่องเที่ยวของชุมชนทั้ง 4 ชุมชน. (นายประคอง มาโต พร้อมคณะ, ผู้สัมภาษณ์)
- นายสุรศักดิ์ วิริยาภรณ์ประภาส รองประธานมัคคุเทศก์เขตพื้นที่จังหวัดอุทัยธานี. (20 สิงหาคม 2561). การจัดการท่องเที่ยวของชุมชนทั้ง 4 ชุมชน. (นายประคอง มาโต พร้อมคณะ, ผู้สัมภาษณ์)
- พจนา สวนศรี. (2546). คู่มือการท่องเที่ยวโดยชุมชน. (พิมพ์ครั้งที่ 1). กรุงเทพมหานคร: โครงการท่องเที่ยวเพื่อชีวิตและธรรมชาติ.
- พระอธิการสิงห์ชัย ฐิตธมโม เจ้าอาวาสวัดสังกัสรัตนคีรี. (31 สิงหาคม 2561). การจัดการท่องเที่ยวของชุมชนทั้ง 4 ชุมชน. (นายประคอง มาโต พร้อมคณะ, ผู้สัมภาษณ์)
- พันเอกจเร ศรีสุข มัคคุเทศก์จิตอาสาแห่งวัดโบสถ์. (24 สิงหาคม 2561). การจัดการท่องเที่ยวของชุมชนทั้ง 4 ชุมชน. (นายประคอง มาโต พร้อมคณะ, ผู้สัมภาษณ์)
- ยุทธศาสตร์ชาติ พ.ศ. 2561-2580. (2561). ราชกิจจานุเบกษา เล่ม 135 ตอนที่ 82 ก. (13 ตุลาคม 2561).
- สิงห์ชัย ทุ่งทอง อดีตสมาชิกวุฒิสภา. (20 พฤษภาคม 2561). การจัดการท่องเที่ยวของชุมชนทั้ง 4 ชุมชน. (นายประคอง มาโต พร้อมคณะ, ผู้สัมภาษณ์)

รูปแบบการจัดการหนี้ของเกษตรกรผู้ปลูกยางพาราตามหลักปรัชญา
เศรษฐกิจพอเพียงในภาคตะวันออกเฉียงเหนือตอนบน*
THE MODEL OF HOUSEHOLD'S DEBT MANAGEMENT FOR RUBBER
PLANTERS BY THE PHILOSOPHY OF SUFFICIENCY ECONOMY IN
UPPER NORTHEAST OF THAILAND

พิสิษฐ์ สินธิสุทธิ์

Pisit Sintisit

ธนกฤต ทูริสุทธิ์

Tanakrit Thurisut

บุษกร สุขแสน

Bussagorn Suksan

มหาวิทยาลัยราชภัฏอุดรธานี

Udon Thani Rajabhat University, Thailand

E-mail: nan_4003@hotmail.com

บทคัดย่อ

บทความฉบับนี้มีวัตถุประสงค์ 1) ศึกษาสภาพปัญหาการจัดการหนี้ของเกษตรกรผู้ปลูกยางพารา 2) กำหนดรูปแบบการจัดการหนี้ของเกษตรกรผู้ปลูกยางพารา 3) ทดลองรูปแบบการจัดการหนี้ของเกษตรกรผู้ปลูกยางพารา ดำเนินการวิจัย 3 ระยะ ระยะที่ 1 ศึกษาสภาพปัญหาการจัดการหนี้ของเกษตรกรผู้ปลูกยางพารา ประกอบด้วย ตอนที่ 1 กลุ่มเป้าหมายหัวหน้าครัวเรือนเกษตรกรผู้ปลูกยางพารา 25 ครัวเรือน เครื่องมือวิจัย แบบสัมภาษณ์แบบกึ่งโครงสร้าง ตอนที่ 2 กลุ่มตัวอย่าง ครัวเรือนที่ปลูกยางพารา 364 ครัวเรือน เครื่องมือวิจัยแบบสอบถาม สถิติที่ใช้วิเคราะห์ข้อมูล ได้แก่ ความถี่ ร้อยละ ค่าเฉลี่ย ส่วนเบี่ยงเบนมาตรฐาน ระยะที่ 2 กลุ่มเป้าหมาย ผู้ทรงคุณวุฒิ 30 คน เครื่องมือวิจัย แบบการประเมินความเหมาะสมและความเป็นไปได้ สถิติที่ใช้วิเคราะห์ข้อมูล ได้แก่ ความถี่ ร้อยละ ค่าเฉลี่ย และส่วนเบี่ยงเบนมาตรฐาน ระยะที่ 3 กลุ่มเป้าหมาย เกษตรกรที่เป็นหนี้จากการปลูกยางพารา 30 คน เครื่องมือวิจัย ได้แก่ 1) โครงการทดลอง 2) กิจกรรมการทดลองและ 3) แบบประเมินผลการทดลอง สถิติที่ใช้วิเคราะห์ข้อมูล ได้แก่ ความถี่ ร้อยละ ค่าเฉลี่ย ส่วนเบี่ยงเบนมาตรฐาน และเปรียบเทียบความแตกต่างด้วยค่าที่ไม่อิสระ ผลการวิจัยพบว่า สภาพปัญหานี้ครัวเรือนของเกษตรกรผู้ปลูกยางพารา แบ่งเป็น 5 ด้าน ได้แก่ 1) ด้านการจัดการหนี้ของเกษตรกรโดยสถาบันการเงิน 2) ด้านการจัดการหนี้ของเกษตรกรโดยเกษตรกรเอง ได้แก่ 1) เกษตรกรหาวิธีการที่จะปลดหนี้ของตัวเอง 3) ด้านการประยุกต์ใช้หลักปรัชญาของเศรษฐกิจพอเพียงของ

* Received 22 March 2020; Revised 19 July 2020; Accepted 19 July 2020



เกษตรกร 4) ด้านสภาพการเกิดหนี้ของเกษตรกร 5) ด้านการจัดการหนี้ของเกษตรกรโดยภาครัฐ มีองค์ประกอบและโครงสร้างของรูปแบบ 5 ด้าน 44 กิจกรรม เมื่อทดลองรูปแบบการจัดการหนี้ของเกษตรกรผู้ปลูกยางพาราด้านการประยุกต์ใช้หลักปรัชญาของเศรษฐกิจพอเพียง จัดทำเป็นโครงการทดลองการลดต้นทุนการผลิตด้วยการใช้ปุ๋ยแบบสั่งตัดของเกษตรกรปลูกยางพารา เพื่อการลดรายจ่ายและเพิ่มรายได้ของเกษตรกร จังหวัดบึงกาฬ

คำสำคัญ: รูปแบบการจัดการหนี้ของเกษตรกร, เกษตรกรผู้ปลูกยางพารา, หลักปรัชญาเศรษฐกิจพอเพียง

Abstract

The purpose of this research paper. 1) to study the problems of debt management of rubber growers, 2) to define the model for the debt management of rubber growers, 3) to experiment the model for the debt management model of rubber growers according to the sufficiency economy philosophy in the upper northeast region. Conducting research for 3 phases. phase 1 Using 1) The target group is Head of the households, rubber growers, a total of 25 households, of semi - structured interview form, 2) The sample group consisted of 364 households of questionnaire. The data were analyzed statistically for and percentage, average and standard deviation. Phase 2 the target were 30 experts. The instruments used in the research were the suitability and feasibility assessment. Phase 3 the experimental group was farmers who were indebted to rubber plantation amount 30 people. The research instruments were, 1) experimental project, 2) experimental activity, and 3) experimental evaluation form. Data were analyzed using descriptive statistics such as frequency, percentage, mean. The study concluded as follows: The study in problems for household debt of rubber growers, Consists of 5 sides. 1) problems of farmers 'debt management by financial institutions, 2) problems of farmers' debt management by farmers themselves, 3) problems of applying the principles of the sufficiency economy of farmers, 4) problems of debt situation of farmers and 5) Problems of farmers' debt management by government. The model for the household debt management of rubber growers. the pattern of household debt management of rubber growers, were the 5-sided structure. 44 elements of the activity. Application of the philosophy of the sufficiency economy in debt management of farmers. Name of project to reduce production



costs by using custom fertilizer from rubber growers. To reduce expenses and increase income for farmers Bueng Kan Province.

Keywords: The Model of Household's Debt Management for Rubber Planters, Rubber Planters, The Philosophy of Sufficiency Economy

บทนำ

ในปี 2554 ประเทศไทยมีพื้นที่กรีดยาง 2.8 ล้านไร่ มีผลผลิต 0.6 ล้านตัน ผลผลิตต่อไร่ 302 กิโลกรัม ลดลงจากปีก่อนร้อยละ 5.4 เนื่องจากปัญหาภัยแล้งขณะที่ ปี 2557 ต้นทุนยางแผ่นดิบของภาคตะวันออกเฉียงเหนือเฉลี่ย 67.94 บาท ต่อกิโลกรัม หรือไร่ละ 20,517.88 บาท ทำให้เกษตรกรขาดทุนจากการปลูกยาง 12.88 บาท ต่อกิโลกรัม สถานการณ์ดังกล่าว ส่งผลต่อเกษตรกรชาวสวนยางในภาคตะวันออกเฉียงเหนือเป็นอย่างมาก ทั้งรายได้ที่ลดลงไม่เพียงพอต่อค่าใช้จ่าย เกิดการก่อหนี้เพิ่มขึ้น จากข้อมูลลูกหนี้สินเชื่อผู้ปลูกยางพาราของธนาคารเพื่อการเกษตรและสหกรณ์การเกษตรแต่ละจังหวัดของภาคตะวันออกเฉียงเหนือ ตอนบนพบว่า มีสัดส่วนแปรผันตามจำนวนพื้นที่เพราะปลูกยางพาราซึ่งจังหวัดบึงกาฬ มีลูกหนี้จำนวน 41,016 ราย มูลค่าหนี้ 2,946,017,362 ล้านบาท จังหวัดอุดรธานี มีลูกหนี้ 11,575 ราย มูลค่าหนี้ 1,107,703,129 ล้านบาท จังหวัดหนองคาย มีลูกหนี้ 11,368 ราย มูลค่าหนี้ 842,691,850 ล้านบาท และจังหวัดหนองบัวลำภู มีลูกหนี้ 1,323 ราย มูลค่าหนี้ 105,682,761 ล้านบาท (ธนาคารเพื่อการเกษตรและสหกรณ์เพื่อการเกษตร, 2560)

ยางพารา เป็นพืชเศรษฐกิจที่สำคัญของโลกอีกประเภทหนึ่ง ถึงแม้ยางพาราจะไม่ใช่มูลค่าเศรษฐกิจเพื่อการบริโภค แต่เป็นพืชที่มีความสำคัญในด้านอุตสาหกรรมโดยเฉพาะอุตสาหกรรมที่เกี่ยวข้องกับยาง ตัวอย่างเช่นกลุ่มอุตสาหกรรมรถยนต์ มีความต้องการใช้ยางในประเทศที่ผลิตรถยนต์ ได้แก่ จีน สหภาพยุโรป อเมริกาใต้และอเมริกาเหนือ ทำให้มีประเทศต่าง ๆ มีการปลูกยางพาราเป็นจำนวนมาก ประเทศผู้ผลิตหลัก คือ ไทย อินโดนีเซีย เวียดนาม และมาเลเซีย มีสัดส่วนการส่งออกถึงร้อยละ 90.57 สำหรับประเทศไทย พื้นที่ปลูกยางมากที่สุด คือ ภาคใต้ รองลงมา คือ ภาคตะวันออกเฉียงเหนือ ภาคตะวันออกและภาคกลาง และภาคเหนือตามลำดับ และในภาคตะวันออกเฉียงเหนือตอนบน มีจังหวัดที่มีพื้นที่ปลูกยางพารามากที่สุด คือ จังหวัดบึงกาฬมีพื้นที่ 733,136 ไร่ รองลงมาคือจังหวัดอุดรธานี จำนวน 329,590 ไร่ จังหวัดหนองคาย จำนวน 229,786 ไร่ และจังหวัดหนองบัวลำภู จำนวน 103,174 ไร่ ตามลำดับ (ธนาคารแห่งประเทศไทย, 2557)

จากสภาพปัญหาดังที่กล่าวมาแล้ว ส่งผลต่อค่าใช้จ่ายของเกษตรกรผู้ปลูกยางพารามากกว่ารายรับ ทำให้เกษตรกรมีภาระหนี้สินเพิ่มขึ้น ซึ่งเป็นปัญหาที่ต้องได้รับการแก้ไข โดยการน้อมนำหลักปรัชญาของเศรษฐกิจพอเพียง มาใช้ในการแก้ไขปัญหา เน้นให้เกษตรกรรู้จักดำรงชีวิตแบบพอเพียง เพื่อหาแนวทางในการแก้ไขปัญหาหนี้สินของเกษตรกรผู้ปลูก



ยางพารา ผู้วิจัยจึงได้ทำการวิจัยเรื่อง รูปแบบการจัดการหนี้ของเกษตรกรผู้ปลูกยางพารา ตามหลักปรัชญาเศรษฐกิจพอเพียง ในภาคตะวันออกเฉียงเหนือตอนบน เพื่อเป็นองค์ความรู้หรือแนวทางในการแก้ไขปัญหาหนี้สินของเกษตรกรผู้ปลูกยางพาราต่อไป

วัตถุประสงค์ของการวิจัย

1. เพื่อศึกษาสภาพปัญหาการจัดการหนี้ของเกษตรกรผู้ปลูกยางพารา ในภาคตะวันออกเฉียงเหนือตอนบน
2. เพื่อกำหนดรูปแบบการจัดการหนี้ของเกษตรกรผู้ปลูกยางพาราตามหลักปรัชญาเศรษฐกิจพอเพียง ในภาคตะวันออกเฉียงเหนือตอนบน
3. เพื่อทดลองรูปแบบการจัดการหนี้ของเกษตรกรผู้ปลูกยางพาราตามหลักปรัชญาเศรษฐกิจพอเพียง ในภาคตะวันออกเฉียงเหนือตอนบน

วิธีดำเนินการวิจัย

ผู้วิจัยได้ใช้แนวทางการวิจัยและพัฒนา (Research & Development) โดยใช้ระเบียบวิธีการวิจัยแบบผสมผสานวิธี (Mixed Methods Research) ระหว่างการวิจัยเชิงปริมาณ (Quantitative Research) และการวิจัยเชิงคุณภาพ (Qualitative Research) ผู้วิจัยได้แบ่งการดำเนินการวิจัยออกเป็น 3 ระยะ ดังนี้

ระยะที่ 1 ศึกษาสภาพปัญหาการจัดการหนี้ของเกษตรกรผู้ปลูกยางพารา ในภาคตะวันออกเฉียงเหนือตอนบน การวิจัยในระยะนี้ แบ่งการดำเนินงานวิจัยออกเป็น 2 ขั้นตอน

ขั้นตอนที่ 1 สภาพปัญหาการจัดการหนี้ของเกษตรกรผู้ปลูกยางพารา ในภาคตะวันออกเฉียงเหนือตอนบน โดยการเก็บข้อมูลเชิงคุณภาพ

กลุ่มเป้าหมาย คือ หัวหน้าครัวเรือนเกษตรกรผู้ปลูกยางพาราที่ประสบความสำเร็จในการแก้ไขปัญหาหนี้ ในจังหวัดเลย หนองบัวลำภู อุดรธานี หนองคาย และบึงกาฬ จำนวนจังหวัดละ 5 ครัวเรือน รวม 25 ครัวเรือน โดยเลือกแบบเจาะจง จากครัวเรือนของเกษตรกรผู้ปลูกยางพาราที่มีหนี้สินและเข้าสู่กระบวนการแก้ไขปัญหาหนี้ผ่านธนาคารเพื่อการเกษตรและสหกรณ์การเกษตร (ธกส.)

เครื่องมือการวิจัย คือ แบบสัมภาษณ์แบบกึ่งโครงสร้าง (Semi Structured Interview) ประกอบด้วย 1) สาเหตุของการเป็นหนี้ 2) สรรพภาวะหนี้สิน 3) กำหนดรูปแบบการปลดหนี้ 4) การปรับพฤติกรรมดำรงชีวิต 5) การหารายได้เพิ่มเติม 6) การลดค่าใช้จ่ายที่ไม่จำเป็น 7) การสร้างวินัยในการออม

การสร้างเครื่องมือการวิจัย

1. ศึกษาแนวคิดเกี่ยวกับการสัมภาษณ์แบบกึ่งโครงสร้าง
2. ทบทวนตัวแปรและนิยามศัพท์เฉพาะเกี่ยวกับแนวทางการจัดการหนี้ของเกษตรกรผู้ปลูกยางพาราโดยเกษตรกรผู้เป็นหนี้ ประกอบด้วย 1) สาเหตุของการเป็นหนี้



2) สำรองภาระหนี้สิน 3) กำหนดรูปแบบการปลดหนี้ 4) การปรับพฤติกรรมการดำรงชีวิต
5) การหารายได้เพิ่มเติม 6) การลดค่าใช้จ่ายที่ไม่จำเป็น 7) การสร้างวินัยในการออม

การเก็บรวบรวมข้อมูล

1. ขอนหนังสือจากบัณฑิตวิทยาลัย เพื่อประสานงานและนัดหมายกับผู้ให้ข้อมูลสำคัญ

2. เดินทางไปสัมภาษณ์ด้วยตนเอง

3. บันทึกการสัมภาษณ์ และถอดความการสัมภาษณ์

การวิเคราะห์ข้อมูล นำผลการสัมภาษณ์หัวหน้าครัวเรือนเกษตรกรผู้ปลูกยางพาราที่ประสบความสำเร็จในการแก้ไขปัญหาหนี้ มาวิเคราะห์เนื้อหา (Content Analysis) ตีความหมายและสรุปภาพรวมของข้อมูล

ขั้นตอนที่ 2 ศึกษาสภาพปัญหาการจัดการหนี้ของเกษตรกรผู้ปลูกยางพาราในภาคตะวันออกเฉียงเหนือตอนบน โดยการเก็บข้อมูลเชิงปริมาณ มีรายละเอียด ดังนี้

ประชากรและกลุ่มตัวอย่าง คือ ตัวแทนครัวเรือนของเกษตรกรผู้ปลูกยางพาราในเขตพื้นที่ภาคตะวันออกเฉียงเหนือตอนบน ที่ลงทะเบียนกับการยางแห่งประเทศไทย จำนวน 3,982 ครัวเรือน (การยางแห่งประเทศไทย, 2559) ทำการการสุ่มตัวอย่างแบบง่าย (Simple Random Sampling) ตามแนวคิดของ ธานินทร์ ศิลป์จารุ (ธานินทร์ ศิลป์จารุ, 2548) ซึ่งกำหนดสัดส่วนจำนวนกลุ่มตัวอย่างตาม ตำบล อำเภอและจังหวัด โดยการจับสลากจากบัญชีของธนาคารเพื่อการเกษตรและสหกรณ์การเกษตร จากตารางของทาโร ยามาเน (Yamane) ที่ระดับความเชื่อมั่น 95 % หรือมีความคลาดเคลื่อนที่เกิดขึ้น 5 % ได้กลุ่มตัวอย่างจำนวน 364 ครัวเรือน

เครื่องมือการวิจัย คือ เป็นแบบสอบถาม แบ่งเป็น 2 ส่วน

ส่วนที่ 1 ข้อมูลทั่วไปของผู้ตอบแบบสอบถาม เป็นแบบเลือกตอบ (Check List)

ส่วนที่ 2 สภาพปัญหาหนี้ครัวเรือนของเกษตรกรผู้ปลูกยางพาราในภาคตะวันออกเฉียงเหนือตอนบน ประกอบด้วย 5 ด้าน ได้แก่ 1) การจัดการหนี้ของเกษตรกรโดยสถาบันการเงิน 2) การจัดการหนี้ของเกษตรกรโดยเกษตรกรเอง 3) การประยุกต์ใช้หลักปรัชญาของเศรษฐกิจพอเพียงของเกษตรกร 4) สภาพการเกิดหนี้ของเกษตรกร 5) การจัดการหนี้ของเกษตรกรโดยภาครัฐ เป็นแบบมาตราส่วนประมาณค่า (Rating Scale) 5 ระดับ

การเก็บรวบรวมข้อมูล เก็บข้อมูลจากกลุ่มตัวอย่างโดยการให้เกษตรกรตำบล เป็นผู้เก็บข้อมูล มีขั้นตอนการดำเนินงาน ดังนี้

1. ประสานงานเกษตรอำเภอที่เป็นอำเภอกลุ่มตัวอย่าง เพื่อขอความร่วมมือด้วยหนังสือขอเก็บข้อมูล จากบัณฑิตวิทยาลัย มหาวิทยาลัยราชภัฏอุดรธานี

2. ส่งหนังสือขอเก็บข้อมูลและแบบสอบถามให้เกษตรกรอำเภอที่เป็นกลุ่มตัวอย่าง



3. เกษตรอำเภอที่เป็นกลุ่มตัวอย่าง ส่งแบบสอบถามกลับทางไปรษณีย์

การวิเคราะห์ข้อมูล วิเคราะห์ข้อมูลทางด้านสถิติด้วยโปรแกรมสำเร็จรูป SPSS for Windows นำเสนอข้อมูลด้วยสถิติเชิงพรรณนา (Descriptive Statistics) ได้แก่ ความถี่ ร้อยละ ค่าเฉลี่ย ส่วนเบี่ยงเบนมาตรฐาน

ระยะที่ 2 กำหนดรูปแบบการจัดการหนี้ของเกษตรกรผู้ปลูกยางพาราตามหลักปรัชญาเศรษฐกิจพอเพียง ในภาคตะวันออกเฉียงเหนือตอนบน

กลุ่มเป้าหมาย คือ ผู้เชี่ยวชาญเป็นผู้ที่มีความรู้และประสบการณ์ที่เกี่ยวข้องกับการจัดการหนี้ของเกษตรกรผู้ปลูกยางพาราทั้ง 5 จังหวัด คือ เลย หนองบัวลำภู อุดรธานี หนองคาย และบึงกาฬ จำนวน 30 คน ได้แก่ ได้แก่ ผู้ทรงคุณวุฒิด้านการส่งเสริมการปลูกยางพารา จำนวน 2 คน ผู้ทรงคุณวุฒิของสถาบันการเงิน จำนวน 2 คน ผู้แทนสถาบันเกษตรกร จำนวน 2 คน และ ผู้ทรงคุณวุฒิด้านวิชาการของสถาบันการศึกษา จำนวน 1 คน เกษตรกรที่เป็น Good Practice จำนวน 5 คน และเกษตรกรที่มีการจัดการหนี้ จำนวน 18 คน เลือกแบบเจาะจง

เครื่องมือการวิจัย เป็นแบบการประเมินความเหมาะสมและความเป็นไปได้ของรูปแบบการจัดการหนี้ของเกษตรกรผู้ปลูกยางพาราตามหลักปรัชญาเศรษฐกิจพอเพียง ในภาคตะวันออกเฉียงเหนือตอนบน แบ่งเป็น 2 ส่วน

ส่วนที่ 1 ข้อมูลทั่วไปของผู้ประเมิน เป็นแบบเลือกตอบ (Check List)

ส่วนที่ 2 ประเมินความเหมาะสมและความเป็นไปได้ของรูปแบบการจัดการหนี้ของเกษตรกรผู้ปลูกยางพาราตามหลักปรัชญาเศรษฐกิจพอเพียง ในภาคตะวันออกเฉียงเหนือตอนบน เป็นแบบมาตราส่วนประมาณค่า (Rating Scale) 5 ระดับ ดังนี้

- 5 หมายถึง มีความเหมาะสมและความเป็นไปได้อยู่ในระดับมากที่สุด
- 4 หมายถึง มีความเหมาะสมและความเป็นไปได้อยู่ในระดับมาก
- 3 หมายถึง มีความเหมาะสมและความเป็นไปได้อยู่ในระดับปานกลาง
- 2 หมายถึง มีความเหมาะสมและความเป็นไปได้อยู่ในระดับน้อย
- 1 หมายถึง มีความเหมาะสมและความเป็นไปได้อยู่ในระดับน้อยที่สุด

การเก็บรวบรวมข้อมูล

1. ขออนุญาตจากบัณฑิตวิทยาลัย เพื่อประสานงานและนัดหมายกับผู้ให้ข้อมูลสำคัญ
2. ส่งแบบประเมินทางไปรษณีย์และแนบซองส่งกลับ
3. ตรวจสอบความถูกต้องครบถ้วนของข้อมูลและบันทึกข้อมูลลงในโปรแกรมคอมพิวเตอร์สำเร็จรูป



การวิเคราะห์ข้อมูล วิเคราะห์ข้อมูลทางด้านสถิติด้วยโปรแกรมสำเร็จรูป SPSS for Windows นำเสนอข้อมูลด้วยสถิติเชิงพรรณนา (Descriptive Statistics) ได้แก่ ค่าเฉลี่ย ส่วนเบี่ยงเบนมาตรฐาน

ระยะที่ 3 ทดลองรูปแบบการจัดการหนี้ของเกษตรกรผู้ปลูกยางพาราตามหลักปรัชญาเศรษฐกิจพอเพียง ในภาคตะวันออกเฉียงเหนือตอนบน

กลุ่มเป้าหมาย ผู้วิจัยใช้เกษตรกรที่เป็นหนี้จากการปลูกยางพารา บ้านดำนบังบาด ตำบลนาตง อำเภอปากคาด จังหวัดบึงกาฬ จังหวัดบึงกาฬ จำนวน 30 คน เป็นกลุ่มทดลอง โดยเลือกแบบเจาะจง

เครื่องมือการวิจัย คือ แบบประเมินผลการทดลองได้แก่ แบบทดสอบความรู้ปรนัย 4 ตัวเลือก และแบบประเมินระดับการปฏิบัติมีลักษณะเป็นแบบมาตราส่วนประมาณค่า 5 ระดับ

การเก็บรวบรวมข้อมูล

1. มีการทดสอบก่อนให้ความรู้ และเมื่อสิ้นสุดการให้ความรู้ก็มีการทดสอบอีกครั้งหนึ่ง เพื่อทำการเปรียบเทียบความแตกต่าง

2. ทำการประเมินระดับการปฏิบัติก่อนการทดลองและเมื่อสิ้นสุดการทดลองแล้ว ประเมินระดับการปฏิบัติอีกครั้งหนึ่ง

การวิเคราะห์ข้อมูล วิเคราะห์ข้อมูลด้วยใช้โปรแกรมคอมพิวเตอร์สำเร็จรูป และอธิบายผลการทดลองด้วยสถิติเชิงพรรณนา ได้แก่ ค่าเฉลี่ย ค่าเบี่ยงเบนมาตรฐาน และเปรียบเทียบความแตกต่างด้วยค่าที่ไม่อิสระ

ผลการวิจัย

จากผลการวิจัยเรื่อง รูปแบบการจัดการหนี้ของเกษตรกรผู้ปลูกยางพาราตามหลักปรัชญาเศรษฐกิจพอเพียงในภาคตะวันออกเฉียงเหนือตอนบน สรุปผลการวิจัยได้ ดังนี้

1. สภาพปัญหาหนี้ครัวเรือนของเกษตรกรผู้ปลูกยางพารา ในภาคตะวันออกเฉียงเหนือตอนบน เรียงตามลำดับมากไปหาน้อย แยกเป็นด้านและประเด็นย่อย ได้ดังนี้ ลำดับที่ 1 ด้านการจัดการหนี้ของเกษตรกรโดยสถาบันการเงิน โดยรวมอยู่ในระดับมาก ($\bar{X} = 3.63$, S.D. = 1.073) ได้แก่ 1) การปลดหนี้ ให้กับเกษตรกร 2) การกำหนดแผนฟื้นฟูอาชีพโดยการฟื้นฟูศักยภาพของเกษตรกร 3) การเจรจาประนอม ลำดับที่ 2 ด้านการจัดการหนี้ของเกษตรกรโดยเกษตรกรเองโดยรวมอยู่ในระดับมาก ($\bar{X} = 3.60$, S.D. = 1.036) ได้แก่ 1) เกษตรกรหาวิธีการที่จะปลดหนี้ของตัวเอง 2) เกษตรกรหาวิธีการลดค่าใช้จ่ายที่ไม่จำเป็น 3) เกษตรกรมีการหารายได้เพิ่ม ลำดับที่ 3 ด้านการประยุกต์ใช้หลักปรัชญาของเศรษฐกิจพอเพียงของเกษตรกรอยู่ในระดับมาก ($\bar{X} = 3.60$, S.D. = 1.152) ได้แก่ 1) การเพิ่มรายได้โดยการทำอาชีพเสริมและแปรรูปยางพาราให้มีมูลค่ามากขึ้น 2) การประหยัดโดยการทำปุ๋ยหมักและยาปราบวัชพืชจาก



ธรรมชาติใช้เอง 3) การอนุรักษ์สิ่งแวดล้อมโดยการลดการใช้สารเคมีและมีการปลูกพืชบำรุงดิน
ลำดับที่ 4 ด้านสภาพการเกิดหนี้ของเกษตรกรโดยรวมอยู่ในระดับมาก ($\bar{X} = 3.53$,
S.D. = 1.099) ได้แก่ 1) เกิดจากสภาวะราคายางพาราตกต่ำ 2) การถูกกดราคาจากพ่อค้า
คนกลาง 3) เกษตรกรมีภาระค่าใช้จ่ายในครอบครัวเพิ่มมากขึ้น ลำดับที่ 5 ด้านการจัดการหนี้
ของเกษตรกรโดยภาครัฐโดยรวมอยู่ในระดับมาก ($\bar{X} = 3.50$, S.D. = 1.063) ได้แก่
1) การเสริมสร้างความรู้และทักษะในการประกอบอาชีพ 2) การแก้ปัญหาหนี้ของระบบของ
เกษตรกร 3) การส่งเสริมให้เกษตรกรเข้าถึงแหล่งทุน

2. ผลการกำหนดรูปแบบการจัดการหนี้ครัวเรือนของเกษตรกรผู้ปลูกยางพาราตาม
หลักปรัชญาเศรษฐกิจพอเพียง ในภาคตะวันออกเฉียงเหนือตอนบน พบว่ารูปแบบการจัดการ
หนี้ ครัวเรือนของเกษตรกรผู้ปลูกยางพาราตามหลักปรัชญาเศรษฐกิจพอเพียง
ในภาคตะวันออกเฉียงเหนือตอนบน มีองค์ประกอบและโครงสร้างของรูปแบบ 5 ด้าน
จำนวน 44 กิจกรรม ได้แก่ 1) ด้านการจัดการหนี้ของเกษตรกรโดยสถาบันการเงิน
จำนวน 8 กิจกรรม เช่น 1.1) โครงการปลดปล่อยหนี้สินเกษตรกรรายย่อยที่ไม่มีศักยภาพ
1.2) โครงการปรับปรุงโครงสร้างหนี้เกษตรกรรายย่อยที่มีศักยภาพต่ำ 1.3) โครงการปรับขยาย
ระยะเวลาชำระหนี้เกษตรกรรายย่อยที่มีศักยภาพในการประกอบอาชีพ แต่ได้รับผลกระทบ
จากราคายางพาราตกต่ำ 2) ด้านการจัดการหนี้ของเกษตรกรโดยเกษตรกรเอง
จำนวน 13 กิจกรรม เช่น 2.1) ปรับเปลี่ยนพฤติกรรม ลด ละ เลิก สิ่งอบายมุข และสิ่งฟุ่มเฟือย
2.2) การสำรวจภาระหนี้สินและการวิเคราะห์ปัญหาหนี้สิน 2.3) วางแผนการใช้จ่าย ไม่ก่อ
หนี้เพิ่ม มุ่งมั่น อดทน มีสติ 2.4) ปรับโครงสร้างหนี้/ประนอมหนี้ เป็นการเจรจาเพื่อขอลดยอด
หนี้ที่ค้างชำระ 3) ด้านการประยุกต์ใช้หลักปรัชญาของเศรษฐกิจพอเพียงของเกษตรกร
จำนวน 8 กิจกรรม เช่น 3.1) ส่งเสริมให้ครัวเรือนเกษตรกรปลูกพืชผักสวนครัวและรั้วกินได้
ลด ละ เลิก อบายมุขทุกชนิด 3.2) ส่งเสริมให้เกษตรกรทำอาชีพเสริมโดยการปลูกพืชแซมยาง
และ พืชร่วมยางพาราและใช้ทำปุ๋ยและยาปราบศัตรูพืชจากวัตถุดิบธรรมชาติใช้เอง
3.3) การใช้ศาสตร์พระราชารวมภูมิปัญญา พัฒนาเกษตรไทย 4) ด้านสภาพการเกิดหนี้ของ
เกษตรกร จำนวน 5 กิจกรรม เช่น 4.1) ปลูกไม้ผลแบบสวนผสมตามแนวทางเกษตรทฤษฎีใหม่
เช่น ปลูกอินทผลัม โกโก้ และกาแฟ 4.2) พัฒนาระบบการทำสัญญาซื้อขายผลผลิตยางพารา
ล่วงหน้าระหว่างเกษตรกรกับบริษัทเอกชนหรือพ่อค้า ที่จะซื้อผลผลิตในราคาที่ตกลงกันได้
ตั้งแต่ต้น 4.3) ร่วมกันทำงานอย่างมีหลักมีเกณฑ์ และผลักดันข้อเสนอเชิงนโยบายไปสู่รัฐบาล
ได้จริง 4.4) จัดตั้งตลาดกลางรับซื้อผลผลิตยางพาราจากเกษตรกรในราคายุติธรรม และ
5) ด้านการจัดการหนี้ของเกษตรกรโดยภาครัฐ จำนวน 10 กิจกรรม เช่น 5.1) สนับสนุนอาชีพ
ทางเลือก การลดต้นทุนการผลิต การใช้สารชีวภาพทดแทนสารเคมี การพัฒนาอาชีพเสริมนอก
ภาคเกษตร การแปรรูปผลิตภัณฑ์ 5.2) โครงการพัฒนาศักยภาพสถาบันเกษตรกรเพื่อรักษา
เสถียรภาพราคายาง 5.3) โครงการรับซื้อน้ำยางสด 5.4) โครงการให้เงินช่วยเหลือและพยุง



ราคาให้สูงขึ้นนั้น ช่วยบรรเทาความเดือดร้อนของเกษตรกรผู้ปลูกยางพารา ซึ่งแต่ละด้านมีองค์ประกอบของรูปแบบ ได้แก่ หลักการ วัตถุประสงค์ ขอบข่ายการพัฒนา กิจกรรมการพัฒนา ตัวชี้วัดการพัฒนาและการประเมินผล ส่วนผลการประเมินรูปแบบพบว่า ภาพรวมอยู่ในระดับมาก ($\bar{X} = 4.12$, S.D. = 0.56) เมื่อพิจารณารายด้านทุกด้าน ค่าเฉลี่ยมากกว่า 3.50 ขึ้นไป สูงกว่าเกณฑ์ที่กำหนดไว้ทุกด้าน

3. ผลการทดลองและประเมินผลการทดลองรูปแบบการจัดการนี้ครัวเรือนของเกษตรกรผู้ปลูกยางพาราตามหลักปรัชญาเศรษฐกิจพอเพียง ในภาคตะวันออกเฉียงเหนือ ตอนบน ด้านการประยุกต์ใช้หลักปรัชญาของเศรษฐกิจพอเพียงในการจัดการหนี้ของเกษตรกร กิจกรรมการใช้ปุ๋ยแบบสั่งตัดวิเคราะห์ดิน มาจัดทำเป็นโครงการทดลอง ชื่อโครงการลดต้นทุนการผลิตด้วยการใช้ปุ๋ยแบบสั่งตัดของเกษตรกรปลูกยางพารา เพื่อการลดรายจ่ายและเพิ่มรายได้ของเกษตรกร จังหวัดบึงกาฬ จากนั้นทำการทดสอบความรู้ก่อนและหลังทดลอง พบว่า 1) การทดสอบความรู้ก่อนการทดลองมีผลการทดสอบความรู้ก่อนการทดลองมีคะแนนเฉลี่ย 14.19 คะแนน ร้อยละเฉลี่ย 47.31 จากคะแนนเต็ม 30 คะแนน ผลการทดสอบความรู้หลังการทดลองมีคะแนนเฉลี่ย 24.90 คะแนน ร้อยละเฉลี่ย 83.01 จากคะแนนเต็ม 30 คะแนน เมื่อเปรียบค่าคะแนนระหว่างก่อนและหลัง พบว่า มีค่าคะแนนที่เพิ่มขึ้นเฉลี่ย 11.07 สรุปได้ว่า ผลการทดลองผ่านเกณฑ์ที่กำหนดไว้ คือความรู้หลังการทดลองได้ค่าเฉลี่ยร้อยละ 80.00 ขึ้นไป 2) ผลการประเมินระดับการปฏิบัติโดยภาพรวม ก่อนดำเนินการอยู่ในระดับปานกลาง ($\bar{X} = 3.15$ SD. = 0.585) หลังดำเนินการอยู่ในระดับมากที่สุด ($\bar{X} = 4.52$ SD. = 0.521) หากพิจารณาค่าเฉลี่ยระดับการปฏิบัติหลังการทดลอง ก็พบว่ามีความเฉลี่ยรวมมากกว่า 3.50 ทุกด้าน จึงถือว่ารูปแบบการทดลอง สามารถนำไปปฏิบัติจริงได้

อภิปรายผล

1. สภาพปัญหาหนี้ครัวเรือนของเกษตรกรผู้ปลูกยางพารา ในภาคตะวันออกเฉียงเหนือ ตอนบน เรียงลำดับตามความสำคัญ ดังนี้ 1) ปัญหาการจัดการหนี้ของเกษตรกรโดยสถาบันการเงิน 2) ปัญหาการจัดการหนี้ของเกษตรกรโดยเกษตรกรเอง 3) ปัญหาการประยุกต์ใช้หลักปรัชญาของเศรษฐกิจพอเพียงของเกษตรกร 4) ปัญหาสภาพการเกิดหนี้ของเกษตรกร 5) ปัญหาการจัดการหนี้ของเกษตรกรโดยภาครัฐ สอดคล้องกับแนวคิดของชวลรัตน์ ทองช่วย กล่าวถึงสภาพปัญหาการปลูกยางพาราว่า มีปัญหาในด้านต่าง ๆ ดังนี้ 1) ปัญหาด้านการบริหารจัดการ หน่วยงานที่มีหน้าที่เกี่ยวกับยางมีมาก ซ้ำซ้อน สายงานสับสน ขาดการประสานงาน โครงสร้างองค์กรไม่ยืดหยุ่นกฎระเบียบไม่ทันสมัย ขาดทิศทางและเป้าหมายในการดำเนินงาน เฉพาะด้าน 2) ปัญหาด้านการสร้างมูลค่าเพิ่ม ไทยจะส่งออกยางธรรมชาติมากที่สุดของโลก แต่เป็นการส่งออกในรูปแบบของวัตถุดิบถึงร้อยละ 86.15 ของปริมาณยางธรรมชาติที่ผลิตได้ทั้งหมด ทำให้ไม่เกิดมูลค่าเพิ่มให้กับสินค้ายาง ต้องพึ่งพาสหรัฐอเมริกาที่ส่งออก ทำให้ราคายางไม่มี



เสถียรภาพ และมีความผันผวนไปตามตลาดต่างประเทศ 3) ปัญหาด้านการตลาด ปัญหาด้านราคาขายพารา ในปัจจุบันมีแนวโน้มปรับลดลงอย่างต่อเนื่อง (ชวัลรัตน์ ทองช่วย, 2552) โดยราคาขายพารา ในปี 2554 นับเป็นราคาที่สูงที่สุดในประวัติศาสตร์ ตามราคาตลาดโลก ซึ่งเฉลี่ยทั้งปี อยู่ที่กิโลกรัมละ 119.2 บาท ซึ่งต้องได้รับการแก้ไขต่อไป (สถาบันวิจัยยาง, 2553) และสอดคล้องกับงานของ พัชชยา ทรงเสีงไชย และคณะ ได้ศึกษาเรื่อง แนวทางการแก้ไข ปัญหาหนี้สินชาวนา ตำบลขามทะเลสอ อำเภอขามทะเลสอ จังหวัดนครราชสีมา พบว่า สาเหตุของหนี้สินมี 3 ประเด็น ได้แก่ 1) การใช้ปัจจัยการผลิตไม่มีประสิทธิภาพ ทำให้ผลผลิตต่ำ 2) การลงทุนในการศึกษาต่ำ โดยมีการศึกษา หาความรู้ น้อย 3) ค่านิยมในการบริโภค มีค่าใช้จ่ายความฟุ่มเฟือยสูง แนวทางในการแก้ไขปัญหานี้สิน ได้แก่ 3.1) สร้างความเข้าใจที่ถูกต้องเกี่ยวกับการใช้ปัจจัยการผลิตโดยเฉพาะควรลดปัจจัยการผลิตพวกสารเคมี 3.2) ให้ความรู้เกี่ยวกับการเพิ่มประสิทธิภาพในการผลิต 3.3) สร้างค่านิยมในการบริโภค ให้ดำเนินชีวิตตามแนวคิดเศรษฐกิจพอเพียง (พัชชยา ทรงเสีงไชย และคณะ, 2554) ดังที่พัชรี หล้าแหล่ง ได้ศึกษาเรื่อง การวิเคราะห์โครงสร้างรายได้ ภาวะหนี้สิน สภาพเศรษฐกิจและสังคมของเกษตรกรชาวสวนปาล์มน้ำมันในพื้นที่ภาคใต้ พบว่า ปัจจัยที่มีผลต่อการเป็นหนี้ของเกษตรกร คือ ราคาผลผลิตตกต่ำ รายได้ต่ำเนื่องจากทำเกษตรเชิงเดี่ยว มีจำนวนสมาชิกที่เป็นภาระพึ่งพิงมาก มีพื้นที่ถือครองน้อย มีรายได้หลักคนเดียว ต้นทุนการผลิตสูง ประสิทธิภาพการผลิตต่ำ (พัชรี หล้าแหล่ง, 2555)

2. รูปแบบการจัดการหนี้ครัวเรือนของเกษตรกรผู้ปลูกยางพาราตามหลักปรัชญาเศรษฐกิจพอเพียง ในภาคตะวันออกเฉียงเหนือตอนบน มีองค์ประกอบและโครงสร้างของรูปแบบ มี 5 ด้าน ได้แก่ 1) ด้านการจัดการหนี้ของเกษตรกรโดยสถาบันการเงิน 2) ด้านการจัดการหนี้ของเกษตรกรโดยเกษตรกรเอง 3) ด้านการประยุกต์ใช้หลักปรัชญาของเศรษฐกิจพอเพียงของเกษตรกร 4) ด้านสภาพการเกิดหนี้ของเกษตรกร และ 5) ด้านการจัดการหนี้ของเกษตรกรโดยภาครัฐ ซึ่งแต่ละด้านมีองค์ประกอบของรูปแบบของกิจกรรม ได้แก่ หลักการ วัตถุประสงค์ ขอบข่ายการพัฒนา กิจกรรมการพัฒนา ตัวชี้วัด การพัฒนาและการประเมินผล มีความสอดคล้องกับแนวคิด ทฤษฎี และงานวิจัยของงานวิจัยที่เกี่ยวข้องกับหลักปรัชญาของเศรษฐกิจพอเพียง เกริกไกร แก้วล้วน และกิติรัตน์ สืบพันธ์ ได้ศึกษาเรื่อง เศรษฐกิจพอเพียงตามแนวพระราชดำริ : กรณีศึกษาการพัฒนาองค์ความรู้โดยเกษตรกรจังหวัดอำนาจเจริญ พบว่า กิจกรรมเศรษฐกิจพอเพียง มี 4 รูปแบบ คือ 1) กิจกรรมเศรษฐกิจพอเพียงด้านการลดรายจ่าย ประกอบด้วยการทำปุ๋ยชีวภาพและปุ๋ยอินทรีย์เพื่อใช้ในการเพาะปลูกและการทำนา 2) กิจกรรมเศรษฐกิจพอเพียงด้านการเพิ่มรายได้ ประกอบด้วยงานหัตถกรรม การแปรรูปผลผลิตทางการเกษตรและการรับงานจากบริษัทมารวมกลุ่มกันผลิตรับจ้าง 3) กิจกรรมเศรษฐกิจพอเพียงด้านการออม โดยจัดตั้งกลุ่มออมทรัพย์สะสมทรัพย์ 4) กิจกรรมเศรษฐกิจพอเพียงด้านการอนุรักษ์ป่าและการใช้ประโยชน์จากป่า (เกริกไกร แก้ว



ล้วน และ กิติรัตน์ สีหพันธ์, 2550) ดังที่ ธันวา จิตต์สงวน ได้วิจัยเรื่อง ศึกษาแนวทางการขับเคลื่อนเศรษฐกิจพอเพียง : บทเรียนจาก 40 หมู่บ้าน พบว่ากระบวนการขับเคลื่อนเศรษฐกิจพอเพียง ประกอบด้วยขั้นตอนต่าง ๆ 6 ขั้นตอน คือ 1) สร้างแรงผลักดันจากปัจจัยด้านบวกหรือด้านลบ 2) ปรับเปลี่ยนในระดับปัจเจกหรือระดับชุมชน 3) การแลกเปลี่ยนเรียนรู้ให้เข้าใจชัดเจนยิ่งขึ้นจากภายในและภายนอกชุมชน 4) การจัดทำแผนชุมชนแบบมีส่วนร่วมโดยมีคนเป็นศูนย์กลางการพัฒนา 5) การประยุกต์ปฏิบัติจริงรวมทั้งมีการติดตาม ประเมินผลและสร้างเครือข่ายขยายผล 6) การขับเคลื่อนการพัฒนาให้เป็นวิถีการพัฒนาที่ยั่งยืนของชุมชน (ธันวา จิตต์สงวน, 2551)

3. การประเมินความเหมาะสมและความเป็นไปได้ โดยภาพรวมอยู่ในระดับมาก เมื่อพิจารณารายด้านพบว่า อยู่ในระดับมากทุกด้าน ค่าเฉลี่ยที่ได้จากการประเมินทั้งสองด้านไปเทียบกับเกณฑ์การประเมินที่กำหนดไว้ คือ ค่าเฉลี่ยตั้งแต่ 3.50 ขึ้นไป ก็พบว่า ผลการประเมินสูงกว่าเกณฑ์ที่กำหนดไว้ทุกด้าน จึงถือว่าผ่านกาประเมิน สามารถนำไปปฏิบัติจริงได้ มีความสอดคล้องกับงานวิจัย จินตามาต โทศลชั้นวิจิตร ศึกษาการพัฒนาารูปแบบการจัดการเรียนการสอนโดยบูรณาการหลักพุทธธรรมเพื่อปลูกฝังพฤติกรรมการดูแลอย่างเอื้ออาทรของนักศึกษาพยาบาล พบว่า ขั้นตอนในการสร้างรูปแบบ มีขั้นตอน ดังนี้ ขั้นตอนที่ 1 การศึกษาข้อมูลพื้นฐานเกี่ยวกับแนวคิด ขั้นตอนที่ 2 การพัฒนารูปแบบ ประกอบด้วย 1) ศึกษาวิเคราะห์แนวคิดทฤษฎีเกี่ยวกับการออกแบบและพัฒนารูปแบบ 2) สร้างรูปแบบตามกรอบแนวคิด 3) ตรวจสอบความเหมาะสมของรูปแบบโดยใช้วิธีการการสัมภาษณ์แบบกึ่งโครงสร้าง 4) สร้างเครื่องมือประกอบการเรียนการสอน 5) ตรวจสอบคุณภาพของเครื่องมือ 6) ศึกษา นำร่องเพื่อตรวจสอบความเป็นไปได้ของรูปแบบโดยนำไปทดลองใช้ ขั้นตอนที่ 3 การศึกษาเพื่อประเมินประสิทธิผลของรูปแบบการจัดการเรียนการสอนประกอบด้วย 1) ทดลองใช้รูปแบบการจัดการเรียนการสอนกับกลุ่มตัวอย่าง 2) วิเคราะห์ประสิทธิผลของรูปแบบ (จินตามาต โทศลชั้นวิจิตร, 2551)

องค์ความรู้ใหม่

ผู้วิจัยได้นำเอาแบบที่มีลักษณะเป็นข้อความ ซึ่งประกอบด้วย หลักการ วัตถุประสงค์ ขอบข่ายกิจกรรม กิจกรรมการพัฒนา ตัวชี้วัดและการประเมินผล ทั้ง 5 ด้าน มาสร้างเป็น Model เพื่อให้สามารถมองเห็นเป็นภาพรวมของรูปแบบได้ ดังนี้



ภาพที่ 1 Model การจัดการหนี้ของเกษตรกรผู้ปลูกยางพาราตามหลักปรัชญาเศรษฐกิจพอเพียง

รูปแบบการจัดการหนี้ของเกษตรกรผู้ปลูกยางพาราตามหลักปรัชญาเศรษฐกิจพอเพียง ในภาคตะวันออกเฉียงเหนือตอนบน มีองค์ประกอบและโครงสร้างของรูปแบบ 5 ด้าน ได้แก่ 1) การจัดการหนี้ของเกษตรกรโดยสถาบันการเงินจัดโครงการ เช่น 1.1) โครงการปลดปล่อยหนี้สินเกษตรกรรายย่อยที่ไม่มีศักยภาพ โครงการปรับปรุงโครงสร้างหนี้เกษตรกรรายย่อยที่มีศักยภาพต่ำ 2) การจัดการหนี้โดยตัวเกษตรกรเอง เช่น 2.1) ปรับเปลี่ยนพฤติกรรม ลด ละ เลิก สิ่งอบายมุข และสิ่งฟุ่มเฟือย 2.2) การสำรวจภาระหนี้สินและการวิเคราะห์ปัญหาหนี้สิน 2.3) วางแผนการใช้จ่าย ไม่ก่อหนี้เพิ่ม มุ่งมั่น อดทน มีสติ 3) การประยุกต์ใช้หลักปรัชญาของเศรษฐกิจพอเพียงในการจัดการหนี้ของเกษตรกร เช่น 3.1) ส่งเสริมให้ครัวเรือนเกษตรกรปลูกพืชผักสวนครัวและรั้วกินได้ ลด ละ เลิก อบายมุขทุกชนิด 3.2) ส่งเสริมให้เกษตรกรทำอาชีพเสริมโดยการปลูกพืชแซมยางและ พืชร่วมยางพาราและใช้ทำปุ๋ยและยาปราบศัตรูพืชจากวัตถุดิบธรรมชาติใช้เอง 4) การไม่ก่อหนี้เพิ่มของเกษตรกร เช่น 4.1) ปลูกไม้ผลแบบสวนผสม



ตามแนวทางเกษตรทฤษฎีใหม่ เช่น ปลุกอินทผลัม โกโก้ และกาแฟ 4.2) ร่วมกันทำงานอย่างมีหลักมีเกณฑ์ และผลักดันข้อเสนอเชิงนโยบายไปสู่รัฐบาลได้จริง และ 5) การจัดการหนี้ของเกษตรกรโดยภาครัฐ เช่น 5.1) รัฐสนับสนุนอาชีพทางเลือก การลดต้นทุนการผลิต การใช้สารชีวภาพทดแทนสารเคมี การพัฒนาอาชีพเสริมนอกภาคเกษตร การแปรรูปผลิตภัณฑ์ 5.2) จัดโครงการพัฒนาศักยภาพสถาบันเกษตรกรเพื่อรักษา เสถียรภาพราคาขาย

สรุป/ข้อเสนอแนะ

สภาพปัญหาหนี้ครัวเรือนของเกษตรกรผู้ปลูกยางพารา ในภาคตะวันออกเฉียงเหนือตอนบน พบว่ามีปัญหา 1) ปัญหาการจัดการหนี้ของเกษตรกรโดยสถาบันการเงิน 2) ปัญหาการจัดการหนี้ของเกษตรกรโดยเกษตรกรเอง 3) ปัญหาการประยุกต์ใช้หลักปรัชญาของเศรษฐกิจพอเพียงของเกษตรกร 4) ปัญหาสภาพการเกิดหนี้ของเกษตรกร 5) ปัญหาการจัดการหนี้ของเกษตรกรโดยภาครัฐ ผลการกำหนดรูปแบบการจัดการหนี้ครัวเรือนของเกษตรกรผู้ปลูกยางพาราตามหลักปรัชญาเศรษฐกิจพอเพียง ในภาคตะวันออกเฉียงเหนือตอนบน พบว่ารูปแบบการจัดการหนี้ครัวเรือนของเกษตรกรผู้ปลูกยางพาราตามหลักปรัชญาเศรษฐกิจพอเพียง ในภาคตะวันออกเฉียงเหนือตอนบน มีองค์ประกอบและโครงสร้างของรูปแบบ 5 ด้าน จำนวน 44 กิจกรรม ได้แก่ 1) ด้านการจัดการหนี้ของเกษตรกรโดยสถาบันการเงิน จำนวน 8 กิจกรรม 2) ด้านการจัดการหนี้ของเกษตรกรโดยเกษตรกรเอง จำนวน 13 กิจกรรม 3) ด้านการประยุกต์ใช้หลักปรัชญาของเศรษฐกิจพอเพียงของเกษตรกร จำนวน 8 กิจกรรม 4) ด้านสภาพการเกิดหนี้ของเกษตรกร จำนวน 5 กิจกรรม และ 5) ด้านการจัดการหนี้ของเกษตรกรโดยภาครัฐ จำนวน 10 กิจกรรม ผลการทดลองและประเมินผลการทดลองรูปแบบการจัดการหนี้ครัวเรือนของเกษตรกรผู้ปลูกยางพาราตามหลักปรัชญาเศรษฐกิจพอเพียง ในภาคตะวันออกเฉียงเหนือตอนบน ด้านการประยุกต์ใช้หลักปรัชญาของเศรษฐกิจพอเพียงในการจัดการหนี้ของเกษตรกร ทำการทดสอบความรู้อ่อนและหลังทดลอง พบว่า ผลการทดลองผ่านเกณฑ์ที่กำหนดไว้ คือความรู้หลังการทดลองได้ค่าเฉลี่ยร้อยละ 80.00 ขึ้นไป

ข้อเสนอแนะสำหรับการวิจัยครั้งต่อไป

1. ควรวิจัยเรื่องการจัดการหนี้ของเกษตรกรด้วยการวางแผนปลดหนี้และฟื้นฟูศักยภาพของเกษตรกรรวมถึงการเจรจาประนอมหนี้
2. ควรวิจัยเรื่องเสริมสร้างความรู้การประยุกต์ใช้หลักปรัชญาของเศรษฐกิจพอเพียงของเกษตรกร
3. ควรวิจัยเรื่องรูปแบบการจัดการหนี้แก่เกษตรกร



เอกสารอ้างอิง

- การยางแห่งประเทศไทย. (2559). ทะเบียนเกษตรกรชาวสวนยางและสถาบันเกษตรกร ปี 2559. เรียกใช้เมื่อ 15 มีนาคม 2562 จาก raot.co.th/ewt_news.php?nid=3650
- เกริกไกร แก้วล้วน และ กิติรัตน์ สีหพันธ์. (2550). เศรษฐกิจพอเพียงตามแนวพระราชดำริ : กรณีศึกษาการพัฒนาองค์ความรู้โดยเกษตรกรจังหวัดอำนาจเจริญ. อุบลราชธานี: มหาวิทยาลัยราชภัฏอุบลราชธานี.
- จินตมาศ โกศลชื่นวิจิตร. (2551). การพัฒนารูปแบบการจัดการเรียนการสอนโดยบูรณาการหลักพุทธธรรมเพื่อปลูกฝังพฤติกรรมการดูแลอย่างเอื้ออาทรของนักศึกษาพยาบาล. ใน วิทยานิพนธ์การศึกษาดุษฎีบัณฑิต สาขาวิชาการวิจัยและพัฒนาหลักสูตร. มหาวิทยาลัยศรีนครินทรวิโรฒ.
- ชวัลรัตน์ ทองช่วย. (2552). ยุทธวิธีการทำสวนยางพาราอย่างมืออาชีพ. วิชชา วารสารวิชาการ มหาวิทยาลัยราชภัฏนครศรีธรรมราช, 28(1), 17-26.
- ธนาคารเพื่อการเกษตรและสหกรณ์เพื่อการเกษตร. (2560). รายงานกิจการประจำปี 2559. กรุงเทพมหานคร: ธนาคารเพื่อการเกษตรและสหกรณ์เพื่อการเกษตร.
- ธนาคารแห่งประเทศไทย. (2557). รายงานสถานการณ์สินค้าเกษตร ปี 2557และแนวโน้มปี 2558. กรุงเทพมหานคร: ส่วนเศรษฐกิจภาค สาขาภาคตะวันออกเฉียงเหนือ.
- ธันวา จิตต์สงวน. (2551). โครงการศึกษาแนวทางการขับเคลื่อนเศรษฐกิจพอเพียงบทเรียนจาก 40 หมู่บ้าน. กรุงเทพมหานคร: คณะเกษตรศาสตร์ มหาวิทยาลัยเกษตรศาสตร์.
- ธานินทร์ ศิลป์จารุ. (2548). การวิจัยและวิเคราะห์ข้อมูลทางสถิติด้วย SPSS. (พิมพ์ครั้งที่ 3). กรุงเทพมหานคร: วี. อินเทอร์เน็ตพริ้นท์.
- พัชชยา ทรงเสี้ยวไชย และคณะ. (2554). แนวทางการแก้ไขปัญหานี้สินชวานา ตำบลขามทะเลสอ อำเภอลำทะเมนชัย จังหวัดนครราชสีมา. นครราชสีมา: มหาวิทยาลัยราชภัฏนครราชสีมา.
- พัชรี หล้าแหล่ง. (2555). การวิเคราะห์โครงสร้างรายได้ ภาระหนี้สิน สภาพเศรษฐกิจ และสังคมของเกษตรกรชาวสวนปาล์มน้ำมันในพื้นที่ภาคใต้. เชียงใหม่: มหาวิทยาลัยแม่โจ้.
- สถาบันวิจัยยาง. (2553). ข้อมูลวิชาการยางพารา. กรุงเทพมหานคร: ชุมนุมสหกรณ์การเกษตรแห่งประเทศไทย จำกัด.

การบริหารความขัดแย้ง ประสิทธิภาพของสถานศึกษา และแนวทางการ
บริหารความขัดแย้ง เพื่อเพิ่มประสิทธิภาพของสถานศึกษาสังกัดสำนักงาน
ส่งเสริมการศึกษานอกระบบและการศึกษาตามอัธยาศัย
จังหวัดนครศรีธรรมราช*

CONFLICT MANAGEMENT EFFECTIVENESS AND CONFLICT
MANAGEMENT GUIDELINES TO ENHANCE THE EFFECTIVENESS OF
THE EDUCATIONAL INSTITUTIONS UNDER NAKHON SI THAMMARAT
PROVINCIAL OFFICE OF THE NON-FORMAL AND
INFORMAL EDUCATION

สุภัทร รัตนบุรี

Suphat Rattanaburee

อรรรครา ธรรมาธิกุล

Akara Thammathikun

วันฉัตร ทิพย์มาศ

Wanchat Tippamas

มหาวิทยาลัยราชภัฏนครศรีธรรมราช

Nakhon Si Thammarat Rajabhat University, Thailand

E-mail: utissum@gmail.com

บทคัดย่อ

บทความนี้มีวัตถุประสงค์เพื่อศึกษา 1) การบริหารความขัดแย้งของสถานศึกษา 2) ประสิทธิภาพของสถานศึกษา และ 3) แนวทางการบริหารความขัดแย้งของผู้บริหารเพื่อเพิ่มประสิทธิภาพของสถานศึกษา สังกัดสำนักงานส่งเสริมการศึกษานอกระบบและการศึกษาตามอัธยาศัยจังหวัดนครศรีธรรมราช เป็นงานวิจัยเชิงพรรณนา ดำเนินการ 2 ขั้นตอน คือ 1) ศึกษาการบริหารความขัดแย้งและประสิทธิภาพของสถานศึกษา กลุ่มตัวอย่าง ได้แก่ ผู้อำนวยการสถานศึกษาและครูผู้สอน จำนวน 186 คน ได้มาโดยวิธีการสุ่มกลุ่มตัวอย่างแบบแบ่งชั้นภูมิ ชนิดที่เป็นสัดส่วน เครื่องมือที่ใช้ในการวิจัย คือ แบบสอบถามมาตราส่วนประมาณค่า 5 ระดับ มีค่าความเชื่อมั่น .90 วิเคราะห์ข้อมูลโดยใช้โปรแกรมสำเร็จรูปเพื่อหาค่าร้อยละ ค่าเฉลี่ย และค่าส่วนเบี่ยงเบนมาตรฐาน 2) ศึกษาแนวทางการบริหารความขัดแย้งของผู้บริหารเพื่อเพิ่มประสิทธิภาพของสถานศึกษา โดยทำการสัมภาษณ์ผู้เชี่ยวชาญ จำนวน 5 คน โดยวิธีการเลือกแบบเจาะจง เลือกจากผู้ทรงคุณวุฒิในเรื่องการบริหารสถานศึกษา เครื่องมือที่ใช้ในการเก็บ

* Received 7 May 2020; Revised 14 July 2020; Accepted 20 July 2020



รวบรวมข้อมูลเป็นแบบสัมภาษณ์แบบมีโครงสร้าง การวิเคราะห์ข้อมูลโดยการวิเคราะห์เนื้อหา ผลการวิจัยพบว่า 1) การบริหารความขัดแย้งของสถานศึกษา โดยรวมอยู่ในระดับมาก ($\bar{X} = 3.66$, S.D = 0.82) โดยเรียงลำดับค่าเฉลี่ยจากมากไปหาน้อยได้ ดังนี้ ด้านการร่วมมือ ($\bar{X} = 4.05$, S.D = 0.67) ด้านการประนีประนอม ($\bar{X} = 4.00$, S.D = 0.68) ด้านการยอมให้ ($\bar{X} = 3.83$, S.D = 0.80) ด้านการเอาชนะ ($\bar{X} = 3.25$, S.D = 1.01) และ ด้านการหลีกเลี่ยง ($\bar{X} = 3.15$, S.D = 0.96) 2) ประสิทธิภาพของสถานศึกษา โดยรวมอยู่ในระดับมาก ($\bar{X} = 4.03$, S.D = 0.54) และ 3) แนวทางการบริหารความขัดแย้งของผู้บริหารเพื่อเพิ่มประสิทธิภาพของสถานศึกษา มีดังนี้ ผู้บริหารเน้นการมีส่วนร่วมในการแก้ปัญหา พยายามแก้ไขปัญหาโดยยึดทางสายกลาง ส่งเสริมให้ครูจัดการศึกษาได้ตามศักยภาพ ใช้ตำแหน่งและระเบียบข้อบังคับในการแก้ปัญหาและหลีกเลี่ยงการแสดงความคิดเห็นซึ่งจะนำไปสู่การโต้แย้งกันได้

คำสำคัญ: การบริหารความขัดแย้ง, ประสิทธิภาพของสถานศึกษา, แนวทางการบริหารความขัดแย้งเพื่อเพิ่มประสิทธิภาพของสถานศึกษา, การศึกษานอกระบบและการศึกษาตามอัธยาศัย

Abstract

This research article aimed to study 1) the conflict management 2) the effectiveness and 3) Conflict management guidelines to enhance the effectiveness of educational institutions under Nakhon Si Thammarat Provincial Office of the Non - Formal and Informal Education. This research had 2 steps: 1) Studying the state of the conflict from a sample group of 186 persons who were school directors and teachers. The research instrument used is a rating-scaled questionnaire by proportionate stratified random sampling method with the reliability of .90. The data were analyzed by percentage, mean, standard deviation. 2) Conflict management guidelines to enhance the effectiveness of educational institutions. There were 5 specialist informants recruited by purposive sampling that were specialists in educational administration holding master degree and higher and experience school administration. The research instrument was structured interview. The data was analyzed by content analysis. The research results were as follows : 1) Conflict management of educational institutions. Overall is at a high level ($\bar{X} = 3.66$, S.D = 0.82). Sort the average value from highest to lowest as follows : Collaborating ($\bar{X} = 4.05$, S.D = 0.67) Compromising ($\bar{X} = 4.00$, S.D = 0.68) Accommodating ($\bar{X} = 3.83$, S.D = 0.80) Competition ($\bar{X} = 3.2$, S.D = 1.01) and Avoiding ($\bar{X} = 3.15$, S.D = 0.96).



2) The effectiveness of educational institutions. Overall is at the high level ($\bar{X} = 4.03$, S.D = 0.54). 3) Conflict management guidelines to enhance the effectiveness of educational institutions comprise the following : Executives emphasize participation in problem solving. Try to fix the problem by holding the middle way. Encourage teachers to manage their education to meet their potential. Use positions and regulations to solve problems and Avoid expressing opinions which can lead to arguments.

Keywords: Conflict Management, The Effectiveness of Educational Institutions, Conflict Management Guidelines to Enhance the Effectiveness of Educational Institutions, Non-Formal and Informal Education

บทนำ

ในสภาพสังคมปัจจุบัน เต็มไปด้วยความหลากหลายศาสนา ความเชื่อ วัฒนธรรมและประเพณี ความซับซ้อนการบริหาร และความรวดเร็วทางด้านเทคโนโลยี ที่มีมากเกินกว่ามนุษย์ และสังคมจะเข้ามาและบริหารได้ ระบบการศึกษาที่ไม่ทำให้มนุษย์สามารถเผชิญกับปัญหาและความกดดันใหม่ได้ มนุษย์จึงเต็มไปด้วยความขัดแย้ง และนำไปสู่ความรุนแรงได้ง่าย การพัฒนาประเทศขาดความต่อเนื่องและความยืดหยุ่นในการตอบสนองต่อความต้องการและปัญหาของประชาชน ขณะที่ความมั่นคงภายในประเทศยังมีหลายประเด็นที่ต้องเสริมสร้างให้เกิดความเข้มแข็ง ลดความขัดแย้งทางความคิดและอุดมการณ์ที่มีรากฐานมาจากความเหลื่อมล้ำ ความไม่เสมอภาค การขาดความเชื่อมั่นในกระบวนการยุติธรรม และปัญหาการขาดเสถียรภาพทางการเมือง ตลอดจนส่งเสริมคนในชาติให้ยึดมั่นสถาบันหลักเป็นศูนย์รวมจิตใจให้เกิดความรักความสามัคคี สอดคล้องกับ นันทน์ภัส แซ่มเงิน ได้กล่าวว่า มนุษย์ต้องการความสำเร็จ การกระทำของมนุษย์เพื่อที่จะให้เกิดความสำเร็จ ซึ่งเป็นอีกส่วนหนึ่งที่ทำให้เกิดความขัดแย้ง โดยมีการแข่งขันกันในรูปแบบต่าง ๆ หลักสำคัญของการแข่งขัน เนื่องมาจากความขาดแคลน ความไม่เพียงพอของสิ่งที่ต้องการ เมื่อคนเราพยายามต่อสู้เพื่อให้ได้มากที่สุดหรือให้มีกรรมสิทธิ์มากที่สุดในเรื่องที่ตนเองต้องการ หรือมีอำนาจในการควบคุมบุคคลหรือการกำหนดจุดประสงค์ และเป้าหมายขององค์การความแตกต่างกันในการรับรู้ และความคิดของแต่ละบุคคล เป้าหมายแตกต่างกัน ฝ่ายหนึ่งถูกรุกล้ำหรือถูกขัดขวางทำให้เป้าหมายของตนไม่สามารถบรรลุตามที่ตั้งใจไว้ ความต้องการประสบความสำเร็จอาจนำไปสู่ความขัดแย้งได้ ทุกองค์การย่อมมีความขัดแย้ง อาจเป็นความขัดแย้งระหว่างบุคคลหรือระหว่างกลุ่มของบุคคล เป็นสิ่งที่เกิดขึ้นได้ในชีวิตประจำวันของบุคคลที่หลีกเลี่ยงไม่ได้ ต้องยอมรับว่าความขัดแย้งเป็นปรากฏการณ์ตามธรรมชาติ (นันทน์ภัส แซ่มเงิน, 2559) และสอดคล้องกับ เสริมศักดิ์ วิชาลาภรณ์ ที่กล่าวว่า การบริหารงานในองค์กร มักจะพบปัญหาหนึ่งของผู้บริหารต่างประสพหลีกเลี่ยงไม่ได้ และยอมรับ



ว่าความขัดแย้งเป็นปัญหาที่มีความสำคัญอย่างยิ่งต่อความสำเร็จในการบริหารงานขององค์กร การบริหารความขัดแย้งเป็นตัวพยากรณ์ความสำเร็จและประสิทธิผลทางการบริหารที่สำคัญ สถานศึกษาเป็นองค์กรหนึ่งที่ไม่อาจหลีกเลี่ยงความขัดแย้งได้ การรู้จักวิธีการบริหารที่ดี ความขัดแย้งก็กลายเป็นคุณประโยชน์ การแก้ปัญหาความขัดแย้งของผู้บริหารขึ้นอยู่กับประสบการณ์ ความรู้ความสามารถ อายุและบุคลิกภาพเฉพาะตัว การรักษาสุขภาพสมดุลเป็นยุทธศาสตร์อย่างหนึ่งในการบริหารความขัดแย้ง ผู้บริหารจะต้องแสดงบทบาทในฐานะผู้จัดการความขัดแย้ง อย่างสร้างสรรค์เป็นประโยชน์ต่อองค์กรให้อยู่ในระดับที่เหมาะสมไม่มากหรือน้อยเกินไป เพื่อประสิทธิภาพและประสิทธิผลขององค์กร (เสริมศักดิ์ วิชาลาภรณ์, 2540)

ประสิทธิผลของสถานศึกษาเกิดจากบทบาทหน้าที่ในการจัดการศึกษา ส่งเสริมสนับสนุน ประสานภาคีเครือข่าย ดำเนินการตามนโยบายพิเศษของรัฐบาลและงานเสริมสร้างความมั่นคงของชาติ จัดส่งเสริมสนับสนุนประสานงานจัดการศึกษาตามโครงการอันเนื่องมาจากพระราชดำริในพื้นที่สนับสนุนพัฒนา ใช้แหล่งเรียนรู้ ภูมิปัญญาในท้องถิ่น พัฒนาหลักสูตร สื่อ กระบวนการเรียนรู้มาตรฐาน กำกับดูแล ตรวจสอบนิเทศภายใน ติดตามประเมินผล รายงานผลการดำเนินงาน พัฒนาครูและบุคลากรทางการศึกษา ระดมทรัพยากรเพื่อให้เกิดประโยชน์สูงสุด ดำเนินการประกันคุณภาพภายนอก การประกันคุณภาพภายในสถานศึกษา ให้สอดคล้องกับระบบหลักเกณฑ์และวิธีการเป็นความสามารถตามเป้าหมายที่เป็นส่วนรวมมีส่วนร่วมตัว สอดคล้องกับ วราภรณ์ เนาเพชร ที่มีความเห็นว่า ผลสำเร็จของสถานศึกษาที่สามารถดำเนินงานให้บรรลุวัตถุประสงค์ตามเป้าหมายที่วางไว้ โดยผู้บริหารและครูผู้สอนมีความสามารถในการบริหารจัดการทรัพยากรทางการศึกษาให้มีประสิทธิภาพและคุ้มค่าเกิดประโยชน์สูงสุดจนสามารถผลิตนักเรียนให้มีคุณภาพการศึกษาดีและเป็นที่ยอมรับแก่สาธารณชน (วราภรณ์ เนาเพชร, 2558) การบริหารความขัดแย้งมีความเกี่ยวข้องกับประสิทธิผลของสถานศึกษา ผู้บริหารสถานศึกษาต้องเผชิญกับ สถานการณ์ความขัดแย้งระหว่างผู้บริหารกับครู ความขัดแย้งระหว่างครูกับครู ความขัดแย้งระหว่างผู้บริหารกับคณะกรรมการสถานศึกษา ผู้บริหารจะหาวิธีการหรือแนวทางในการบริหารความขัดแย้งเพื่อลดความขัดแย้งอันจะนำไปสู่การเพิ่มประสิทธิผลของสถานศึกษา (สำนักงานส่งเสริมการศึกษานอกระบบและการศึกษาตามอัธยาศัย, 2561)

สถานศึกษาสังกัดสำนักงานส่งเสริมการศึกษานอกระบบและการศึกษาตามอัธยาศัย เป็นองค์กรหนึ่งที่เกิดความขัดแย้ง สาเหตุของความขัดแย้ง ได้แก่ ลักษณะนิสัย วิธีการทำงาน ค่านิยม ความเชื่อและปรัชญาในการดำเนินชีวิตที่แตกต่างกัน มนุษย์สัมพันธ์ระหว่างครูในสถานศึกษา การทำงานที่ต้องแข่งขันกันระหว่างบุคคลหรือกลุ่มคน หรือระหว่างกลุ่มบุคคล ความขาดแคลนทรัพยากร ผู้บริหารสถานศึกษาจึงมีหน้าที่โดยตรงที่จะต้องจัดการความขัดแย้งอย่างหลีกเลี่ยงไม่ได้ ความขัดแย้งที่เกิดขึ้นในสถานศึกษาสร้างความยุ่งยากต่อการปฏิบัติงาน โดยเฉพาะในเรื่องความร่วมมือประสานงานและบรรยากาศของสถานศึกษา แสดงให้เห็นว่า หากมี



การบริหารความขัดแย้งได้ภายในและภายนอกองค์กร ย่อมทำให้เกิดผลกระทบกับประสิทธิผลกับทุกองค์กร

ผู้วิจัยจึงมีความสนใจที่จะศึกษาแนวทางการบริหารความขัดแย้งเพื่อเพิ่มประสิทธิผลของสถานศึกษา สังกัดสำนักงานส่งเสริมการศึกษานอกระบบและการศึกษาตามอัธยาศัยจังหวัดนครศรีธรรมราช เพื่อนำผลการวิจัยไปใช้เป็นข้อมูลในการบริหารในหน่วยงาน นำไปส่งเสริมแก้ไขปรับปรุง พัฒนาระบบการบริหารงานบุคคล พัฒนาประสิทธิภาพการบริหารจัดการการศึกษา นอกระบบและการศึกษาตามอัธยาศัยและสถานศึกษาให้มีคุณภาพและประสิทธิผล

วัตถุประสงค์ของการวิจัย

1. เพื่อศึกษาการบริหารความขัดแย้งของสถานศึกษา สังกัดสำนักงานส่งเสริมการศึกษานอกระบบและการศึกษาตามอัธยาศัยจังหวัดนครศรีธรรมราช
2. เพื่อศึกษาประสิทธิผลของสถานศึกษา สังกัดสำนักงานส่งเสริมการศึกษานอกระบบและการศึกษาตามอัธยาศัยจังหวัดนครศรีธรรมราช
3. เพื่อศึกษาแนวทางการบริหารความขัดแย้งของผู้บริหารเพื่อเพิ่มประสิทธิผลของสถานศึกษา สังกัดสำนักงานส่งเสริมการศึกษานอกระบบและการศึกษาตามอัธยาศัยจังหวัดนครศรีธรรมราช

วิธีดำเนินการวิจัย

การดำเนินการวิจัยในครั้งนี้เป็นการวิจัยเชิงพรรณนา (Descriptive Research) เรื่องแนวทางการบริหารความขัดแย้งเพื่อเพิ่มประสิทธิผลของสถานศึกษา สังกัดสำนักงานส่งเสริมการศึกษานอกระบบและการศึกษาตามอัธยาศัยจังหวัดนครศรีธรรมราช มีขั้นตอนและรายละเอียดการศึกษาดังต่อไปนี้

ระยะที่ 1 ศึกษาการบริหารความขัดแย้งและประสิทธิผลของสถานศึกษา สังกัดสำนักงานส่งเสริมการศึกษานอกระบบและการศึกษาตามอัธยาศัยจังหวัดนครศรีธรรมราช โดยการสำรวจ ประชากรและกลุ่มตัวอย่างในการวิจัยครั้งนี้ ผู้วิจัยได้กำหนดจำนวนประชากร คือ ผู้บริหารสถานศึกษาและครูผู้สอน ของสถานศึกษา สังกัดสำนักงานส่งเสริมการศึกษานอกระบบและการศึกษาตามอัธยาศัย จังหวัดนครศรีธรรมราช จำนวน 320 คน กำหนดขนาดกลุ่มตัวอย่างโดยใช้ตารางสำเร็จรูปของเคริชชีและมอร์แกน (Krejcie, R. V. & Morgan, D. W., 1970) ได้ขนาดกลุ่มตัวอย่าง จำนวน 186 คน แล้วใช้วิธีการสุ่มกลุ่มตัวอย่างแบบแบ่งชั้นภูมิชนิดที่เป็นสัดส่วน (Proportionate Stratified Random Sampling)

เครื่องมือที่ใช้ในการวิจัยครั้งนี้ เป็นแบบสอบถาม จำนวน 1 ฉบับ แบ่งเป็น 3 ตอน ประกอบด้วย

ตอนที่ 1 แบบสอบถามเกี่ยวกับสภาพทั่วไปของกลุ่มตัวอย่างเป็นแบบตรวจสอบรายการ (Check list) ประกอบด้วย เพศ อายุ ระดับการศึกษา ตำแหน่งหน้าที่ใน



สถานศึกษา ประสบการณ์ในการทำงาน เป็นตัวเลือกที่กำหนดคำตอบไว้ให้ (Forced Choice) จำนวน 5 ข้อ

ตอนที่ 2 แบบสอบถามเกี่ยวกับการบริหารความขัดแย้งของผู้บริหารสถานศึกษา สังกัดสำนักงานส่งเสริมการศึกษานอกระบบและการศึกษาตามอัธยาศัยจังหวัดนครศรีธรรมราช จำนวน 25 ข้อ

ตอนที่ 3 แบบสอบถามเกี่ยวกับประสิทธิผลของสถานศึกษา สังกัดสำนักงานส่งเสริมการศึกษานอกระบบและการศึกษาตามอัธยาศัยจังหวัดนครศรีธรรมราช จำนวน 20 ข้อ

แบบสอบถามตอนที่ 2 และตอนที่ 3 เป็นแบบสอบถามชนิดจัดลำดับคุณภาพ (Rating Scale) ของลิเคิร์ต (Likert, R., 1691) จัดลำดับคุณภาพ 5 ระดับ และผู้วิจัยนำแบบสอบถามของตอนที่ 2 และ 3 ดำเนินการตรวจสอบคุณภาพโดยหาค่าดัชนีความสอดคล้องระหว่างข้อคำถามกับวัตถุประสงค์ (Index of Item Objective Congruence : IOC) และนำแบบสอบถามที่สร้างขึ้นไปทดลองใช้ (Try Out) ผู้บริหารสถานศึกษาและครูผู้สอนที่ไม่ใช่กลุ่มตัวอย่าง จำนวน 30 คน เพื่อหาค่าความเชื่อมั่น (Reliability) โดยหาค่าสัมประสิทธิ์แอลฟา (Alpha Coefficient) ของครอนบาค (Cronbach, L. J., 1990) ได้ค่าความเชื่อมั่น 0.90

การเก็บรวบรวมข้อมูล ผู้วิจัยทำหนังสือถึงบัณฑิตวิทยาลัย มหาวิทยาลัยราชภัฏนครศรีธรรมราช เพื่อขอความร่วมมือในการตอบแบบสอบถาม ผู้วิจัยนำส่งแบบสอบถามด้วยตนเอง ติดตามรับแบบสอบถามจนครบและสมบูรณ์ จำนวน 186 ฉบับ คิดเป็นร้อยละ 100

การวิเคราะห์ข้อมูล ผู้วิจัยนำแบบสอบถามที่สมบูรณ์มาวิเคราะห์ข้อมูลด้วยโปรแกรมสำเร็จรูปทางสถิติ ในการประมวลผลเพื่อคำนวณหาค่าความถี่ (Frequency) ค่าร้อยละ (Percentage) ค่าเฉลี่ย (Mean) และส่วนเบี่ยงเบนมาตรฐาน (Standard Deviation)

ระยะที่ 2 ศึกษาแนวทางการบริหารความขัดแย้งเพื่อเพิ่มประสิทธิผลของสถานศึกษา สังกัดสำนักงานส่งเสริมการศึกษานอกระบบและการศึกษาตามอัธยาศัยจังหวัดนครศรีธรรมราช กลุ่มตัวอย่างเลือกแบบเจาะจง เป็นผู้บริหารสถานศึกษา มีประสบการณ์การบริหารสถานศึกษามากกว่า 10 ปี จำนวน 5 ท่าน เครื่องมือแบบสัมภาษณ์ จำนวน 1 ฉบับ เป็นแบบสัมภาษณ์แบบมีโครงสร้าง ผู้วิจัยสร้างขึ้นเอง จากการนำข้อมูลที่ได้จากแบบสอบถามระยะที่ 1 มาทำการวิเคราะห์ เรียบเรียงประเด็นปัญหา และสร้างเป็นแบบสัมภาษณ์เพื่อเสนอแนะแนวทางการบริหารความขัดแย้ง เพื่อเพิ่มประสิทธิผลของสถานศึกษา สังกัดสำนักงานส่งเสริมการศึกษานอกระบบและการศึกษาตามอัธยาศัยจังหวัดนครศรีธรรมราช ประกอบด้วยข้อคำถาม 5 ข้อ โดยเก็บรวบรวมข้อมูลจากการสัมภาษณ์ผู้บริหารสถานศึกษาที่มีความเชี่ยวชาญในการบริหารสถานศึกษา สังกัดสำนักงานส่งเสริมการศึกษานอกระบบและการศึกษาตามอัธยาศัยจังหวัด



นครศรีธรรมราช และวิเคราะห์ข้อมูลแบบสัมภาษณ์ จากการนำข้อมูลที่ได้มาทำการวิเคราะห์ เรียบเรียงประเด็นปัญหา และแนวทางการบริหารความขัดแย้งเพื่อเพิ่มประสิทธิผลของ สถานศึกษา สังกัดสำนักงานส่งเสริมการศึกษานอกระบบและการศึกษา ตามอัธยาศัยจังหวัด นครศรีธรรมราช

ผลการวิจัย

1. ข้อมูลทั่วไปของผู้ตอบแบบสอบถามพบว่า ส่วนใหญ่เป็นเพศหญิง จำนวน 117 คน (ร้อยละ 62.9) มีอายุ 50 ปีขึ้นไป จำนวน 67 คน (ร้อยละ 36.0) ศึกษาในระดับปริญญาตรี จำนวน 144 คน (ร้อยละ 77.4) ตำแหน่ง ครู กศน.ตำบล จำนวน 93 คน (ร้อยละ 50.0) และเป็นผู้มี ประสบการณ์ทำงานมากกว่า 6 - 10 ปี จำนวน 45 คน (ร้อยละ 24.4)

2. การบริหารความขัดแย้งของสถานศึกษาสังกัดสำนักงานส่งเสริมการศึกษานอกระบบ และการศึกษาตามอัธยาศัยจังหวัดนครศรีธรรมราช ผลการวิจัย ดังตารางที่ 1

ตารางที่ 1 ค่าเฉลี่ย ส่วนเบี่ยงเบนมาตรฐาน และแปลผลระดับของการบริหารความ ขัดแย้งของสถานศึกษาในสังกัดสำนักงานส่งเสริมการศึกษานอกระบบและการศึกษาตาม อัธยาศัยจังหวัดนครศรีธรรมราช

การบริหารความขัดแย้ง (X_{tot})	\bar{X}	S.D	ระดับการปฏิบัติ
1. ด้านการเอาชนะ (X_1)	3.25	1.01	ปานกลาง
2. ด้านการร่วมมือ (X_2)	4.05	0.67	มาก
3. ด้านการประนีประนอม (X_3)	4.00	0.68	มาก
4. ด้านการหลีกเลี่ยง (X_4)	3.15	0.96	ปานกลาง
5. ด้านการยอมให้ (X_5)	3.83	0.80	มาก
รวม (X_{tot})	3.66	0.82	มาก

จากตารางที่ 1 พบว่า การบริหารความขัดแย้งของสถานศึกษาในสังกัดสำนักงาน ส่งเสริมการศึกษานอกระบบและการศึกษาตามอัธยาศัยจังหวัดนครศรีธรรมราช โดยรวมอยู่ใน ระดับมาก ($\bar{X} = 3.66$, S.D = 0.82) ซึ่งเมื่อพิจารณาเป็นรายด้าน พบว่า ด้านการร่วมมือ (X_2) มีการปฏิบัติอยู่ในระดับมากที่สุด ($\bar{X} = 4.05$, S.D = 0.67) รองลงมา คือ ด้านการ ประนีประนอม (X_3) ($\bar{X} = 4.00$, S.D = 0.68) ด้านการยอมให้ (X_5) ($\bar{X} = 3.83$, S.D = 0.80) ด้านการเอาชนะ (X_1) ($\bar{X} = 3.25$, S.D = 1.01) และด้านการหลีกเลี่ยง (X_4) มีการปฏิบัติอยู่ใน ระดับต่ำสุด ($\bar{X} = 3.15$, S.D = 0.96)

3. ประสิทธิภาพของสถานศึกษา พบว่า ประสิทธิภาพของสถานศึกษา สังกัดสำนักงาน ส่งเสริมการศึกษานอกระบบและการศึกษาตามอัธยาศัยจังหวัดนครศรีธรรมราช ผลการวิจัย ดัง ตารางที่ 2



ตารางที่ 2 ค่าเฉลี่ย ส่วนเบี่ยงเบนมาตรฐาน และการแปลผลระดับประสิทธิผลของสถานศึกษาในสังกัดสำนักงานส่งเสริมการศึกษานอกระบบและการศึกษาตามอัธยาศัยจังหวัดนครศรีธรรมราช โดยภาพรวม

ประสิทธิผลของสถานศึกษา (Y_{tot})	\bar{X}	S.D	ระดับความสำเร็จ
1. ด้านความสามารถในการผลิตนักเรียนที่มีผลสัมฤทธิ์ทางการเรียนสูง (Y_1)	3.83	0.58	มาก
2. ด้านความสามารถในการพัฒนานักเรียนให้มีทัศนคติทางบวก (Y_2)	3.96	0.53	มาก
3. ด้านความสามารถในการปรับเปลี่ยนและพัฒนาสถานศึกษา (Y_3)	4.18	0.54	มาก
4. ด้านความสามารถในการแก้ปัญหาภายในสถานศึกษา (Y_4)	4.13	0.51	มาก
รวม (Y_{tot})	4.03	0.54	มาก

จากตารางที่ 2 พบว่า ประสิทธิผลของสถานศึกษาในสังกัดสำนักงานส่งเสริมการศึกษานอกระบบและการศึกษาตามอัธยาศัยจังหวัดนครศรีธรรมราช โดยภาพรวมอยู่ในระดับมาก ($\bar{X} = 4.03$, S.D = 0.54) ซึ่งเมื่อพิจารณาเป็นรายด้าน พบว่า ด้านความสามารถในการปรับเปลี่ยนและพัฒนาสถานศึกษา (Y_3) มีการปฏิบัติอยู่ในระดับมากที่สุด ($\bar{X} = 4.18$, S.D = 0.54) รองลงมา คือ ด้านความสามารถในการแก้ปัญหาภายในสถานศึกษา (Y_4) ($\bar{X} = 4.13$, S.D = 0.51) ด้านความสามารถในการพัฒนานักเรียนให้มีทัศนคติทางบวก (Y_2) ($\bar{X} = 3.96$, S.D = 0.53) และด้านความสามารถในการผลิตนักเรียนที่มีผลสัมฤทธิ์ทางการเรียนสูง (Y_1) มีการปฏิบัติอยู่ในระดับ ต่ำสุด (Y_4) ($\bar{X} = 3.83$, S.D = 0.58)

4. แนวทางการบริหารความขัดแย้งของผู้บริหารเพื่อเพิ่มประสิทธิผลของสถานศึกษา สังกัดสำนักงานส่งเสริมการศึกษานอกระบบและการศึกษาตามอัธยาศัยจังหวัดนครศรีธรรมราช พบว่า สภาพปัญหาจากการบริหารสถานศึกษาโดยภาพรวมเกิดจากปัญหาการบริหารงานบุคลากร ผู้บริหารหาแนวทางในการแก้ปัญหาโดยการจัดทำคำสั่งมอบหมายงานเป็นลายลักษณ์อักษรไว้อย่างชัดเจนทุกครั้ง เพื่อให้บุคลากร ทุกคนรับทราบ และปัญหาเกี่ยวกับระเบียบกฎเกณฑ์ที่ใช้ในการปฏิบัติ ผู้บริหารสถานศึกษาจะต้องศึกษาค้นคว้าระเบียบที่เกี่ยวข้องและทำความเข้าใจอย่างละเอียดรอบคอบก่อนการปฏิบัติทุกครั้ง ปัญหาบุคลากรไม่ปฏิบัติตามคำสั่งที่ได้รับมอบหมายหรือปฏิบัติได้ไม่ครบคลุม แนวทางการแก้ปัญหาใช้การพูดคุย สอบถามเหตุผลที่ไม่สามารถปฏิบัติตามได้ มีการซักถามพูดคุย แนะนำอย่างต่อเนื่อง พร้อมทั้งติดตามการพัฒนาย่างใกล้ชิดด้วยตัวผู้บริหารสถานศึกษาเอง ผู้บริหารสถานศึกษาจะต้องบูรณาการเลือกใช้การร่วมมือ การประนีประนอม การยอมให้ การเอาชนะ และการหลีกเลี่ยง ในการบริหารความขัดแย้งของสถานศึกษา



แนวทางการบริหารความขัดแย้งของผู้บริหารเพื่อเพิ่มประสิทธิผลของสถานศึกษา สังกัดสำนักงานส่งเสริมการศึกษานอกระบบและการศึกษาตามอัธยาศัยจังหวัดนครศรีธรรมราช มีดังนี้ ผู้บริหารเน้นการมีส่วนร่วมในการแก้ปัญหา พยายามแก้ไข้ปัญหาโดยยึดทางสายกลาง ส่งเสริมให้ครูจัดการศึกษาได้ตามศักยภาพ ใช้ตำแหน่งและระเบียบข้อบังคับในการแก้ปัญหา และหลีกเลี่ยงการแสดงความคิดเห็นซึ่งจะนำไปสู่การโต้แย้งกันได้

อภิปรายผล

1. การบริหารความขัดแย้งของสถานศึกษา สังกัดสำนักงานส่งเสริมการศึกษานอกระบบและการศึกษา ตามอัธยาศัยจังหวัดนครศรีธรรมราช โดยภาพรวมอยู่ในระดับมาก ทั้งนี้เพราะพระราชบัญญัติระเบียบข้าราชการ มาตรา 80 ให้มีการพัฒนาข้าราชการครูและบุคลากรทางการศึกษาก่อนแต่งตั้งให้ดำรงตำแหน่ง มีความรู้ ทักษะ เจตคติ คุณธรรม จริยธรรมและจรรยาบรรณวิชาชีพที่เหมาะสม ทำให้ผู้บริหารสถานศึกษามีความรู้ความเข้าใจเกี่ยวกับการบริหารความขัดแย้ง และเข้าใจสภาพบริบทของบุคลากรและสถานศึกษา และเป้าหมายในการทำงานที่เป็นไปในทิศทางเดียวกัน จึงทำให้การควบคุมและบริหารความขัดแย้งในลักษณะต่าง ๆ ที่เกิดขึ้นได้อย่างเหมาะสม และนำไปสู่ความเชื่อมั่น แรงจูงใจในการปฏิบัติงานให้กับบุคลากร สอดคล้องกับแนวคิดของผลการวิจัยของ มยุรี สนิทกุล ได้ศึกษาความสัมพันธ์ระหว่างการบริหารความขัดแย้งของผู้บริหารสถานศึกษากับประสิทธิผลของสถานศึกษาสังกัดสำนักงานเขตพื้นที่การศึกษามัธยมศึกษา เขต 4 พบว่า การบริหารความขัดแย้งของผู้บริหารสถานศึกษา ในภาพรวมมีระดับการบริหารความขัดแย้งอยู่ในระดับมาก ($\bar{X} = 4.34$, S.D = 0.181) ประสิทธิผลของสถานศึกษา ในภาพรวมมีระดับประสิทธิผลอยู่ในระดับมาก ($\bar{X} = 4.14$, S.D = 0.231) และ การบริหารความขัดแย้งของผู้บริหารสถานศึกษามีความสัมพันธ์เชิงบวกกับประสิทธิผลของสถานศึกษาอย่างมีนัยสำคัญทางสถิติที่ระดับ .01 (มยุรี สนิทกุล, 2557) เพราะการร่วมมือ เป็นรูปแบบการแสดงพฤติกรรมที่ผู้บริหารสถานศึกษามุ่งจะให้เกิดความพอใจทั้งแก่ตนเองและบุคคลอื่น มุ่งจะให้เกิดการชนะ – ชนะทั้งสองฝ่ายให้ทั้งคู่ให้และผู้รับยอมเสียสละบางส่วนเพื่อให้ได้มาบางส่วน เป็นวิธีที่พบกันครึ่งทาง เป็นการแสดงพฤติกรรมมุ่งเอาชนะและ พฤติกรรมร่วมมือในระดับมาก อยู่ระหว่างกลางของมิติการเอาใจตนเองและเอาใจผู้อื่นเป็นการแก้ปัญหาที่ไม่ใช้ความรุนแรง เป็นวิธีที่เป็นกลางและใช้กับปัญหาที่เกิดขึ้นเฉพาะหน้า ดังนั้นผู้บริหารส่วนใหญ่จึงมักใช้วิธีการบริหารความขัดแย้งแบบการร่วมมือเพราะเป็นวิธีที่ง่ายและได้ผลระดับหนึ่งใช้ได้ผลกับความขัดแย้งที่ให้ผลประโยชน์ที่มีอยู่จำกัด

เมื่อพิจารณารายด้านพบว่า การบริหารความขัดแย้งที่มีการปฏิบัติอยู่ในระดับมากที่สุด คือ ด้านการร่วมมือ รองลงมาคือ ด้านการประนีประนอม และการบริหารความขัดแย้งที่มีการปฏิบัติอยู่ในระดับต่ำสุด คือ ด้านการหลีกเลี่ยง สอดคล้องกับแนวคิดของผลการวิจัยของ อาชิรญาณ์ เขียวขุ่ม ได้ศึกษาการจัดการความขัดแย้งของผู้บริหารสถานศึกษา สังกัด



สำนักงานเขตพื้นที่การศึกษาประถมศึกษาบึงกาฬ ผลการวิจัยพบว่า 1) ผู้บริหารส่วนใหญ่ เลือกใช้วิธีการประเมินประชนอม 2) ผู้บริหารสถานศึกษาและครูที่มีสถานภาพแตกต่างกัน มีความคิดเห็นต่อวิธีการจัดการความขัดแย้งของผู้บริหารสถานศึกษาไม่แตกต่างกัน 3) ผู้บริหารสถานศึกษาและครูที่ปฏิบัติงานในโรงเรียนที่มีขนาดแตกต่างกัน มีความคิดเห็นต่อวิธีการจัดการความขัดแย้งของผู้บริหารสถานศึกษาไม่แตกต่างกัน (อาชิรญาณ์ เขียวขุ่ม, 2557) เสริมศักดิ์ วิศาลาภรณ์ ได้กล่าวว่า คงไม่มีใครที่แสดงพฤติกรรมแบบใดแบบหนึ่งตลอดเวลา หรือแสดงพฤติกรรมแบบนั้นทุกครั้งไป เมื่อต้องเผชิญกับความขัดแย้ง บางคนอาจแสดงพฤติกรรมแบบใดแบบหนึ่ง มากกว่าแบบอื่น ๆ ทั้งนี้อาจจะเป็นความชอบส่วนบุคคล หรือสถานการณ์ขัดแย้ง เอื้ออำนวยต่อการแสดงพฤติกรรมนั้น โดยขึ้นอยู่กับเงื่อนไขของสถานการณ์ขัดแย้งนั้น ๆ ด้วย (เสริมศักดิ์ วิศาลาภรณ์, 2540)

2. ประสิทธิภาพของสถานศึกษา สังกัดสำนักงานส่งเสริมการศึกษานอกระบบและการศึกษาตามอัธยาศัยจังหวัดนครศรีธรรมราช โดยภาพรวมอยู่ในระดับมาก ทั้งนี้เนื่องจากพระราชบัญญัติระเบียบข้าราชการครูและบุคลากรทางการศึกษา พ.ศ. 2547 มาตรา 84 ข้าราชการครูและบุคลากรทางการศึกษาต้องปฏิบัติหน้าที่ราชการด้วยความซื่อสัตย์ สุจริต เสมอภาคและเที่ยงธรรม มีความวิริยะอุตสาหะ ขยันหมั่นเพียร ดูแลเอาใจใส่ รักษาผลประโยชน์ของทางราชการ และปฏิบัติตามมาตรฐานและจรรยาบรรณวิชาชีพอย่างเคร่งครัด และนโยบายแต่ละระดับมีความสอดคล้องไปในทิศทางเดียวกันจึงทำให้บุคลากรในสถานศึกษาปฏิบัติงานเพื่อสนองต่อเป้าหมายและนโยบายได้เป็นอย่างดี อีกทั้งตัวบุคลากรก็ได้มีการประชุม อบรม สัมมนาตามภาระงานที่รับผิดชอบเพื่อพัฒนาตนเองอยู่เป็นประจำ ซึ่งสอดคล้องกับศศิธิป รัตนอุดม ได้ศึกษาความสัมพันธ์ระหว่างทักษะการบริหารของผู้บริหารสถานศึกษากับประสิทธิผลของสถานศึกษา สังกัดสำนักงานเขตพื้นที่การศึกษาประถมศึกษานครศรีธรรมราช เขต 2 พบว่า 1) ทักษะการบริหารของผู้บริหารสถานศึกษา สังกัดสำนักงานเขตพื้นที่การศึกษาประถมศึกษานครศรีธรรมราช เขต 2 โดยภาพรวมและรายด้านอยู่ในระดับมาก 2) ประสิทธิภาพของสถานศึกษา สังกัดสำนักงานเขตพื้นที่การศึกษาประถมศึกษานครศรีธรรมราช เขต 2 โดยภาพรวมและรายด้านอยู่ในระดับมาก 3) ทักษะการบริหารของผู้บริหารสถานศึกษามีความสัมพันธ์ทางบวกกับประสิทธิผลของสถานศึกษา สังกัดสำนักงานเขตพื้นที่การศึกษาประถมศึกษานครศรีธรรมราช เขต 2 อยู่ในระดับปานกลาง อย่างมีนัยสำคัญทางสถิติที่ระดับ .01 (ศศิธิป รัตนอุดม, 2560)

เมื่อพิจารณาตามรายด้านและรายข้อพบว่า ประสิทธิภาพของสถานศึกษาอยู่ในระดับมาก ประสิทธิภาพของสถานศึกษาที่มีระดับการปฏิบัติมากที่สุด คือ ด้านความสามารถในการปรับเปลี่ยนและพัฒนาสถานศึกษา รองลงมาคือ ด้านความสามารถในการแก้ไขปัญหาภายในสถานศึกษา ด้านความสามารถในการพัฒนานักเรียนให้มีทัศนคติทางบวกและด้านที่มีระดับการปฏิบัติน้อยที่สุด คือ ด้านความสามารถในการผลิตนักเรียนที่มีผลสัมฤทธิ์ทางการเรียนสูง



เนื่องจากความสามารถในการปรับเปลี่ยนและพัฒนาสถานศึกษานั้นส่วนมากมีผู้บริหารเป็นคนตัดสินใจ และด้านความสามารถในการแก้ไขปัญหาภายในสถานศึกษานั้นผู้บริหารเองก็เป็นกลไกสำคัญในการแก้ปัญหาอยู่แล้ว ส่วนด้านความสามารถในการผลิตนักเรียนที่มีผลสัมฤทธิ์ทางการเรียนสูง การบริหารจัดการภายใต้ความหลากหลายของบุคลากรและกลุ่มเป้าหมายผู้เรียน/ผู้รับบริการ ที่ส่งผลให้เกิดความขัดแย้งได้ง่าย เป็นเรื่องที่ทุกฝ่ายจะต้องร่วมมือร่วมใจในการปฏิบัติจึงจะประสบผลสำเร็จ สอดคล้องกับงานวิจัยของชนกพร มนัส ได้ทำการวิจัยเรื่องความสัมพันธ์ระหว่างการบริหารแบบมีส่วนร่วมกับประสิทธิผลของสถานศึกษาสังกัดสำนักงานส่งเสริมการศึกษานอกระบบและการศึกษาตามอัธยาศัยจังหวัดปทุมธานี พบว่า 1) การบริหารแบบมีส่วนร่วมอยู่ในระดับมากที่สุดทุกด้าน ทั้งในภาพรวมและรายด้าน 2) ประสิทธิผลของสถานศึกษาสังกัดสำนักงานส่งเสริมการศึกษานอกระบบและการศึกษาตามอัธยาศัยจังหวัดปทุมธานี อยู่ในระดับมากที่สุดทั้งในภาพรวมและรายด้าน และ 3) ความสัมพันธ์ระหว่างการบริหารแบบมีส่วนร่วมกับประสิทธิผลของสถานศึกษาสังกัดสำนักงานส่งเสริมการศึกษานอกระบบและการศึกษาตามอัธยาศัยจังหวัดปทุมธานี มีความสัมพันธ์กันระดับมากอย่างมีนัยสำคัญที่ระดับ .01 (ชนกพร มนัส, 2559)

3. แนวทางการบริหารความขัดแย้งของผู้บริหารเพื่อเพิ่มประสิทธิผลของสถานศึกษา สังกัดสำนักงานส่งเสริมการศึกษานอกระบบและการศึกษาตามอัธยาศัยจังหวัดนครศรีธรรมราช ภายใต้ความหลากหลายของบุคลากร กลุ่มเป้าหมาย ผู้เรียน/ผู้รับบริการ เมื่อบุคคลมารวมกลุ่มกันในการปฏิบัติงานใด ๆ ก็ตามความขัดแย้งย่อมเกิดขึ้นได้เสมอ เนื่องจากบุคคลจำนวนมากมาอยู่รวมกันและมีความแตกต่างกันหลายประการ เช่น ค่านิยม ทศนคติ การรับรู้หรือประสบการณ์ จากการทำงานที่ต่างกัน ทำให้การแสดงออกด้านความคิดเห็นในการทำงาน ต่างกันได้และทำให้เกิดความขัดแย้งได้เสมอ ปัญหาความขัดแย้งเกิดขึ้นได้ในลักษณะ ปัญหาความขัดแย้งระหว่างบุคคล ปัญหาความขัดแย้งระหว่างกลุ่มงาน ปัญหาความขัดแย้งระหว่างสถานศึกษากับบุคคลหรือหน่วยงาน ปัญหาการบริหารงานบุคคล และปัญหาเกี่ยวกับระเบียบ กฎ เกณฑ์ที่ใช้ในการปฏิบัติงาน ต้องใช้วิธีการบริหารความขัดแย้ง

การเป็นผู้บริหารสถานศึกษา มีความจำเป็นต้องใช้ทั้ง ศาสตร์และศิลปะ โดยเฉพาะการบริหารงานบุคลากร ของ กศน.ที่มีความหลากหลาย การบริหารให้มีประสิทธิภาพต้องใช้ทั้งสองอย่างควบคู่กันไป บางครั้ง ศาสตร์ หรือ ความรู้อย่างเดียวไม่สามารถใช้แก้ปัญหาที่เกิดขึ้นให้ลุล่วงได้อย่างราบรื่น ผู้บริหารสถานศึกษาจะสามารถบริหารความขัดแย้งได้อย่างเหมาะสม และมีประสิทธิภาพต้องทำความเข้าใจในประเด็นต่าง ๆ ที่เกี่ยวข้อง ไม่ว่าจะเป็นเรื่องความขัดแย้งสาเหตุ วิธีการหรือเทคนิคการจัดการกับความขัดแย้ง การเจรจาไกล่เกลี่ยแบบสันติวิธี และสุนทรียสนทนา ซึ่งสิ่งที่สำคัญที่สุดคือหากผู้บริหารพร้อมที่จะเปิดใจรับฟังสิ่งที่เกิดขึ้นทั้งภายใน และภายนอกตนเอง จะเกิดความเข้าใจอย่างแท้จริงถึงปรากฏการณ์ของความขัดแย้งดังกล่าว และใช้หลักของการเอาใจเขามาใส่ใจเรา การเคารพนับถือ และให้เกียรติมนุษย์



และความจริงใจ ตามหลักการของการสร้างสัมพันธภาพ วิธีการจัดการความขัดแย้งไม่มีวิธีการใดที่จะดีที่สุด แต่ผู้บริหารต้องใช้หลายวิธีให้ เหมาะสมกับสถานการณ์ สิ่งแวดล้อม ตลอดจนให้สอดคล้องกับวัฒนธรรมขององค์กร ผู้บริหารควรตระหนัก คือสิ่งที่ยังคงมีหลงเหลืออยู่ นั่นคือพฤติกรรมที่เป็นปรปักษ์หรือทำที่อันเป็นศัตรูของคนอื่นอย่างอดทน ผู้บริหารควรเลือกใช้วิธีการจัดการความขัดแย้งที่เกิดประโยชน์ในทางสร้างสรรค์ เป็นผลดีต่อบุคคลที่เกี่ยวข้องผู้บริหารใช้กลยุทธ์วิธีการจัดการความขัดแย้งแบบ การร่วมมือร่วมใจ (Collaborative) และแบบผสมผสานหรือบูรณาการในการแก้ปัญหา (Integrative Problem Solving) ตลอดจนการนำหลักของพรหมวิหารมาใช้กับผู้ได้บังคับบัญชา ซึ่งเริ่มจากความรัก ความเข้าใจ ความปรารถนาที่จะช่วยเหลือเมื่อเขามีปัญหา และ ความทุกข์ ความปรารถนาดี และการพลอยยินดีต่อความสุขของเขา ตลอดจนความเข้าใจถึงเหตุปัจจัยต่อปัญหาที่เกิดขึ้นโดยยอมรับ และพยายามแก้ไขอย่างดีที่สุดเพื่อให้ผู้ได้บังคับบัญชาเหล่านั้น มีขวัญกำลังใจในการทำงานอย่างมีความสุข ซึ่งเป็นการป้องกันปัญหาที่จะเกิดขึ้นและเมื่อเกิดความขัดแย้งก็จะสามารถบริหารความขัดแย้งในองค์กร อย่างมีประสิทธิภาพสูงสุด

ด้วยบริบทของงานการศึกษาจากระบบและการศึกษาตามอัธยาศัยที่มีความหลากหลายของบุคลากรและกลุ่มเป้าหมายของผู้เรียน/ผู้รับบริการ ที่ส่งผลให้เกิดความขัดแย้งได้ง่าย ตัวผู้บริหารสถานศึกษาต้องมีภูมิรู้ด้านการบริหาร โดยยึดแนวทางการบริหารความขัดแย้งดังนี้ 1) แบบร่วมมือ รูปแบบการแสดงพฤติกรรมที่ผู้บริหารสถานศึกษาเน้นการมีส่วนร่วมในการแก้ปัญหา ใช้วิธีการแก้ไขปัญหาคความขัดแย้งอย่างเปิดเผย ตรงไปตรงมา ใช้วิธีจูงใจให้คนอื่นปฏิบัติตามความคิดเป็นของตนเองด้วยความเต็มใจ ใช้วิธีการแก้ปัญหาความขัดแย้งเป็นที่ยอมรับและพึงพอใจของทุกฝ่ายที่เกี่ยวข้อง ขอความคิดเห็นจากผู้อื่นอยู่เสมอในการแก้ปัญหากรณีความขัดแย้ง 2) แบบประนีประนอม รูปแบบการแสดงพฤติกรรมที่ผู้บริหารสถานศึกษาพยายามแก้ไขปัญหโดยยึดทางสายกลาง รับฟังข้อขัดแย้งจากคู่กรณีทั้งสองฝ่ายเพื่อนำมาแก้ปัญหา ยอมให้ผู้อื่นได้สิ่งที่ต้องการบ้างเพื่อความพึงพอใจ เต็มใจเสียสละความต้องการเพื่อให้ได้ข้อตกลงที่ดี ใช้วิธีเจรจาในสิ่งที่ทุกฝ่ายเห็นพ้องต้องกัน 3) แบบการยอมให้ รูปแบบการแสดงพฤติกรรมที่ผู้บริหารสถานศึกษายอมเสียสละเพื่อให้ผู้อื่นสมปรารถนา ถนอมน้ำใจผู้อื่นเพื่อรักษาสัมพันธภาพในการปฏิบัติงาน พยายามที่จะไม่ทำร้ายจิตใจหรือความรู้สึกของคนอื่น ใจกว้างเสียสละและคำนึงถึงประโยชน์ส่วนรวมมากกว่าส่วนตน ส่งเสริมให้ครูจัดการศึกษาได้ตามศักยภาพ 4) แบบเอาชนะ รูปแบบการแสดงพฤติกรรมที่ผู้บริหารสถานศึกษาใช้ตำแหน่งและระเบียบข้อบังคับในการแก้ปัญหา หาทางออกในการแก้ปัญหาโดยไม่ขอความเห็นจากผู้ร่วมงาน แก้ปัญหาให้ได้ตามวิถีทางของตนเอง ใช้ความคิดเป็นของตนเองเป็นหลักเพื่อระงับปัญหาโดยเร็ว แสดงให้คนอื่นเห็นว่าวิธีการของตนเองนั้น มีเหตุผลและมีประโยชน์ มุ่งชัยชนะเพียงเพื่อให้ตนได้ประโยชน์และได้ชัยชนะในที่สุด และ 5) แบบการหลีกเลี่ยง รูปแบบการแสดงพฤติกรรมที่ ผู้บริหารสถานศึกษามอบหมายให้ผู้อื่นรับผิดชอบแทนในการแก้ปัญหาคความ



ขัดแย้ง เพิกเฉยต่อการกระทำที่ตนไม่ชอบอารมณ์ ประวิงเวลาในการแก้ปัญหาจนกว่าตนเองจะมีเวลาคิดรอบคอบ หาความช่วยเหลือจากคนอื่นอยู่เสมอในการที่จะแก้ปัญหา หลีกเลี่ยงการแสดงความคิดเห็นซึ่งจะนำไปสู่การโต้แย้งกันได้ มีทักษะในการแก้ไขปัญหาที่เกิดขึ้นในระหว่างดำเนินงาน ไม่ให้งานติดขัด และพร้อมที่จะต้องดูแลทุก ๆ ฝ่ายให้มีขวัญและกำลังใจเพื่อเดินไปสู่จุดหมายพร้อม ๆ กันอย่างมีประสิทธิภาพ และเกิดประโยชน์สูงสุดแก่ผู้เรียน/ผู้รับบริการที่ด้อยโอกาส พลาดโอกาสและขาดโอกาสอย่างแท้จริง สอดคล้องกับงานวิจัยของ ศิริยาน่วมตาล ได้ศึกษาการศึกษาสภาพและแนวทางการบริหารความขัดแย้งของหัวหน้าศูนย์พัฒนาเด็กเล็ก สังกัดองค์กรปกครองส่วนท้องถิ่น จังหวัดพิษณุโลก พบว่า 1) สภาพการบริหารความขัดแย้งของหัวหน้าศูนย์พัฒนาเด็กเล็กสังกัดองค์กรปกครองส่วนท้องถิ่น จังหวัดพิษณุโลก ในภาพรวมพบว่า หัวหน้าศูนย์พัฒนาเด็กเล็กบริหารความขัดแย้ง โดยรวมอยู่ในระดับปานกลาง เมื่อพิจารณาเป็นรายแบบ พบว่า ด้านที่มีค่าเฉลี่ยสูงสุด คือ แบบการร่วมมือ รองลงมา ได้แก่ แบบการประนีประนอม แบบการยอมให้ แบบการหลีกเลี่ยง และด้านที่มีค่าเฉลี่ยต่ำสุด คือ แบบการเอาชนะ 2) แนวทางการพัฒนาการบริหารความขัดแย้งของหัวหน้าศูนย์พัฒนาเด็กเล็ก สังกัดองค์กรปกครองส่วนท้องถิ่น จังหวัดพิษณุโลก ผลที่ปรากฏลักษณะนี้ อาจเนื่องมาจากหัวหน้าศูนย์พัฒนาเด็กเล็กมีพฤติกรรมการบริหารความขัดแย้งอยู่ในระดับปานกลาง คือ แบบการยอมให้ แบบการหลีกเลี่ยงและแบบการเอาชนะ การยอมให้เป็นการแก้ปัญหาที่ฝ่ายหนึ่งเสียสละแม้ไม่เห็นด้วย แต่ไม่ต้องการให้เกิดความบาดหมางใจระหว่างบุคคล เพื่อเป็นแก่ประโยชน์ของอีกฝ่ายหนึ่ง วิธีการนี้ถ้าใช้บ่อย ๆ จะทำให้เกิดการรวมตัวเรียกร้องผลประโยชน์ได้ง่ายการหลีกเลี่ยงไม่ช่วยแก้ปัญหา ไม่ให้ความร่วมมือกับฝ่ายตรงข้าม หลีกเลี่ยง นิ่งเฉย ทำให้ความขัดแย้งคงอยู่ไม่เป็นผลดีต่อองค์กร การเอาชนะมุ่งชัยชนะของตนเองเป็นสำคัญ โดยไม่คำนึงถึงผลประโยชน์หรือความเสียหายของผู้อื่น มักตัดสินใจด้วยตนเองเป็นใหญ่ทำให้เกิดความไม่พอใจ ไม่รักษาความสัมพันธ์ในองค์กร (ศิริยาน่วมตาล, 2557)

สรุป/ข้อเสนอแนะ

การบริหารความขัดแย้ง ระดับการปฏิบัติมากในด้านการร่วมมือ การประนีประนอม การยอมให้ ระดับการปฏิบัติปานกลางในด้านการเอาชนะและการหลีกเลี่ยง

ประสิทธิผลของสถานศึกษา ระดับความสำเร็จมาก ด้านความสามารถในการปรับเปลี่ยนและพัฒนาสถานศึกษา ความสามารถในการแก้ปัญหาภายในสถานศึกษา ความสามารถในการพัฒนานักเรียนให้มีทัศนคติทางบวก และด้านความสามารถในการผลิตนักเรียนที่มีผลสัมฤทธิ์ทางการเรียนสูง

แนวทางการบริหารความขัดแย้งของผู้บริหารเพื่อเพิ่มประสิทธิผลของสถานศึกษา สังกัดสำนักงานส่งเสริมการศึกษานอกระบบและการศึกษาตามอัธยาศัยจังหวัดนครศรีธรรมราช มีดังนี้ ผู้บริหารเน้นการมีส่วนร่วมในการแก้ปัญหา พยายามแก้ไขปัญหาโดยยึดทางสายกลาง



ส่งเสริมให้ครูจัดการศึกษาได้ตามศักยภาพ ใช้ตำแหน่งและระเบียบข้อบังคับในการแก้ปัญหา และหลีกเลี่ยงการแสดงความคิดเห็นซึ่งจะนำไปสู่การโต้แย้งกันได้

ข้อเสนอแนะ

1. สำนักงานส่งเสริมการศึกษานอกระบบและการศึกษาตามอัธยาศัยจังหวัด นครศรีธรรมราช ผู้บริหารการศึกษากำหนดโครงสร้างองค์กรให้ชัดเจน เป็นลายลักษณ์อักษร เน้นการสร้างพื้นฐานการมีส่วนร่วม คำสั่งในการปฏิบัติงาน และการบริหารองค์กรที่ดี มีความ ยืดหยุ่น ควรยึดหลักการเน้นการสั่งการหรือการสื่อสารออกมาจากผู้รับผิดชอบเพียงผู้เดียว มีการจัดประชุม สัมมนา อบรมและพัฒนาบุคลากรอย่างเป็นทางการและต่อเนื่อง เพื่อการสื่อ ความหมายอย่างชัดเจนและเข้าใจตรงกัน พัฒนาองค์การเพื่อป้องกันไม่ให้เกิดความขัดแย้งใน การทำงานของผู้บริหาร ครูผู้สอน และเจ้าหน้าที่

2. ศูนย์การศึกษานอกระบบและการศึกษาตามอัธยาศัยอำเภอ ผู้บริหารสถานศึกษา ควรชี้แจงนโยบายที่ชัดเจนในแต่ละงาน แบ่งงานตามความเหมาะสมของภารกิจ หรือตาม ปริมาณการทำงานของแต่ละฝ่าย สร้างหลักธรรมาภิบาลให้บุคลากรเข้าใจและปฏิบัติงานได้ ถูกต้อง ปฏิบัติตนเป็นแบบอย่างที่ดีและชี้แจงนโยบายการพิจารณาความดีความชอบที่ชัดเจน โปร่งใส ตรวจสอบได้ มีการยกย่อง ชมเชยและสร้างขวัญกำลังใจในการปฏิบัติงาน สร้าง ข้อตกลงร่วมกันโดยมีแนวทาง/หลักเกณฑ์ที่ควรยึดถือปฏิบัติร่วมกัน เพื่อให้เกิดการยอมรับ คิดถึงประโยชน์ส่วนรวมให้มากกว่าพวกพ้องและตนเอง ใช้ระบบตรวจสอบคุณภาพงาน ผู้บริหารสถานศึกษาและครูผู้สอน ทำความเข้าใจ สื่อสาร ให้ความสนใจของบุคลากรให้ ตรงกัน มีกิจกรรมที่ทำด้วยกัน เน้นการทำงานเป็นทีม สร้างความสัมพันธ์ในองค์กร

เอกสารอ้างอิง

- ชนกพร มนัส. (2559). ความสัมพันธ์ระหว่างการบริหารแบบมีส่วนร่วมกับประสิทธิผล ของสถานศึกษา สังกัดสำนักงานส่งเสริมการศึกษานอกระบบและการศึกษาตาม อัธยาศัยจังหวัดปทุมธานี. ใน วิทยานิพนธ์ศึกษาศาสตรมหาบัณฑิต สาขาวิชา เทคโนโลยีการบริหารการศึกษา. มหาวิทยาลัยเทคโนโลยีราชมงคลธัญบุรี.
- นันทน์ภัส ช่มเงิน. (2559). การบริหารความขัดแย้งของผู้บริหารสถานศึกษาในเขตอำเภอ เมืองจังหวัดสมุทรปราการ. ใน วิทยานิพนธ์การศึกษามหาบัณฑิต สาขาวิชา การบริหารการศึกษา. มหาวิทยาลัยบูรพา.
- มยุรี สนิทกุล. (2557). ความสัมพันธ์ระหว่างการบริหารความขัดแย้งของผู้บริหารกับ ประสิทธิภาพของสถานศึกษาสังกัดสำนักงานเขตพื้นที่การศึกษามัธยมศึกษา เขต 4. ใน วิทยานิพนธ์ศึกษาศาสตรมหาบัณฑิต สาขาวิชาเทคโนโลยีการบริหารการศึกษา. มหาวิทยาลัยเทคโนโลยีราชมงคลธัญบุรี.



- วรารกรณ์ เน่าพีซ. (2558). ความสัมพันธ์ระหว่างปัจจัยการบริหารกับประสิทธิผลสถานศึกษา สังกัดสำนักงานเขตพื้นที่การศึกษาประถมศึกษาปทุมธานี เขต 1. ใน วิทยานิพนธ์ศึกษาศาสตรมหาบัณฑิต สาขาวิชาเทคโนโลยีการบริหารการศึกษา. มหาวิทยาลัยเทคโนโลยีราชมงคลธัญบุรี.
- ศศิธิป รัตนอุดม. (2560). ความสัมพันธ์ระหว่างทักษะการบริหารของผู้บริหารสถานศึกษากับประสิทธิผลของสถานศึกษา สังกัดสำนักงานเขตพื้นที่การศึกษาประถมศึกษา นครศรีธรรมราชเขต 2. ใน วิทยานิพนธ์ศึกษาศาสตรมหาบัณฑิต สาขาวิชาบริหาร การศึกษา. มหาวิทยาลัยราชภัฏนครศรีธรรมราช.
- ศิริญา น่วมตาล. (2557). การศึกษาสภาพและแนวทางการบริหารความขัดแย้งของหัวหน้า ศูนย์พัฒนาเด็กเล็ก สังกัดองค์กรปกครองส่วนท้องถิ่น จังหวัดพิษณุโลก . ใน วิทยานิพนธ์ครุศาสตรมหาบัณฑิต สาขาบริหารการศึกษา. มหาวิทยาลัยราชภัฏพิบูล สงคราม.
- สำนักงานส่งเสริมการศึกษานอกระบบและการศึกษาตามอัธยาศัย. (2561). แนวทางการ ประกันคุณภาพภายในศูนย์การศึกษานอกระบบและการศึกษาตามอัธยาศัยอำเภอ/ เขต. กรุงเทพมหานคร: สำนักงานส่งเสริมการศึกษานอกระบบและการศึกษาตาม อัธยาศัย .
- เสริมศักดิ์ วิศาลาภรณ์. (2540). ความขัดแย้ง : การบริหารเพื่อสร้างสรรค์. กรุงเทพมหานคร: ต้นอ่อนแถมมี.
- อาชิรญาณ เขียวช่อม. (2557). การจัดการความขัดแย้งของผู้บริหารสถานศึกษา สังกัด สำนักงานเขตพื้นที่การศึกษาประถมศึกษาบึงกาฬ. วารสารมหาวิทยาลัยนครพนม, 4(3), 124-131.
- Cronbach, L. J. (1990). Essentials of psychological testing. (5th ed.). New York: harper collins publishing.
- Krejcie, R. V. & Morgan, D. W. (1970). Determining Sample Size for Research Activities. Educational and Psychological Measurement, 30(3), 607-610.
- Likert, R. (1691). New Patterns of Management. New York: McGraw-Hill.

ปัจจัยที่ส่งผลต่อการเปิดเผยข้อมูลความรับผิดชอบต่อสังคมของบริษัท
ที่จดทะเบียนในตลาดหลักทรัพย์แห่งประเทศไทย*

FACTORS EFFECTING CORPORATE SOCIAL RESPONSIBILITY DISCLOSURE:
EVIDENCE FROM THE STOCK EXCHANGE OF THAILAND

ครองรัตน์ อนุศาสนนันท์
Krongrat Anusasananan
สุรีย์ โบษกรณัฐ
Suree Bosakoranut
มหาวิทยาลัยศรีปทุม
Sripatum University, Thailand
E-mail: pray_089@hotmail.com

บทคัดย่อ

บทความฉบับนี้มีวัตถุประสงค์เพื่อศึกษาปัจจัยที่ส่งผลต่อการเปิดเผยข้อมูลความรับผิดชอบต่อสังคม และมูลค่ากิจการในภาพรวมของบริษัทที่จดทะเบียนในตลาดหลักทรัพย์แห่งประเทศไทย เป็นการวิจัยเชิงปริมาณ มีประชากร คือ บริษัทที่จดทะเบียนในตลาดหลักทรัพย์แห่งประเทศไทยจาก 8 กลุ่มอุตสาหกรรม จำนวน 570 บริษัท กลุ่มตัวอย่างกำหนดให้บริษัทจดทะเบียนในตลาดหลักทรัพย์แห่งประเทศไทยมีคุณสมบัติที่เป็นไปตามเงื่อนไขที่กำหนด จำนวน 236 บริษัท เก็บรวบรวมข้อมูลจากรายงานประจำปี (แบบ 56 - 1) ตั้งแต่ปีพ.ศ. 2559 - 2561 จำนวน 3 ปี โดยใช้โปรแกรมสำเร็จรูปทางสถิติ วิเคราะห์ข้อมูลค่าสถิติพื้นฐานข้อมูลทั่วไปได้แก่ ค่าเฉลี่ย ค่าร้อยละ ค่าส่วนเบี่ยงเบนมาตรฐาน สถิติที่ใช้ในการทดสอบสมมติฐานการวิจัย ได้แก่ การวิเคราะห์ความถดถอยพหุคูณ ผลการวิจัยพบว่า 1) ขนาดของบริษัทส่งผลกระทบต่อการเปิดเผยข้อมูลความรับผิดชอบต่อสังคมของบริษัท ด้านเศรษฐกิจด้านสังคม และด้านสิ่งแวดล้อม อย่างมีนัยสำคัญที่ระดับ 0.01 ในขณะที่สัดส่วนหนี้สินรวมต่อสินทรัพย์รวมส่งผลกระทบต่อการเปิดเผยข้อมูลความรับผิดชอบต่อสังคมของบริษัทด้านเศรษฐกิจอย่างมีนัยสำคัญที่ระดับ 0.05 2) ขนาดของบริษัทส่งผลกระทบต่อมูลค่ากิจการ มุมมองภายใน ด้านอัตราส่วนผลตอบแทนต่อส่วนของผู้ถือหุ้น อย่างมีนัยสำคัญที่ระดับ 0.05 และสัดส่วนหนี้สินรวมต่อสินทรัพย์รวมส่งผลกระทบต่อมูลค่ากิจการ มุมมองภายใน ด้านอัตราส่วนผลตอบแทนต่อส่วนของผู้ถือหุ้น อย่างมีนัยสำคัญที่ระดับ 0.01 3) การเปิดเผยข้อมูลความรับผิดชอบต่อสังคมของบริษัท ด้านเศรษฐกิจส่งผลกระทบต่อมูลค่ากิจการ มุมมองภายนอก ด้านอัตราส่วนกำไรสุทธิต่อหุ้น อย่างมีนัยสำคัญที่ระดับ 0.05

* Received 11 July 2020; Revised 17 July 2020; Accepted 19 July 2020



คำสำคัญ: การเปิดเผยข้อมูล, ความรับผิดชอบต่อสังคม, ตลาดหลักทรัพย์แห่งประเทศไทย

Abstract

The Objective of this research To study the factors that affect the disclosure of corporate social responsibility And the overall and annual business value of companies listed on the Stock Exchange of Thailand. Is a quantitative research with population which is a company listed on the Stock Exchange of Thailand from 8 industrial groups, population of 570 companies, sample group Requires the listed companies in the Stock Exchange of Thailand must have qualifications total of 236 companies have collected data from the annual report (Form 56-1) since 2016-2018 for all 3 years using statistical software packages Analyze the data, basic statistics, general data such as mean, standard deviation, percentage, statistics used in hypothesis testing, including multiple regression analysis. The results of the research revealed that 1) the size of the company Affect the disclosure of social responsibility, economic, social and environmental Which has Significantly at the level of 0.01. The total debt to total assets ratio Affecting the disclosure of corporate social responsibility information, economic Significantly at the level of 0.05 level. 2) The size of the company Affect the business value, internal view Regarding the return-to-equity ratio Which has Significantly at the level of 0.05. The total debt to total assets ratio Affect the business value, internal view Regarding the return - to - equity ratio Which has Significantly at the level of 0.01. 3) the disclosure of corporate social responsibility in the economy affects business value, external views, profit margins per share received Significantly at the level of 0.05.

Keywords: Information Disclosure, Corporate Social Responsibility, The Stock Exchange of Thailand

บทนำ

การดำเนินธุรกิจของบริษัทในปัจจุบันนั้นถือได้ว่าเป็นยุคแห่งความเชื่อใจซึ่งกันและกัน ผลกระทบจากการดำเนินธุรกิจของบริษัทมักส่งผลกระทบต่อกลุ่มผู้มีส่วนได้เสีย (Stakeholders) เป็นวงกว้าง ผลกระทบจากการดำเนินงานของบริษัทอาจส่งผลกระทบต่อสังคม และสิ่งแวดล้อม ทั้งทางตรงและทางอ้อม ถ้าเป็นผลกระทบในทางบวกจะช่วยสร้างความน่าเชื่อถือให้กับบริษัท แต่หากเป็นผลกระทบในทางลบก็จะส่งผลทำให้บริษัทไม่ได้รับความเชื่อมั่นได้



เช่นเดียวกัน การดำเนินงานของบริษัทจะสามารถดำรงอยู่ได้อย่างยั่งยืนก็ต่อเมื่อบริษัทนั้นมีความน่าเชื่อถือและเป็นที่ยอมรับจากกลุ่มผู้มีส่วนได้เสีย ด้วยเหตุนี้จึงทำให้การดำเนินธุรกิจต้องยึดหลักการดำเนินงานด้วยความโปร่งใสสามารถตรวจสอบได้ และจำเป็นต้องมีหน่วยงานกำกับดูแลในด้านของการเปิดเผยข้อมูลที่สามารถแสดงออกถึงความโปร่งใส เพื่อเป็นเครื่องมือให้กลุ่มผู้ที่มีส่วนได้เสียกับบริษัทสามารถตรวจสอบในเบื้องต้นได้ด้วยตนเอง จากการปรับปรุงข้อมูลล่าสุด ณ สิ้นเดือน กรกฎาคม พ.ศ. 2560 พบว่าประเทศไทยมีจำนวนบริษัทที่จดทะเบียนในตลาดหลักทรัพย์แห่งประเทศไทยสูงเป็นลำดับที่ 3 ของประเทศในกลุ่มอาเซียน (ตลาดหลักทรัพย์แห่งประเทศไทย, 2560) ดังนั้นการดำเนินงานของภาคธุรกิจจึงต้องมีหน่วยงานกำกับดูแลเพื่อให้แต่ละบริษัทมีรูปแบบการเปิดเผยข้อมูลที่สะท้อนข้อมูลที่เป็นความจริงมากขึ้น เพื่อใช้เป็นแนวทางในการดำเนินงานของบริษัทให้สามารถปฏิบัติงานได้บรรลุเป้าหมาย และสามารถเพิ่มผลการดำเนินงานของบริษัทให้สูงขึ้น (United Nations Environment Programmed: UNEP, 2002) การนำเสนอข้อมูลแก่กลุ่มของผู้มีส่วนได้เสียในต่างประเทศนั้น นิยมรายงานข้อมูลความรับผิดชอบต่อสังคม เพราะเชื่อว่าเป็นการรายงานที่แสดงข้อมูลที่ใช้วัดมูลค่าการเปิดเผยข้อมูลความรับผิดชอบต่อสังคมและรวบรวมข้อมูลเพื่อใช้ในการประเมินด้านเศรษฐกิจ สังคม และสิ่งแวดล้อมให้แก่ผู้ที่เกี่ยวข้องทั้งภายในและภายนอกองค์กร ช่วยในการวิเคราะห์ให้ผู้มีส่วนได้เสียและประเด็นสำคัญด้านความรับผิดชอบต่อสังคมช่วยให้ธุรกิจได้สื่อสาร สร้างความเข้าใจ และเรียนรู้ประเด็นที่ผู้มีส่วนได้เสียให้ความสำคัญ ซึ่งธุรกิจควรบริหารจัดการให้เหมาะสมเพื่อรักษาขีดความสามารถในการแข่งขัน (KPMG Advisory N. Y, 2010) โดยการรายงานจะมีการรายงานผลสองด้าน คือ ด้านของผู้ออกรายงานหรือองค์กร และด้านผู้อ่านรายงานหรือผู้ที่มีส่วนเกี่ยวข้อง

สำหรับประเทศไทยนั้นหน่วยงานกำกับดูแล คือ ตลาดหลักทรัพย์แห่งประเทศไทยมีแนวทางหลักในการให้ความสำคัญกับการเปิดเผยข้อมูลในรายงานประจำปีของบริษัทจดทะเบียน ในด้านการรายงานและวิเคราะห์ของฝ่ายบริหาร เพื่อให้องค์กรต่าง ๆ นั้นแสดงถึงปัจจัยที่มีผลกระทบต่อผลการดำเนินงานและสถานะทางการเงินของบริษัทที่คาดว่าจะเกิดขึ้นหรือได้เกิดขึ้นแล้ว เพื่อให้ผู้มีส่วนเกี่ยวข้องสามารถประเมินนโยบายในการดำเนินงานและทิศทางในอนาคตของบริษัทได้ (Corporate Social Responsibility Club: CSR Club, 2558) การรายงานข้อมูลในประเทศไทยมีรูปแบบการรายงานหลักคือ รายงานประจำปี และมีการรายงานข้อมูลเฉพาะด้านตามความสนใจของผู้เปิดเผยข้อมูล เช่น รายงานความรับผิดชอบต่อสังคม รายงานการกำกับดูแลกิจการที่ดี รายงานความยั่งยืน เป็นต้น การรายงานข้อมูลดังกล่าวอาจพอเพียงจะทำให้มูลค่าของกิจการเพิ่มขึ้นได้ (Barnea, A. & Rubin, A, 2010) และการรายงานข้อมูลของบริษัทที่มีลักษณะบริษัทแตกต่างกันทั้งกลุ่มที่เป็นบริษัทขนาดเล็ก ขนาดกลาง หรือขนาดใหญ่ ก็จะมีขนาดของการรายงานที่แตกต่างกัน บริษัทจดทะเบียนในตลาดหลักทรัพย์แห่งประเทศไทยที่เป็นบริษัทขนาดใหญ่มีสินทรัพย์ปริมาณมากจะมีการนำเสนอข้อมูลความ



รับผิดชอบต่อสังคมสูงกว่าบริษัทที่มีขนาดเล็ก และบริษัทที่มีลักษณะการลงทุนและการถือหุ้นแบบอิสระก็จะมีกรรายงานข้อมูลมากกว่าบริษัทอื่น ๆ (Phoprachak, et al., 2018) และการศึกษายังพบว่าบริษัทที่มีการรายงานข้อมูลความรับผิดชอบต่อสังคมในปริมาณมากจะช่วยเพิ่มโอกาสในการหาแหล่งเงินทุนให้กับบริษัทได้ (Phoprachak, D., & Neungvanna, U., 2019) จากการทบทวนข้อมูลในอดีตมาจนถึงปัจจุบันนั้นจะยังเห็นได้ว่าการนำเสนอข้อมูลความรับผิดชอบต่อสังคมอย่างเพียงพอจะช่วยเพิ่มมูลค่าของกิจการ และผลการดำเนินงานของบริษัทให้สูงขึ้นได้

จากข้อมูลตามที่กล่าวมานั้นทำให้ผู้วิจัยมีความสนใจที่จะศึกษาเรื่อง “ปัจจัยที่ส่งผลต่อการเปิดเผยข้อมูลความรับผิดชอบต่อสังคมของบริษัทที่จดทะเบียนในตลาดหลักทรัพย์แห่งประเทศไทย” เพื่อเป็นแนวทางแก่ผู้ประกอบการธุรกิจในประเทศไทยที่ประสงค์จะรายงานความรับผิดชอบต่อสังคม โดยใช้เป็นข้อมูลเบื้องต้นในการตัดสินใจกำหนดขนาดและรูปแบบของการรายงานข้อมูลความรับผิดชอบต่อสังคมในแต่ละด้านว่าควรรายงานข้อมูลด้านใดเป็นสำคัญ เพื่อเพิ่มโอกาสในการเพิ่มมูลค่ากิจการหรือผลการดำเนินงานของบริษัท

วัตถุประสงค์ของการวิจัย

เพื่อวิเคราะห์ปัจจัยของลักษณะบริษัทที่ส่งผลต่อการเปิดเผยข้อมูลความรับผิดชอบต่อสังคม และมูลค่ากิจการในภาพรวมของบริษัทที่จดทะเบียนในตลาดหลักทรัพย์แห่งประเทศไทย

วิธีดำเนินการวิจัย

รูปแบบการวิจัย การวิจัยครั้งนี้เป็นการดำเนินการวิจัยเชิงปริมาณ

ประชากรและกลุ่มตัวอย่าง

ประชากร คือ บริษัทที่จดทะเบียนในตลาดหลักทรัพย์แห่งประเทศไทย จำนวน 8 กลุ่มอุตสาหกรรม คือ กลุ่มเกษตรและอุตสาหกรรมอาหาร กลุ่มสินค้าอุปโภคและบริโภค กลุ่มธุรกิจการเงิน กลุ่มสินค้าอุตสาหกรรม กลุ่มอสังหาริมทรัพย์และก่อสร้าง กลุ่มทรัพยากร กลุ่มบริการ และกลุ่มเทคโนโลยี จำนวน 570 บริษัท (ตลาดหลักทรัพย์แห่งประเทศไทย, 2560)

กลุ่มตัวอย่าง กำหนดให้บริษัทจดทะเบียนในตลาดหลักทรัพย์แห่งประเทศไทยต้องมีคุณสมบัติดังต่อไปนี้ 1) เป็นบริษัทที่ไม่อยู่ในกลุ่มอุตสาหกรรม เอ็มเอไอ เนื่องจากการกำหนดทุนชำระแล้วและส่วนของผู้ถือหุ้นที่มีจำนวนน้อยกว่า 300 ล้านบาทของบริษัทที่จดทะเบียนในตลาดหลักทรัพย์แห่งประเทศไทย การกระจายหุ้นให้มีจำนวนผู้ถือหุ้นรายย่อยที่น้อยกว่า 1,000 ราย ซึ่งการกำหนดระยะเวลาในการดำเนินธุรกิจต่อเนื่องสั้นกว่าบริษัทที่ยื่นจดทะเบียนในตลาดหลักทรัพย์แห่งประเทศไทย ซึ่งส่งผลกระทบต่อกรวิเคราะห์ข้อมูล 2) จดทะเบียนในตลาดหลักทรัพย์แห่งประเทศไทยก่อนหรือตั้งแต่ปีพ.ศ. 2559 เนื่องจากบริษัทต้องมีการรายงานข้อมูลอย่างต่อเนื่องจำนวน 3 ปี ที่ทำการศึกษา 3) มีการแสดงข้อมูลงบการเงินจากรายงานประจำปี ประกอบด้วย งบแสดงฐานะการเงิน งบกำไรขาดทุน และหมายเหตุประกอบงบ



การเงิน รวมถึงการเปิดเผยข้อมูลความรับผิดชอบต่อสังคมในแบบแสดงรายการข้อมูลประจำปี (แบบ 56 - 1) ในช่วงระยะเวลาบัญชี ปีพ.ศ. 2559 - พ.ศ. 2561 ซึ่งขนาดของกลุ่มตัวอย่างแต่ละกลุ่มอุตสาหกรรมคำนวณจากสูตรของ (Yamane, T., 1973) จำนวน 236 บริษัท ซึ่งเป็น การสุ่มตัวอย่างที่ประชากรใช้วิธีการสุ่มตัวอย่างอย่างง่าย (Simple Random Sampling : SRS) เพื่อเลือกตัวอย่างบริษัทที่จะเป็นตัวแทนของประชากรในแต่ละกลุ่มอุตสาหกรรม และครอบคลุมประชากรทั้ง 8 กลุ่มอุตสาหกรรม จำนวนตัวอย่างที่จำแนกตามกลุ่มอุตสาหกรรมคิด สัดส่วนจากสมการดังต่อไปนี้

จำนวนตัวอย่างตามกลุ่มอุตสาหกรรม = (ประชากรในกลุ่มอุตสาหกรรม × จำนวน ตัวอย่าง) / ประชากรทั้งหมดโดยแบ่งตามกลุ่มอุตสาหกรรมดังนี้

ตารางที่ 1 แสดงจำนวนกลุ่มตัวอย่างบริษัทที่จดทะเบียนในตลาดหลักทรัพย์แห่งประเทศไทย

รายชื่อกลุ่มอุตสาหกรรม	ประชากร	กลุ่มตัวอย่าง
1. กลุ่มอุตสาหกรรมเกษตรและอุตสาหกรรมอาหาร	51	21
2. กลุ่มอุตสาหกรรมสินค้าอุปโภคและบริโภค	40	17
3. กลุ่มอุตสาหกรรมธุรกิจการเงิน	59	24
4. กลุ่มอุตสาหกรรมสินค้าอุตสาหกรรม	85	35
5. กลุ่มอุตสาหกรรมอสังหาริมทรัพย์และก่อสร้าง	154	64
6. กลุ่มอุตสาหกรรมทรัพยากร	40	17
7. กลุ่มอุตสาหกรรมบริการ	100	41
8. กลุ่มอุตสาหกรรมเทคโนโลยี	41	17
รวม	570	236

เครื่องมือที่ใช้ในการวิจัย ในการศึกษาครั้งนี้ได้นำเครื่องมือมาใช้ ได้แก่ กระดาษทำ การสำหรับเก็บรวบรวมข้อมูล ได้แก่ “ส่วนที่ 1 เก็บรวบรวมข้อมูลตัวแปรอิสระ และ กำหนดการวัดค่าตัวแปร ได้แก่ 1) ขนาดของบริษัท วัดค่าโดยใช้จำนวนสินทรัพย์รวมในปี พ.ศ. 2559 - พ.ศ. 2561 2) สัดส่วนหนี้สินรวมต่อสินทรัพย์รวม วัดค่าโดยใช้อัตราส่วนที่แสดง การเปรียบเทียบว่ากิจการมีหนี้สินรวมเป็นกี่เปอร์เซ็นต์ของสินทรัพย์รวม 3) โครงสร้างส่วนของผู้ถือหุ้น วัดค่าโดยใช้จำนวนหุ้นของผู้ถือหุ้น 5 อันดับแรกของหุ้นที่ออกและเรียกชำระแล้ว 4) สัดส่วนของกรรมการอิสระ วัดค่าโดยจำนวนคณะกรรมการอิสระต่อคณะกรรมการทั้งหมด 5) มูลค่ากิจการ มุมมองภายใน วัดค่าโดยใช้อัตราผลตอบแทนต่อส่วนของผู้ถือหุ้น 6) มูลค่า กิจการ มุมมองภายนอก วัดค่าโดยใช้อัตราส่วนกำไรสุทธิต่อหุ้น ส่วนที่ 2 เก็บรวบรวมข้อมูลตัว แปรตามระดับการเปิดเผยข้อมูลความรับผิดชอบต่อสังคม การศึกษา โดยกำหนดเป็นตัวแปร Dummy Variable โดยการให้คะแนนคือ 1 หมายถึง เปิดเผยข้อมูลความรับผิดชอบต่อสังคม และ 0 หมายถึง ไม่เปิดเผยข้อมูลความรับผิดชอบต่อสังคมได้แก่ 1) ด้านเศรษฐกิจ รายการย่อย



9 รายการ 2) ด้านสังคม รายการย่อย 4 รายการ 3) ด้านสิ่งแวดล้อม รายการย่อย 12 รายการ ซึ่งในรายการย่อยสามารถนำมาคำนวณดัชนีการเปิดเผยข้อมูลความรับผิดชอบต่อสังคม (Disclosure Index) ตามแนวทางของ (Camfferman, k. & Cooke, T.E, 2002) ของแต่ละด้าน สามารถเขียนสมการ Disclosure Index = AS/MS โดยที่ $0 \leq$ ระดับการเปิดเผยข้อมูล ≤ 1 โดยที่ AS = คะแนนจริงที่แต่ละบริษัทได้รับ ที่บริษัทมีการเปิดเผยข้อมูลในประเด็นจะให้คะแนนเท่ากับ 1 คะแนน และหากไม่มีการเปิดเผยข้อมูลจะให้คะแนนเท่ากับ 0 คะแนน (Actual Scores) MS = คะแนนรวมสูงสุดที่แต่ละบริษัทควรจะได้รับตามที่เปิดเผยข้อมูลมากที่สุด (Maximum Scores)

วิธีการเก็บรวบรวมข้อมูล ผู้วิจัยเก็บรวบรวมข้อมูลงบการเงินจากรายงานประจำปี ได้แก่ สินทรัพย์รวม หนี้สินรวม จำนวนหุ้นของผู้ถือหุ้น 5 อันดับแรก จากหุ้นที่ออกและเรียกชำระแล้ว จำนวนคณะกรรมการอิสระ จำนวนคณะกรรมการทั้งหมด กำไรสุทธิ ส่วนของผู้ถือหุ้น และการเปิดเผยข้อมูลความรับผิดชอบต่อสังคมตามแนวทางขององค์การแห่งความริเริ่มว่าด้วยการรายงานสากล (Global Reporting Initiative : GRI) ซึ่งแบ่งออกเป็น 3 ด้านหลัก ได้แก่ ด้านสิ่งแวดล้อม ด้านเศรษฐกิจ และด้านสังคม ซึ่งข้อมูลเหล่านี้อยู่ในส่วนประกอบของงบการเงิน ได้แก่ งบแสดงฐานะการเงิน งบกำไรขาดทุน และหมายเหตุประกอบงบการเงิน การเปิดเผยข้อมูลความรับผิดชอบต่อสังคมในแบบแสดงรายการข้อมูลประจำปี (แบบ 56 - 1) ของบริษัทที่จดทะเบียนในตลาดหลักทรัพย์แห่งประเทศไทย ตั้งแต่ปีพ.ศ. 2559 - พ.ศ.2561 รวม 3 ปี จากระบบข้อมูลตลาดหลักทรัพย์ฉบับออนไลน์ (SETSMART) จากนั้นจึงนำข้อมูลมาประมวลผลด้วยโปรแกรมสำเร็จรูปทางสถิติ

การวิเคราะห์ข้อมูล การวิจัยครั้งนี้มีการวิเคราะห์ข้อมูลโดยใช้โปรแกรมสำเร็จรูปทางสถิติ วิเคราะห์ข้อมูลค่าสถิติพื้นฐานข้อมูลทั่วไปของตัวแปร ได้แก่ ค่าต่ำสุด ค่าสูงสุด ค่าเฉลี่ย และค่าส่วนเบี่ยงเบนมาตรฐาน และวิเคราะห์เพื่อทดสอบสมมติฐานของการวิจัย ได้แก่ การวิเคราะห์ความถดถอยพหุคูณ (Multiple Regression Analysis) และนำค่าที่ได้มาสรุปผลการวิจัย

สมมติฐานการวิจัย

สมมติฐานที่ 1 คุณลักษณะบริษัทส่งผลกระทบต่อการเปิดเผยข้อมูลความรับผิดชอบต่อสังคมของบริษัทจดทะเบียนในตลาดหลักทรัพย์แห่งประเทศไทย

สมมติฐานที่ 2 คุณลักษณะบริษัทส่งผลกระทบต่อมูลค่ากิจการของบริษัทจดทะเบียนในตลาดหลักทรัพย์แห่งประเทศไทย

สมมติฐานที่ 3 การเปิดเผยข้อมูลความรับผิดชอบต่อสังคมส่งผลกระทบต่อมูลค่ากิจการของบริษัทจดทะเบียนในตลาดหลักทรัพย์แห่งประเทศไทย



ผลการวิจัย

ผู้วิจัยได้สรุปผลการวิจัยแบ่งเป็น ตอนที่ 1 ผลการวิเคราะห์ข้อมูลทั่วไป พบว่าขนาดของบริษัท ค่าเฉลี่ย 5.88 สัดส่วนหนี้สินต่อสินทรัพย์รวม ค่าเฉลี่ย 2.13 โครงสร้างส่วนของผู้ถือหุ้น ค่าเฉลี่ย 58.93 สัดส่วนของกรรมการอิสระ ค่าเฉลี่ย 0.39 ตอนที่ 2 ผลการวิเคราะห์ข้อมูลระดับการเปิดเผยข้อมูลความรับผิดชอบต่อสังคมและมูลค่ากิจการ พบว่าการเปิดเผยข้อมูลความรับผิดชอบต่อสังคมของบริษัท ด้านเศรษฐกิจ ค่าเฉลี่ย 0.32 การเปิดเผยข้อมูลความรับผิดชอบต่อสังคมของบริษัท ด้านสังคม ค่าเฉลี่ย 0.24 และการเปิดเผยข้อมูลความรับผิดชอบต่อสังคมของบริษัท ด้านสิ่งแวดล้อม ค่าเฉลี่ย 0.21 ในส่วนของมูลค่ากิจการ มุมมองภายใน ด้านอัตราผลตอบแทนต่อส่วนของผู้ถือหุ้น ค่าเฉลี่ย 3.26 และมูลค่ากิจการ มุมมองภายนอก ด้านอัตราส่วนกำไรต่อหุ้น ค่าเฉลี่ย 6.02

ตอนที่ 1 การวิเคราะห์ค่าสถิติพื้นฐาน เชิงพรรณนาของตัวแปรในการศึกษาวิจัยปัจจัยที่ส่งผลต่อการเปิดเผยข้อมูลความรับผิดชอบต่อสังคมของบริษัทที่จดทะเบียนในตลาดหลักทรัพย์แห่งประเทศไทย

ตารางที่ 2 การวิเคราะห์ค่าสถิติพื้นฐาน เชิงพรรณนาของตัวแปรในการศึกษาวิจัยปี พ.ศ. 2559 – พ.ศ. 2561

ตัวแปร	ต่ำสุด	สูงสุด	ค่าเฉลี่ย	ค่าเบี่ยงเบนมาตรฐาน
คุณลักษณะบริษัท				
ขนาดของบริษัท	1.84	12.46	5.88	2.91
สัดส่วนหนี้สินรวมต่อสินทรัพย์รวม	-11.66	100.00	2.13	14.28
โครงสร้างส่วนของผู้ถือหุ้น	0.00	100.00	58.93	18.39
สัดส่วนของคณะกรรมการอิสระ	0.00	0.83	0.39	0.11
รายงานความรับผิดชอบต่อสังคม				
ด้านเศรษฐกิจ	0.00	1.00	0.32	0.27
ด้านสังคม	0.00	1.00	0.24	0.28
มูลค่ากิจการ				
มุมมองภายใน	-10.73	466.94	3.26	20.43
มุมมองภายนอก	-366.63	98.68	6.02	30.20



ตอนที่ 2 ผลการวิเคราะห์เพื่อทดสอบสมมติฐานปัจจัยที่ส่งผลต่อการเปิดเผยข้อมูลความรับผิดชอบต่อสังคมของบริษัทที่จดทะเบียนในตลาดหลักทรัพย์แห่งประเทศไทย

ตารางที่ 3 แสดงผลการทดสอบปัจจัยที่ส่งผลกระทบต่อ การเปิดเผยข้อมูลความรับผิดชอบต่อสังคมของบริษัท ด้านเศรษฐกิจ ในปี พ.ศ. 2559 – พ.ศ. 2561

ตัวแปร	Standardized Coefficients Beta	t-value	Sig.
ขนาดของบริษัท	0.016	0.169	0.000**
สัดส่วนหนี้สินรวมต่อสินทรัพย์รวม	0.002	0.087	0.019*
โครงสร้างของผู้ถือหุ้น	0.000	0.024	0.520
สัดส่วนของกรรมการอิสระ	-0.027	-0.011	0.763

$R = 0.192$ $R^2 = 0.037$ Adjusted $R^2 = 0.031$ $SE_{est} = 0.269$ $F = 0.000$

หมายเหตุ *ระดับนัยสำคัญทางสถิติที่ระดับ 0.05 **ระดับนัยสำคัญทางสถิติที่ระดับ 0.01

จากตารางที่ 3 ผลการวิเคราะห์สมการถดถอยแบบพหุคูณ พบว่า ปัจจัยคุณลักษณะของบริษัทส่งผลกระทบต่อ การเปิดเผยข้อมูลความรับผิดชอบต่อสังคมของบริษัท ด้านเศรษฐกิจ อย่างมีนัยสำคัญทางสถิติ ที่ระดับนัยสำคัญ 0.01 นั่นคือ จากผลการศึกษาจึงสามารถอธิบายได้ว่า คุณลักษณะของบริษัท ได้แก่ ด้านขนาดของบริษัท ด้านสัดส่วนหนี้สินรวมต่อสินทรัพย์รวม ด้านโครงสร้างของผู้ถือหุ้น และด้านสัดส่วนของคณะกรรมการอิสระ เมื่อวิเคราะห์ในครั้งเดียวกันสามารถพยากรณ์การเปลี่ยนแปลงของการเปิดเผยข้อมูลความรับผิดชอบต่อสังคมของบริษัท ด้านเศรษฐกิจ ได้ร้อยละ 3.10 (Adjusted $R^2 = 0.031$)

ผลการทดสอบสมมติฐาน พบว่า เมื่อทำการวิเคราะห์ด้านของคุณลักษณะบริษัท ตัวแปรด้านขนาดของบริษัทและ สัดส่วนหนี้สินรวมต่อสินทรัพย์รวม ส่งผลกระทบต่ออย่างมีนัยสำคัญทางสถิติต่อการเปลี่ยนแปลงของการเปิดเผยข้อมูลความรับผิดชอบต่อสังคมของบริษัท ด้านเศรษฐกิจ ที่ระดับนัยสำคัญ 0.05 ด้วยค่าสัมประสิทธิ์อิทธิพลเท่ากับ 0.000 และ 0.019 ตามลำดับ โดยด้านขนาดของบริษัท และด้านสัดส่วนหนี้สินรวมต่อสินทรัพย์รวม สามารถพยากรณ์การเปลี่ยนแปลงของการเปิดเผยข้อมูลความรับผิดชอบต่อสังคมของบริษัท ด้านเศรษฐกิจได้ร้อยละ 16.90 และ 8.70 ตามลำดับ และการศึกษานี้พบว่าด้านสัดส่วนคณะกรรมการอิสระและด้านโครงสร้างของผู้ถือหุ้น ไม่ส่งผลกระทบต่อ การเปลี่ยนแปลงของการเปิดเผยข้อมูลความรับผิดชอบต่อสังคม ด้านเศรษฐกิจ อย่างมีนัยสำคัญทางสถิติที่ระดับ 0.05



ตารางที่ 4 แสดงผลการทดสอบปัจจัยที่ส่งผลกระทบต่อ การเปิดเผยข้อมูลความ
รับผิดชอบต่อสังคมของบริษัท ด้านสังคม ในปี พ.ศ. 2559 – พ.ศ. 2561

ตัวแปร	Standardized Coefficients Bata	t-value	Sig.
ขนาดของบริษัท	0.019	0.200	0.000**
สัดส่วนหนี้สินรวมต่อสินทรัพย์รวม	0.000	0.011	0.765
โครงสร้างส่วนของผู้ถือหุ้น	0.000	0.030	0.420
สัดส่วนของคณะกรรมการอิสระ	0.058	0.024	0.524

R = 0.205 R² = 0.042 Adjusted R² = 0.036 SE est = 0.26997 F = 0.000

หมายเหตุ *ระดับนัยสำคัญทางสถิติที่ระดับ 0.05 **ระดับนัยสำคัญทางสถิติที่ระดับ 0.01

จากตารางที่ 4 ผลการวิเคราะห์สมการถดถอยแบบพหุคูณ พบว่า ปัจจัยคุณลักษณะ
ของบริษัทส่งผลกระทบต่อ การเปิดเผยข้อมูลความรับผิดชอบต่อสังคมของบริษัท ด้านสังคม
 อย่างมีนัยสำคัญทางสถิติที่ระดับ 0.01 โดยมีระดับนัยสำคัญที่สังเกตได้ (Sig < 0.01) ต่ำกว่า
 ระดับนัยสำคัญที่กำหนด (P-value < 0.01) นั่นคือ จากผลการศึกษาจึงสามารถอธิบายได้ว่า
 คุณลักษณะของบริษัท ได้แก่ ด้านขนาดของบริษัท ด้านสัดส่วนหนี้สินรวมต่อสินทรัพย์รวม
 ด้านโครงสร้างของผู้ถือหุ้น และด้านสัดส่วนของคณะกรรมการอิสระ เมื่อวิเคราะห์ในครั้ง
 เดียวกันสามารถพยากรณ์การเปลี่ยนแปลงของการเปิดเผยข้อมูลความรับผิดชอบต่อสังคมของ
 บริษัท ด้านสังคม ได้ร้อยละ 3.60 (Adjusted R² = 0.036)

ผลการทดสอบสมมติฐานพบว่า เมื่อทำการวิเคราะห์ด้านของคุณลักษณะบริษัท
 ตัวแปรด้านขนาดของบริษัทส่งผลกระทบต่ออย่างมีนัยสำคัญทางสถิติต่อการเปลี่ยนแปลงของการ
 เปิดเผยข้อมูลความรับผิดชอบต่อสังคมของบริษัท ด้านสังคม ที่ระดับนัยสำคัญ 0.01 ด้วยค่า
 สัมประสิทธิ์อิทธิพลเท่ากับ 0.000 โดยขนาดของบริษัทสามารถพยากรณ์การเปลี่ยนแปลงของ
 การเปิดเผยข้อมูลความรับผิดชอบต่อสังคมของบริษัท ด้านสังคม เท่ากับร้อยละ 20.00 และ
 การศึกษาครั้งนี้พบว่า ด้านสัดส่วนหนี้สินรวมต่อสินทรัพย์รวม ด้านโครงสร้างของผู้ถือหุ้น
 และสัดส่วนของคณะกรรมการอิสระไม่ส่งผลกระทบต่อ การเปลี่ยนแปลงของการเปิดเผยข้อมูล
 ความรับผิดชอบต่อสังคมของบริษัท ด้านสังคม อย่างมีนัยสำคัญทางสถิติที่ระดับ 0.05



ตารางที่ 5 แสดงผลการทดสอบปัจจัยที่ส่งผลกระทบต่อการเปิดเผยข้อมูลความรับผิดชอบต่อสังคมของบริษัท ด้านสิ่งแวดล้อม ในปี พ.ศ. 2559 – พ.ศ. 2561

ตัวแปร	Standardized Coefficients Beta	t-value	Sig.
ขนาดของบริษัท	0.014	0.161	0.000**
สัดส่วนหนี้สินรวมต่อสินทรัพย์รวม	0.000	0.024	0.525
โครงสร้างส่วนของผู้ถือหุ้น	0.001	0.041	0.276
สัดส่วนของกรรมการอิสระ	0.110	0.049	0.184

$R = 0.176$ $R^2 = 0.031$ $Adjusted\ R^2 = 0.025$ $SE_{est} = 0.24463$ $F = 0.000$

หมายเหตุ *ระดับนัยสำคัญทางสถิติที่ระดับ 0.05 **ระดับนัยสำคัญทางสถิติที่ระดับ 0.01

จากตารางที่ 5 ผลการวิเคราะห์สมการถดถอยแบบพหุคูณ พบว่า ปัจจัยคุณลักษณะของบริษัทส่งผลกระทบต่อการเปิดเผยข้อมูลความรับผิดชอบต่อสังคมของบริษัท ด้านสิ่งแวดล้อม อย่างมีนัยสำคัญทางสถิติ ที่ระดับนัยสำคัญ 0.01 โดยมีระดับนัยสำคัญที่สังเกตได้ ($Sig < 0.01$) ต่ำกว่าระดับนัยสำคัญที่กำหนด ($P\text{-value} < 0.01$) นั่นคือ จากผลการศึกษาจึงสามารถอธิบายได้ว่าคุณลักษณะของบริษัท ได้แก่ ด้านขนาดของบริษัท ด้านสัดส่วนหนี้สินรวมต่อสินทรัพย์รวม ด้านโครงสร้างของผู้ถือหุ้น และด้านสัดส่วนของคณะกรรมการอิสระ เมื่อวิเคราะห์ในครั้งเดียวกันสามารถพยากรณ์การเปลี่ยนแปลงของการเปิดเผยข้อมูลความรับผิดชอบต่อสังคมของบริษัท ด้านสิ่งแวดล้อม ได้ร้อยละ 2.50 ($Adjusted\ R^2 = 0.025$)

ผลการทดสอบสมมติฐานพบว่า เมื่อทำการวิเคราะห์ด้านของคุณลักษณะบริษัท ตัวแปรด้านขนาดของบริษัทส่งผลกระทบอย่างมีนัยสำคัญทางสถิติต่อการเปลี่ยนแปลงของการเปิดเผยข้อมูลความรับผิดชอบต่อสังคมของบริษัท ด้านสิ่งแวดล้อม ที่ระดับนัยสำคัญ 0.01 ด้วยค่าสัมประสิทธิ์อิทธิพลเท่ากับ 0.000 โดยด้านขนาดของบริษัทสามารถพยากรณ์การเปลี่ยนแปลงของการเปิดเผยข้อมูลความรับผิดชอบต่อสังคมของบริษัท ด้านสิ่งแวดล้อม ได้ร้อยละ 16.10 และการศึกษาครั้งนี้พบว่า ด้านสัดส่วนหนี้สินรวมต่อสินทรัพย์รวม ด้านโครงสร้างของผู้ถือหุ้น และด้านสัดส่วนของคณะกรรมการอิสระ ไม่ส่งผลกระทบต่อ การเปลี่ยนแปลงของการเปิดเผยข้อมูลความรับผิดชอบต่อสังคม ด้านสิ่งแวดล้อม อย่างมีนัยสำคัญทางสถิติที่ระดับ 0.05



ตารางที่ 6 แสดงผลการทดสอบปัจจัยคุณลักษณะบริษัทที่ส่งผลกระทบต่อมูลค่ากิจการ อัตราส่วนผลตอบแทนต่อส่วนของผู้ถือหุ้น (ROE) ปี พ.ศ. 2559 - พ.ศ. 2561

ตัวแปร	Standardized	t - value	Sig.
Coefficients Bata			
ขนาดของบริษัท	1.102	0.106	0.004**
สัดส่วนหนี้สินรวมต่อสินทรัพย์รวม	-0.462	-0.218	0.000**
โครงสร้างส่วนของผู้ถือหุ้น	0.098	0.059	0.104
สัดส่วนของกรรมการอิสระ	-3.293	-0.012	0.739

$R = 0.254$ $R^2 = 0.064$ Adjusted $R^2 = 0.059$ $SE_{est} = 29.29826$ $F = 0.000$

หมายเหตุ *ระดับนัยสำคัญทางสถิติที่ระดับ 0.05 **ระดับนัยสำคัญทางสถิติที่ระดับ 0.01

จากตารางที่ 6 ผลการวิเคราะห์สมการถดถอยแบบพหุคูณ พบว่า ปัจจัยคุณลักษณะของบริษัทส่งผลกระทบต่อมูลค่ากิจการมุมมองภายใน ด้านอัตราส่วนผลตอบแทนต่อส่วนของผู้ถือหุ้นอย่างมีนัยสำคัญทางสถิติ ที่ระดับนัยสำคัญ 0.01 โดยมีระดับนัยสำคัญที่สังเกตได้ (Sig < 0.01) ต่ำกว่าระดับนัยสำคัญที่กำหนด (P-value < 0.01) นั่นคือ จากผลการศึกษาจึงสามารถอธิบายได้ว่าคุณลักษณะของบริษัท ได้แก่ ด้านขนาดของบริษัท ด้านสัดส่วนหนี้สินรวมต่อสินทรัพย์รวม ด้านโครงสร้างของผู้ถือหุ้น และด้านสัดส่วนของคณะกรรมการอิสระ เมื่อวิเคราะห์ในครั้งเดียวกันสามารถพยากรณ์การเปลี่ยนแปลงของมูลค่ากิจการ ด้านมุมมองภายใน อัตราส่วนผลตอบแทนต่อส่วนของผู้ถือหุ้นได้ร้อยละ 5.90 (Adjusted $R^2 = 0.059$)

ผลการทดสอบสมมติฐานพบว่า เมื่อทำการวิเคราะห์ด้านของคุณลักษณะบริษัท ตัวแปรด้านขนาดของบริษัทและสัดส่วนหนี้สินรวมต่อสินทรัพย์รวมส่งผลกระทบต่ออย่างมีนัยสำคัญทางสถิติต่อการเปลี่ยนแปลงของมูลค่ากิจการมุมมองภายใน ด้านอัตราส่วนผลตอบแทนต่อส่วนของผู้ถือหุ้นที่ระดับนัยสำคัญ 0.001 ด้วยค่าสัมประสิทธิ์อิทธิพลเท่ากับ 0.004 และ 0.000 โดยคุณลักษณะบริษัทในด้านขนาดของบริษัท สามารถพยากรณ์การเปลี่ยนแปลงของมูลค่ากิจการมุมมองภายใน ด้านอัตราส่วนผลตอบแทนต่อส่วนของผู้ถือหุ้นได้ร้อยละ 10.60 และในด้านสัดส่วนหนี้สินรวมต่อสินทรัพย์รวม สามารถพยากรณ์การเปลี่ยนแปลงในทิศทางลบของมูลค่ากิจการมุมมองภายใน ด้านอัตราส่วนผลตอบแทนต่อส่วนของผู้ถือหุ้นได้ร้อยละ 21.80 ซึ่งการศึกษาครั้งนี้พบว่าด้านของคุณลักษณะบริษัท ได้แก่ ด้านโครงสร้างของผู้ถือหุ้น และสัดส่วนของคณะกรรมการอิสระ ไม่ส่งผลกระทบต่อ การเปลี่ยนแปลงของมูลค่ากิจการมุมมองภายใน ด้านอัตราส่วนผลตอบแทนต่อส่วนของผู้ถือหุ้นอย่างมีนัยสำคัญทางสถิติที่ระดับ 0.05



ตารางที่ 7 แสดงผลการทดสอบปัจจัยของการเปิดเผยข้อมูลความรับผิดชอบต่อสังคมส่งผลกระทบต่อมูลค่ากิจการ มุมมองภายนอก อัตราส่วนกำไรสุทธิต่อหุ้น ในปี พ.ศ. 2559 – พ.ศ. 2561

ตัวแปร	Standardized Coefficients Beta	t-value	Sig.
ด้านเศรษฐกิจ (ECO)	6.634	0.089	0.036*
ด้านสังคม (SOC)	-3.121	-0.042	0.468
ด้านสิ่งแวดล้อม (ENV)	-3.764	-0.046	0.419

$R = 0.089$ $R^2 = 0.008$ Adjusted $R^2 = 0.004$ $SE_{est} = 20.39019$ $F = 0.130$

หมายเหตุ *ระดับนัยสำคัญทางสถิติที่ระดับ 0.05 **ระดับนัยสำคัญทางสถิติที่ระดับ 0.01

จากตารางที่ 7 ผลการวิเคราะห์สมการถดถอยแบบพหุคูณ พบว่า ปัจจัยด้านการเปิดเผยข้อมูลความรับผิดชอบต่อสังคมของบริษัทส่งผลกระทบต่อมูลค่ากิจการ มุมมองภายนอก ด้านอัตราส่วนกำไรต่อหุ้น อย่างมีนัยสำคัญทางสถิติที่ระดับนัยสำคัญ 0.01 โดยมีระดับนัยสำคัญที่สังเกตได้ (Sig < 0.01) ต่ำกว่าระดับนัยสำคัญที่กำหนด (P-value < 0.01) นั่นคือ จากผลการศึกษาจึงสามารถอธิบายได้ว่าการเปิดเผยข้อมูลความรับผิดชอบต่อสังคมในส่วนของด้านเศรษฐกิจ ด้านสังคม และด้านสิ่งแวดล้อม เมื่อวิเคราะห์ในครั้งเดียวกันสามารถพยากรณ์การเปลี่ยนแปลงของมูลค่ากิจการ มุมมองภายนอก อัตราส่วนกำไรต่อหุ้นได้ร้อยละ 0.40 (Adjusted $R^2 = 0.004$)

ผลการทดสอบสมมติฐาน พบว่า เมื่อทำการวิเคราะห์ด้านของการเปิดเผยข้อมูลความรับผิดชอบต่อสังคม บริษัท ตัวแปรด้านเศรษฐกิจส่งผลกระทบต่ออย่างมีนัยสำคัญทางสถิติต่อการเปลี่ยนแปลงของมูลค่ากิจการ มุมมองภายนอก ด้านอัตราส่วนกำไรต่อหุ้นที่ระดับนัยสำคัญ 0.05 ด้วยค่าสัมประสิทธิ์อิทธิพลเท่ากับ 0.036 โดยการเปิดเผยข้อมูลความรับผิดชอบต่อสังคมของบริษัท ด้านเศรษฐกิจสามารถพยากรณ์การเปลี่ยนแปลงของมูลค่ากิจการ มุมมองภายนอก ด้านอัตราส่วนกำไรต่อหุ้นได้ร้อยละ 8.90 การศึกษาครั้งนี้พบว่า การเปิดเผยข้อมูลความรับผิดชอบต่อสังคม ด้านสังคมและด้านสิ่งแวดล้อม ไม่ส่งผลกระทบต่อ การเปลี่ยนแปลงของมูลค่ากิจการ มุมมองภายนอก ด้านอัตราส่วนกำไรต่อหุ้นอย่างมีนัยสำคัญทางสถิติที่ระดับ 0.05

อภิปรายผล

ผู้วิจัยอภิปรายผลการวิจัยในเรื่อง ปัจจัยที่ส่งผลต่อการเปิดเผยข้อมูลความรับผิดชอบต่อสังคมของบริษัทที่จดทะเบียนในตลาดหลักทรัพย์แห่งประเทศไทย ผลการทดสอบสมมติฐานสามารถสรุปได้ 3 ส่วน ดังนี้

สมมติฐานที่ 1 คุณลักษณะบริษัทส่งผลกระทบต่อ การเปิดเผยข้อมูลความรับผิดชอบต่อสังคมของบริษัทจดทะเบียนในตลาดหลักทรัพย์แห่งประเทศไทย



จากการศึกษาพบว่า ขนาดของบริษัทส่งผลกระทบต่อการเปิดเผยข้อมูลความรับผิดชอบต่อสังคมของบริษัท ด้านเศรษฐกิจ ด้านสังคมและด้านสิ่งแวดล้อม ที่พบว่าเมื่อบริษัทมีขนาดแตกต่างกันจะส่งผลให้บริษัทมีการรายงานข้อมูลความรับผิดชอบต่อสังคมแตกต่างกัน โดยผลการศึกษาพบว่าบริษัทที่มีขนาดใหญ่จะมีแนวโน้มในการเปิดเผยข้อมูลความรับผิดชอบต่อสังคมมากกว่าบริษัทขนาดกลาง และขนาดเล็ก (อุภาวดี เนื่องวรรณ, 2561) ในขณะที่การศึกษาสัดส่วนหนี้สินรวมต่อสินทรัพย์รวมส่งผลกระทบต่อการเปิดเผยข้อมูลความรับผิดชอบต่อสังคมของบริษัท ด้านเศรษฐกิจ (กนกกาญจน์ มาละวรรณ, 2557) ที่พบว่าเมื่อบริษัทมีสัดส่วนการถือหุ้นของกรรมการอิสระจะส่งผลให้บริษัทมีการเปิดเผยข้อมูลความรับผิดชอบต่อสังคมด้านเศรษฐกิจ เพื่อสร้างความน่าเชื่อถือให้แก่กลุ่มของผู้มีส่วนได้เสีย (ดารารัตน์ โพธิ์ประจักษ์, 2560)

สมมติฐานที่ 2 คุณลักษณะบริษัทส่งผลกระทบต่อมูลค่ากิจการของบริษัทจดทะเบียนในตลาดหลักทรัพย์แห่งประเทศไทย

ขนาดของบริษัทส่งผลกระทบต่อมูลค่ากิจการ มุมมองภายใน ด้านอัตราส่วนผลตอบแทนต่อส่วนของผู้ถือหุ้น ที่พบว่าการที่บริษัทมีภาระหนี้สินต่ำ จะส่งผลต่อการเพิ่มขึ้นของมูลค่ากิจการด้านอัตราส่วนผลตอบแทนต่อส่วนของผู้ถือหุ้น (Erhemjamts, et al., 2013) ในขณะเดียวกันนั้น สัดส่วนหนี้สินรวมต่อสินทรัพย์รวมส่งผลกระทบต่อมูลค่ากิจการ มุมมองภายใน ด้านอัตราส่วนผลตอบแทนต่อส่วนของผู้ถือหุ้น พบว่าเมื่อบริษัทมีภาระหนี้สินต่ำและมีการถือหุ้นแบบกระจุกตัวจะให้ความสำคัญกับการเปิดเผยข้อมูล (Phoprachak, et al., 2018) ความรับผิดชอบต่อสังคมมากกว่าบริษัททั่วไป จึงส่งผลให้บริษัทมีแนวโน้มมูลค่ากิจการสูงขึ้น (ดารารัตน์ โพธิ์ประจักษ์ และคณะ, 2562)

สมมติฐานที่ 3 การเปิดเผยข้อมูลความรับผิดชอบต่อสังคมส่งผลกระทบต่อมูลค่ากิจการของบริษัทจดทะเบียนในตลาดหลักทรัพย์แห่งประเทศไทย

การเปิดเผยข้อมูลความรับผิดชอบต่อสังคม ด้านเศรษฐกิจ ส่งผลกระทบต่อมูลค่ากิจการ มุมมองภายนอก ด้านอัตราส่วนกำไรสุทธิต่อหุ้น พบว่าการเปิดเผยข้อมูลความรับผิดชอบต่อสังคมจะช่วยเพิ่มผลประโยชน์ให้กับบริษัท จึงทำให้มูลค่ากิจการของบริษัทเพิ่มขึ้นตามลำดับและบริษัทที่รายงานข้อมูลความรับผิดชอบต่อสังคมอย่างเหมาะสมจะมีมูลค่ากิจการสูงกว่าบริษัททั่วไป (Phoprachak, D., & Neungvanna, U., 2019)

องค์ความรู้ใหม่

การศึกษาปัจจัยที่ส่งผลกระทบต่อการเปิดเผยข้อมูลความรับผิดชอบต่อสังคมของบริษัทที่จดทะเบียนในตลาดหลักทรัพย์แห่งประเทศไทย เพื่อให้ข้อมูลต่อผู้มีส่วนได้เสียในการสนับสนุนเสนอต่อบุคคลและหน่วยงานภายนอก เพื่อประกอบในการพิจารณาก่อนการตัดสินใจบริษัทสามารถใช้เป็นแนวทางในการกำหนดรูปแบบที่เหมาะสมในการรายงานข้อมูลความรับผิดชอบต่อ



ต่อสังคมเพื่อให้ผู้ที่เกี่ยวข้องและผู้มีส่วนได้เสียได้รับข้อมูลที่สะท้อนความเป็นจริงมากที่สุด จากผลการวิจัยสามารถนำมาสร้างโมเดลงานวิจัย ดังนี้

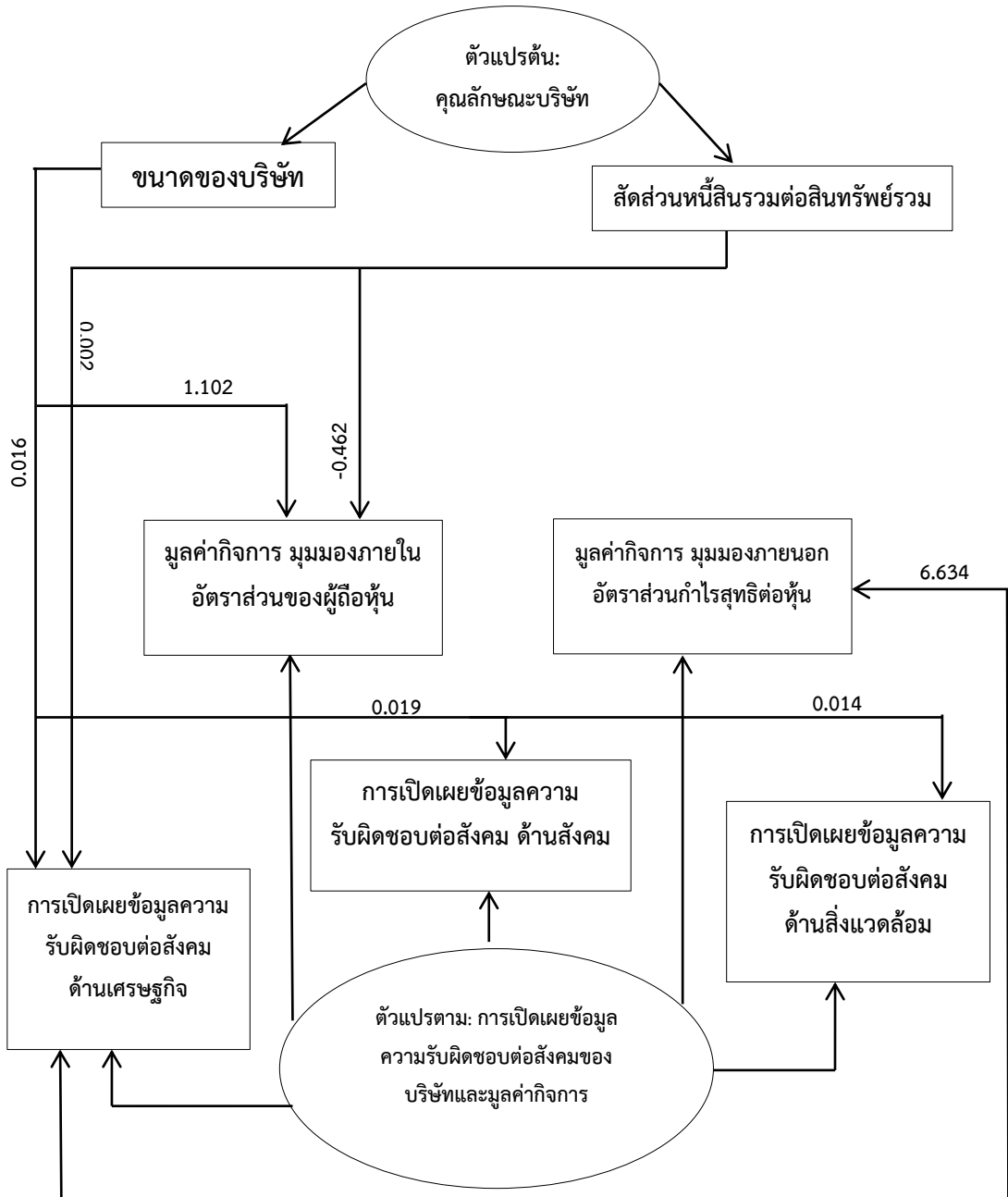

ภาพที่ 1 โมเดลงานวิจัยปัจจัยที่ส่งผลต่อการเปิดเผยข้อมูลความรับผิดชอบต่อสังคมของบริษัท
ที่จดทะเบียนในตลาดหลักทรัพย์แห่งประเทศไทย



สรุป/ข้อเสนอแนะ

การศึกษาปัจจัยที่ส่งผลต่อการเปิดเผยข้อมูลความรับผิดชอบต่อสังคมของบริษัทที่จดทะเบียนในตลาดหลักทรัพย์แห่งประเทศไทย พบว่า ขนาดของบริษัทส่งผลกระทบต่อ การเปิดเผยข้อมูลความรับผิดชอบต่อสังคม ด้านเศรษฐกิจ ด้านสังคมและด้านสิ่งแวดล้อม และ สัดส่วนหนี้สินรวมต่อสินทรัพย์รวมส่งผลกระทบต่อ การเปิดเผยข้อมูลความรับผิดชอบต่อสังคม ด้านเศรษฐกิจ ในส่วนขนาดของบริษัทและสัดส่วนหนี้สินรวมต่อสินทรัพย์รวมส่งผลกระทบต่อ มูลค่ากิจการ มุมมองภายใน ด้านอัตราส่วนผลตอบแทนต่อส่วนของผู้ถือหุ้น และการเปิดเผย ข้อมูลความรับผิดชอบต่อสังคม ด้านเศรษฐกิจ ส่งผลกระทบต่อมูลค่ากิจการ มุมมองภายนอก ด้านอัตราส่วนกำไรสุทธิต่อหุ้น พบว่าการเปิดเผยข้อมูลความรับผิดชอบต่อสังคมจะช่วยเพิ่มผล ประสิทธิภาพให้กับบริษัท จึงทำให้มูลค่ากิจการของบริษัทเพิ่มขึ้นตามลำดับและบริษัทที่ รายงานข้อมูลความรับผิดชอบต่อสังคมอย่างเหมาะสมจะมีมูลค่ากิจการสูงกว่าบริษัททั่วไป ข้อเสนอแนะในการทำวิจัยครั้งต่อไป แนะนำให้มีการศึกษาเพิ่มเติมโดยใช้กรอบแนวความคิดนี้ กับกลุ่มประชากรที่เป็นบริษัทจดทะเบียนในตลาดหลักทรัพย์อื่น หรือกลุ่มประชากรอื่นที่มี ลักษณะใกล้เคียงกับบริษัทจดทะเบียนในตลาดหลักทรัพย์แห่งประเทศไทย เพื่อยืนยัน ผลการวิจัย ปรับเปลี่ยนการเก็บรวบรวมข้อมูลคุณลักษณะของบริษัทอย่างอื่นเช่น อายุของ บริษัท การถือหุ้นโดยชาวต่างชาติ ประเภทผู้สอบบัญชี ประเภทอุตสาหกรรม เป็นต้น และมีการศึกษาในช่วงเวลาที่เพิ่มขึ้นโดยใช้กรอบแนวความคิดนี้ เช่น การศึกษาในช่วงระยะเวลา 5 - 7 ปี เพื่อวัดผลความแตกต่างอย่างชัดเจนมากขึ้น

เอกสารอ้างอิง

- กนกกาญจน์ มาลสุวรรณ. (2557). ปัจจัยที่มีผลต่อการเปิดเผยข้อมูลความรับผิดชอบต่อสังคม ของธุรกิจของบริษัทจดทะเบียนในตลาดหลักทรัพย์แห่งประเทศไทย. ใน การค้นคว้า แบบอิสระบัญชีมหาบัณฑิต สาขาวิชาการบัญชี. มหาวิทยาลัยเชียงใหม่.
- ดาร์รัตน์ โพธิ์ประจักษ์. (2560). ผลกระทบของการรายงานความรับผิดชอบต่อสังคมที่มีต่อ มูลค่ากิจการของบริษัทจดทะเบียนในตลาดหลักทรัพย์แห่งประเทศไทย. ใน วิทยานิพนธ์ปรัชญาดุษฎีบัณฑิต สาขาวิชาการบัญชี. มหาวิทยาลัยศรีปทุม.
- ดาร์รัตน์ โพธิ์ประจักษ์ และคณะ. (2562). คุณลักษณะบริษัทที่มีต่อมูลค่ากิจการผ่านการ รายงานความรับผิดชอบต่อสังคมของบริษัทจดทะเบียนในตลาดหลักทรัพย์แห่งประเทศไทย. วารสารธุรกิจปริทัศน์, 11(1), 85 - 98.
- ตลาดหลักทรัพย์แห่งประเทศไทย. (31 กรกฎาคม 2560). รายชื่อบริษัทจดทะเบียนใน ตลาดหลักทรัพย์. เรียกใช้เมื่อ 2560 จาก <http://www.set.or.th/th/company /companylist.html>



- อุภาวดี เนื่องวรรณะ. (2561). การเปิดเผยข้อมูลความรับผิดชอบต่อสังคมที่มีอิทธิพลต่อต้นทุนเงินทุนของบริษัท ที่จดทะเบียนในตลาดหลักทรัพย์แห่งประเทศไทย. ใน วิทยานิพนธ์ปรัชญาดุษฎีบัณฑิต สาขาวิชาการบัญชี. มหาวิทยาลัยศรีปทุม.
- Barnea, A. & Rubin, A. (2010). Corporate Social Responsibility as a Conflict between Shareholders. *Journal of Business Ethics*, 97, 71 - 86.
- Camfferman, k. & Cooke, T.E. (2002). An Analysis of Disclosure in the Annual Reports of U.K. and Dutch Companies. *Journal of International Accounting Research*, 3(1), 3 - 31.
- Corporate Social Responsibility Club: CSR Club. (2558). เปิดตัว CSR Club พร้อมเผยแพร่ผลสำรวจความคิดเห็นด้านความรับผิดชอบต่อสังคมของบริษัทที่จดทะเบียนในไทย. เรียกใช้เมื่อ 18 สิงหาคม 2558 จาก http://www.thailca.com/images/stories/news_letter/tlca%203.2558.pdf
- Erhemjamts, et al. (2013). Corporate Social Responsibility and Its Impact on Firms Investment Policy, Organizational Structure and Performance. *Springer Science & Business Media*, 118, 395 - 412.
- KPMG Advisory N. Y. (2010). United Nations Environment Programmed, Global Reporting Initiative. Unit for Corporate Governance in Africa: Carrots and Sticks – Promoting Transparency and Sustainability.
- Phoprachak, D. & Neungvanna, U. (2019). Influence of Good Corporate Governance Disclosure on the Performance of the Stock Exchange of Thailand Listed Companies. *Business Review*, 11(2), 37 - 50.
- Phoprachak, et al. (2018). The Companies Characteristics that affect the Reporting of Corporate Social Responsibility and Firm Value of Companies Listed on the Stock Exchange of Thailand. *Business Review Journal*, 10(1), 39 - 54.
- United Nations Environment Programmed: UNEP. (2002). Product Service Systems and Sustainability. Paris: Opportunities for Sustainable Solutions.
- Yamane, T. (1973). *Statistic: An Introductory Analysis* (3rd ed.). New York: Harper and Row.

การพัฒนาการเรียนการสอนวิชาการพยาบาลพื้นฐานโดยใช้รูปแบบ
COGTLE ของนิสิตหลักสูตรพยาบาลศาสตรบัณฑิต*
DEVELOPING INSTRUCTION ON FUNDAMENTAL OF NURSING
WITH THE COGTLE MODEL FOR BACHELOR DEGREE PROGRAM
OF NURSING STUDENTS

นworat Phrathap

Nawarat Phrathap

นภภรณ์ ัญญา

Napaporn Tunya

มหาวิทยาลัยเวสเทิร์น

Western University, Thailand

E-mail: nawarat1429@gmail.com

บทคัดย่อ

การวิจัยครั้งนี้มีวัตถุประสงค์เพื่อพัฒนารูปแบบการเรียนการสอนวิชาการพยาบาลพื้นฐาน ดำเนินการวิจัย 4 ระยะคือ 1) ศึกษาสภาพปัญหาการเรียนการสอนวิชาการพยาบาลพื้นฐาน เครื่องมือใช้แบบสัมภาษณ์แบบมีโครงสร้าง วิเคราะห์เนื้อหาที่ได้จากการสัมภาษณ์ 2) พัฒนารูปแบบด้วยเทคนิคเดลฟาย 3 รอบ เครื่องมือใช้แบบสอบถาม วิเคราะห์ค่ามัธยฐานและค่าพิสัยระหว่างควอไทล์ 3) เปรียบเทียบค่าเฉลี่ยคะแนนมาตรฐานผลการเรียนรู้ 6 ด้านของนิสิต เครื่องมือใช้แบบวัดมาตรฐานผลการเรียนรู้ วิเคราะห์ค่าเฉลี่ย ส่วนเบี่ยงเบนมาตรฐาน และเปรียบเทียบมาตรฐานผลการเรียนรู้อีกก่อนและหลังการทดลองด้วยสถิติ paired t-test และ 4) รับรองการใช้รูปแบบโดยการสัมภาษณ์ผู้เชี่ยวชาญ เครื่องมือใช้แบบสอบถามความคิดเห็น วิเคราะห์ค่ามัธยฐาน และค่าพิสัยระหว่างควอไทล์ กลุ่มตัวอย่างเป็นอาจารย์ 28 คน นิสิต 36 คน และผู้เชี่ยวชาญด้านการเรียนการสอนวิชาการพยาบาลพื้นฐาน 19 ท่าน ผลการวิจัยพบว่า 1) สภาพปัญหาการเรียนการสอนวิชาการพยาบาลพื้นฐาน ปัญหาที่พบ คือ ด้านอาจารย์ได้แก่แผนการสอนขาดความเชื่อมโยงกัน วัตถุประสงค์ของการเรียนรู้ไม่สอดคล้องกับเป้าหมายของการเรียนรู้ และด้านนิสิตได้แก่ ขาดการรับรู้วัตถุประสงค์และเป้าหมายของการเรียนรู้อีก การประเมินผลการเรียนรู้ไม่สอดคล้องกับความต้องการของผู้เรียน 2) ผู้เชี่ยวชาญด้านการเรียนการสอนวิชาการพยาบาลพื้นฐานมีความเห็นสอดคล้องกันว่าสามารถนำรูปแบบ ไปใช้ได้ 3) การเปรียบเทียบค่าเฉลี่ยคะแนนมาตรฐานผลการเรียนรู้ 6 ด้านของนิสิต พบว่าค่าเฉลี่ยคะแนนรวมและค่าเฉลี่ยคะแนนรายด้านระยะหลังการทดลองสูงกว่าระยะก่อนการทดลอง

* Received 24 May 2020; Revised 11 July 2020; Accepted 11 July 2020



อย่างมีนัยสำคัญทางสถิติที่ระดับ .05 4) ผลการสัมมนาอิงผู้เชี่ยวชาญซึ่งเป็นอาจารย์พยาบาล มีความคิดเห็นสอดคล้องกันว่ารูปแบบเหมาะสมต่อการนำไปใช้

คำสำคัญ: รูปแบบ COGTLE, การเรียนการสอน, การพยาบาลพื้นฐาน

Abstract

The purpose of this research was to develop a model for Fundamental of Nursing Subject. There were 4 phases as follows. 1) studying the problems of Fundamental of Nursing Subject. The tool for using the structured interview form. Analyze the content obtained from the interview. 2) Develop the model by Delphi technique 3 times. The instrument was a questionnaire. Analyze the median and Interquartile Range. 3) Compare the average scores of learning outcomes in 6 areas Domains. Tools used to measure the learning outcomes. Average analysis Standard deviation and compare the learning outcomes before and after the experiment with paired t-test and 4) Certified using the model by connoisseurship. The instrument was a questionnaire. Analyze the median and Interquartile Range. The sample consisted of 28 instructors, 36 students, and 19 experts in Fundamental of Nursing Subject. The result of the research shows that 1) The problems of Fundamental of Nursing Subject: instructors are lack of coherent teaching plans learning objectives that are inconsistent with the learning goals. And students: Lack of awareness, learning objectives and goals, Assessment of learning is not consistent with the needs of students. 2) The experts in Nursing Subject have consensus, can use the model. 3) Compare the average scores of learning outcomes in 6 areas Domains, it was found that the mean scores of total scores and individual scores in post-experiment were significantly higher than before the experiment at the .05 level. 4) The result of connoisseurship was based on experts who are nursing instructors. There is a consensus that the model is suitable for use.

Keywords: COGTLE Model, Instruction, Fundamental of Nursing

บทนำ

ในปัจจุบันโลกมีความเปลี่ยนแปลงอย่างรวดเร็วเนื่องจากความก้าวหน้าของเทคโนโลยีสารสนเทศ (นภาพรณี ธัญญา และวิมลรัตน์ จตุรานนท์, 2551) ส่งผลให้สังคมโลกขับเคลื่อนด้วยความรู้และปัญญา (จุฑามาศ กาญจนธรรม และเด่น ชะเนติยัง, 2558) เพื่อให้สังคมเชื่อมั่น



ในคุณภาพของบัณฑิต สำนักงานคณะกรรมการการอุดมศึกษาได้กำหนดกรอบมาตรฐานคุณวุฒิระดับอุดมศึกษาแห่งชาติ (Thai Qualifications Framework for Higher Education; TQF: HEd) โดยกำหนดให้บัณฑิตพยาบาลมีผลลัพธ์การเรียนรู้ 6 ด้านคือ 1) คุณธรรม จริยธรรม 2) ความรู้ 3) ทักษะทางปัญญา 4) ความสัมพันธ์ระหว่างบุคคลและความรับผิดชอบ 5) ทักษะการวิเคราะห์เชิงตัวเลข การสื่อสาร และการใช้เทคโนโลยีสารสนเทศ และ 6) ทักษะการปฏิบัติทางวิชาชีพ (ประกาศกระทรวงศึกษาธิการ, 2552)

การเรียนการสอนทางการพยาบาลมีเป้าหมายเพื่อผลิตบัณฑิตพยาบาลให้มีความรู้ศาสตร์ทางการพยาบาล และศาสตร์ต่าง ๆ ที่เกี่ยวข้องสามารถให้บริการการพยาบาลอย่างมีคุณภาพตามมาตรฐานวิชาชีพ และปฏิบัติงานร่วมกับทีมสุขภาพอย่างมีประสิทธิภาพ ภายใต้จรรยาบรรณวิชาชีพและการเคารพสิทธิมนุษยชน (รัฐชญา หน่อคำ และจุฑามาศ ชื่นชม, 2559) เรียนการสอนเพื่อให้ผู้เรียนมีผลลัพธ์การเรียนรู้ตามกรอบมาตรฐานคุณวุฒิระดับอุดมศึกษาแห่งชาติ ประกอบด้วย 1) รายละเอียดของรายวิชาแสดงให้เห็นในแผนการสอนของแต่ละรายวิชา 2) วัตถุประสงค์ของการจัดการการเรียนการสอนเพื่อผลิตบัณฑิต (จิรณี ตันติรัตน์วงศ์, 2558) 3) มีเป้าหมายให้บัณฑิตเกิดคุณลักษณะที่พึงประสงค์ (สุรัมย์ภา รอดมณี และคณะ, 2559) 4) เน้นผู้เรียนเป็นศูนย์กลาง (นวรรตน์ ไชยมพู และสุจิตรา จรรจิตร, 2559) 5) การเรียนแบบกระบวนการกลุ่ม เป็นการเรียนที่เน้นสร้างทักษะความสัมพันธ์ระหว่างบุคคลและความรับผิดชอบ (ดวงเดือน เทพนวล, 2556) 6) การประเมินผลการเรียนรู้ เพื่อตัดสินคุณค่าของสิ่งที่ประเมิน (องอาจ นัยพัฒน์, 2553) นอกจากนั้นการนำ Bloom's Taxonomy เพื่อพัฒนาการเรียนรู้ด้านพุทธิพิสัย ด้านจิตพิสัย และด้านทักษะพิสัย นับว่ามีความสำคัญเช่นกัน (Krathwohl, D. R., 2012) มีผู้นำแนวคิดดังกล่าวมาใช้ เช่น 1) การสะท้อนคิด (reflective think) เพื่อพัฒนาด้านจิตพิสัย ให้ผู้เรียนคิดอย่างมีวิจารณญาณ สามารถปฏิบัติและแก้ปัญหาได้อย่างมีประสิทธิภาพ (วารุณี สุรวรรณกุล และคณะ, 2559) 2) การใช้สถานการณ์เสมือนจริง เพื่อพัฒนาด้านพุทธิพิสัยและทักษะพิสัย เช่น การใช้สถานการณ์จำลองในคลินิก การใช้หุ่นจำลอง ช่วยให้ผู้เรียนเชื่อมโยงการเรียนรู้จากภาคทฤษฎีสู่ภาคปฏิบัติ สามารถปฏิบัติการพยาบาลได้อย่างมีประสิทธิภาพ

วิชาการพยาบาลพื้นฐานสำหรับนิสิตพยาบาลชั้นปีที่ 1 ประกอบด้วยภาคทฤษฎี และฝึกปฏิบัติในห้องปฏิบัติการพยาบาล เป็นวิชาที่ว่าด้วยการช่วยเหลือบุคคลเมื่อเจ็บป่วยหรือภาวะปกติ เพื่อให้บุคคลปฏิบัติกิจกรรมต่าง ๆ ได้อย่างมีประสิทธิภาพ ช่วยบรรเทาการเจ็บป่วย มีสุขภาพที่ดี หรือเสียชีวิตอย่างสมศักดิ์ศรี (Kitson, A. et al., 2013) การเรียนการสอนวิชาการพยาบาลพื้นฐานของคณะพยาบาลศาสตร์ มหาวิทยาลัยเวสเทิร์น ที่ผ่านมามีพบว่าการเรียนการสอนภาคทฤษฎีอาจารย์พยาบาลผู้สอนเป็นอาจารย์จากสาขาวิชาการพยาบาลพื้นฐานและสาขาวิชาการพยาบาลผู้ใหญ่และผู้สูงอายุ ส่วนการฝึกปฏิบัติในห้องปฏิบัติการพยาบาล อาจารย์พยาบาลผู้สอนจะมาจากทุกสาขาวิชาการพยาบาล เพราะจำนวนอาจารย์พยาบาล



ผู้สอนภาคทฤษฎีจาก 2 สาขาไม่เพียงพอ เนื่องจากต้องสอนนิสิตอย่างใกล้ชิด โดยอาจารย์พยาบาล 1 คน จะสอนนิสิตเป็นกลุ่ม กลุ่มละไม่เกิน 8 คน ทางคณะได้แก้ปัญหาโดยฝึกปฏิบัติเพิ่มนอกเวลาและในวันหยุด แต่ไม่สามารถแก้ปัญหาได้เนื่องจากนิสิตต้องเรียนวิชาเลือกเสรีร่วมกับนิสิตคณะอื่นทั้งนอกเวลาและในวันหยุด ดังนั้นการเรียนการสอนวิชาการพยาบาลพื้นฐานของคณะจึงขาดความต่อเนื่องและความเชื่อมโยงระหว่างภาคทฤษฎีและภาคปฏิบัติ ส่งผลให้ผลลัพธ์การเรียนรู้ของนิสิตไม่เป็นไปตามกรอบมาตรฐานคุณวุฒิระดับอุดมศึกษาแห่งชาติ

จากความสำคัญดังกล่าวผู้วิจัยซึ่งเป็นอาจารย์พยาบาลประจำของคณะจึงมุ่งพัฒนาการเรียนการสอนวิชาการพยาบาลพื้นฐานด้วยรูปแบบ COGTLE (C: Clarity: ความชัดเจนของแผนการสอน, O: Objective: วัตถุประสงค์ของการเรียนรู้, G: Goal: การวางเป้าหมายของการเรียนรู้, T: Teaching: วิธีสอนที่เน้นผู้เรียนเป็นศูนย์กลาง, L: Learning: การเรียนโดยใช้กระบวนการกลุ่ม, E: Evaluation: การประเมินผลการเรียนรู้) โดยบทเรียนภาคทฤษฎีและการฝึกปฏิบัติในห้องปฏิบัติการพยาบาล ใช้เนื้อหาเรื่องการทำความสะอาดเตียงผู้ป่วย การทำเตียงขณะมีผู้ป่วยที่ช่วยเหลือตนเองได้ การทำเตียงขณะมีผู้ป่วยที่ช่วยเหลือตนเองไม่ได้ และการทำเตียงเมื่อผู้ป่วยกลับบ้าน เนื่องจากเมื่อผู้ป่วยเข้ารับการรักษาในโรงพยาบาล เตียงเป็นสิ่งสำคัญอันดับต้นๆเพราะความสบายส่วนใหญ่ของผู้ป่วยจะขึ้นกับสภาพของเตียง (สุภาณี เสนาดีสัย และวรรณภา ประไพพานิช, 2554) โดยมีเป้าหมายให้นิสิตมีผลลัพธ์การเรียนรู้ 6 ด้าน คือ

- 1) คุณธรรม จริยธรรม
 - 2) ความรู้
 - 3) ทักษะทางปัญญา
 - 4) ความสัมพันธ์ระหว่างบุคคลและความรับผิดชอบ
 - 5) ทักษะการวิเคราะห์เชิงตัวเลข การสื่อสาร และการใช้เทคโนโลยีสารสนเทศ
 - 6) ทักษะการปฏิบัติทางวิชาชีพ รวมทั้งสามารถนำความรู้วิชาการพยาบาลพื้นฐานไปต่อยอดสู่วิชาการพยาบาลขั้นสูงขึ้นได้อย่างต่อเนื่องและเชื่อมโยง
- วัตถุประสงค์ของการวิจัย**
1. เพื่อศึกษาสภาพปัญหาการเรียนการสอนวิชาการพยาบาลพื้นฐาน
 2. เพื่อพัฒนารูปแบบ COGTLE ในการเรียนการสอนวิชาการพยาบาลพื้นฐาน
 3. เพื่อเปรียบเทียบค่าเฉลี่ยคะแนนมาตรฐานผลการเรียนรู้ 6 ด้าน ระยะเวลาก่อนและระยะหลังการใช้รูปแบบ COGTLE ในการเรียนการสอนวิชาการพยาบาลพื้นฐาน
 4. เพื่อรับรองการใช้รูปแบบ COGTLE ในการเรียนการสอนวิชาการพยาบาลพื้นฐาน

วิธีดำเนินการวิจัย

ระยะที่ 1 ศึกษาสภาพปัญหาการเรียนการสอนวิชาการพยาบาลพื้นฐาน

ประชากร 1) อาจารย์พยาบาล 30 คน 2) นิสิตพยาบาลชั้นปีที่ 2 ปีการศึกษา 2561 มหาวิทยาลัยเวสเทิร์นจำนวน 80 คน

กลุ่มตัวอย่าง 1) อาจารย์พยาบาล 10 คน 2) นิสิตพยาบาลชั้นปีที่ 2 ปีการศึกษา 2561



จำนวน 10 คน กำหนดขนาดตัวอย่างจากจำนวนตัวอย่างที่ใช้ในการสัมภาษณ์ผู้ให้ข้อมูลหลัก (Interview key informants) และเกณฑ์การคัดเลือกตามสะดวกจากประชากร (ประไพพิมพ์ สุธีวสินนท์ และประสพชัย พสุนนท์, 2559)

เครื่องมือที่ใช้ในการวิจัย แบบสัมภาษณ์แบบมีโครงสร้าง 6 ข้อคือ 1) ความชัดเจนของแผนการสอน 2) วัตถุประสงค์ของการเรียนรู้ 3) การวางเป้าหมายของการเรียนรู้ 4) วิธีสอน 5) การเรียนการสอนโดยใช้กระบวนการกลุ่ม 6) การประเมินผลการเรียนรู้

การหาคุณภาพของเครื่องมือ หาความตรงเชิงเนื้อหาของแบบสัมภาษณ์โดยผู้ทรงคุณวุฒิ 5 ท่าน

การเก็บรวบรวมข้อมูล ผู้วิจัยเก็บรวบรวมข้อมูลด้วยตนเองโดยการสัมภาษณ์กลุ่มตัวอย่างทุกคน

การวิเคราะห์ข้อมูล: วิเคราะห์เนื้อหาที่ปรากฏในแบบสัมภาษณ์ (Content analysis)

ระยะที่ 2 การพัฒนารูปแบบการเรียนการสอนวิชาการพยาบาลพื้นฐาน ใช้วิธีการวิจัยด้วยเทคนิคเดลฟาย จำนวน 3 รอบ ผู้วิจัยนำข้อมูลจากการศึกษาสภาพปัญหาการเรียนการสอนวิชาการพยาบาลพื้นฐาน เป็นแนวทางสร้างแบบสอบถามความคิดเห็นเรื่องรูปแบบการเรียนการสอนวิชาการพยาบาลพื้นฐาน ประกอบด้วย C: Clarity: ความชัดเจนของแผนการสอน, O: Objective: วัตถุประสงค์ของการเรียนรู้, G: Goal: กางวางเป้าหมายของการเรียนรู้, T: Teaching: วิธีสอนที่เน้นผู้เรียนเป็นศูนย์กลาง, L: Learning: การเรียนโดยใช้กระบวนการกลุ่ม, E: Evaluation: การประเมินผลการเรียนรู้

กลุ่มตัวอย่าง ผู้เชี่ยวชาญด้านการเรียนการสอนวิชาการพยาบาลพื้นฐาน 19 ท่าน กำหนดขนาดตัวอย่างจาก จำนวนผู้เชี่ยวชาญสำหรับการวิจัยด้วยเทคนิคเดลฟายที่ทำให้ความคลาดเคลื่อนลดลง 0.02 (Habibi, A. et al., 2014) และเกณฑ์การคัดเลือกตามสะดวกจากประชากร (ประไพพิมพ์ สุธีวสินนท์ และประสพชัย พสุนนท์, 2559)

เครื่องมือที่ใช้ในการวิจัย แบบสอบถามความคิดเห็นเรื่องรูปแบบการเรียนการสอนวิชาการพยาบาลพื้นฐาน 3 รอบคือ รอบที่ 1 แบบสอบถามปลายเปิด เพื่อให้ผู้เชี่ยวชาญแสดงความคิดเห็น รอบที่ 2 แบบสอบถามมาตราส่วนประมาณค่า 5 ระดับ รอบที่ 3 แบบสอบถามมาตราส่วนประมาณค่า 5 ระดับ และการแสดงระดับความคิดเห็นของกลุ่มผู้เชี่ยวชาญจากแบบสอบถามรอบที่ 2 เพื่อให้ผู้เชี่ยวชาญยืนยันคำตอบอีกครั้ง

การหาคุณภาพของเครื่องมือ 1) นำแบบสอบถามเสนออาจารย์ที่ปรึกษาคุณุณีนิพนธ์ เพื่อตรวจสอบความตรงเชิงเนื้อหา และความถูกต้อง เหมาะสมของภาษา 2) ปรับปรุงแบบสอบถามตามข้อเสนอแนะของอาจารย์ที่ปรึกษา จากนั้นส่งให้ผู้ทรงคุณวุฒิ 5 ท่าน เพื่อตรวจสอบความตรงเชิงเนื้อหา และความถูกต้อง เหมาะสมของภาษา

การเก็บรวบรวมข้อมูล โดยการส่งแบบสอบถามให้ผู้เชี่ยวชาญทุกคนทางจดหมายอิเล็กทรอนิกส์



การวิเคราะห์ข้อมูล รอบที่ 1 วิเคราะห์คำตอบอย่างละเอียดโดยคัดเลือกคำตอบจากแบบสอบถามในข้อที่ผู้เชี่ยวชาญเห็นด้วยร้อยละ 60 ขึ้นไป และนำมาสังเคราะห์เป็นประเด็นตัดข้อมูลที่ซ้ำซ้อนทั้ง รอบที่ 2 หาค่ามัธยฐานและค่า IR รอบที่ 3 หาค่ามัธยฐานและค่า IR

ระยะที่ 3 การเปรียบเทียบค่าเฉลี่ยคะแนนมาตรฐานผลการเรียนรู้ 6 ด้าน ระยะเวลาและระยะหลังการใช้รูปแบบ COGTLE ในการเรียนการสอนวิชาการพยาบาลพื้นฐาน

ระยะนี้แบ่งเป็น 2 ขั้นตอน ดังนี้

ขั้นตอนที่ 1 การฝึกอบรมเชิงปฏิบัติการอาจารย์พยาบาลผู้สอนวิชาการพยาบาลพื้นฐานทำหน้าที่ผู้ช่วยนักวิจัย

ประชากร อาจารย์พยาบาลคณะพยาบาลศาสตร์ มหาวิทยาลัยเวสเทิร์น จำนวน 30 คน

กลุ่มตัวอย่าง อาจารย์พยาบาลผู้สอนวิชาการพยาบาลพื้นฐาน จำนวน 3 คน กำหนดขนาดตัวอย่างและเกณฑ์การคัดเลือกตามสะดวกจากประชากร (ประไพพิมพ์ สุวีริสสินท์ และประสพชัย พสุนนท์, 2559) ได้กลุ่มตัวอย่าง 3 คน คัดเลือกโดยความสมัครใจ เป็นอาจารย์พยาบาลทำหน้าที่สอนวิชาการพยาบาลพื้นฐานติดต่อกันตั้งแต่ 2 ปีการศึกษาขึ้นไป

เครื่องมือที่ใช้ในการวิจัย คู่มือฝึกอบรมเชิงปฏิบัติการ ประกอบด้วยเนื้อหา 1) หลักการพัฒนารูปแบบการเรียนการสอนวิชาการพยาบาลพื้นฐาน 2) แนวคิดเรื่องรูปแบบ COGTLE 3) แนวทางในการเขียนแผนการสอนตามรายละเอียดของวิชาการพยาบาลพื้นฐาน 4) การเขียนแผนการสอนเรื่องการทำความสะอาดเตียงผู้ป่วย การทำเตียงขณะมีผู้ป่วยที่ช่วยเหลือตนเองได้ การทำเตียงขณะมีผู้ป่วยที่ช่วยเหลือตนเองไม่ได้ และการทำเตียงเมื่อผู้ป่วยกลับบ้าน 5) แนวคิดเรื่องการเรียนโดยใช้กระบวนการกลุ่ม 6) การประเมินผลการเรียนรู้

การหาคุณภาพของเครื่องมือ: ผู้วิจัยนำชุดฝึกอบรมเชิงปฏิบัติการที่สร้างขึ้นเสนอผู้ทรงคุณวุฒิ 5 ท่าน พิจารณาความตรงเชิงเนื้อหาและเชิงโครงสร้าง ปรับแก้ไขตามคำแนะนำและนำไปใช้

การเก็บรวบรวมข้อมูล ผู้วิจัยเก็บรวบรวมข้อมูลด้วยการสัมภาษณ์แบบมีโครงสร้างใช้เครื่องมือชุดเดียวกับที่ใช้สัมภาษณ์กลุ่มตัวอย่างในขั้นตอนการศึกษาสภาพปัญหาการเรียนการสอนวิชาการพยาบาลพื้นฐาน

การวิเคราะห์ข้อมูล วิเคราะห์เนื้อหาที่ปรากฏในแบบสัมภาษณ์ (Content analysis)

ขั้นตอนที่ 2 การใช้รูปแบบ COGTLE ในการเรียนการสอนวิชาการพยาบาลพื้นฐาน

ระเบียบวิธีวิจัย การวิจัยเชิงทดลองชนิดกลุ่มเดียววัดก่อนและหลังการทดลอง

ประชากร นิสิตพยาบาลชั้นปีที่ 1 ภาคเรียนที่ 2 ปีการศึกษา 2561 มหาวิทยาลัยเวสเทิร์น จำนวน 30 คน

กลุ่มตัวอย่าง นิสิตพยาบาลชั้นปีที่ 1 ภาคเรียนที่ 2 ปีการศึกษา 2561 จำนวน 28 คน (กลุ่มตัวอย่างลาออกระยะทำการทดลอง 2 คน เหลือกลุ่มตัวอย่างระยะหลังทดลอง 26 คน)



กำหนดขนาดตัวอย่างจากตารางสำเร็จรูปของ Krejcie & Morgan (Krejcie, R. V., & Morgan, D. W., 1970)

เครื่องมือที่ใช้ในการวิจัย แบบวัดมาตรฐานผลการเรียนรู้ 6 ด้าน IQA5.4 30 ข้อ เพิ่ม สะสมงาน, ใบงาน, แบบบันทึกการสังเกตพฤติกรรม, แบบประเมินพฤติกรรมการทำงานกลุ่ม

การหาคุณภาพของเครื่องมือ แบบวัดมาตรฐานผลการเรียนรู้ 6 ด้าน IQA5.4 ผู้วิจัย นำมาจากแบบประเมินการประกันคุณภาพการศึกษาภายในระดับหลักสูตรของ มหาวิทยาลัยเวสเทิร์น (Internal Quality Assurance: IQA 5.4: แบบวัดมาตรฐานผลการเรียนรู้ 6 ด้าน) จำนวน 30 ข้อ ประกอบด้วย 1) คุณธรรม จริยธรรม 5 ข้อ 2) ความรู้ 5 ข้อ 3) ทักษะทางปัญญา 5 ข้อ 4) ความสัมพันธ์ระหว่างบุคคลและความรับผิดชอบ 5 ข้อ 5) ทักษะ การวิเคราะห์เชิงตัวเลข การสื่อสาร และการใช้เทคโนโลยีสารสนเทศ 5 ข้อ และ 6) ทักษะการ ปฏิบัติทางวิชาชีพ 5 ข้อ นำแบบวัดมาตรฐานผลการเรียนรู้ 6 ด้าน IQA5.4 เสนออาจารย์ที่ ปรัชญาคุณวินิพนธ์ เพื่อตรวจสอบความตรงเชิงเนื้อหา จากนั้นส่งให้ผู้ทรงคุณวุฒิ 5 ท่าน เพื่อ ตรวจสอบความตรงเชิงเนื้อหา และนำไปใช้

เพิ่มสะสมงาน, ใบงาน, แบบบันทึกการสังเกตพฤติกรรม, แบบประเมินพฤติกรรมการทำงานกลุ่มเสนอ

ผู้ทรงคุณวุฒิ 5 ท่าน พิจารณาความตรงเชิงเนื้อหาและเชิงโครงสร้าง ปรับแก้ไขตาม คำแนะนำและนำไปใช้

ระยะเวลาที่ใช้ทดลอง 4 สัปดาห์ สัปดาห์ละ 3 ชั่วโมง รวม 12 ชั่วโมง

การวิเคราะห์ข้อมูล ค่าเฉลี่ย ส่วนเบี่ยงเบนมาตรฐาน และเปรียบเทียบค่าเฉลี่ยคะแนน มาตรฐานผลการเรียนรู้ระยะก่อนและระยะหลังการทดลองด้วยสถิติ paired t-test หลัง ทดสอบการกระจายของข้อมูล

ระยะที่ 4 การรับรองการใช้รูปแบบ COGTLE

ระเบียบวิธีวิจัย การสัมภาษณ์ผู้เชี่ยวชาญ เพื่อรับรองรูปแบบ COGTLE

ประชากร อาจารย์พยาบาล คณะพยาบาลศาสตร์ มหาวิทยาลัยเวสเทิร์น จำนวน 30 คน

กลุ่มตัวอย่าง อาจารย์พยาบาลคณะพยาบาลศาสตร์ จำนวน 15 คน กำหนดขนาด ตัวอย่างและเกณฑ์การคัดเลือกตามสะดวกจากประชากร (ประไพพิมพ์ สุวีลีสินท์ และประสพ ชัย พสุนนท์, 2559)

เครื่องมือที่ใช้ในการวิจัย แบบสอบถามความคิดเห็นเรื่องรูปแบบการเรียนการสอน วิชาการพยาบาลพื้นฐาน ชุดเดียวกับแบบสอบถามรอบที่ 3 ของการวิจัยด้วยเทคนิคเดลฟาย

การหาคุณภาพของเครื่องมือ ตามขั้นตอนของการวิจัยด้วยเทคนิคเดลฟาย

การเก็บรวบรวมข้อมูล ผู้วิจัยเป็นผู้เก็บรวบรวมข้อมูล

การวิเคราะห์ข้อมูล หาค่ามัธยฐาน และค่า IR ผู้วิจัยตรวจสอบความเป็นไปได้ในการ



นำรูปแบบ COGTLE ไปใช้ โดยพิจารณาจากคำตอบของผู้เชี่ยวชาญรอบที่ 3 ที่มีค่ามัธยฐาน ตั้งแต่ 3.50 ขึ้นไป และมีค่า IR 1.50 ลงมา และปรับปรุงรูปแบบการเรียนการสอนวิชาการพยาบาลพื้นฐานด้วยรูปแบบ COGTLE ตามข้อเสนอแนะของคณาจารย์

การพิทักษ์สิทธิ์กลุ่มตัวอย่าง

ผู้วิจัยนำหนังสือขออนุญาตเก็บข้อมูลการวิจัย เสนอต่อคณบดีคณะพยาบาลศาสตร์ มหาวิทยาลัยเวสเทิร์น เมื่อได้รับอนุญาตแล้วผู้วิจัยขอพบกลุ่มตัวอย่างเพื่อชี้แจงวัตถุประสงค์ ขั้นตอนการดำเนินการวิจัย และขอความร่วมมือกลุ่มตัวอย่างเข้าร่วมโครงการวิจัยด้วยความสมัครใจ และมีสิทธิ์ถอนตัวออกจากการวิจัยได้ถ้าต้องการ ข้อมูลของกลุ่มตัวอย่างจะถูกเก็บไว้เป็นความลับและใช้ข้อมูลเฉพาะการศึกษานี้เท่านั้น การนำเสนอข้อมูลจะนำเสนอโดยภาพรวม ซึ่งจะต้องได้รับความเห็นชอบจากกลุ่มตัวอย่าง

ผลการวิจัย

1. ศึกษาสภาพปัญหาการเรียนการสอนวิชาการพยาบาลพื้นฐาน

สภาพปัญหาการเรียนการสอนวิชาการพยาบาลพื้นฐานจากการสัมภาษณ์อาจารย์ผู้สอนวิชาการพยาบาลพื้นฐาน และนิสิตชั้นปีที่ 2 ปีการศึกษา 2561 ที่เคยลงทะเบียนเรียนวิชาการพยาบาลพื้นฐานปีการศึกษา 2560 พบว่า ปัญหาด้านอาจารย์ได้แก่ 1) แผนการสอนแต่ละบทขาดความเชื่อมโยงกัน 2) วัตถุประสงค์ของการเรียนรู้ไม่สอดคล้องกับเป้าหมายของการเรียนรู้ ปัญหาด้านนิสิตได้แก่ 1) ขาดความชัดเจนในการรับรู้วัตถุประสงค์และเป้าหมายของการเรียนรู้ 2) การประเมินผลการเรียนรู้ไม่สอดคล้องกับความต้องการของผู้เรียน

ผู้วิจัยพัฒนารูปแบบ COGTLE จากนั้นนำไปสอบถามความคิดเห็นของผู้เชี่ยวชาญ 19 ท่าน ด้วยเทคนิคเดลฟาย 3 รอบ ได้ค่ามัธยฐาน 4-5 ผู้เชี่ยวชาญมีความคิดเห็นสอดคล้องกันว่าสามารถนำรูปแบบ COGTLE ไปใช้ในการเรียนได้มากถึงมากที่สุด และค่า IR เท่ากับ 1 ผู้เชี่ยวชาญมีความคิดเห็นสอดคล้องกันสูง ดังนั้นจึงสามารถใช้รูปแบบ COGTLE ในการเรียนการสอนวิชาการพยาบาลพื้นฐานได้

ผลการเปรียบเทียบค่าเฉลี่ยคะแนนมาตรฐานผลการเรียนรู้ 6 ด้านของนิสิตพยาบาลระยะก่อนการทดลองและระยะหลังการทดลอง ด้วยสถิติ paired t - test พบว่า คะแนนเฉลี่ยรวมทุกด้านและรายด้านของมาตรฐานผลการเรียนรู้ ระยะหลังการทดลองสูงกว่าระยะก่อนการทดลอง อย่างมีนัยสำคัญทางสถิติที่ระดับ .05 ($t = -5.98, p\text{-value} < .001$) คุณธรรม จริยธรรม ($t = -4.38, p\text{-value} < .001$) ความรู้ ($t = -3.37, p\text{-value} = .002$) ทักษะทางปัญญา ($t = -4.07, p\text{-value} < .001$) ทักษะความสัมพันธ์ระหว่างบุคคลและความรับผิดชอบ ($t = -3.36, p\text{-value} = .002$) ทักษะการวิเคราะห์เชิงตัวเลข การสื่อสาร และการใช้เทคโนโลยีสารสนเทศ ($t = -4.30, p\text{-value} < .001$) และทักษะการปฏิบัติทางวิชาชีพ ($t = -3.26, p\text{-value} = .003$) รายละเอียดแสดงตามตารางที่ 1



ตารางที่ 1 แสดงค่าเฉลี่ยคะแนนมาตรฐานผลการเรียนรู้ 6 ด้าน ระยะเวลาการทดลอง ระยะเวลาหลังการทดลอง และการเปรียบเทียบค่าเฉลี่ยคะแนนมาตรฐานผลการเรียนรู้ 6 ด้านด้วย สถิติ paired t - test (n = 26)

มาตรฐานผลการเรียนรู้ด้าน	ก่อนทดลอง		หลังทดลอง		การเปรียบเทียบ	
	\bar{X}	SD	\bar{X}	SD	t	p-value
1. คุณธรรม จริยธรรม	4.38	.378	4.75	.221	-4.38	<.001
2. ความรู้	4.30	.412	4.61	.412	-3.37	.002
3. ทักษะทางปัญญา	4.23	.434	4.58	.186	-4.07	<.001
4. ทักษะความสัมพันธ์ระหว่างบุคคลและความรับผิดชอบ	4.44	.383	4.73	.292	-3.36	.002
5. ทักษะการวิเคราะห์เชิงตัวเลข การสื่อสาร และการใช้เทคโนโลยีสารสนเทศ	4.30	.470	4.63	.257	-4.30	<.001
6. ทักษะการปฏิบัติทางวิชาชีพ	4.39	.368	4.63	.253	-3.26	.003
รวมทุกด้าน	4.32	.289	4.66	.132	-5.98	<.001

ผลการสัมมนาอิงผู้เชี่ยวชาญ 15 ท่าน พบว่า ผู้เชี่ยวชาญมีความคิดเห็นต่อรูปแบบ COGTLE ว่าเหมาะสมต่อการนำไปใช้ในการเรียนการสอนวิชาการพยาบาลพื้นฐานมากถึงมากที่สุด (ค่ามัธยฐานของข้อคำถามมีค่า 4-5) และความคิดเห็นของผู้เชี่ยวชาญมีความสอดคล้องกันสูง (IR = 1) ผู้ทรงคุณวุฒิมีความคิดเห็นสอดคล้องกันว่ารูปแบบการเรียนการสอนที่พัฒนาขึ้นสามารถนำไปใช้ในการเรียนการสอนทางการพยาบาลได้

อภิปรายผล

1. สภาพปัญหาการเรียนการสอนวิชาการพยาบาลพื้นฐาน

ปัญหาด้านอาจารย์ 1) แผนการสอนแต่ละบทขาดความเชื่อมโยงกัน เนื่องจากวิชาการพยาบาลพื้นฐานเป็นวิชาที่ว่าด้วยการดูแลผู้ใช้บริการด้านสุขวิทยาส่วนบุคคลและความปลอดภัย เนื้อหาของวิชาจึงมีทั้งในส่วนของการดูแลผู้รับบริการ และการดูแลสิ่งแวดล้อมเพื่อความปลอดภัยและป้องกันการติดเชื้อ เพื่อให้ผู้เรียนได้รับความรู้ภาคทฤษฎีร่วมกับเกิดทักษะการปฏิบัติทางวิชาชีพ หัวหน้าวิชาการพยาบาลพื้นฐานได้มอบหมายอาจารย์ผู้สอนที่มีความรู้และประสบการณ์ตามเนื้อหาของบทเรียน แต่เนื่องจากขาดการประชุมปรึกษาเพื่อหาแนวทางการจัดทำแผนการสอน อาจารย์แต่ละคนจึงจัดทำแผนการสอนตามเนื้อหาที่ตนเองสอน ส่งผลให้แผนการสอนแต่ละบทขาดความเชื่อมโยงกัน โดยสมิทธิรักษ์ จันทรักษ์ เสนอว่า แนวทางการสอนที่ช่วยให้ผู้เรียนมีผลสัมฤทธิ์ทางการเรียนสูงขึ้น ประกอบด้วย หลักการวัตถุประสงค์ เนื้อหาการสอน วิธีการสอน ขั้นตอนการสอน สื่อการสอน และการประเมินผล (สมิทธิรักษ์ จันทรักษ์, 2561) ดังนั้น ถ้าอาจารย์ผู้สอนทุกคนมีการประชุมปรึกษาเพื่อหาแนวทางจัดทำแผนการสอน จึงมีความเป็นไปได้ที่แผนการสอนจะมีความเชื่อมโยงกันทุกบท 2) วัตถุประสงค์ของการเรียนรู้ไม่สอดคล้องกับเป้าหมายของการเรียนรู้ ปัญหานี้อธิบายได้ว่า



อาจารย์ผู้สอนกำหนดวัตถุประสงค์ตามรายละเอียดของรายวิชา แต่กำหนดเป้าหมายของการเรียนรู้ตามเนื้อหาของบทเรียนที่ได้รับมอบหมาย ส่งผลให้วัตถุประสงค์ของการเรียนรู้ไม่สอดคล้องกับเป้าหมายของการเรียนรู้ แนวทางแก้ไขคืออาจารย์ผู้สอนต้องใช้รายละเอียดของหลักสูตรและรายละเอียดของรายวิชา เป็นแนวทางในการจัดทำแผนการสอนเพื่อให้วัตถุประสงค์ของการเรียนรู้สอดคล้องกับเป้าหมายของการเรียนรู้ ทั้งนี้วัตถุประสงค์ของการเรียนรู้ตามแนวคิดของ Bloom's Taxonomy มีเป้าหมายเพื่อให้ผู้เรียนมีพฤติกรรมที่พึงประสงค์ 3 ด้านคือ พุทธิพิสัย จิตพิสัย และทักษะพิสัย (Krathwohl, D. R., 2012) ซึ่งรายละเอียดของหลักสูตรและรายละเอียดของรายวิชาจะกำหนดวัตถุประสงค์ของการเรียนรู้ และเป้าหมายของการเรียนรู้ไว้อย่างชัดเจน ถ้าอาจารย์ผู้สอนวิชาการพยาบาลพื้นฐานใช้เป็นแนวทางเพื่อจัดทำแผนการสอน จะช่วยให้วัตถุประสงค์ของการเรียนรู้สอดคล้องกับเป้าหมายของการเรียนรู้

ปัญหาด้านนิสิต 1) ขาดความชัดเจนในการรับรู้วัตถุประสงค์และเป้าหมายของการเรียนรู้ แนวปฏิบัติที่ผ่านมาของคณะพยาบาลศาสตร์คือ ชั่วโมงแรกของการเรียนการสอนจะมีการปฐมนิเทศนิสิตพยาบาลทุกวิชาที่เรียนพร้อมมอบรายละเอียดของรายวิชาให้นิสิตทุกคน แต่เมื่อเข้าสู่การเรียนการสอน จะมีการอธิบายวัตถุประสงค์และเป้าหมายของการเรียนรู้บางบทเรียนเท่านั้น ส่งผลให้นิสิตขาดความชัดเจนในการรับรู้วัตถุประสงค์และเป้าหมายของการเรียนรู้ สอดคล้องกับการศึกษาของวนิษา พิงชมพู และศิริรัตน์ ปานอุทัย เรื่องการศึกษาความต้องการและการเตรียมความพร้อมของผู้เรียนก่อนเข้าสู่การเรียนการสอนว่าจะช่วยให้ผู้เรียนมีความพร้อมและผลสัมฤทธิ์ทางการเรียนสูงขึ้น (วนิษา พิงชมพู และศิริรัตน์ ปานอุทัย, 2557)

2) การประเมินผลการเรียนรู้ไม่สอดคล้องกับความต้องการของผู้เรียน การประเมินผลวิชาการพยาบาลพื้นฐานจะประเมินมาตรฐานการเรียนรู้ทั้ง 6 ด้าน การสอบภาคทฤษฎี และการสอบปฏิบัติในห้องปฏิบัติการพยาบาล แต่นิสิตต้องการให้ประเมินผลจากการสอบปฏิบัติในห้องปฏิบัติการพยาบาลเท่านั้น เนื่องจากสามารถศึกษาจากเพื่อนที่สอบก่อนเพื่อแก้ไขข้อผิดพลาด/มีความเข้าใจเพิ่มขึ้น และฝึกเพื่อให้เกิดความชำนาญก่อนสอบได้ สอดคล้องกับการศึกษาของศิริจิตร จันทร และธัญลักษณ์ บรรลิจิตกุล พบว่าความพร้อมในการฝึกปฏิบัติการพยาบาลพื้นฐานประกอบด้วย มีความรู้เรื่องเนื้อหาของบทเรียน มีความสามารถในการทำงานเป็นทีม สามารถศึกษาด้วยตนเองได้ และมีความพร้อมในการดูแลผู้ป่วย (ศิริจิตร จันทร และธัญลักษณ์ บรรลิจิตกุล, 2555)

การพัฒนาารูปแบบ COGTLE สามารถนำไปใช้ในการเรียนการสอนวิชาการพยาบาลพื้นฐานได้ ทั้งนี้การพัฒนาารูปแบบ COGTLE เริ่มจากการศึกษาสภาพปัญหาการเรียนการสอนวิชาการพยาบาลพื้นฐาน เมื่อวิเคราะห์ปัญหาแล้ว ผู้วิจัยได้นำรูปแบบมาพัฒนา จากนั้นได้นำไปทดลองใช้ เปรียบเทียบค่าเฉลี่ยคะแนนมาตรฐานผลการเรียนรู้ 6 เพื่อประเมินผลการใช้รูปแบบ และสุดท้ายรับรองรูปแบบ COGTLE ซึ่งสอดคล้องกับการศึกษาของปราณี อ่อนศรี เรื่องวิจัย



และพัฒนารูปแบบการเรียนการสอน แบ่งเป็น 4 ขั้นตอน ได้แก่ 1) ศึกษาแนวคิดทฤษฎีเพื่อนำมาสร้างรูปแบบการเรียนการสอน 2) พัฒนารูปแบบการเรียนการสอน 3) นำรูปแบบการเรียนการสอนไปใช้ 4) ประเมินประสิทธิผลของรูปแบบการเรียนการสอน พบว่า รูปแบบการเรียนการสอนที่สร้างและพัฒนาขึ้น เป็นทางเลือกหนึ่งที่น่าไปประยุกต์ใช้ในการเรียนการสอนได้ (ปราณี อ่อนศรี, 2555)

เปรียบเทียบค่าเฉลี่ยคะแนนมาตรฐานผลการเรียนรู้ 6 ด้านของนิสิต ระยะเวลาก่อนและระยะหลังการใช้รูปแบบ COGTLE ในการเรียนการสอนวิชาการพยาบาลพื้นฐาน พบว่าค่าเฉลี่ยคะแนนมาตรฐานผลการเรียนรู้ 6 ด้าน ของนิสิตระยะหลังการใช้รูปแบบ COGTLE สูงกว่าระยะก่อนการใช้รูปแบบ COGTLE เนื่องจากมีแผนการสอนที่ชัดเจน มีการกำหนดวัตถุประสงค์และเป้าหมายการเรียนรู้ วิธีการสอนเน้นผู้เรียนเป็นศูนย์กลางโดยใช้กระบวนการกลุ่ม และผู้เรียนมีส่วนร่วมในการประเมินผล สอดคล้องกับการศึกษาของลัดดาวัลย์ ไวยสุระสิงห์ และสุภาวดี นพรุจจินดา เรื่องรูปแบบการเรียนการสอนที่ส่งผลสัมฤทธิ์ต่อการเรียนพบว่า ทำให้ผู้เรียนมีทักษะในการคิดอย่างมีวิจารณญาณสูงกว่าเกณฑ์ ประกอบด้วย วัตถุประสงค์ของการเรียนการสอน การเรียนรู้จากสภาพจริง การเรียนโดยใช้กระบวนการกลุ่ม สื่อและแหล่งสนับสนุนการเรียนรู้ แผนการสอน และคู่มือการเรียนรู้ตามสภาพจริง (ลัดดาวัลย์ ไวยสุระสิงห์ และสุภาวดี นพรุจจินดา, 2554)

ผู้เชี่ยวชาญมีความคิดเห็นต่อรูปแบบ COGTLE ว่าเหมาะสมต่อการนำไปใช้ในการเรียนการสอนวิชาการพยาบาลพื้นฐาน เนื่องจากสามารถพัฒนาผู้เรียนให้มีผลลัพธ์การเรียนรู้ตามกรอบมาตรฐานคุณวุฒิระดับอุดมศึกษาแห่งชาติ สอดคล้องกับการศึกษาของคัทรียา รัตน์วิมล วาริรัตน์ แก้วอุไร และพุลสุข หิงคานนท์ ซึ่งพัฒนารูปแบบการเรียนการสอนทางการพยาบาล 4 ขั้นตอนคือ 1) ศึกษาข้อมูลพื้นฐานเพื่อพัฒนารูปแบบ 2) สร้างรูปแบบ 3) ทดลองใช้รูปแบบ 4) ประเมินผลและรับรองการใช้รูปแบบ (คัทรียา รัตน์วิมล และคณะ, 2558) ทั้งนี้ การรับรองรูปแบบดำเนินการโดยสอบถามความคิดเห็นของผู้ทรงคุณวุฒิ 5 ท่าน ผู้ทรงคุณวุฒิมีความคิดเห็นสอดคล้องกันว่ารูปแบบการเรียนการสอนที่พัฒนาขึ้นสามารถนำไปใช้ในการเรียนการสอนทางการพยาบาลได้



องค์ความรู้ใหม่



ความร่วมมือของผู้เรียนในการทำกิจกรรมการเรียนรู้ เป็นผลมาจาก 1) การวิเคราะห์ผู้เรียนรายบุคคลหรือรายกลุ่มเพื่อเลือกวิธีการเรียนรู้ที่เหมาะสมสำหรับผู้เรียน โดยแนวทางการวิเคราะห์ผู้สอนเป็นผู้กำหนด เช่น การใช้ผลการเรียนรายวิชาต่าง ๆ ความสนใจต่อวิธีการเรียนรู้ของผู้เรียน สื่อการเรียนรู้ เป็นต้น 2) การใช้กระบวนการกลุ่มในการเรียนรู้ร่วมกับวิธีการเรียนรู้อื่น ๆ จากการสังเกตขณะใช้กระบวนการกลุ่มในชั้นตอนทดลองใช้รูปแบบ COGTLE ในการเรียนการสอนวิชาการพยาบาลพื้นฐาน พบว่า นิสิตให้ความร่วมมือภายในกลุ่มและระหว่างกลุ่ม เพื่อแลกเปลี่ยนเรียนรู้ข้อมูลที่ค้นคว้ามา มีการกระตุ้นเพื่อนที่ไม่กล้าแสดงออก และช่วยเพื่อนในการทำกิจกรรมกลุ่ม ส่งผลให้เกิดสัมพันธภาพที่ดีภายในชั้นเรียน 3) ช่องทางการให้คำปรึกษาแก่ผู้เรียน นอกจากการให้คำปรึกษาในชั้นเรียนแล้ว อาจารย์พยาบาลควรเพิ่มช่องทางการให้คำปรึกษาด้านการเรียนการสอน เช่น ทางไลน์กลุ่ม ไลน์ส่วนตัว จดหมายอิเล็กทรอนิกส์ โทรศัพท์ เป็นต้น เพื่อให้ผู้เรียนเข้าถึงได้สะดวก ไม่ถูกจำกัดด้วยเวลาในชั้นเรียน สามารถขอคำปรึกษาที่ไม่ต้องการให้ผู้อื่นรับทราบ หรือเป็นปัญหาที่เกิดขึ้นขณะค้นคว้านอกชั้นเรียน

สรุป/ข้อเสนอแนะ

สภาพปัญหาการเรียนการสอนวิชาการพยาบาลพื้นฐาน พบปัญหาทั้งด้านอาจารย์และนิสิต การประชุมอาจารย์ผู้สอนวิชาการพยาบาลพื้นฐานทุกคน เพื่อหาแนวทางวางแผนจัดทำแผนการสอน และการกำหนดวัตถุประสงค์การเรียนรู้ จะช่วยแก้ปัญหาดังกล่าว ส่วนปัญหา



ด้านนิสิตสามารถแก้ไขได้โดยการแจ้งวัตถุประสงค์ของการเรียนรู้ทุกครั้งก่อนเข้าสู่บทเรียน และเปิดโอกาสให้นิสิตมีส่วนร่วมในการประเมินผลการเรียนรู้

การใช้รูปแบบ COGTLE ในการเรียนการสอนวิชาการพยาบาลพื้นฐาน มีความเหมาะสมต่อการเรียนการสอนวิชาการพยาบาลพื้นฐาน เรื่องเรื่องการทำความสะอาดเตียงนอน การทำเตียงขณะมีผู้ป่วยที่ช่วยเหลือตนเองได้ การทำเตียงขณะมีผู้ป่วยที่ช่วยเหลือตนเองไม่ได้ และการทำเตียงเมื่อผู้ป่วยกลับบ้าน

การเปรียบเทียบค่าเฉลี่ยคะแนนมาตรฐานผลการเรียนรู้ 6 ด้านของนิสิต พบว่าระยะหลังการใช้รูปแบบ COGTLE สูงกว่าระยะก่อนการใช้รูปแบบ COGTLE

การรับรองรูปแบบ COGTLE ผู้เชี่ยวชาญมีความคิดเห็นสอดคล้องกันว่าสามารถนำไปใช้ในการเรียนการสอนวิชาการพยาบาลพื้นฐานได้

ข้อเสนอแนะสำหรับการวิจัยครั้งต่อไป

1. การใช้สื่อคอมพิวเตอร์ช่วยสอน หนังสืออิเล็กทรอนิกส์ (E-Books) บทเรียนออนไลน์ เป็นต้น นิสิตสามารถนำไปใช้เพื่อการเรียนรู้ได้ตลอดเวลาที่ต้องการ
2. อาจารย์ควรพัฒนาตนเองด้านการจัดทำสื่อการสอน เพื่อผลิตสื่อการสอนที่เหมาะสมกับเนื้อหา
3. ควรศึกษาสภาพหอผู้ป่วยที่นิสิตฝึกปฏิบัติ เพื่อจัดห้องปฏิบัติการพยาบาลให้ใกล้เคียงกับหอผู้ป่วยมากที่สุด

เอกสารอ้างอิง

- คัทธรียา รัตนวิมล และคณะ. (2558). การพัฒนารูปแบบการเรียนการสอนโดยผู้ป่วยจำลอง ร่วมกับวงสนทนาแห่งความไว้วางใจเพื่อส่งเสริมความสุขในการเรียนสำหรับนิสิตพยาบาล. วารสารการพยาบาลและสุขภาพ, 9(3), 179-192.
- จิรณี ตันติรัตนวงศ์. (2558). TQF กับการเป็นอาจารย์มืออาชีพ. วารสารราชภัฏสุราษฎร์ธานี, 2(1), 51-65.
- จุฑามาศ กาญจนธรรม และเด่น ชะเนติยง. (2558). การพัฒนารูปแบบเทคโนโลยีสารสนเทศ และการสื่อสารเพื่อการบริหารจัดการในสถานศึกษาสังกัดสำนักงานเขตพื้นที่ การศึกษาประถมศึกษาจันทบุรี เขต 2. วารสารศึกษาศาสตร์มหาวิทยาลัยมหาสารคาม, 9(พิเศษ), 109-122.
- ดวงเดือน เทพนวล. (2556). การพัฒนาพฤติกรรมด้านความสัมพันธ์ระหว่างบุคคลและความ รับผิดชอบของนักศึกษามหาวิทยาลัยราชภัฏเชียงใหม่ โดยวิธีการสอนแบบ กระบวนการกลุ่ม. วารสารราชภัฏเชียงใหม่, 14(2), 98-108.
- นภาพรณ์ ธัญญา และวิมลรัตน์ จตุรานนท์. (2551). การพัฒนาบทเรียนอิเล็กทรอนิกส์วิชา วิทยาศาสตร์โดยใช้กิจกรรมการเรียนรู้ตามแนวคิดไฮ/สโคปสำหรับนักเรียนช่วงชั้นที่ 3



- โรงเรียนเบญจมราชาลัยในพระบรมชูปถัมภ์. วารสารการศึกษาและพัฒนาสังคม, 4(2), 77-88.
- นวรรตน์ ไชยมพู่ และสุจิตรา จรจิตร. (2559). ความท้าทายของครูพยาบาล : Teach Less, Learn More แห่งศตวรรษที่ 21. วารสารมหาวิทยาลัยนราธิวาสราชนครินทร์ สาขามนุษยศาสตร์และสังคมศาสตร์, 3(2), 44-52.
- ประกาศกระทรวงศึกษาธิการ. (2552). มาตรฐานคุณวุฒิระดับอุดมศึกษาแห่งชาติ . ราชกิจจานุเบกษา เล่ม 126 ตอนพิเศษ 125 ง หน้า 17 (31 สิงหาคม 2552).
- ประไพพิมพ์ สุธีวสินนท์ และประสพชัย พสุนนท์. (2559). กลยุทธ์การเลือกตัวอย่างสำหรับการวิจัยเชิงคุณภาพ. วารสารปริชาต มหาวิทยาลัยทักษิณ, 29(2), 31-48.
- ปราณี อ่อนศรี. (2555). การพัฒนารูปแบบการเรียนการสอนที่ส่งเสริมการเรียนรู้ที่ใช้สมองเป็นฐานของนักเรียนพยาบาล วิทยาลัยพยาบาลกองทัพบก. เวชสารแพทย์ทหารบก, 65(4), 249-257.
- รัฐชนา หน่อคำ และจุฑามาศ ชื่นชม. (2559). การศึกษาผลการเรียนรู้ตามกรอบมาตรฐานคุณวุฒิระดับอุดมศึกษาแห่งชาติในรายวิชาฝึกปฏิบัติการพยาบาลพื้นฐาน คณะพยาบาลศาสตร์ วิทยาลัยเชียงราย ปีการศึกษา 2557. เรียกใช้เมื่อ 24 พฤศจิกายน 2562 จาก http://www.prc.up.ac.th/FileUpload/Proceedings%20พะเยาวิจัย%205%20ฉบับสมบูรณ์_636098828465263516.pdf
- ลัดดาวัลย์ ไวยสุระสิงห์ และสุภาวดี นพรุจจินดา. (2554). การพัฒนารูปแบบการเรียนการสอนตามแนวคิดการเรียนรู้ตามสภาพจริงเพื่อเสริมสร้างผลสัมฤทธิ์ทางการเรียนและความสามารถในการคิดอย่างมีวิจารณญาณของนักศึกษาพยาบาลวิทยาลัยพยาบาลบรมราชชนนี สุพรรณบุรี. วารสารการพยาบาลและการศึกษา, 4(3), 63-78.
- วณิชชา พึ่งชมพู่ และศิริรัตน์ ปานอุทัย. (2557). การพัฒนารูปแบบการเรียนการสอนด้วย E-Learning สำหรับนักศึกษาพยาบาลศาสตร์ในกระบวนวิชาการพยาบาลผู้สูงอายุ. พยาบาลสาร, 41(5 ฉบับพิเศษ), 11-25.
- วารุณี สุรวัดทนกุล และคณะ. (2559). ผลของการพัฒนาทักษะและระดับการสะท้อนคิดด้วยโปรแกรมเรียนรู้การสะท้อนคิดของนักศึกษาพยาบาล วิทยาลัยพยาบาลบรมราชชนนี จังหวัดนนทบุรี. วารสารวิทยาลัยพยาบาลพระปกเกล้า จันทบุรี, 27(1), 61-71.
- ศิริจิตร จันทร และธัญลักษณ์ บรรลือชิตกุล. (2555). ความพร้อมในการฝึกปฏิบัติในรายวิชาปฏิบัติการพยาบาลพื้นฐานของนักศึกษาพยาบาลวิทยาลัยพยาบาลสภากาชาดไทย. วารสารสภากาชาดไทย, 5(1), 32-46.
- สมิทธีรักษ์ จันทรักษ์. (2561). การพัฒนารูปแบบการสอนรายวิชาศึกษาทั่วไปไปตามกรอบมาตรฐานคุณวุฒิระดับอุดมศึกษาแห่งชาติของหมวดวิชาศึกษาทั่วไป วิทยาลัยดุสิตธานี กรุงเทพมหานคร. วารสารวิทยาลัยดุสิตธานี, 12(1), 263-278.



- สุปาณี เสนาดีสัย และวรรณภา ประไพพานิช. (2554). การพยาบาลพื้นฐานแนวคิดและการปฏิบัติ. (พิมพ์ครั้งที่ 13). กรุงเทพมหานคร: จุฑาทอง.
- สุรัมภา รอดมณี และคณะ. (2559). การประเมินหลักสูตรพยาบาลศาสตรบัณฑิต (ฉบับปรับปรุง 2549) วิทยาลัยพยาบาลตำรวจ. วารสารพยาบาลตำรวจ, 8(1), 170-181.
- องอาจ นัยพัฒน์. (2553). การวัดประเมินในชั้นเรียน : วิวัฒนาการและแนวคิดใหม่เพื่อพัฒนาการเรียนรู้. วารสารศรีนครินทร์วิโรฒวิจัยและพัฒนา (สาขามนุษยศาสตร์และสังคมศาสตร์), 2(3), 1-12.
- Habibi, A. et al. (2014). Delphi Technique Theoretical Framework in Qualitative Research. International Journal of Engineering Science, 3(4), 8-13.
- Kitson, A. et al. (2013). Reclaiming and redefining The fundamentals of care : nursing's response to meeting patients' basic human needs. Australia: Adelaide.
- Krathwohl, D. R. (2012). A revision of Bloom's Taxonomy : an overview. London : Routledge.
- Krejcie, R. V. & Morgan, D. W. (1970). Determining Sample Size for Research Activities. Educational and Psychological Measurement, 30(3), 607-610.

การพัฒนานวัตกรรมธุรกิจเพื่อความยั่งยืน:
รูปแบบการพัฒนานวัตกรรมการให้บริการโลจิสติกส์ไทย*
DEVELOPMENT OF BUSINESS INNOVATION FOR SUSTAINABILITY:
MODEL OF THAI LOGISTICS SERVICE INNOVATION DEVELOPMENT

เบญจพนธ์ มีเงิน

Benjabhion Mee-ngoien

มหาวิทยาลัยราชภัฏสวนสุนันทา

Suan Sunandha Rajabhat University, Thailand

E-mail: benjabhion.me@ssru.ac.th

บทคัดย่อ

บทความนี้มีวัตถุประสงค์การวิจัยเพื่อ 1) ศึกษาคุณลักษณะขององค์การธุรกิจและระดับความสำคัญของปัจจัยที่มีส่วนสำคัญในการพัฒนานวัตกรรมการให้บริการโลจิสติกส์ 2) วิเคราะห์องค์ประกอบเชิงสำรวจ และ 3) พัฒนารูปแบบการพัฒนานวัตกรรมการให้บริการโลจิสติกส์ไทยโดยใช้เทคนิคการวิเคราะห์องค์ประกอบเชิงยืนยัน และโมเดลสมการโครงสร้าง ตลอดจนตรวจสอบความเหมาะสมและความเป็นได้ในทางปฏิบัติ เป็นการวิจัยแบบผสมเริ่มจากการวิจัยเชิงปริมาณ จากตัวอย่างจำนวน 440 องค์การ และตามด้วยการวิจัยเชิงคุณภาพ จากการสัมภาษณ์เชิงลึกผู้ทรงคุณวุฒิด้านธุรกิจบริการโลจิสติกส์ จำนวน 3 คน ผลการวิจัย 1) องค์การธุรกิจบริการโลจิสติกส์ไทยส่วนใหญ่เป็นองค์การธุรกิจขนาดเล็ก (ร้อยละ 66.40) มีระยะเวลาประกอบธุรกิจ 5 ปี – 10 ปี (ร้อยละ 39.50) มีรายได้ต่อปี ต่ำกว่า 100 ล้านบาท (ร้อยละ 46.40) และดำเนินธุรกิจในรูปแบบธุรกิจการขนส่งทางบก (ร้อยละ 75.00) 2) พบว่า องค์การธุรกิจส่วนใหญ่ให้ความสำคัญต่อตัวแปรที่มีผลต่อการพัฒนานวัตกรรมการให้บริการโลจิสติกส์ไทย ได้แก่ ตัวแปรด้านภาวะผู้นำเชิงนวัตกรรม ตัวแปรด้านคุณภาพการบริการโลจิสติกส์ ตัวแปรด้านการบริการโลจิสติกส์อิเล็กทรอนิกส์ และตัวแปรด้านสมรรถนะเชิงนวัตกรรม โดยรวมมีค่าเฉลี่ยอยู่ในระดับมาก (\bar{X} = 3.51- 3.93; SD = .59 - .67) และ 3) พบว่า รูปแบบการพัฒนานวัตกรรมการให้บริการโลจิสติกส์ไทย ประกอบด้วยองค์ประกอบหลัก 5 องค์ประกอบ ได้แก่ องค์ประกอบที่ 1 ความสำเร็จในการพัฒนานวัตกรรมการให้บริการโลจิสติกส์ องค์ประกอบที่ 2 การบริการโลจิสติกส์อิเล็กทรอนิกส์ องค์ประกอบที่ 3 การวิจัยและพัฒนา องค์ประกอบที่ 4 ด้านภาวะผู้นำเชิงนวัตกรรม และองค์ประกอบที่ 5 คุณภาพบริการโลจิสติกส์ อย่างมีนัยสำคัญทางสถิติ (p-value < .05) และมีความเหมาะสมในทางปฏิบัติ รูปแบบการพัฒนานวัตกรรมการให้บริการโลจิสติกส์ไทยนี้จะเป็นเครื่องมือในการสร้าง

* Received 24 May 2020; Revised 11 July 2020; Accepted 11 July 2020



นวัตกรรมการให้บริการโลจิสติกส์ ที่เป็นประโยชน์ต่อองค์การธุรกิจบริการโลจิสติกส์ เพื่อเพิ่มศักยภาพในการตอบสนองลูกค้า และรักษาศักยภาพทางการแข่งขัน

คำสำคัญ: นวัตกรรมการให้บริการโลจิสติกส์, อุตสาหกรรมโลจิสติกส์, ภาวะผู้นำเชิงนวัตกรรม, คุณภาพบริการโลจิสติกส์

Abstract

The objectives of this research article were 1) to study the priority of factors that were important in the development of logistics service innovation 2) to analyze the principle component by Exploratory Factor Analysis (EFA) and 3) to develop the model of Thai logistic service Innovation development by Confirmatory Factor Analysis (CFA), and Structural Equation Model (SEM), as well as to check the suitability and practical possibilities. Mixed methods research to be used in this research, starting by quantitative research with 440 firms of sample and following by qualitative research with 3 persons of the expertise in logistics business in in-depth interview. The finding of this research for the first research objective found that the majority of Thai logistics firms are small enterprises (66.40%), doing business with in 5– 10 years (39.50%), to have the income lower than 100 million baht per year (46.40%), and to be land transportation business (75.00%) , the second research objective found that the majority of firms to give the importance to the variables that affecting the Thai logistics services innovation such as Innovative leadership, logistics services quality, electronics logistics and innovative competencies overview of mean are in the high level (\bar{X} = 3.51- 3.93; SD = .59- .67) and the third research objective found that the model of Thai logistics service innovation development were assembled with 5 principal components such as Success in the development of logistics service innovation, Electronic logistics service, Research and development components, Innovation leadership component and Quality of logistics service. And this model fit for the appropriateness and practical possibilities, to be a tool for creating the innovation and to benefit for the business firms for increase the potential to respond to customers and maintain competitiveness.

Keywords: Logistics Service Innovation, Logistics Industry, Innovative Leadership, Logistics Service Quality



บทนำ

เศรษฐกิจโลกในยุคปัจจุบันเป็นเศรษฐกิจที่พึ่งพิงภาคบริการเป็นหลัก ภาคบริการมีความสำคัญมากขึ้นเรื่อย ๆ ประเทศไทยมีสัดส่วน GDP ของประเทศมาจากภาคบริการที่เพิ่มขึ้นจากร้อยละ 59.00 ในปี 2000 เป็นร้อยละ 64.00 ในปี 2018 (จิตเกษม พรประพันธ์ และคณะ, 2563)

นวัตกรรมทำให้บริการโลจิสติกส์เป็นหนึ่งในปัจจัยหลักในการขับเคลื่อนระบบเศรษฐกิจของประเทศไทย เนื่องจากเป็นกลไกพื้นฐานที่หล่อเลี้ยงกิจกรรมทางเศรษฐกิจต่าง ๆ จากสถิติการจดทะเบียนกับกรมพัฒนาธุรกิจการค้าของผู้ประกอบการธุรกิจโลจิสติกส์ที่ยังดำเนินกิจการอยู่ ข้อมูล ณ วันที่ 31 มีนาคม 2562 ประเทศไทยมีธุรกิจให้บริการโลจิสติกส์จำนวนทั้งสิ้น 24,852 ราย ส่วนใหญ่เป็นกิจการขนาดเล็กที่มีศักยภาพในการให้บริการโลจิสติกส์แบบครบวงจรไม่มากนัก (กรมพัฒนาธุรกิจการค้า, 2562)

ปัจจุบัน องค์การธุรกิจในประเทศไทยประสบความสำเร็จและอยู่รอดได้เพราะนวัตกรรม นวัตกรรมทำให้บริการโลจิสติกส์ช่วยทำให้ธุรกิจบริการโลจิสติกส์สามารถก้าวนำคู่แข่งขึ้น เมื่อองค์การธุรกิจสามารถคิดค้นนวัตกรรมด้านบริการโลจิสติกส์อย่างต่อเนื่อง ซึ่งหากองค์การธุรกิจบริการโลจิสติกส์ใดไม่สามารถคิดค้นนวัตกรรมด้านบริการโลจิสติกส์ ในขณะที่องค์การธุรกิจอื่น ๆ มีการคิดค้น เปลี่ยนแปลงและปรับปรุงกระบวนการดำเนินงานต่าง ๆ อยู่ตลอดเวลา อาจจะทำให้เกิดความเสี่ยงและอุปสรรคต่อความสำเร็จในการดำเนินงานขององค์การธุรกิจได้ ดังนั้น ธุรกิจโลจิสติกส์ไทยจึงมีความจำเป็นเร่งด่วนในการศึกษาหารูปแบบการสร้างนวัตกรรมทำให้บริการโลจิสติกส์ เพื่อเพิ่มศักยภาพในการตอบสนองความต้องการของลูกค้า และรักษาศักยภาพทางการแข่งขัน

วัตถุประสงค์ของการวิจัย

1. เพื่อศึกษาคุณลักษณะทั่วไปขององค์การธุรกิจและระดับความสำคัญของปัจจัยที่มีส่วนสำคัญในการ พัฒนานวัตกรรมทำให้บริการโลจิสติกส์
2. เพื่อวิเคราะห์องค์ประกอบพัฒนานวัตกรรมทำให้บริการโลจิสติกส์ โดยใช้เทคนิคการวิเคราะห์องค์ประกอบเชิงสำรวจ
3. เพื่อสร้างรูปแบบการพัฒนานวัตกรรมทำให้บริการโลจิสติกส์ไทย โดยใช้เทคนิคการวิเคราะห์องค์ประกอบเชิงยืนยัน และการวิเคราะห์โมเดลสมการโครงสร้าง ตลอดจนตรวจสอบความเหมาะสมและความเป็นได้ในทางปฏิบัติ

วิธีดำเนินการวิจัย

รูปแบบของการวิจัย การวิจัยนี้ ผู้วิจัยใช้รูปแบบวิธีการวิจัยแบบผสม (Mixed Methods) เริ่มด้วยการวิจัยเชิงปริมาณตามด้วยการวิจัยเชิงคุณภาพ (รัตนะ บัวสนธ์, 2556)



กรอบแนวคิดการวิจัย ผู้วิจัยนำประเด็นสำคัญที่ได้จากการทบทวนวรรณกรรมที่เกี่ยวข้องมากำหนดตัวแปรและกรอบแนวคิดที่ใช้ในการศึกษา ดังนี้

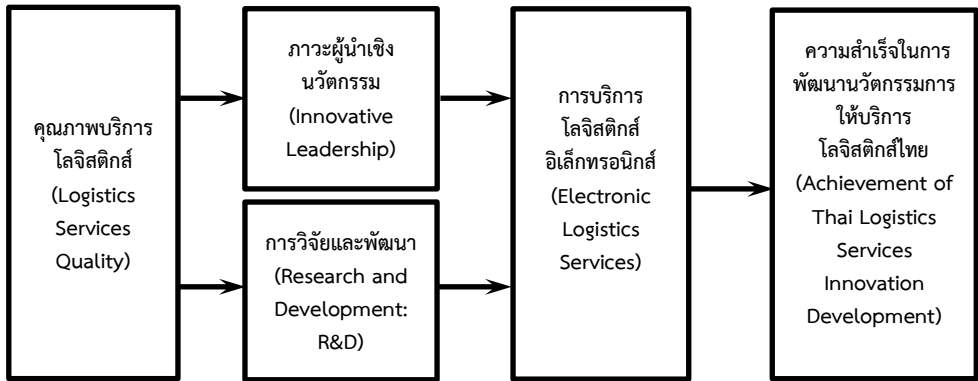

ภาพที่ 1 กรอบแนวคิดรูปแบบการพัฒนานวัตกรรมการให้บริการโลจิสติกส์ไทย

จากกรอบแนวคิดรูปแบบการพัฒนานวัตกรรมการให้บริการโลจิสติกส์ไทย แสดงให้เห็นถึงความสัมพันธ์ระหว่างตัวแปรอิสระ ได้แก่ องค์ประกอบหลัก ทั้ง 5 องค์ประกอบกับตัวแปรตาม คือความสำเร็จในการพัฒนานวัตกรรมการให้บริการโลจิสติกส์ไทย ผ่านการบริการโลจิสติกส์อิเล็กทรอนิกส์

แนวคิด ทฤษฎีและงานวิจัย

การวิจัยนี้ ผู้วิจัยศึกษาค้นคว้าแนวคิดทฤษฎีและงานวิจัยจากวรรณกรรมที่เกี่ยวข้องกับประเด็นต่าง ๆ เพื่อให้ได้ตัวแปรและกรอบแนวคิดที่ใช้ในการศึกษา ได้แก่

ประเด็นภาวะผู้นำเชิงนวัตกรรม หมายถึง ประสิทธิภาพและเทคนิคอย่างหนึ่งในการผสมผสานความแตกต่างของรูปแบบภาวะผู้นำที่มีอิทธิพลต่อพนักงานในการสร้างความคิดสร้างสรรค์ ผลิตภัณฑ์ และบริการ จะแสดงบทบาทการนำองค์การไปสู่นวัตกรรม (Dess, G. G., & Pickens, J. C., 2000) (Sarros, J. C. et al., 2008)

ประเด็นคุณภาพบริการโลจิสติกส์ หมายถึงความรู้สึกโดยรวมของผู้ใช้บริการโลจิสติกส์ ซึ่งเป็นระดับความรู้สึกที่เกิดขึ้นจากคาดหวังการให้บริการโลจิสติกส์และการรับรู้ผลการให้บริการโลจิสติกส์ที่แตกต่างกันไปตามเวลาและสถานที่ (Parasuraman, A. et al., 1988); (Mentzer, J. T. et al., 2001)

ประเด็นการบริการโลจิสติกส์อิเล็กทรอนิกส์ (E-logistics) หมายถึงกระบวนการใช้และการควบคุมเทคโนโลยีสารสนเทศและการสื่อสารทุกอย่างที่เกี่ยวข้องกับตลาดออนไลน์เพื่อสนับสนุนการจัดหาและการดำเนินกิจกรรมโลจิสติกส์ที่หลากหลาย (สำนักงานคณะกรรมการพัฒนาการเศรษฐกิจและสังคมแห่งชาติ (สศช.), 2560)



ประเด็นการวิจัยและพัฒนา (Research and Development: R&D) หมายถึง การวิจัยที่มีจุดมุ่งหมายเพื่อพัฒนาผลิตภัณฑ์ที่เป็นตัวสินค้าหรือบริการ ที่อาจเป็นวัตถุ หรืออาจเป็นหลักการ แนวคิด หรือทฤษฎี ได้แก่ ความรู้ใหม่ ผลิตภัณฑ์ใหม่ กระบวนการ เป็นต้น ที่สะท้อนให้เห็นถึงเทคนิคหรือวิธีการเพื่อการปฏิบัติ R&D (กิตติยา วงษ์จันทร์, 2560)

ประเด็นการพัฒนานวัตกรรมบริการให้บริการโลจิสติกส์ หมายถึง บริการใด ๆ ที่เกี่ยวข้องกับการให้บริการโลจิสติกส์ ตั้งแต่พื้นฐานไปจนถึงความซับซ้อนที่ถูกรับมองว่าเป็นสิ่งใหม่และเป็นประโยชน์ต่อกลุ่มเป้าหมาย และอาจเพิ่มประสิทธิภาพการทำงานขององค์การธุรกิจได้ (Camacho, J. A., & Rodriguez, M., 2008); (Morse, 1958) (Mescon. M.K., 1985)

ขอบเขตการวิจัย การวิจัยนี้ ผู้วิจัยแบ่งการศึกษาออกเป็น 3 ระยะ ได้แก่ 1) ระยะที่ 1 การศึกษาคุณลักษณะทั่วไปขององค์การธุรกิจและระดับความสำคัญของปัจจัยที่มีความสำคัญในการพัฒนานวัตกรรมบริการให้บริการโลจิสติกส์ เพื่อตอบวัตถุประสงค์การวิจัยข้อที่ 1 และ 2) ระยะที่ 2 การวิเคราะห์องค์ประกอบของนวัตกรรมบริการให้บริการโลจิสติกส์ เพื่อตอบวัตถุประสงค์การวิจัยข้อที่ 2 และ 3) ระยะที่ 3 การสร้างรูปแบบการพัฒนานวัตกรรมบริการให้บริการโลจิสติกส์ไทย เพื่อตอบวัตถุประสงค์การวิจัยข้อที่ 3 ผู้วิจัยทำการศึกษากลุ่มประชากรเป้าหมายซึ่งเป็นองค์การธุรกิจบริการโลจิสติกส์ไทยที่จดทะเบียนแจ้งประกอบธุรกิจให้บริการ โลจิสติกส์กับกรมพัฒนาธุรกิจการค้า กระทรวงพาณิชย์ รวมทั้งสิ้น 24,852 องค์การ ข้อมูล ณ วันที่ 31 มีนาคม 2562 (กรมพัฒนาธุรกิจการค้า, 2562) รวมระยะเวลาดำเนินการวิจัยทั้งสิ้น 9 เดือน

ประชากร การวิจัยนี้ ประชากรเป้าหมาย คือองค์การธุรกิจบริการโลจิสติกส์ที่จดทะเบียนนิติบุคคลไว้กับกรมพัฒนาธุรกิจการค้า กระทรวงพาณิชย์ ได้แก่ การขนส่งทางบกและระบบท่อลำเลียง 17,788 องค์การ ตัวแทนออกของ 3,571 องค์การ การบริหารจัดการเกี่ยวกับสินค้า 1,116 องค์การ คลังสินค้า 776 องค์การ การขนส่งทางน้ำ 655 องค์การ การขนส่งทางอากาศ 640 องค์การ การขนส่งทางอากาศ 186 องค์การ ตัวแทนผู้รับจัดการขนส่งสินค้าและอื่น ๆ 120 องค์การ รวมทั้งสิ้น 24,852 องค์การ ข้อมูล ณ วันที่ 31 มีนาคม 2562 (กรมพัฒนาธุรกิจการค้า, 2562)

กลุ่มตัวอย่าง 1) การวิจัยเชิงปริมาณ ผู้วิจัยเลือกประเภทการสุ่มตัวอย่างแบบไม่ใช้ความน่าจะเป็น และเลือกวิธีสุ่มตัวอย่างแบบเฉพาะเจาะจง 2) การวิจัยเชิงคุณภาพในแบบสัมภาษณ์เชิงลึก ผู้วิจัยสุ่มตัวอย่างโดยการคัดเลือกผู้ทรงคุณวุฒิด้านธุรกิจบริการโลจิสติกส์เป็นผู้ประกอบการ ผู้บริหาร และนักวิชาการ ทั้งภาครัฐและเอกชนที่ให้ความอนุเคราะห์เข้าร่วมโครงการวิจัยครั้งนี้

ขนาดตัวอย่าง ผู้วิจัยกำหนดขนาดตัวอย่างจำนวน 20 เท่า ของตัวแปรที่ใช้ศึกษา จำนวน 22 ตัวแปร เท่ากับ 440 ตัวอย่าง (องค์การ) (Hair, J. et al., 2010) เพื่อใช้สำหรับการวิจัยเชิงปริมาณ ส่วนการวิจัยเชิงคุณภาพในแบบสัมภาษณ์เชิงลึก ผู้วิจัยกำหนดขนาด



ตัวอย่างจากผู้ทรงคุณวุฒิด้านธุรกิจบริการโลจิสติกส์ ทั้งภาครัฐและเอกชน ได้แก่ ผู้ประกอบการ จำนวน 1 คน ผู้บริหาร จำนวน 1 คน และนักวิชาการ จำนวน 1 คน รวมทั้งสิ้น 3 คน

การสร้างเครื่องมือ ผู้วิจัยสร้างแบบสอบถาม Google forms แบ่งออกเป็น 3 ส่วน ได้แก่ ส่วนที่ 1 ลักษณะทั่วไปขององค์กรธุรกิจ ส่วนที่ 2 ปัจจัยที่มีผลต่อการพัฒนานวัตกรรมการให้บริการโลจิสติกส์ไทย และส่วนที่ 3 ข้อเสนอแนะที่เป็นประโยชน์งานวิจัย รวมทั้งสิ้น 27 ข้อ เพื่อใช้เก็บข้อมูลทางอินเทอร์เน็ตในการวิจัยเชิงปริมาณ ส่วนการวิจัยเชิงคุณภาพผู้วิจัยสร้างแบบสัมภาษณ์บุคคลในแบบสัมภาษณ์เชิงลึก จำนวน 5 ข้อคำถาม เพื่อเก็บข้อมูลจากผู้ทรงคุณวุฒิด้านธุรกิจบริการโลจิสติกส์ทั้งภาครัฐและเอกชน

การตรวจสอบคุณภาพเครื่องมือการวิจัย จากผลการตรวจสอบความเที่ยงตรงเชิงเนื้อหา (Validity) พบว่า ผลการประเมินและการคำนวณหาค่า IOC ในแบบสอบถามโดยผู้เชี่ยวชาญด้านการบริหารองค์การธุรกิจ จำนวน 3 คน พบว่า ค่า IOC สูงสุด เท่ากับ 1.00 และค่า IOC ต่ำสุด เท่ากับ .67 ซึ่งค่า IOC ของข้อคำถามทุกข้อมีค่า > 0.50 แสดงว่าข้อคำถามทุกข้อมีความสอดคล้องและครอบคลุมเนื้อหา

ส่วนผลการทดสอบความเชื่อมั่น (Reliability) จากการทดสอบความเชื่อมั่นจากกลุ่มตัวอย่างจำนวน 40 คน ซึ่งเป็นคนละกลุ่มกันกับประชากรที่ใช้ศึกษา พบว่า ค่าสัมประสิทธิ์แอลฟา (α) ของคำถาม ที่ใช้วัดตัวแปร จำนวน 22 ตัวแปร เท่ากับ .921 > 0.70 แสดงว่ามาตรวัดและข้อคำถามทุกข้อมีมาตรฐานความเชื่อมั่นในระดับสูง จึงเหมาะสมที่จะใช้สร้างสอบถามแบบ Google Forms เพื่อใช้การเก็บข้อมูลต่อไป (สุวิมล ติรพานนท์, 2550)

เครื่องมือวัดและมาตรวัด ผู้วิจัยสร้างเครื่องมือวัดเพื่อใช้เก็บข้อมูลในการวิจัยเชิงปริมาณ มาตรวัดที่ใช้ในการวิจัยเชิงปริมาณ ได้แก่ 1) แบบ Nominal Scale ใช้วัดตัวแปรเชิงคุณภาพในแบบสอบถามส่วนที่ 1 และ 2) แบบ Interval Scale โดยใช้มาตรวัดคะแนน 1-5 ของ Likert Scale (Scale 1-5) และกำหนดเกณฑ์ค่าเฉลี่ย โดยใช้ค่าพิสัย (Range) เท่ากับ .80 และระดับค่าเฉลี่ยน้อยที่สุด เท่ากับ 1.00-1.80 และสูงสุด เท่ากับ 4.21-5.00 ตามลำดับ

การเก็บรวบรวมข้อมูล ในการวิจัยเชิงปริมาณ ผู้วิจัยการเก็บรวบรวมข้อมูลทางอินเทอร์เน็ตโดยใช้แบบสอบถาม แบบ Google Forms ใช้เป็นเครื่องมือในการเก็บรวบรวมข้อมูลจากองค์การธุรกิจประเภทการบริการโลจิสติกส์ในทุกภาคของประเทศไทย ส่วนการวิจัยเชิงคุณภาพนั้น ผู้วิจัยจัดเก็บรวบรวมข้อมูลโดยการสัมภาษณ์ผู้ทรงคุณวุฒิด้านธุรกิจโลจิสติกส์ในประเทศไทย ทั้งภาครัฐและเอกชนในแบบสัมภาษณ์เชิงลึก

การวิเคราะห์ข้อมูล ผู้วิจัยแบ่งการเสนอผลการวิเคราะห์ข้อมูลโดยแบ่งออกเป็น 3 ประเด็น คือ 1) ศึกษาคุณลักษณะทั่วไปขององค์การธุรกิจและระดับความสำคัญของปัจจัยที่มีส่วนในการพัฒนานวัตกรรมการให้บริการโลจิสติกส์ โดยใช้สถิติเชิงพรรณนา 2) วิเคราะห์องค์ประกอบการพัฒนานวัตกรรมการให้บริการโลจิสติกส์โดยใช้เทคนิคการวิเคราะห์



องค์ประกอบเชิงสำรวจ และ 3) การสร้างรูปแบบการพัฒนานวัตกรรมการให้บริการโลจิสติกส์ไทยโดยใช้เทคนิคการวิเคราะห์องค์ประกอบเชิงยืนยัน การวิเคราะห์สมการโครงสร้าง และการตรวจสอบความเหมาะสมในทางปฏิบัติ

สมมติฐานการวิจัย

H1 เมทริกซ์สหสัมพันธ์ของตัวแปรสังเกตได้ที่ใช้ในการวิจัยไม่เป็นเมทริกซ์เอกลักษณะและความสัมพันธ์กันระหว่างตัวแปรมีมากพอที่จะนำมาวิเคราะห์องค์ประกอบเพื่อตรวจสอบความตรงเชิงโครงสร้าง หรือ วิเคราะห์ความสัมพันธ์เชิงสาเหตุได้

H2 โมเดลการวัดองค์ประกอบของรูปแบบการพัฒนานวัตกรรมการให้บริการโลจิสติกส์ไทยมีความสอดคล้องกับข้อมูลเชิงประจักษ์

H3 โมเดลสมการโครงสร้างของรูปแบบการพัฒนานวัตกรรมการให้บริการ โลจิสติกส์ไทยมีความสอดคล้องกับข้อมูลเชิงประจักษ์

ผลการวิจัย

1. ศึกษาคุณลักษณะทั่วไปขององค์การธุรกิจและระดับความสำคัญของปัจจัยที่มีส่วนในการพัฒนานวัตกรรมการให้บริการโลจิสติกส์

1.1 ผลการวิเคราะห์ข้อมูลคุณลักษณะทั่วไปขององค์การธุรกิจ จากกลุ่มตัวอย่าง จำนวน 440 องค์การ พบว่า องค์การธุรกิจบริการโลจิสติกส์ไทยส่วนใหญ่เป็นองค์การธุรกิจขนาดเล็ก จำนวน 292 องค์การ (ร้อยละ 66.40) มีระยะเวลาประกอบธุรกิจ 5 ปี – 10 ปี (ร้อยละ 39.50) มีรายได้ต่อปี ต่ำกว่า 100 ล้านบาท (ร้อยละ 46.40) และดำเนินธุรกิจในรูปแบบธุรกิจการขนส่งทางบก (ร้อยละ 75.00) และ

1.2 ผลการวิเคราะห์ข้อมูลระดับความสำคัญของปัจจัยที่มีส่วนในการพัฒนานวัตกรรมการให้บริการโลจิสติกส์ จากกลุ่มตัวอย่าง จำนวน 440 องค์การ พบว่า องค์การธุรกิจบริการโลจิสติกส์ไทยส่วนใหญ่ให้ความสำคัญต่อปัจจัยที่มีส่วนในการพัฒนานวัตกรรมการให้บริการโลจิสติกส์ โดยรวมมีค่าเฉลี่ยอยู่ในระดับมาก ($\bar{X} = 3.51 - 3.93$; $SD = .59 - .67$)

เมื่อพิจารณารายตัวแปร พบว่าองค์การธุรกิจบริการโลจิสติกส์ไทยส่วนใหญ่ให้ความสำคัญต่อตัวแปรด้านการวิจัยและพัฒนา (R&D) มากที่สุด ($\bar{X} = 3.93$; $SD = .59$) รองลงมาคือ ตัวแปรด้านการบริการโลจิสติกส์อิเล็กทรอนิกส์ (ELO) ($\bar{X} = 3.67$; $SD = .59$) ความสำเร็จในการพัฒนานวัตกรรมการให้บริการโลจิสติกส์ (ACH) ($\bar{X} = 3.56$; $SD = .67$) ตัวแปรด้านภาวะผู้นำเชิงนวัตกรรม (INL) ($\bar{X} = 3.53$; $SD = .66$) และตัวแปรด้านคุณภาพการบริการโลจิสติกส์ (LQS) ($\bar{X} = 3.51$; $SD = .60$) ตามลำดับ

2. วิเคราะห์องค์ประกอบการพัฒนานวัตกรรมการให้บริการโลจิสติกส์โดยใช้เทคนิคการวิเคราะห์องค์ประกอบเชิงสำรวจ



2.1 ผลการทดสอบความเหมาะสมของข้อมูล

จากผลการทดสอบความเหมาะสมของข้อมูลที่จะใช้กับวิธีวิเคราะห์องค์ประกอบ พบว่า ข้อมูลที่ใช้ในการศึกษามีค่าที่เหมาะสม สามารถใช้ข้อมูลนี้กับวิธีวิเคราะห์องค์ประกอบได้ เป็นไปตามข้อตกลงเบื้องต้นของการใช้วิธีการวิเคราะห์องค์ประกอบ พิจารณาได้จาก ค่า KMO มีค่าเท่ากับ $.898 > .60$ ค่า Approx. Chi-square เท่ากับ 3498.870 ค่า df เท่ากับ 210 และค่า Sig. เท่ากับ $.000$ ($p\text{-value} = .000$)

2.2 ผลการวิเคราะห์สถิติพรรณนาและสหสัมพันธ์ระหว่างตัวแปร ที่ใช้ในการวิเคราะห์องค์ประกอบ พบว่า ค่าสถิติพรรณนาของตัวแปรอิสระที่ใช้ในการวิเคราะห์จากตัวอย่าง จำนวน 440 องค์การ มีค่าเฉลี่ย (\bar{X}) ระหว่าง 3.346 ถึง 3.957 ส่วนความสัมพันธ์ระหว่างตัวแปรอิสระมีความสัมพันธ์กัน อย่างมีนัยสำคัญทางสถิติ ที่ระดับ $.05$ และตัวแปรอิสระทุกตัวมีความสัมพันธ์กันอยู่ในอัตราความสัมพันธ์ระดับค่อนข้างต่ำ ค่าสัมประสิทธิ์สหสัมพันธ์ระหว่างตัวแปรต่ำสุด เท่ากับ $.096^*$ และสูงสุด เท่ากับ $.585^{**} < .700$ จึงไม่ก่อให้เกิดปัญหา Multicollinearity problem เป็นไปตามข้อตกลงเบื้องต้นในการใช้วิธีการวิเคราะห์ปัจจัย

2.3 ผลการวิเคราะห์ข้อมูลค่าผันแปรของตัวแปรทั้งหมดที่ถูกอธิบาย (Total Variance Explained) หลังจากหมุนแกนแล้ว (Rotation Sum of Squared Loading) ดังนี้

จากผลการวิเคราะห์ข้อมูล Rotated Component Matrix เพื่อสรุปลดตัวแปรจำนวน 22 ตัวแปร พบว่า มีตัวแปรด้านระบบการจัดการทรัพยากรองค์การ (ELO6) ไม่เข้ากลุ่มใด จึงถูกตัดออกไปจำนวน 1 ตัวแปร คงเหลือ 21 ตัวแปร โดยจัดกลุ่มตัวแปรเป็น 5 องค์ประกอบหลัก ได้แก่ องค์ประกอบที่ 1 จำนวน 5 ตัวแปร องค์ประกอบที่ 2 จำนวน 4 ตัวแปร องค์ประกอบที่ 3 จำนวน 4 ตัวแปร องค์ประกอบที่ 4 จำนวน 4 ตัวแปร และองค์ประกอบที่ 5 จำนวน 4 ตัวแปร ซึ่งองค์ประกอบทั้ง 5 สามารถอธิบายตัวแปรทั้งหมดได้ร้อยละ 61.468 อย่างมีนัยสำคัญทางสถิติที่ระดับนัยสำคัญ $.05$ ($p\text{-value} < .05$)

ตารางที่ 1 ผลการวิเคราะห์ข้อมูล Rotated Component Matrix

ตัวแปร	องค์ประกอบ (Component)				
	1	2	3	4	5
ELO5	.702				
ELO4	.693				
ELO3	.671				
ELO2	.640				
ELO1	.599				
ACH3		.794			
ACH2		.760			
ACH4		.758			
ACH1		.674			
INL2			.772		
INL3			.771		
INL4			.748		



ตัวแปร	องค์ประกอบ (Component)				
	1	2	3	4	5
INL1			.736		
R&D2				.817	
R&D3				.754	
R&D1				.737	
R&D4				.651	
LSQ2					.751
LSQ3					.725
LSQ1					.714
LSQ4					.568
ค่าผันแปรมาตรฐาน (Eigenvalue)	6.936	1.913	1.636	1.370	1.053
การผันแปรที่อธิบายได้ด้วยองค์ประกอบ(%)	2.750	2.702	2.538	2.486	2.433
การผันแปรทั้งหมดที่อธิบายได้ด้วยองค์ประกอบ (%)	61.468				

หมายเหตุ: - หมายถึง ค่าน้ำหนักปัจจัยต่ำกว่า 0.500 (ค่า factor loading ต้องไม่ต่ำกว่า 0.300)

Extraction Method: Principal Component Analysis.

Rotation Method: Varimax with Kaiser Normalization.

จากผลการวิเคราะห์ข้อมูล Rotated Component Matrix ผู้วิจัยได้องค์ประกอบหลัก และตั้งชื่อองค์ประกอบหลักให้สอดคล้องตัวแปรที่ใช้ในการวิจัย ดังนี้

องค์ประกอบที่ 1 การบริการโลจิสติกส์อิเล็กทรอนิกส์ (ELO) มีค่าผันแปรมาตรฐานเท่ากับ 6.936 มีค่าน้ำหนักองค์ประกอบระหว่าง .599 ถึง .702 โดยมีตัวแปรด้านระบบการจัดการการซ่อมบำรุง (ELO5) มีค่าน้ำหนักองค์ประกอบมากที่สุดเท่ากับ .702 รองลงมาคือ ตัวแปรด้านระบบการจัดการสินค้าในเรือ (ELO4) มีค่าน้ำหนักองค์ประกอบเท่ากับ .693 ตัวแปรด้านระบบการแลกเปลี่ยนข้อมูลระหว่างองค์การผ่านระบบคอมพิวเตอร์ (ELO3) มีค่าน้ำหนักองค์ประกอบเท่ากับ .671 ตัวแปรด้านระบบบริหารคลังสินค้า (ELO2) มีค่าน้ำหนักองค์ประกอบเท่ากับ .640 และตัวแปรด้านระบบการจัดการการขนส่งทางรถ (ELO1) มีค่าน้ำหนักองค์ประกอบเท่ากับ .599 ตามลำดับ

องค์ประกอบที่ 2 ความสำเร็จในการนวัตกรรมการให้บริการโลจิสติกส์ (ACH) มีค่าผันแปรมาตรฐานเท่ากับ 1.913 มีค่าน้ำหนักองค์ประกอบระหว่าง .674 ถึง .794 โดยมีตัวแปรด้านความสำเร็จในการพัฒนานวัตกรรมบริการลูกค้า (ACH3) มีค่าน้ำหนักองค์ประกอบมากที่สุดเท่ากับ .794 รองลงมาคือ ตัวแปรด้านความสำเร็จในการพัฒนานวัตกรรมกระจายสินค้า (ACH2) มีค่าน้ำหนักองค์ประกอบมากที่สุดเท่ากับ .760 ตัวแปรด้านความสำเร็จในการพัฒนาเทคโนโลยีการบริการโลจิสติกส์ (ACH4) มีค่าน้ำหนักองค์ประกอบเท่ากับ .758 และตัวแปรด้านความสำเร็จในการพัฒนานวัตกรรมบริการโลจิสติกส์ (ACH1) มีค่าน้ำหนักองค์ประกอบเท่ากับ .674 ตามลำดับ



องค์ประกอบที่ 3 ภาวะผู้นำเชิงนวัตกรรม (INL) มีค่าผันแปรมาตรฐานเท่ากับ 1.636 มีค่าน้ำหนักองค์ประกอบระหว่าง .736 ถึง .772 โดยมีตัวแปรด้านการนำสู่การคิดริเริ่มสร้างสรรค์ (INL2) มีค่าน้ำหนักองค์ประกอบมากที่สุด เท่ากับ .772 รองลงมาคือ การนำสู่การสร้างนวัตกรรม (INL3) มีค่าน้ำหนักองค์ประกอบมากที่สุดเท่ากับ .771 ตัวแปรด้านการแนะนำให้คำปรึกษา มีค่าน้ำหนักองค์ประกอบ เท่ากับ .748 และตัวแปรด้านการนำสู่การเรียนรู้ (INL1) มีค่าน้ำหนักองค์ประกอบ เท่ากับ .736 ตามลำดับ

องค์ประกอบที่ 4 การวิจัยและพัฒนา (R&D) มีค่าผันแปรมาตรฐานเท่ากับ 1.370 มีค่าน้ำหนักองค์ประกอบระหว่าง .651 ถึง .817 โดยมีตัวแปรด้านวิจัยและพัฒนาความรู้ใหม่ (R&D2) มีค่าน้ำหนักองค์ประกอบ มากที่สุดเท่ากับ .817 รองลงมาคือ ตัวแปรด้านวิจัยและพัฒนาผลิตภัณฑ์ใหม่ (R&D3) มีค่าน้ำหนักองค์ประกอบ เท่ากับ .754 ตัวแปรด้านวิจัยและพัฒนาต่อยอดจากผลิตภัณฑ์เดิม (R&D1) มีค่าน้ำหนักองค์ประกอบ เท่ากับ .737 และตัวแปรด้านวิจัยและพัฒนากระบวนการ (R&D4) มีค่าน้ำหนักองค์ประกอบ เท่ากับ .651 ตามลำดับ

องค์ประกอบที่ 5 คุณภาพบริการโลจิสติกส์ (LSQ) มีค่าผันแปรมาตรฐาน เท่ากับ 1.053 มีค่าน้ำหนักองค์ประกอบระหว่าง .568 ถึง .751 โดยมีตัวแปรด้านความเชื่อถือไว้วางใจได้ (LSQ2) มีค่าน้ำหนักองค์ประกอบมากที่สุดเท่ากับ .751 รองลงมาคือ ตัวแปรด้านการตอบสนองต่อลูกค้า (LSQ3) มีค่าน้ำหนักองค์ประกอบเท่ากับ .724 ตัวแปรด้านความเป็นรูปธรรมของบริการ (LSQ1) มีค่าน้ำหนักองค์ประกอบเท่ากับ .714 และตัวแปรด้านการให้ความเชื่อมั่นต่อลูกค้า (LSQ4) มีค่าน้ำหนักองค์ประกอบเท่ากับ .568 ตามลำดับ

ส่วนข้อมูลที่ใช้ในการศึกษามีค่าที่เหมาะสม พิจารณาได้จาก ค่า $KMO = .898 > .60$; Bartlett's Test of Sphericity ค่า Approx. Chi-square = 3489.870; ค่า $df = 210$; ค่า Sig. = .000 สามารถใช้ข้อมูลนี้กับวิธีวิเคราะห์องค์ประกอบได้ นอกจากนี้ มีค่าสัมประสิทธิ์สหสัมพันธ์ระหว่างตัวแปร ต่ำสุด = .096* และ สูงสุด = .585** < .700 จึงไม่ก่อให้เกิดปัญหา Multicollinearity Problem เป็นไปตามข้อตกลงเบื้องต้นของการใช้วิธีการวิเคราะห์องค์ประกอบ

3. การสร้างรูปแบบการพัฒนานวัตกรรมการให้บริการโลจิสติกส์ไทยโดยใช้เทคนิคการวิเคราะห์องค์ประกอบเชิงยืนยัน การวิเคราะห์สมการโครงสร้าง และการตรวจสอบความเหมาะสมในทางปฏิบัติ

3.1 การวิเคราะห์องค์ประกอบเชิงยืนยัน (CFA) เพื่อทดสอบสมมติฐานการวิจัยข้อที่ 1 และ 2

3.1.1 การทดสอบสมมติฐานการวิจัยข้อที่ 1 พบว่า เมทริกซ์สหสัมพันธ์ของตัวแปรสังเกตได้ไม่เป็นเมทริกซ์เอกลักษณะและมีความสัมพันธ์กันระหว่างตัวแปรมากพอที่จะนำไปวิเคราะห์องค์ประกอบเพื่อตรวจสอบความตรงเชิงโครงสร้างได้ เป็นไปตามสมมติฐานการวิจัยข้อที่ 1 (H1) พิจารณาได้ดังนี้



โมเดลความสำเร็จในการพัฒนานวัตกรรมการให้บริการโลจิสติกส์มีค่าเฉลี่ย (\bar{X}) อยู่ระหว่าง 3.496- 3.623 และ มีค่าส่วนเบี่ยงเบนมาตรฐาน (SD) อยู่ระหว่าง .817 - .880 มีค่าสัมพันธเพียร์สัน ระหว่างตัวแปรสังเกตได้ทั้ง 4 ตัวแปร ค่าความสัมพันธ์ระหว่างตัวแปรสังเกตได้ ทั้งหมด 6 คู่ มีค่าแตกต่างกันอย่างมีนัยสำคัญทางสถิติที่ระดับ .05

โมเดลการบริการโลจิสติกส์อิเล็กทรอนิกส์ มีค่าเฉลี่ย (\bar{X}) 3.566 - 3.780 และ มีค่าส่วนเบี่ยงเบนมาตรฐาน (SD) .799 - .854 มีค่าสัมพันธเพียร์สัน ระหว่างตัวแปรสังเกตได้ทั้ง 5 ตัวแปร ค่าความสัมพันธ์ระหว่างตัวแปรสังเกตได้ ทั้งหมด 12 คู่ มีค่าแตกต่างกันอย่างมีนัยสำคัญทางสถิติที่ระดับ .01(3)

โมเดลการวิจัยและพัฒนา พบว่า การวิจัยและพัฒนา มีค่าเฉลี่ย (\bar{X}) อยู่ระหว่าง 3.866 - 3.966 และ มีค่าส่วนเบี่ยงเบนมาตรฐาน (SD) อยู่ระหว่าง .705 - .777 มีค่าสัมพันธเพียร์สันระหว่างตัวแปรสังเกตได้ทั้ง 4 ตัวแปร และค่าความสัมพันธ์ระหว่างตัวแปรสังเกตได้ ทั้งหมด 6 คู่ มีค่าแตกต่างกันอย่างมีนัยสำคัญทางสถิติที่ระดับ .05

โมเดลภาวะผู้นำเชิงนวัตกรรม พบว่า ภาวะผู้นำเชิงนวัตกรรม มีค่าเฉลี่ย (\bar{X}) อยู่ระหว่าง 3.486 - 3.636 และ มีค่าส่วนเบี่ยงเบนมาตรฐาน (SD) อยู่ระหว่าง .790 - .920 มีค่าสัมพันธเพียร์สัน ระหว่างตัวแปรสังเกตได้ทั้ง 4 ตัวแปร ค่าความสัมพันธ์ระหว่างตัวแปรสังเกตได้ ทั้งหมด 6 คู่ มีค่าแตกต่างกันอย่างมีนัยสำคัญทางสถิติที่ระดับ .05 และ

โมเดลคุณภาพบริการโลจิสติกส์ พบว่า คุณภาพบริการโลจิสติกส์ มีค่าเฉลี่ย (\bar{X}) อยู่ระหว่าง 3.566 - 3.780 และ มีค่าส่วนเบี่ยงเบนมาตรฐาน (SD) อยู่ระหว่าง .807 - .854 มีค่าสัมพันธเพียร์สัน ระหว่างตัวแปรสังเกตได้ทั้ง 4 ตัวแปร ค่าความสัมพันธ์ระหว่างตัวแปรสังเกตได้ ทั้งหมด 6 คู่ มีค่าแตกต่างกันอย่างมีนัยสำคัญทางสถิติที่ระดับ .05

อย่างไรก็ตาม ทุกโมเดลมีค่าความสัมพันธ์เชิงบวกและค่าสัมประสิทธิ์สหสัมพันธ์อยู่ระหว่าง .133 - .567 ส่วนผลการตรวจสอบเมทริกซ์สหสัมพันธ์ของตัวแปรสังเกตได้ในทุกโมเดล พบว่า ค่า Chi-squre = 3498.690, df= 210, p-value= .000 ซึ่งแตกต่างจากศูนย์อย่างมีนัยสำคัญทางสถิติที่ระดับ .01 และผลการวิเคราะห์ค่าดัชนี Kaiser Mayer Olkin Measure of Sampling Adequacy มีค่า KMO เท่ากับ 0.898 > .60

3.1.2 การทดสอบสมมติฐานการวิจัยข้อที่ 2 พบว่า โมเดลความสำเร็จในการพัฒนานวัตกรรมการให้บริการโลจิสติกส์ โมเดลการบริการโลจิสติกส์อิเล็กทรอนิกส์ โมเดลการวิจัยและพัฒนา โมเดลภาวะผู้นำเชิงนวัตกรรม และโมเดลคุณภาพบริการโลจิสติกส์ มีความตรงเชิงโครงสร้าง เป็นไปตามสมมติฐานการวิจัยข้อที่ 2 (H2) พิจารณาได้ดังนี้

โมเดลความสำเร็จในการพัฒนานวัตกรรมการให้บริการโลจิสติกส์ มีค่าสถิติวัดระดับความกลมกลืน เป็นไปตามเกณฑ์ระดับความกลมกลืน ดังนี้ ค่า Chi-squre = .732, df = 2, p-value = .694 > .050 กล่าวคือ ค่า χ^2 แตกต่างจากศูนย์อย่างไม่มีนัยสำคัญ



ทางสถิติ อีกทั้งค่าดัชนี RMSEA = .000 < .080 และ RMR = .004 < .050 ซึ่งมีค่าเข้าใกล้ 0 ค่าดัชนี GFI = .995 > .950, CFI = 1.000 > .950 และค่า AGFI = .996 > .950 ซึ่งมีค่าเข้าใกล้ 1 และค่า χ^2/df = .366 < 2 มีค่าสัมประสิทธิ์น้ำหนักองค์ประกอบมาตรฐานของตัวแปรสังเกตได้ทุกตัวแตกต่างจากศูนย์อย่างมีนัยสำคัญทางสถิติที่ระดับ .05 ตัวแปรที่มีน้ำหนักองค์ประกอบมาตรฐานสูงสุด คือ ความสำเร็จในการพัฒนานวัตกรรมการกระจายสินค้า (b_{sc} = .786) รองลงมาคือ ความสำเร็จในการพัฒนานวัตกรรมการบริการลูกค้า (b_{sc} = .713) ความสำเร็จในการพัฒนานวัตกรรมบริการโลจิสติกส์ (b_{sc} = .707) และความสำเร็จในการพัฒนานเทคโนโลยีโลจิสติกส์ (b_{sc} = .704) ตามลำดับ

โมเดลการบริการโลจิสติกส์อิเล็กทรอนิกส์ มีค่าสถิติวัดระดับความกลมกลืน เป็นไปตามเกณฑ์ระดับความกลมกลืน ดังนี้ ค่า Chi-square = .6609, df = 9, p -value = .678 > .050 กล่าวคือ ค่า χ^2 แตกต่างจากศูนย์อย่างไม่มีนัยสำคัญทางสถิติ อีกทั้งค่าดัชนี RMSEA = .000 < .080 และ RMR = .010 < .050 ซึ่งมีค่าเข้าใกล้ 0 ค่าดัชนี GFI = .995 > .950, CFI = 1.000 > .950 และค่า AGFI = .988 > .950 ซึ่งมีค่าเข้าใกล้ 1 และค่า χ^2/df = .734 < 2 มีค่าสัมประสิทธิ์น้ำหนักองค์ประกอบมาตรฐานของตัวแปรสังเกตได้ทุกตัวแตกต่างจากศูนย์อย่างมีนัยสำคัญทางสถิติที่ระดับ .05 โดยตัวแปรที่มีน้ำหนักองค์ประกอบมาตรฐานสูงสุด คือ ระบบการจัดการสินค้าในเรือ (b_{sc} = .758) รองลงมาคือ ระบบการจัดการการซ่อมบำรุง (b_{sc} = .708) ระบบการแลกเปลี่ยนข้อมูลระหว่างองค์การผ่านระบบคอมพิวเตอร์ (b_{sc} = .694) ระบบการจัดการทรัพยากรองค์กร (b_{sc} = .676) ระบบบริหารคลังสินค้า (b_{sc} = .655) และระบบการจัดการการขนส่งทางรถ (b_{sc} = .497) ตามลำดับ

โมเดลการวิจัยและพัฒนา มีค่าสถิติวัดระดับความกลมกลืน เป็นไปตามเกณฑ์ระดับความกลมกลืน ดังนี้ ค่า Chi-square = .967, df = 1, p -value = .325 > .050 กล่าวคือ ค่า χ^2 แตกต่างจากศูนย์อย่างไม่มีนัยสำคัญทางสถิติ อีกทั้งค่าดัชนี RMSEA = .000 < .080 และ RMR = .006 < .050 ซึ่งมีค่าเข้าใกล้ 0 ค่าดัชนี GFI = .999 > .950, CFI = 1.000 > .950 และค่า AGFI = .989 > .950 ซึ่งมีค่าเข้าใกล้ 1 และค่า χ^2/df = .967 < 2 มีค่าสัมประสิทธิ์น้ำหนักองค์ประกอบมาตรฐานของตัวแปรสังเกตได้ทุกตัวแตกต่างจากศูนย์อย่างมีนัยสำคัญทางสถิติที่ระดับ .05 โดยตัวแปรที่มีน้ำหนักองค์ประกอบมาตรฐานสูงสุด คือ การกำหนดนวัตกรรม (b_{sc} = .790) รองลงมาคือ การพัฒนานวัตกรรม (b_{sc} = .720) การทดลองใช้นวัตกรรม (b_{sc} = .690) และการเผยแพร่วัตกรรม (b_{sc} = .490) ตามลำดับ

โมเดลภาวะผู้นำเชิงนวัตกรรม มีค่าสถิติวัดระดับความกลมกลืน เป็นไปตามเกณฑ์ระดับความกลมกลืน ดังนี้ ค่า Chi-square = .049, df = 1, p -value = .825 > .050 กล่าวคือ ค่า χ^2 แตกต่างจากศูนย์อย่างไม่มีนัยสำคัญทางสถิติ อีกทั้งค่าดัชนี RMSEA = .000 < .080 และ RMR = .001 < .050 ซึ่งมีค่าเข้าใกล้ 0 ค่าดัชนี GFI = 1.000 > .950 และค่า AGFI = .999 > .950 ซึ่งมีค่าเข้าใกล้ 1 และค่า χ^2/df = .049 < 2 มีค่าสัมประสิทธิ์



น้ำหนักองค์ประกอบมาตรฐานของตัวแปรสังเกตได้ทุกตัวแตกต่างจากศูนย์อย่างมีนัยสำคัญทางสถิติที่ระดับ .05 ตัวแปรที่มีน้ำหนักองค์ประกอบมาตรฐานสูงที่สุด คือความสำเร็จในการพัฒนานวัตกรรมบริการลูกค้า ($b_{sc} = .786$) รองลงมาคือ ความสำเร็จในการพัฒนานวัตกรรมบริการลูกค้า ($b_{sc} = .713$) ความสำเร็จในการพัฒนานวัตกรรมบริการโลจิสติกส์ ($b_{sc} = .707$) และความสำเร็จในการพัฒนานเทคโนโลยีโลจิสติกส์ ($b_{sc} = .704$) ตามลำดับ

โมเดลคุณภาพบริการโลจิสติกส์ มีค่าสถิติวัดระดับความกลมกลืนเป็นไปตามเกณฑ์ระดับความกลมกลืน ดังนี้ ค่า Chi-square = .691, $df = 2$, $p\text{-value} = .406 > .050$ กล่าวคือ ค่า χ^2 แตกต่างจากศูนย์อย่างไม่มีนัยสำคัญทางสถิติ อีกทั้งค่าดัชนี RMSEA = $.000 < .080$ และ RMR = $.004 < .050$ ซึ่งมีค่าเข้าใกล้ 0 ค่าดัชนี GFI = $.999 > .950$, CFI = $1.000 > .950$ และค่า AGFI = $.992 > .950$ ซึ่งมีค่าเข้าใกล้ 1 และค่า $\chi^2/df = .691 < 2$ มีค่าสัมประสิทธิ์น้ำหนักองค์ประกอบมาตรฐานของตัวแปรสังเกตได้ทุกตัวแตกต่างจากศูนย์อย่างมีนัยสำคัญทางสถิติที่ระดับ .05 ตัวแปรที่มีน้ำหนักองค์ประกอบมาตรฐานสูงที่สุด คือ ความเชื่อถือไว้วางใจ ($b_{sc} = .778$) การตอบสนองลูกค้า ($b_{sc} = .728$) การให้ความเชื่อมั่นต่อลูกค้า ($b_{sc} = .563$) และการส่งมอบตรงเวลา ($b_{sc} = .538$) ตามลำดับ

3.2 การวิเคราะห์โมเดลสมการโครงสร้าง (SEM) โดยการวิเคราะห์ความตรงของโมเดลสมการโครงสร้างการวิเคราะห์สมการโครงสร้าง (SEM) เพื่อทดสอบสมมติฐานการวิจัยข้อที่ 3

3.2.1 ผลการวิเคราะห์ความสัมพันธ์ระหว่างตัวแปรสังเกตได้ ผู้วิจัยกำหนดโมเดลสมการโครงสร้าง (SEM) ของโมเดลความสำเร็จในการพัฒนานวัตกรรมให้บริการโลจิสติกส์ (ACH)

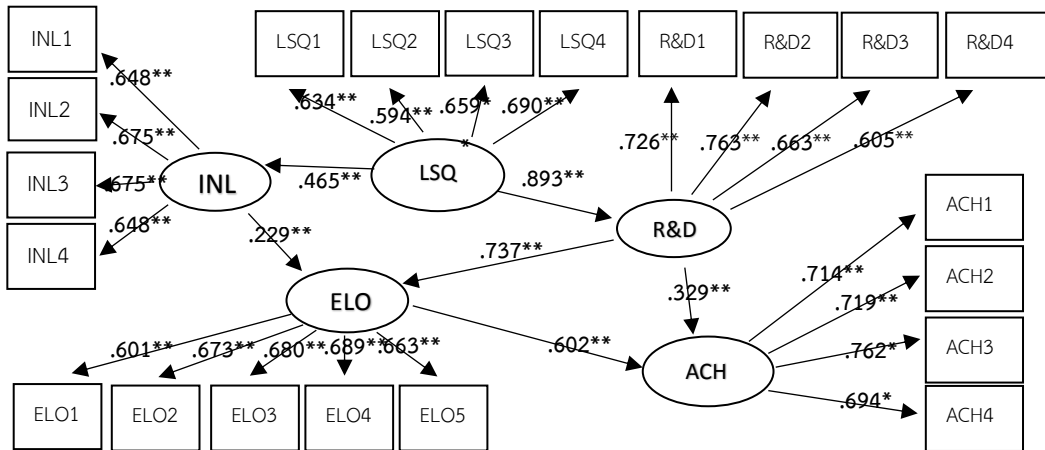

chi-square= 165.365, chi-square/df= 1.088, df= 152, p-value= .217, GFI= .967, CFI= .997, RMR= .021, RMSEA= .014, p-value= ** p-value > .05

ในที่นี้ผู้วิจัย กำหนดสัญลักษณ์ที่ใช้แทนตัวแปร ดังนี้คือ ACH แทน ความสำเร็จในการพัฒนานวัตกรรมบริการให้บริการโลจิสติกส์ไทย ELO แทน การบริการโลจิสติกส์อิเล็กทรอนิกส์ R&D แทน การวิจัยและพัฒนา INL แทน ภาวะผู้นำเชิงนวัตกรรม R&D แทน การวิจัยและพัฒนา INL แทน ภาวะผู้นำเชิงนวัตกรรม และ LSQ แทนคุณภาพบริการโลจิสติกส์

ภาพที่ 2 การตรวจสอบความตรงของโมเดลสมการโครงสร้างของความสำเร็จในการพัฒนานวัตกรรมบริการให้บริการโลจิสติกส์

จากผลการวิเคราะห์ความสัมพันธ์ระหว่างตัวแปรสังเกตได้ 21 ตัวแปรในโมเดลสมการโครงสร้างของความสำเร็จในการพัฒนานวัตกรรมบริการให้บริการโลจิสติกส์ (ACH) พบว่า ความสัมพันธ์ระหว่างตัวแปรทั้งหมด 136 คู่ ทุกคู่ มีค่ามากกว่าศูนย์อย่างมีนัยสำคัญทางสถิติที่ระดับ .05 มีค่าสัมประสิทธิ์สหสัมพันธ์ระหว่างตัวแปรมีค่าความสัมพันธ์ทางบวก หรือความสัมพันธ์ไปในทิศทางเดียวกันและมีค่าตั้งแต่ .096 ถึง .585

3.2.2 ผลการวิเคราะห์ความตรงของโมเดลสมการโครงสร้างของโมเดลความสำเร็จในการพัฒนานวัตกรรมบริการให้บริการโลจิสติกส์ พบว่า โมเดลมีความสอดคล้องกลมกลืนกับข้อมูลเชิงประจักษ์ พิจารณาได้จาก ค่า Chi-square เท่ากับ 165.365, df= 152 และ p-value= .217 > .050 กล่าวคือ ค่า χ^2 แตกต่างจากศูนย์อย่างไม่มีนัยสำคัญทางสถิติ อีกทั้งค่าดัชนี RMSEA= .014 < .080 และค่า RMR= .021 < .050 ซึ่งมีค่าเข้าใกล้ 0 ค่าดัชนี GFI= .967 > .950 และ ค่า CFI= .997 > .950 ซึ่งมีค่าใกล้ 1 และ ค่า $\chi^2/df= 1.088 < 2$ ซึ่งมีค่าน้อยกว่า 2 ค่าน้ำหนักองค์ประกอบ (Factor Loading) ของตัวแปรสังเกตได้ของตัวแปรแฝงทุกตัวมีค่าเป็นบวก และแตกต่างจากศูนย์อย่างมีนัยสำคัญทางสถิติที่ระดับ .05 โดยตัวแปรสังเกตได้ของตัวแปรแฝงภายในน้ำหนักองค์ประกอบมากที่สุดคือ การพัฒนานวัตกรรม (R&D2) มีค่าน้ำหนักองค์ประกอบมาตรฐาน เท่ากับ .763 และตัวแปรสังเกตได้ของตัวแปรแฝง



ภายในที่มีน้ำหนักองค์ประกอบน้อยที่สุดคือ ระบบการจัดการการขนส่งทางรถ (ELO1) มีค่าน้ำหนักองค์ประกอบมาตรฐาน เท่ากับ .601

อย่างไรก็ตาม ตัวแปรสังเกตได้ของตัวแปรแฝงภายนอกที่มีน้ำหนักองค์ประกอบมากที่สุดคือ การส่งมอบตรงเวลา (LSQ4) มีค่าน้ำหนักองค์ประกอบมาตรฐาน เท่ากับ .690 และตัวแปรสังเกตได้ของตัวแปรแฝงภายนอกที่มีน้ำหนักองค์ประกอบน้อยที่สุดคือ การตอบสนองต่อลูกค้า (SLQ2) มีค่าน้ำหนักองค์ประกอบมาตรฐาน เท่ากับ .594 ส่วนค่าสัมประสิทธิ์ความเที่ยงของตัวแปรสังเกตได้ (R^2) ซึ่งอธิบายถึงค่าความแปรปรวนร่วมของ ตัวแปรสังเกตได้ภายนอกมีค่าตั้งแต่ตั้งแต่ .353-.476

ส่วนค่าสถิติทดสอบ Bartlett's Test of Sphericity พบว่า มีค่า Approx. Chi-square เท่ากับ 3489.870 ค่า df เท่ากับ 210 และค่า Sig. เท่ากับ .000 ซึ่งแตกต่างจากศูนย์อย่างมีนัยสำคัญทางสถิติที่ระดับ .01 ที่มีความสอดคล้องกับผลการวิเคราะห์ค่าดัชนี Kaiser – Meyer - Olkin (KMO) มีค่าใกล้ 1 ค่า KMO = .898 > .60 แสดงว่าเมทริกซ์สหสัมพันธ์ของตัวแปรสังเกตได้ในการวิจัยไม่เป็นเมทริกซ์เอกลักษณ์ และความสัมพันธ์กันระหว่างตัวแปรมีมากพอที่จะนำมาวิเคราะห์องค์ประกอบ เพื่อตรวจสอบความตรงเชิงโครงสร้างหรือวิเคราะห์ความสัมพันธ์เชิงสาเหตุได้ เพื่อหาค่าอิทธิพลของตัวแปรโมเดลสมการโครงสร้างของความสำเร็จในการพัฒนานวัตกรรมการให้บริการโลจิสติกส์ (ACH)

3.2.2.1 ผลการวิเคราะห์อิทธิพลทางตรง พบว่า คุณภาพบริการโลจิสติกส์ (LSQ) ส่งอิทธิพลทางตรงต่อภาวะผู้นำเชิงนวัตกรรม (INL) อย่างมีนัยสำคัญทางสถิติที่ระดับ .05 มีค่าสัมประสิทธิ์ขนาดอิทธิพล เท่ากับ .465 (p-value < .01)

คุณภาพบริการโลจิสติกส์ ส่งอิทธิพลทางตรงต่อการวิจัยและพัฒนา (R&D) อย่างมีนัยสำคัญทางสถิติที่ระดับ .05 มีค่าสัมประสิทธิ์ขนาดอิทธิพล เท่ากับ .893 (p-value < .01)

การวิจัยและพัฒนา ส่งอิทธิพลทางตรงต่อการบริการโลจิสติกส์อิเล็กทรอนิกส์ (ELO) อย่างมีนัยสำคัญทางสถิติที่ระดับ .05 มีค่าสัมประสิทธิ์ขนาดอิทธิพล เท่ากับ .737 (p-value < .01)

การวิจัยและพัฒนา ส่งอิทธิพลทางตรงต่อความสำเร็จในการพัฒนานวัตกรรมการให้บริการโลจิสติกส์ อย่างมีนัยสำคัญทางสถิติที่ระดับ .05 มีค่าสัมประสิทธิ์ขนาดอิทธิพล เท่ากับ .329 (p-value < .01)

ภาวะผู้นำเชิงนวัตกรรม (INL) ส่งอิทธิพลทางตรงต่อการบริการโลจิสติกส์อิเล็กทรอนิกส์ อย่างมีนัยสำคัญทางสถิติที่ระดับ .05 มีค่าสัมประสิทธิ์ขนาดอิทธิพล เท่ากับ .737 (p-value < .01) และ



การบริการโลจิสติกส์อิเล็กทรอนิกส์ ส่งอิทธิพลทางตรงต่อความสำเร็จในการพัฒนานวัตกรรมทำให้บริการโลจิสติกส์ อย่างมีนัยสำคัญทางสถิติที่ระดับ .05 มีค่าสัมประสิทธิ์ขนาดอิทธิพล เท่ากับ .602 (p -value < .01)

3.2.2.2 ผลการวิเคราะห์อิทธิพลทางอ้อม พบว่า คุณภาพบริการโลจิสติกส์ ส่งอิทธิพลทางอ้อมต่อความสำเร็จในการพัฒนานวัตกรรมทำให้บริการโลจิสติกส์ ผ่านภาวะผู้นำเชิงนวัตกรรม และการบริการโลจิสติกส์อิเล็กทรอนิกส์ อย่างมีนัยสำคัญทางสถิติที่ระดับ .05 มีค่าสัมประสิทธิ์ขนาดอิทธิพล เท่ากับ คุณภาพบริการโลจิสติกส์ .138 และ 764 (p -value < .01) และคุณภาพบริการโลจิสติกส์ ส่งอิทธิพลทางอ้อมต่อความสำเร็จในการพัฒนานวัตกรรมทำให้บริการโลจิสติกส์ ผ่านการวิจัยและพัฒนา อย่างมีนัยสำคัญทางสถิติที่ระดับ .05 มีค่าสัมประสิทธิ์ขนาดอิทธิพล เท่ากับ .444 (p -value < .01) และ

3.2.2.3 ผลการวิเคราะห์อิทธิพลรวม พบว่า คุณภาพบริการโลจิสติกส์ (LSQ) ส่งอิทธิพลรวมต่อ ภาวะผู้นำเชิงนวัตกรรม (INL) การวิจัยและพัฒนา (R&D) การบริการโลจิสติกส์อิเล็กทรอนิกส์ (ELO) และความสำเร็จในการพัฒนานวัตกรรมทำให้บริการโลจิสติกส์ (ACH) อย่างมีนัยสำคัญทางสถิติที่ระดับ .05 โดยมีค่าสัมประสิทธิ์ขนาดอิทธิพล เท่ากับ .465, .893, 764 และ .754 ตามลำดับ (p -value < .01) รวมทั้งภาวะผู้นำเชิงนวัตกรรม (INL) และการวิจัยและพัฒนา (R&D) ส่งอิทธิพลรวมต่อการบริการโลจิสติกส์อิเล็กทรอนิกส์ (ELO) อย่างมีนัยสำคัญทางสถิติที่ระดับ .05 มีค่าสัมประสิทธิ์ขนาดอิทธิพล เท่ากับ .229 และ .737 ตามลำดับ (p -value < .01) นอกจากนี้ ภาวะผู้นำเชิงนวัตกรรม (INL) การวิจัยและพัฒนา (R&D) และการบริการโลจิสติกส์อิเล็กทรอนิกส์ (ELO) ส่งอิทธิพลรวมต่อความสำเร็จในการพัฒนานวัตกรรมทำให้บริการโลจิสติกส์ (ACH) อย่างมีนัยสำคัญทางสถิติที่ระดับ .05 มีค่าสัมประสิทธิ์ขนาดอิทธิพล เท่ากับ .138, .773 และ .602 ตามลำดับ (p -value < .01)

3.3 การตรวจสอบความเหมาะสมและความเป็นไปได้ในทางปฏิบัติของรูปแบบการพัฒนานวัตกรรมทำให้บริการโลจิสติกส์ไทย

จากผลการตรวจสอบความเหมาะสมและความเป็นไปได้ในทางปฏิบัติของรูปแบบฯ ที่สร้างขึ้น โดยผู้ทรงคุณวุฒิด้านธุรกิจบริการโลจิสติกส์ ประกอบด้วย ผู้ประกอบการธุรกิจบริการโลจิสติกส์ภาคเอกชนขนาดใหญ่ ผู้บริหารระดับสูงสหพันธ์การขนส่งทางบกแห่งประเทศไทย ผู้บริหารระดับสูงองค์การธุรกิจบริการ โลจิสติกส์ภาคเอกชนขนาดใหญ่ และนักวิชาการทางการบริหารธุรกิจบริการโลจิสติกส์ทางภาครัฐ จำนวน 3 คน จากคำถามสัมภาษณ์เชิงลึก คือ รูปแบบการพัฒนาองค์การธุรกิจประเภทโรงงานอุตสาหกรรมจังหวัดนครปฐมสู่องค์การแห่งนวัตกรรม ซึ่งประกอบด้วยองค์ประกอบสำคัญ จำนวน 5 องค์ประกอบ ได้แก่ 1) ภาวะผู้นำเชิงนวัตกรรม 2) วัฒนธรรมองค์การมุ่งเน้นนวัตกรรม 3) ความร่วมมือทางการวิจัยและพัฒนา 4) กลยุทธ์นวัตกรรม และ 5) สมรรถนะเชิงนวัตกรรม มีความถูกต้อง



มีความเหมาะสมในการนำไปปฏิบัติ มีขั้นตอนที่ง่ายต่อการปรับใช้ และเป็นองค์ความรู้ที่ประโยชน์หรือไม่ อย่างไร พบว่า ผู้ทรงคุณวุฒิทางด้านธุรกิจบริการโลจิสติกส์ทุกคน (ร้อยละ 100) มีความเห็นสอดคล้องไปในทิศทางเดียวกันว่า “รูปแบบการพัฒนานวัตกรรมบริการให้บริการโลจิสติกส์ไทยที่สร้างขึ้นมีความถูกต้อง มีความเหมาะสม มีความเป็นไปได้ในทางปฏิบัติ และเป็นองค์ความรู้ที่มีประโยชน์ต่อธุรกิจบริการโลจิสติกส์ไทยในการสร้างนวัตกรรมบริการให้บริการโลจิสติกส์ เพื่อเพิ่มศักยภาพในการตอบสนองของลูกค้า และรักษาศักยภาพทางการแข่งขันต่อไป” แสดงว่า รูปแบบการพัฒนานวัตกรรมบริการให้บริการโลจิสติกส์ไทยมีความเหมาะสมและมีความเป็นไปได้ในทางปฏิบัติ

อภิปรายผล

การวิจัยนี้ ผู้วิจัยได้ค้นพบข้อค้นพบที่โดดเด่นเป็นพิเศษเกี่ยวกับรูปแบบการพัฒนานวัตกรรมบริการให้บริการโลจิสติกส์ไทยเป็นรูปแบบฯ ที่เกิดจากผลของการบูรณาการการจัดการเชื่อมโยงและประสานกิจกรรมกันในทุกองค์ประกอบ โดยเริ่มตั้งแต่การพัฒนาผู้บริหารหรือผู้ประกอบการให้มีความคิดสร้างสรรค์ มีทักษะในการบริหารจัดการและดำเนินกิจกรรมทางการตลาด การพัฒนารูปแบบธุรกิจ รวมถึงสร้างโอกาสทางการตลาดสำหรับสินค้าหรือบริการของธุรกิจและการบริหารจัดการภายในองค์กรให้มีต้นทุนที่เหมาะสม โดยการสร้างองค์ความรู้และเทคโนโลยี การสร้างนวัตกรรมใหม่ การเพิ่มอัตราเร่งสู่นวัตกรรมใหม่ การพัฒนาภาวะผู้นำเชิงนวัตกรรม เป็นกระบวนการการพัฒนาภาวะผู้นำเชิงนวัตกรรม ในการนำสู่การเรียนรู้ การนำสู่การคิด การนำสู่การเปลี่ยนแปลง และการนำสู่การสร้างสรรค่นวัตกรรม การพัฒนานวัตกรรมธุรกิจ เกี่ยวกับแนวคิดการพัฒนาต่อยอดนวัตกรรมทางธุรกิจ จะมุ่งเน้นการพัฒนา รูปแบบธุรกิจ การสร้างภาพลักษณ์และตราสินค้า เป็นการสร้างสรรค์ธุรกิจนำพาชุมชนไทยสู่สากล โดยเริ่มจากพัฒนาผู้ประกอบการให้มีความคิดสร้างสรรค์ มีทักษะในการบริหารจัดการและดำเนินกิจกรรมทางการตลาด การพัฒนารูปแบบธุรกิจ รวมถึงสร้างโอกาสทางการตลาดสำหรับสินค้าหรือบริการของธุรกิจและการบริหารจัดการภายในองค์กรให้มีต้นทุนที่เหมาะสม (Mescon. M.K. , 1985); (Camacho, J. A. , & Rodriguez, M. , 2008); (Morse, 1958); เป็นไปตามวัตถุประสงค์การวิจัยข้อที่ 1, 2 และ 3

องค์ความรู้ใหม่

การวิจัยนี้ เป็นการวิจัยเพื่อสร้างรูปแบบการพัฒนานวัตกรรมบริการให้บริการโลจิสติกส์ไทย จากผลการวิจัย ผู้วิจัยสร้างรูปแบบการพัฒนานวัตกรรมบริการให้บริการโลจิสติกส์ไทย ดังนี้

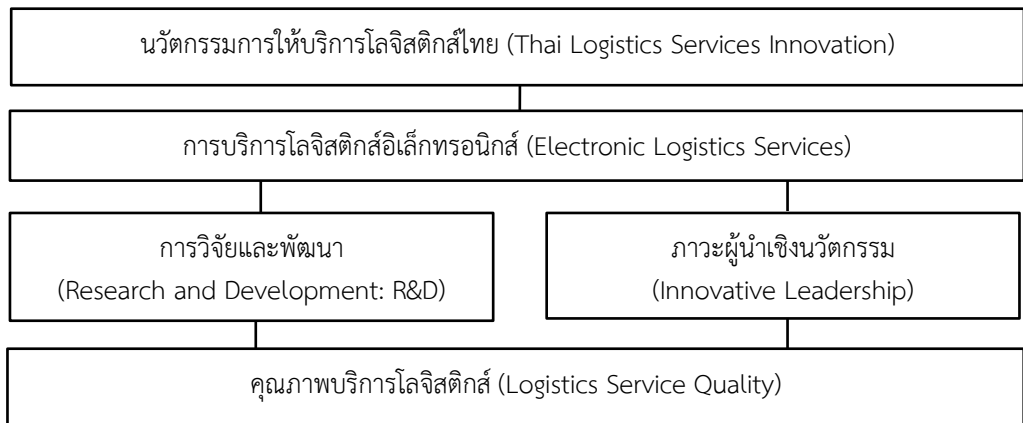

ภาพที่ 3 รูปแบบการพัฒนานวัตกรรมบริการให้บริการโลจิสติกส์ไทย

จากรูปแบบการพัฒนานวัตกรรมบริการให้บริการโลจิสติกส์ไทย แสดงให้เห็นถึงความสัมพันธ์เชื่อมโยงในการประสานกิจกรรม และกระบวนการสร้างสรรค์สิ่งใหม่ขององค์ประกอบในรูปแบบการพัฒนานวัตกรรมบริการให้บริการโลจิสติกส์ไทย ประกอบด้วยองค์ประกอบสำคัญ ทั้ง 5 องค์ประกอบ ได้แก่

องค์ประกอบที่ 1 ปัจจัยด้านคุณภาพบริการโลจิสติกส์ เมื่อความต้องการด้านคุณภาพบริการโลจิสติกส์ของลูกค้าเพิ่มขึ้น จะเป็นสิ่งกระตุ้นให้ผู้นำองค์กรแสดงบทบาทของภาวะผู้นำในการสนับสนุนส่งเสริมการวิจัยและพัฒนาเพื่อใช้ทรัพยากร และความสามารถของคนในองค์กรสร้างนวัตกรรม เพื่อตอบสนองต่อลูกค้าที่หลากหลาย และสร้างรายได้เปรียบทางการแข่งขัน

องค์ประกอบที่ 2 ปัจจัยด้านภาวะผู้นำเชิงนวัตกรรม เป็นบทบาทการนำองค์กรไปสู่ นวัตกรรม ได้แก่ การนำองค์กรไปสู่ นวัตกรรมจัดการ การนำองค์กรไปสู่ นวัตกรรมการทำงาน และการนำองค์กรไปสู่ นวัตกรรมนำ นำสู่การสร้างสรรค์นวัตกรรมผลิตภัณฑ์ สินค้า หรือบริการ โดยการสนับสนุนส่งเสริมการวิจัยและพัฒนาสิ่งใหม่ๆให้เกิดขึ้นในองค์กร นำไปสู่ การพัฒนานวัตกรรมบริการให้บริการโลจิสติกส์ไทย

องค์ประกอบที่ 3 การวิจัยและพัฒนา เป็นความมุ่งมั่นทุ่มเทความพยายามในการสร้างสรรค์สิ่งใหม่ๆให้เกิดขึ้นในองค์กรจากการประยุกต์ระหว่างแนวความคิดเก่าและความคิดใหม่ได้อย่างลงตัวสามารถใช้เทคโนโลยี ซึ่งจะนำไปใช้ประโยชน์โดยเฉพาะอย่างยิ่งกับลูกค้า ทั้งในรูปแบบนวัตกรรมผลิตภัณฑ์ (สินค้าหรือบริการ) และนวัตกรรมกระบวนการ

องค์ประกอบที่ 4 ปัจจัยด้านการบริการโลจิสติกส์อิเล็กทรอนิกส์ E-Logistics เป็นการพัฒนาและสร้างนวัตกรรมระบบสารสนเทศที่บริหารจัดการด้านการขนส่งและจัดเก็บสินค้า ในด้านต่าง ๆ โดยใช้การวิจัยและพัฒนาในการสร้างนวัตกรรมบริการโลจิสติกส์



อิเล็กทรอนิกส์ เพื่อใช้ในการบริหารจัดการทรัพยากรขององค์กร สนับสนุนกระจายทรัพยากรที่หลากหลายและกิจกรรมการขนส่งในด้านต่าง ๆ เพื่อการตอบสนองต่อลูกค้าที่หลากหลาย และสร้างความได้เปรียบทางการแข่งขัน และ

องค์ประกอบที่ 5 ความสำเร็จในการพัฒนานวัตกรรมบริการโลจิสติกส์ ใต้ความสำเร็จในการพัฒนานวัตกรรมบริการลูกค้า ความสำเร็จในการพัฒนานวัตกรรมบริการลูกค้า ความสำเร็จในการพัฒนานวัตกรรมบริการโลจิสติกส์ และความสำเร็จในการพัฒนาเทคโนโลยีโลจิสติกส์ ส่งผลต่อศักยภาพการตอบสนองต่อลูกค้า และการสร้างความได้เปรียบทางการแข่งขันในการให้บริการโลจิสติกส์

สรุป/ข้อเสนอแนะ

การวิจัยนี้เป็นการวิจัยที่เกี่ยวข้องกับการสร้างรูปแบบการพัฒนานวัตกรรมบริการโลจิสติกส์ไทย เพื่อเป็นองค์ความรู้ใหม่ อันจะเป็นประโยชน์โดยตรงต่อองค์กรธุรกิจบริการโลจิสติกส์ไทย ทั่วทุกภาคของประเทศไทย ไม่น้อยกว่า 24,852 ราย นอกจากนี้ยังเป็นประโยชน์ต่อวงการวิชาการอีกด้วย ผู้วิจัยขอเสนอรูปแบบการพัฒนานวัตกรรมบริการโลจิสติกส์ไทย โดยมีขั้นตอนการปรับใช้รูปแบบ ดังนี้ ขั้นที่ 1 แต่งตั้งคณะกรรมการอำนวยการ และคณะทำงาน โครงการการพัฒนานวัตกรรมบริการโลจิสติกส์ ขั้นที่ 2 กำหนดแผนงานและงบประมาณในการพัฒนานวัตกรรมฯ ขั้นที่ 3 พัฒนาภาวะผู้นำเชิงนวัตกรรมทุกระดับ ขั้นที่ 4 วินิจฉัยองค์การเพื่อประเมินศักยภาพปัจจุบันขององค์กร ก่อนการปรับใช้รูปแบบฯ ขั้นที่ 5 ฝึกอบรม พัฒนา และฝึกปฏิบัติ คนในองค์กรให้เกิดความรู้ ความเข้าใจ เกี่ยวกับการพัฒนานวัตกรรม ขั้นที่ 6 สืบค้นและรวบรวมข้อมูลความต้องการด้านบริการโลจิสติกส์ของลูกค้า ขั้นที่ 7 ดำเนินงานโครงการพัฒนานวัตกรรมฯ ปรับใช้เครื่องมือการจัดการ (PDCA) ปรับใช้รูปแบบฯ โดยมุ่งเน้นการพัฒนาภาวะผู้นำเชิงนวัตกรรม กำหนดนวัตกรรม สร้างคุณภาพบริการโลจิสติกส์ เชื่อมโยงเข้ากันกับระบบการบริการโลจิสติกส์ อิเล็กทรอนิกส์ผ่านกระบวนการวิจัยและพัฒนา (R&D) เพื่อสร้างรูปแบบหรือระบบการบริการโลจิสติกส์ใหม่ ๆ ทั้งแบบต่อยอดของเดิมและสร้างสรรค์ขึ้นใหม่ โดยใช้แนวคิดและเทคโนโลยีใหม่ ๆ ขั้นที่ 8 ทดสอบและปรับปรุงผลงานที่สร้างสรรค์ให้ตอบสนองลูกค้าได้ในทุกมิติ ขั้นที่ 9 นำรูปแบบหรือระบบการบริการโลจิสติกส์ใหม่ที่สร้างสรรค์ขึ้นไปใช้ประโยชน์ในทางปฏิบัติจริงกับโครงการนำร่อง (Pilot Project) ใช้ระยะเวลาไม่น้อยกว่า 6 เดือน ประเมินประสิทธิภาพและประสิทธิผลก่อน (Before) และหลัง (After) ส่วนตัวชี้วัดควรใช้ตัวชี้วัดที่ใช้อยู่เดิมเพียงแต่เพิ่มระดับให้สูงขึ้น ขั้นที่ 10 ปรับปรุงรูปแบบและระบบการบริการโลจิสติกส์ให้ตอบสนองตรงกับความต้องการลูกค้า ขั้นที่ 11 ขอขึ้นทะเบียนนวัตกรรมไทย ขั้นที่ 12 จัดทำรายงานผลการพัฒนานวัตกรรมบริการโลจิสติกส์ และเผยแพร่ผลงาน และขั้นที่ 13 ประเมินผลงานโครงการฯ



เอกสารอ้างอิง

- กรมพัฒนาธุรกิจการค้า. (2562). ธุรกิจโลจิสติกส์ไทย...ถึงเวลาต้องปรับตัว - เปลี่ยนวิธีคิด นำเทคโนโลยีช่วยบริหารจัดการ.. เปลี่ยนคู่แข่งเป็นพันธมิตร. เรียกใช้เมื่อ 29 มกราคม 2563 จาก [https://www.ubu.ac.th/web/files_up/08f2017060214303228.pdf](https://supermanlogistics.company/ธุรกิจโลจิสติกส์ไทย-ถึ/กิตติยา วงษ์ชันช์. (2560). รูปแบบการวิจัยเชิงนวัตกรรม (R&D, D&D, AR, R2R) โครงการฝึกอบรม “สร้างนักวิจัยรุ่นใหม่” (ลูกไก่) รุ่นที่ 5. เรียกใช้เมื่อ 20 กันยายน 2562 จาก <a href=)
- จิตเกษม พรประพันธ์ และคณะ. (2563). ภาคบริการไทยเปลี่ยนให้ปัง ปรับให้โดน. กรุงเทพมหานคร: ฝ่ายนโยบายโครงสร้างเศรษฐกิจ ธนาคารแห่งประเทศไทย.
- รัตนะ บัวสนธ์. (2556). วิธีการเชิงผสมผสานสำหรับการวิจัยและประเมิน. กรุงเทพมหานคร: สำนักพิมพ์แห่งจุฬาลงกรณ์มหาวิทยาลัย.
- สำนักงานคณะกรรมการพัฒนาการเศรษฐกิจและสังคมแห่งชาติ (สศช.). (2560). เอกสารประกอบการประชุมประจำปี 2560. กรุงเทพมหานคร: สำนักงานคณะกรรมการพัฒนาการเศรษฐกิจและสังคมแห่งชาติ (สศช.).
- สุวิมล ติรกานนท์. (2550). การสร้างเครื่องมือวัดตัวแปรในการวิจัยทางสังคมศาสตร์: แนวทางสู่การปฏิบัติ. กรุงเทพมหานคร: โรงพิมพ์แห่งจุฬาลงกรณ์มหาวิทยาลัย.
- Camacho, J. A. & Rodriguez, M. (2008). Patterns of innovation in the service sector: Some insights from the Spanish innovation survey. *Economics of Innovation and New Technology*, 17(5), 459-471.
- Dess, G. G. & Pickens, J. C. (2000). Changing roles: leadership in the 21st century. *Organizational Dynamics*, 28(3), 18-34.
- Hair, J. et al. (2010). *Multivariate Data Analysis*. New Jersey: Prentice Hall.
- Mentzer, J. T. et al. (2001). Logistics Service Quality as a Segment-Customized Process. *Journal of Marketing*, 65(4), 82-104.
- Mescon. M.K. (1985). *Management*. New York: Harper & Row .
- Morse. (1958). *Satisfaction in the White Collar Job*. Ann Arbor: University of Michigan.
- Parasuraman, A. et al. (1988). SERVQUAL: a multiple-item scale for measuring consumer perceptions of service quality. *Journal of Retailing*, 6 (4), 2-40.
- Sarros, J. C. et al. (2008). Building a Climate for Innovation Through Transformational Leadership and Organizational Culture. *Journal of Leadership & Organizational Studies*, 15(2), 145-158.

การศึกษาคุณลักษณะที่พึงประสงค์ของพระธรรมทูตในการเผยแผ่
พระพุทธศาสนาในประเทศสหรัฐอเมริกา*

THE STUDY OF CHARACTERISTICS OF DHAMMADUTA BHIKKHUS
FOR PROPAGATING BUDDHISM IN UNITED STATES OF AMERICA

พระมหาสมาน ชาตวิริโย (ศศิสุวรรณพงศ์)

Phramaha Samarn Jataviriyo (Sasisuwanphong)

มหาวิทยาลัยมหาจุฬาลงกรณราชวิทยาลัย

Mahachulalongkornrajavidyalaya University, Thailand

E-mail: samarn261@hotmail.com

บทคัดย่อ

บทความนี้มีวัตถุประสงค์เพื่อ 1) ศึกษาความเป็นมาและคุณลักษณะของพระธรรมทูตในสมัยพุทธกาลและหลังพุทธกาล 2) วิเคราะห์คุณลักษณะที่พึงประสงค์ของพระธรรมทูตในประเทศสหรัฐอเมริกา เป็นการศึกษาวิจัยเชิงคุณภาพ โดยใช้การวิจัยเอกสาร โดยข้อมูลจากคัมภีร์พระไตรปิฎก และเอกสารแหล่งต่าง ๆ ร่วมกับการสัมภาษณ์เชิงลึก กลุ่มผู้ทรงคุณวุฒิผู้เชี่ยวชาญที่เกี่ยวข้องและชาวสหรัฐอเมริกา 25 รูป/คน ทำการวิเคราะห์ข้อมูล จัดการสนทนากลุ่ม 12 รูป/คน ผลการวิจัย พบว่า 1) การเผยแผ่พระพุทธานุศาสนาสสมัยพุทธกาล เมื่อพระพุทธเจ้าทรงให้การอุปสมบทแก่พระภิกษุรวมเป็น 60 รูป แล้วรับสั่งให้แยกย้ายไปประกาศพระพุทธศาสนา นับเป็นพระธรรมทูตชุดแรกในพระพุทธศาสนา คุณลักษณะคือล้วนเป็นพระอรหันต์ สมัยหลังพุทธกาลเมื่อพระเจ้าอโศกมหาราช จัดส่งพระสมณะทูต 9 สายไปต่างประเทศ คุณลักษณะพระธรรมทูตคือมีวิชาและจรณะ มีปัญญา มีพรหมวิหารธรรม เคารงครัดในพระธรรมวินัย 2) พระธรรมทูตในประเทศสหรัฐอเมริกาควรมีคุณลักษณะดังนี้ มีวัตรปฏิบัติตามพระวินัย มีปัญญา มีวิชาความรู้ต่าง ๆ ไม่ตำหนิไม่ติเตียนใคร ไม่เบียดเบียนใคร สාරวม รู้จักพอประมาณในอาหาร ยินดีพอใจอยู่ในสถานที่สงบสงัด มีความรู้ทางด้านภาษาท้องถิ่น มีความรู้ด้านกัมมัฏฐาน มีจิตอาสา มีความอดทนต่อความลำบาก มีความมุ่งมั่น รู้จักการทำงานเป็นทีม มีความสามัคคี มีวาจาพูด ไม่ก่อการทะเลาะวิวาท รู้จักการใช้เทคโนโลยีในการเผยแผ่พระพุทธศาสนา รู้ศาสตร์สมัยใหม่ รู้จักการใช้สื่อสารมวลชน มีฝีมือการช่างการสาธารณสุขการมีการวางแผนหรือการบริหารจัดการที่ดี เป็นต้น

คำสำคัญ: คุณลักษณะ, พระธรรมทูต, การเผยแผ่, พระพุทธศาสนา, สหรัฐอเมริกา

* Received 24 May 2020; Revised 9 July 2020; Accepted 11 July 2020



Abstract

The Journal is the study of characteristics of dhammaduta bhikkhus for propagating buddhism in u.s.a. There objectives of this journal were: 1) to study the history and the characteristic of Dhammaduta Bhikkus to propagate on the Buddha' lifetime and after the Buddha' lifetime, 2) analyze the characteristic of Thai Dhammaduta Bhikkus to propagate Buddhism in U.S.A. The research methodology was the qualitative method. Data were collected from 25 key informants with the In-Depth-Interview and by Focus Group Discussion with 12 participants. Findings were as follows: 1) The propagation of Buddhism during the era When the Buddha gave ordination to a total of 60 monks. The Lord Buddha ordered to disperse to declare Buddhism in various regions. It is the first Dhammaduta Bhikkhus set in Buddhism. They have all the characteristics of Arhata (noble monk). After the era When King Asoka the Great sent 9 the diplomatic monks to foreign countries. Their characteristics are that have knowledge and virtues, Wise, has Brahma Dharma, Strictly in the discipline. 2) In the United States, the missionary (Dhammaduta Bhikkus) should have the following characteristics as having a practice according to the discipline, wise, various knowledge subjects, no blame of anyone, no persecution, eating moderately about food, satisfied living in a peaceful place, having knowledge of local language, expert in meditation, service volunteering, patience for hardship, determinate, understanding join teamwork, harmony, knowing an ambassador speech, having no fight, recognizing the use of technology in propagation of Buddhism, knowing modern science, recognize the use of mass communication, having skill in craftsmanship, having good planning or management etc.

Keywords: Characteristics, Dhammaduta Bhikkhus, Propagation, Buddhism, United States of America

บทนำ

โครงการฝึกอบรมพระธรรมทูตสายต่างประเทศได้จัดขึ้นร่วมกันทั้งสองนิกายในระหว่าง พ.ศ. 2509 – 2510 และได้หยุดลงด้วยเหตุปัจจัยจำเป็นบางประการ แต่ความต้องการพระธรรมทูตไปต่างประเทศกลับเพิ่มมากขึ้นเรื่อย ๆ โดยเฉพาะในประเทศสหรัฐอเมริกางานเผยแผ่พระพุทธศาสนาเริ่มเมื่อ พ.ศ. 2513 แล้วมีการตั้งวัดเป็นบ้านเล็ก ๆ หลังหนึ่ง ในเวลาต่อมาวัดไทยเริ่มมีจำนวนมากขึ้น โดยเฉพาะเมืองใหญ่ ๆ เช่น นิวยอร์ก วอชิงตันดีซี ชิคาโก



ลอสแอนเจลิส เมื่อพระสงฆ์ไทยไปเผยแผ่พระพุทธศาสนาต่างแดนมากขึ้น แต่ทว่าการจัดฝึกอบรมได้ชะงักลงไปแล้ว มหาเถรสมาคมภายใต้การสนับสนุนของกรมการศาสนา จึงให้มีการรื้อฟื้นโครงการนี้ขึ้นมาใหม่ มอบให้สมเด็จพระพุทธปาโมกข์ (เกี่ยว อุปเสโณ) กรรมการมหาเถรสมาคม เป็นกรรมการอำนวยการฝึกอบรมพระสงฆ์มหานิกาย และสมเด็จพระพุทธชินวงศ์ (ประจวบ กนตาคาโร) กรรมการมหาเถรสมาคม เป็นกรรมการอำนวยการฝึกอบรมพระสงฆ์ธรรมยุติกนิกาย พระมหาเถระทั้งสองได้มอบภาระงานนี้แก่มหาวิทยาลัยมหามกุฏราชวิทยาลัย และมหาจุฬาลงกรณราชวิทยาลัยเป็นหน่วยงานดำเนินการ กรมการศาสนาสนับสนุนงบประมาณในการดำเนินการโครงการนี้ จึงเริ่มมีการฝึกอบรมเป็นรูปธรรมอย่างจริงจังนับตั้งแต่ พ.ศ. 2538 จนถึงปัจจุบัน (วิทยาลัยพระธรรมทูต, 2561)

การอบรมพระธรรมทูตสายต่างประเทศเพื่อส่งพระภิกษุไปเผยแผ่พระพุทธศาสนาไปยังต่างประเทศ คณะสงฆ์ได้มอบหมายงานให้มหาวิทยาลัยมหาจุฬาลงกรณราชวิทยาลัย ดำเนินการอบรม ในฐานะที่เป็นมหาวิทยาลัยสงฆ์อยู่ในกำกับของรัฐ จัดให้มีการเปิดอบรมหลักสูตรการเผยแผ่พระพุทธศาสนาให้กับพระภิกษุ สามเณร และคฤหัสถ์ ซึ่งเป็นผู้ที่กำลังศึกษาอยู่ในระดับปริญญาตรี และปริญญาโท ในสาขาธรรมนิเทศ และหลักสูตรการอบรมพระธรรมทูตสายต่างประเทศเพื่อเผยแผ่พระพุทธศาสนาในประเทศต่าง ๆ เช่น เอเชีย ยุโรป อเมริกา ออสเตรเลีย โครงการนี้เริ่มมาตั้งแต่ พ.ศ. 2538 เรื่อยมาจนถึง พ.ศ. 2561 นับได้ 24 รุ่น ใช้เวลาในการฝึกอบรมรวม 3 เดือน/รุ่น จนพระสงฆ์ทุกรูปมีความมั่นใจว่าสามารถไปปฏิบัติศาสนกิจด้านงานเผยแผ่พระธรรมคำสอนในต่างประเทศได้ “การฝึกอบรมพระธรรมทูตมีส่วนอย่างมากในการพัฒนาพระธรรมทูตให้มีความรู้ ประสบการณ์ ทักษะที่ดี และมีบทบาทในการสงเคราะห์ประชาชนในด้านต่าง ๆ และช่วยพัฒนาสังคมไทยอย่างมีระบบมากขึ้น ซึ่งนับว่าสอดคล้องกับพุทธดำรัสที่ว่า “ภิกษุทั้งหลาย พวกเธอจงเที่ยวจาริกไปเพื่อประโยชน์และความสุขแก่คนหมู่มาก” (พระมหาสมณญาณ รักษาภักดี, 2542)

ในปัจจุบันพระสงฆ์ไทยได้เผยแผ่พระพุทธศาสนาที่ประเทศสหรัฐอเมริกาถูกเรียกตามบทบาทหน้าที่ว่า “พระธรรมทูต” เพราะมีหน้าที่ในการเผยแผ่หลักพุทธธรรมของพระพุทธศาสนา ควบคู่ไปกับการฝึกฝนตนเองตามหลักธรรมวินัย การปฏิบัติงานของพระธรรมทูตในการเผยแผ่พระพุทธศาสนามีความสำคัญ เนื่องจากในประเทศสหรัฐอเมริกาที่มีความแตกต่างจากประเทศไทย จำนวนวัดน้อยกว่าไทย และยังมีขาดแคลนพระภิกษุเพื่อปฏิบัติศาสนกิจ ซึ่งมีวัตรปฏิบัติเป็นการเฉพาะ อยู่ได้ด้วยธรรมวินัย อยู่เพื่อเผยแผ่พระพุทธศาสนาในวิถีนักบวชจะอยู่กับสังคมหรือชุมชนอเมริกันอย่างไร นอกเหนือไปจากความเป็นอยู่แล้ว สิ่งสำคัญที่ของชาวพุทธทั่วไปไม่ว่าที่ไหนก็ตามเป็นห่วง คือ วัตรปฏิบัติ (ปฏิปทา) ของพระสงฆ์ในประเทศเป็นอย่างไร ดำรงตนอย่างเหมาะสมกับสมณะสาธูปมากน้อยขนาดไหน สามารถปฏิบัติในธรรมวินัยอย่างเคร่งครัด หรือว่าต้องคล้อยตามวัฒนธรรมฝรั่งในกรอบกฎหมายสหรัฐอเมริกา พระสงฆ์ไทยได้เผยแผ่พระพุทธศาสนาในสหรัฐอเมริกา สามารถนำความรู้เกี่ยวกับ



พระพุทธศาสนา สามารถสร้างความเชื่อถือศรัทธาได้มากน้อยเพียงใด เนื่องจาก “สหรัฐอเมริกา เป็นประเทศใหญ่ ซึ่งประกอบด้วยคนหลายเชื้อชาติหลายวัฒนธรรม และเป็นประเทศที่มีความเจริญทางวัตถุ เมื่อเทียบกับจำนวนวัดไทยอยู่ทั่วทุกมณฑลของประเทศประมาณ 113 วัด มีพระธรรมทูตไทยปฏิบัติหน้าที่อยู่ประมาณ 400 รูป ซึ่งถือว่าปริมาณพระธรรมทูตยังไม่เพียงพอมือสร้างวัด” (พระเทพพุทธิวิเทศ (ประชัน ชุตินธโร), 2560) ดังนั้น ผู้วิจัยจึงศึกษาความเป็นมาของพระธรรมทูต คุณลักษณะที่พึงประสงค์ของพระธรรมทูตในการเผยแผ่พระพุทธศาสนาในประเทศสหรัฐอเมริกา เพื่อเป็นแนวทางการส่งเสริมการเผยแผ่พระพุทธศาสนา ในประเทศสหรัฐอเมริกา และนำความรู้ที่ได้้นั้นมาเป็นแนวทางในการพัฒนาการเผยแผ่พระพุทธศาสนาของพระธรรมทูตไทยให้มีความก้าวหน้ายิ่งขึ้นไปในอนาคต

วัตถุประสงค์ของการวิจัย

1. เพื่อศึกษาความเป็นมาและคุณลักษณะของพระธรรมทูตในการเผยแผ่พระพุทธศาสนาสมัยพุทธกาลและหลังพุทธกาล
2. เพื่อวิเคราะห์คุณลักษณะที่พึงประสงค์ของพระธรรมทูตในการเผยแผ่พระพุทธศาสนาในประเทศสหรัฐอเมริกา

วิธีดำเนินการวิจัย

การวิจัยครั้งนี้เป็นการวิจัยเชิงคุณภาพ (Qualitative Research) โดยใช้การวิจัยเอกสาร (Documentary Research) ร่วมกับการสัมภาษณ์เชิงลึก (In - Depth Interview) โดยมีขั้นตอนการวิจัยดังต่อไปนี้

ผู้วิจัยได้ศึกษาค้นคว้าข้อมูลเกี่ยวกับคุณลักษณะที่พึงประสงค์ของพระธรรมทูตในการเผยแผ่พระพุทธศาสนาที่ปรากฏในพระไตรปิฎก คัมภีร์อรรถกถา และฎีกา ทั้งภาษาบาลีและภาคภาษาไทย ทั้งในหนังสือ เอกสาร และงานวิจัยต่าง ๆ

ผู้วิจัยได้ศึกษาเอกสาร วรรณกรรม และงานวิจัยที่เกี่ยวข้อง โดยมุ่งศึกษาคุณลักษณะที่พึงประสงค์ของพระธรรมทูตในการเผยแผ่พระพุทธศาสนาในประเทศสหรัฐอเมริกา

ผู้วิจัยได้สัมภาษณ์เชิงลึกกลุ่มตัวอย่างที่คัดเลือก ประกอบด้วย ผู้ทรงคุณวุฒิจำนวนทั้งสิ้น 25 รูป/คน ดังนี้ 1) สมัชชาสงฆ์ไทยในอเมริกา 2) หน่วยงานที่ทำหน้าที่ในการฝึกอบรมพระธรรมทูต และ 3) พระธรรมทูตที่ปฏิบัติงานและเคยปฏิบัติงานในประเทศสหรัฐอเมริกา 4) ชาวสหรัฐอเมริกา

ผู้วิจัยได้สนทนากลุ่ม (Focus Group) กลุ่มตัวอย่างที่คัดเลือก ประกอบด้วย ผู้ทรงคุณวุฒิจำนวนทั้งสิ้น 12 รูป/คน ดังนี้ 1) สมัชชาสงฆ์ไทยในอเมริกา 2) หน่วยงานที่ทำหน้าที่ในการฝึกอบรมพระธรรมทูต 3) พระธรรมทูตที่ปฏิบัติงานและเคยปฏิบัติงานเป็นพระธรรมทูตในประเทศสหรัฐอเมริกา 4) ผู้ทรงคุณวุฒิ 5) ชาวสหรัฐอเมริกา



วิเคราะห์ข้อมูลเชิงคุณภาพโดยการจำแนกหรือ การจัดกลุ่มข้อมูล การวิเคราะห์ข้อมูล ที่เป็นเอกสาร และข้อมูลที่ได้จากการสัมภาษณ์ สรุปผลและข้อเสนอแนะการวิจัย

ผลการวิจัย

1. ความเป็นมาและคุณลักษณะของพระธรรมทูตในสมัยพุทธกาลและหลังพุทธกาล

ในยุคพุทธกาลเมื่อพระพุทธเจ้าทรงพระดำริที่จะประกาศเผยแผ่พระพุทธศาสนา พระองค์ทรงระลึกถึงพระปัญจวัคคีย์ทั้ง 5 จึงเสด็จไปที่ป่าอิสิปตนมฤคทายวัน พระองค์ได้แสดง ปฐมเทศนาเป็นครั้งแรกในโลกคือพระธัมมจักกัปปวัตตนสูตร จนท่านอัญญาโกณฑัญญะได้ ดวงตาเห็นธรรมเป็นคนแรก และได้ขอบรรพชาอุปสมบทเป็นพระภิกษุพระองค์ทรงประทาน อนุญาตให้การอุปสมบท ถือว่าท่านเป็นพระภิกษุรูปแรกในพระพุทธศาสนาต่อมาพระองค์ทรง แสดงพระธรรมเทศนาอนัตตลักขณสูตรแก่พระปัญจวัคคีย์ที่เหลือ จนได้บรรลุเป็นพระอรหันต์ หมดทุกรูป และได้ทรงแสดงธรรมแก่ยสกุลบุตรพร้อมเพื่อนอีก 54 คน จนบรรลุอรหันต์ในเวลา ต่อมา จึงมีพระอรหันต์เกิดขึ้นในขณะนั้น 61 รูปรวมทั้งพระพุทธองค์ด้วย ดังนั้นพระองค์ทรงส่ง พระภิกษุสงฆ์ทั้ง 60 รูปออกไปประกาศเผยแผ่พระพุทธศาสนาโดยให้แยกกันไปในทิศทาง ต่าง ๆ ทางเดียวกันให้ไปรูปเดียว ส่วนพระองค์เองเลือกไปเผยแผ่พระพุทธศาสนาที่ตำบลอูรุ เวลาเสนาานิคม เมื่อพระพุทธองค์ส่งสาวกรุ่นแรกออกไปประกาศศาสนานั้นได้มีพระดำรัสตั้งที่ ปรากฏในวินัย มหาวรรค ความว่า “พวกเธอจงเที่ยวจาริก เพื่อประโยชน์และความสุขแก่ ชนหมู่มา เพื่ออนุเคราะห์โลก เพื่อประโยชน์ เกื้อกูล และความสุขแก่ทายาทและมนุษย์ พวกเธออย่าได้ไปรวมทางเดียวกันสองรูป จงแสดงธรรมงามในเบื้องต้น งามในท่ามกลาง งามในที่สุด จงประกาศพรหมจรรย์พร้อมทั้งอรรถทั้งพยัญชนะครบบริบูรณ์ บริสุทธิ์ สัตว์ทั้งหลาย จำพวกที่มีรูปคือกิเลสในจักขุน้อย มีอยู่ เพราะไม่ได้ฟังธรรมย่อมเสื่อม ผู้รู้ทั่วถึง ธรรม จักมี ภิกษุทั้งหลาย แม้เราก็จักไปยังตำบลอูรุเวลาเสนาานิคม เพื่อแสดงธรรม” ในครั้งนั้น มีพระสมณะทูตจำนวน 60 รูป ถือว่าเป็นการส่งพระธรรมทูตไปเผยแผ่พระพุทธศาสนาครั้งแรก

พระธรรมทูตในสมัยพุทธกาลนั้น เป็นพระอริยบุคคล ล้วนแต่แตกฉานในธรรมวินัย มีภูมิรู้ภูมิธรรมชั้นสูง มีความมุ่งมั่น และความปรารถนาอันแรงกล้าที่จะเผยแผ่พระศาสนา แม้จะยากลำบากก็ไม่ย่อท้อ (พระมหาสุตใจ จารุวณโณ, 2562) บุคลิกภาพมีความสำรวม เช่น พระอัสสชิ สำรวมระวิงอินทรีย์เดินบิณฑบาตอยู่นอกเมืองราชคฤห์ วันหนึ่งอุปติสสะ (พระสารี บุตร) ได้เห็นอาการสำรวมระวิง เกิดความเลื่อมใส จึงตามไปเพื่อสอบถามธรรมว่า “ท่านบวช เพราะธรรมของใคร ใครเป็นศาสดาของท่าน” พระอัสสชิ ตอบว่า “ธรรมเหล่าใดเกิดแต่เหตุ พระตถาคตเจ้าตรัสเหตุแห่งธรรมเหล่านั้น และตรัสความดับแห่งธรรมเหล่านั้น พระมหาสมณะ มีปกติตรัสอย่างนี้” พระอัสสชิมีคุณลักษณะสำรวม บุคลิกภาพเรียบง่าย สร้างศรัทธา เป็นผู้พูด น้อยตรงประเด็น ทำให้อุปติสสะชื่นชอบและเกิดศรัทธาเลื่อมใส หันมานับถือพระพุทธศาสนา



พระธรรมทูตในสมัยหลังพุทธกาล เมื่อพุทธศตวรรษที่ 3 พระพุทธศาสนาได้เจริญรุ่งเรืองด้วยคามอุปถัมภ์ของพระเจ้าอโศกมหาราช มีการจัดสังคายนาพระธรรมวินัยครั้งที่ 3 ตลอดทั้งให้การอุปสมบทพระราชโอรส พระราชธิดา เพื่อสืบทอดพระพุทธศาสนา พระเจ้าอโศกและพระโมคคัลลิตบุตร ทรงมีพระราชดำริที่จะเผยแพร่พระพุทธศาสนาไปยังประเทศต่าง ๆ ด้วยการจัดส่งพระสมณะทูต 9 สาย พร้อมกับอัญเชิญกิ่งต้นศรีมหาโพธิ์เป็นเครื่องบรรณาการพุทธบูชา ทำให้สมณะทูตมีความสะดวกสบายในการเผยแพร่พระพุทธศาสนา (พระครูสิริรัตนธรรมวิเทศ (มนัส อพภาจารสมปนโน), 2560) ซึ่งมีต้นศรีมหาโพธิ์เป็นสัญลักษณ์ของพระพุทธศาสนา มีพระสงฆ์เป็นสมณะทูตนำธรรมะไปยังดินแดนต่าง ๆ การเผยแพร่พระพุทธศาสนาจึงกว้างขวางไปยังประเทศต่าง ๆ พระสงฆ์ได้บวชสืบทอดกัน เผยแผ่ธรรมะสืบทอดกันมาเรื่อย ๆ นับเป็นพระธรรมทูตผู้คุณูปการอย่างมากที่ทำให้พระพุทธศาสนาสืบทอดต่อกันมา พระธรรมทูตมีคุณลักษณะตามแนวโอวาทปาฏิโมกข์ มีสัพบุริสธรรม คือ เป็นผู้รู้จักเหตุ รู้จักผล รู้จักตน รู้จักประมาณ รู้จักกาลเวลา รู้จักชุมชน รู้จักบุคคล มีหลักกัลยาณมิตร ในความเป็นผู้นำชุมชนให้คำแนะนำสั่งสอนการดำเนินชีวิตด้วยดีและมีหลักการบริหารหรือเมตตาธรรมแก่ทุกคน

การเผยแพร่พระพุทธศาสนาปัจจุบัน พระธรรมทูตมีคุณลักษณะมีเหตุผล พระภิกษุไม่ฟุ้งงมงว้างลาภสักการะใด ๆ แต่ฟุ้งงมงวมหายเพื่อให้ธรรมะเรืองรองขึ้นอย่างกว้างขวาง ให้เป็นแสงสว่างทางปัญญา ช่วย อนุเคราะห์แก่อุทิศชาวโลก การช่วยกันหมุนกงล้อแห่งธรรม หรือที่เรียกว่า “ธรรมจักร” ให้ขับเคลื่อนไปนั้น จำเป็นต้องอาศัยคุณสมบัติ 5 ประการ (พระมหาสิงโห ปุณณเมโธ, 2560) ดังนี้

1. ธัมมัญญูตา ต้องเป็นผู้รู้จักเหตุ คือ รู้หลักความจริง ต้องเป็นผู้รู้ธรรม
2. อตถัญญูตา ต้องเป็นผู้รู้จักผล คือ รู้ความหมาย รู้ประโยชน์ที่ประสงค์ว่า ธรรมะที่เผยแผ่ไปนั้นมีความหมายอย่างไร และการทำหน้าที่ของท่านนั้นเพื่อประโยชน์อะไร
3. มัตตัญญูตา ต้องรู้จักประมาณ คือ ความพอดี เช่น ภิกษุในพระพุทธศาสนา ย่อมรู้จักประมาณในการรับและบริโภคน้ำปัจจัยสี่
4. กาลัญญูตา ต้องรู้จักกาลอันเหมาะสม รู้ระยะเวลาที่จะต้องใช้ในการประกอบกิจการงาน บริหารเวลาให้ถูกต้อง รู้ว่าเวลาใดควรทำ หรือควรพูด
5. ปริสัจญูตา ต้องเป็นผู้รู้จักบริษัท คือ รู้จักชุมชน รู้กิจริยาที่จะประพาดติดต่อชุมชนนั้น ๆ ว่าชุมชนนี้เมื่อเข้าไปหา จะต้องทำกิจริยา อย่างนี้จะต้อง พูดอย่างนี้ เป็นต้น พระธรรมทูตทั้งหลายล้วนได้รับฟังคำสอนจากพระสัมมาสัมมาพุทธเจ้าโดยตรง และได้ปฏิบัติตนจนถึงที่สุดแห่งทุกข์เป็นพระอรหันต์ผู้บริสุทธิ์บริบูรณ์แล้ว ดังนั้น คำสอนทั้งหลายของพระธรรมทูตทุกองค์จึงแจ่มแจ้ง บริสุทธิ์ บริบูรณ์ เป็นไปในแนวทางเดียวกัน สามารถตอบข้อสงสัยได้อย่างแจ่มแจ้งชัดเจน และนำมาปฏิบัติจนเห็นผลแก่ศาสนิกชนผู้ปฏิบัติตาม จึงเกิดความศรัทธาเลื่อมใสอันแน่นแฟ้นไม่คลอนแคลน มีปฏิปทาในการปฏิบัติ เป็นอยู่โดยธรรม ดำเนินชีวิตตาม



ธรรม และเผยแผ่ธรรมตามวิถีชีวิตของตน สภาพจิตอยู่ในภาวะปลอดโปร่ง เบา จึงเป็นพระธรรมทูตโดยความโปร่ง เบา ตรงไปตรงมา มีความรู้ในเรื่องของหลักการและคำสอนของพุทธเจ้าอย่างท่องแท้และมุ่งมั่นที่จะสอนให้เข้าใจด้วยการเน้นการปฏิบัติอย่างจริงจัง

คุณลักษณะของพระธรรมทูตในการเผยแผ่พระพุทธศาสนาประกอบด้วย สාරรวมบุคลิกภาพเรียบร้อย เป็นผู้รู้จักเหตุ รู้จักผล รู้จักตน รู้จักประมาณ รู้จักกาลเวลา รู้จักชุมชน มีความมั่นใจคุณค่าความดีงาม ต้องเข้าใจปัญหาและความต้องการของท้องถิ่น ต้องมีเทคนิควิธีการสื่อสารเพื่อเข้าถึงปัญหาและความต้องการของบุคคล และมีความมุ่งมั่นต่ออุดมการณ์พระพุทธศาสนา (พระปริยงค์ เมธิโน, 2562)

2. คุณลักษณะที่พึงประสงค์ของพระธรรมทูตในการเผยแผ่พระพุทธศาสนาในประเทศสหรัฐอเมริกา

คุณลักษณะที่พึงประสงค์ของพระธรรมทูตในการเผยแผ่พระพุทธศาสนาในประเทศสหรัฐอเมริกาต้องประกอบด้วย 1) คุณลักษณะผู้นำเชิงกลยุทธ์ 5 ด้าน ดังนี้ (1) เป็นผู้มีความคิดความเข้าใจในระดับสูง (2) เป็นผู้มีความสามารถในการนำปัจจัยนำเข้าต่าง ๆ มากำหนดกลยุทธ์ (3) การมีความคาดหวังและการสร้างโอกาสสำหรับอนาคต (4) วิธีคิดเชิงปฏิบัติ (5) การกำหนดวิสัยทัศน์ 2) คุณสมบัติพระธรรมทูตตามแนวโอวาทปาติโมกข์ เป็นคุณสมบัติพิเศษเฉพาะตน คือ ความอดทน เป้าหมายในการเผยแผ่ คือ การละชั่ว ตั้งอยู่ในความดี และทำจิตใจให้บริสุทธิ์ 3) คุณสมบัติจำเพาะ 8 ประการ ที่เป็นแบบอย่างแก่พระธรรมทูต ได้แก่ รู้จักฟัง พุดให้ผู้อื่นฟังได้ ใฝ่ศึกษา มีความจำดี เป็นผู้รู้ชัดแจ้ง สามารถอธิบายให้คนอื่นเข้าใจได้ ฉลาดในการเป็นผู้นำ และไม่ก่อการทะเลาะวิวาท

นอกจากนั้น “พระธรรมทูตควรรู้ในบทบาทพระ ในวัฒนธรรมพระ พระไทยมีบทบาทเพื่อสอนไป ดังนั้นพระจึงควรพูด สอนประชาชน พระมีบทบาท มีคุณลักษณะเฉพาะตน พระจะต้องอธิบายเกี่ยวกับศาสนา คุณลักษณะของพระ และอธิบายอย่างมากเกี่ยวกับวัฒนธรรมของศาสนาพุทธ” (Mr.Neal Murata (Cultural Affairs Officer U.S. Embassy), 2562) พระธรรมทูตต้องมีความพร้อมที่จะถ่ายทอดความรู้ให้กับเยาวชนและประชาชนมีความรู้และความสามารถในการเผยแผ่การฝึกอบรมทั้งทางภาคทฤษฎีและภาคปฏิบัติอย่างจริงจัง มีวิธีนำเสนอเนื้อหาธรรมะที่เหมาะสมกล่าวคือ วิธีนำเสนอที่เข้าใจ สามารถโน้มน้าวใจประชาชนให้หันมาสนใจธรรมะมากยิ่งขึ้น พระธรรมทูตจะต้องปรับเปลี่ยนรูปแบบและวิธีการให้ทันยุคทันสมัย การเผยแผ่ธรรมจึงประสบผลสัมฤทธิ์อย่างมีประสิทธิภาพ (พระเทพพุทธิวิเทศ (ประชัน ชุตินธโร), 2560) นอกจากนั้นต้องเพียบพร้อมด้วยประวัติดี ลักษณะสง่างาม มีมารยาทเรียบร้อย สามารถชักจูงโน้มน้าวจิตใจของผู้ฟังให้เกิดศรัทธา เลื่อมใสในพระพุทธศาสนา และนำไปปฏิบัติเป็นหลักการดำเนินชีวิตต่อไปได้

การเผยแผ่พระพุทธศาสนาในประเทศสหรัฐอเมริกานั้น พระธรรมทูตไม่ได้ออกบิณฑบาตเหมือนที่ประเทศไทย มีการจัดงานตามประเพณีของไทยทุกวัน เช่น งานวันมาฆบูชา



วันวิสาขบูชา จัดกิจกรรมพิเศษ เช่น การเทศน์มหาชาติ เป็นต้น นอกจากนี้ก็มีการชักชวนญาติโยมมาบวช ฆราวาส ศิล ศาสนกิจต่าง ๆ เหล่านี้เป็นวิธีปฏิบัติงานของพระธรรมทูต (พระเทพพุทธิวิเทศ (ประชัน ชุตินฺธโร), 2560) พระธรรมทูตต้องมีความมุ่งมั่นตั้งใจทำงานต้องมีความอดทนอดกลั้น เสียสละ (พระกิตติโสภณวิเทศ (เศรษฐกิจ สมานิตโต), 2562) มีความขยันหมั่นเพียร อดทน เสียสละ มีความรู้ (พระราชธรรมวิเทศ (ประเสริฐ กวิสโร), 2560) ต้องมีความรู้และความเข้าใจทั้งทางหลักธรรมคำสอนของพระพุทธเจ้า บริบทของสังคม และภาษาในการสื่อสารเพื่อเผยแผ่ศาสนาให้เป็นอย่างดี เพื่อที่จะสามารถประยุกต์หลักธรรมคำสอนอันจะก่อให้เกิดความสามัคคีในชุมชน นอกจากนี้จะต้องตระหนักถึงภาวะของตนอยู่เป็นนิตยประพฤติปฏิบัติตนเรียบร้อยตามวินัย เต็มทักษะในด้านภาษาอังกฤษให้สามารถสื่อสารบรรลุผลมีเวลาให้วัด ให้สังคม ปฏิบัติวิปัสสนากัมมัฏฐานอยู่เป็นประจำเพื่อจะสามารถนำไปสอนผู้อื่นได้ ควรมีกุศลฉันทะที่จะทำงานการเผยแผ่ มีจิตสาธารณะ ไม่มุ่งประโยชน์ส่วนตน (พระแสงชัย แซ่ตั้ง, 2562)

ข้อแตกต่างระหว่างคุณลักษณะของพระธรรมทูตในสมัยพุทธกาลและในสมัยปัจจุบันในการเผยแผ่พระพุทธศาสนาโดยแบ่งคุณลักษณะของพระธรรมทูตเป็น 3 ด้าน คือ ความรู้ด้านพุทธรวินัย ความรู้ด้านคำสอนของพระพุทธเจ้า และความรู้ด้านวิธีการเผยแผ่ สามารถสรุปได้ดังนี้

1. ความรู้ด้านพุทธรวินัย พระธรรมทูตในสมัยพุทธกาลมีความเข้าใจ มีความรู้ด้านพุทธรวินัยแตกฉาน ปฏิบัติเคร่งครัด ชัดเจน มั่นคง มีความบริสุทธิ์ และมีความรู้ด้านพุทธรวินัยอย่างเต็มเปี่ยม เมื่อเทียบกับพระธรรมทูตในสมัยปัจจุบันพบว่าการเรียนมากจึงรู้หลักธรรมยิ่ง ๆ ขึ้นไป ได้มีการสอดแทรกความรู้ด้านพุทธรวินัยเข้าไปในประเพณีต่าง ๆ รู้จักประยุกต์ความรู้ด้านพุทธรวินัยให้เข้ากับยุคสมัย และพระธรรมทูตมีความรู้ความเข้าใจด้านพุทธรวินัยอยู่ในระดับดี

2. ความรู้ด้านคำสอนของพระพุทธเจ้า ในส่วนของความรู้ด้านคำสอนของพระพุทธเจ้าเมื่อเปรียบเทียบกับระหว่างพระธรรมทูตในสมัยพุทธกาลกับพระธรรมทูตในสมัยปัจจุบันพบว่า พระธรรมทูตในสมัยพุทธกาลมีความรู้ด้านคำสอนของพระพุทธเจ้าอย่างแตกฉาน ถ่องแท้ มีความรู้ความเข้าใจอย่างลึกซึ้ง สามารถปฏิบัติอย่างได้ผล มีความบริสุทธิ์ และมีความรู้ด้านคำสอนของพระพุทธเจ้าอย่างเต็มเปี่ยม แต่พระธรรมทูตในสมัยปัจจุบันมีความรู้ความเข้าใจอย่างผิวเผิน มีความรู้ที่เฉพาะบรรยายได้เท่านั้น แต่มีความพยายามที่จะปฏิบัติตามอย่างโบราณจารย์ ปรับปรุงความรู้ด้านคำสอนของพระพุทธเจ้าให้เข้ากับยุคสมัย และพระธรรมทูตมีความรู้ความเข้าใจด้านคำสอนของพระพุทธเจ้าอยู่ในระดับดีพอสมควร

3. ความรู้ด้านวิธีการเผยแผ่พระพุทธศาสนา พระธรรมทูตในสมัยพุทธกาลมีความรู้ความเข้าใจด้านวิธีการเผยแผ่อย่างเต็มเปี่ยม มีความบริสุทธิ์ และตรงกับวิถีชีวิต พิธีกรรมที่ไม่ยุ่งยาก อีกทั้งเผยแผ่พระพุทธศาสนาของพระธรรมทูตปฏิบัติออกมาจากพุทธิปัญญาที่เกิดในใจ เมื่อเทียบกับพระธรรมทูตในสมัยปัจจุบันพบว่าการประยุกต์ใช้วิธีการต่าง ๆ เพื่อให้การเผยแผ่



พระพุทธศาสนาประสบความสำเร็จ เนื่องจากมีสื่อและอุปกรณ์ใช้มากขึ้น แต่พระธรรมทูตยังมีความรู้ความเข้าใจด้านวิธีการเผยแผ่พระพุทธศาสนาไม่มาก ยังต้องปรับปรุง และพัฒนาให้มากขึ้น

อภิปรายผล

พระธรรมทูตในสมัยพุทธกาลนั้น เน้นหลักคำสอนในพระไตรปิฎก และเคร่งครัดพระวินัย (สุธัมมปาโล ภิกขุ, 2540) ได้มีพระดำรัสตั้งที่ปรากฏในวินัย มหาวรรค ความว่า “พวกเธอจงเที่ยวจาริก เพื่อประโยชน์และความสุขแก่ ชนหมู่มาก เพื่ออนุเคราะห์โลก เพื่อประโยชน์เกื้อกูล และความสุขแก่ทวยเทพและมนุษย์ พวกเธออย่าได้ไปรวมทางเดียวกันสองรูป จงแสดงธรรมงามในเบื้องต้น งามในท่ามกลาง งามในที่สุด จงประกาศพรหมจรรย์พร้อมทั้งอรรถทั้งพยัญชนะครบบริบูรณ์ บริสุทธิ์ สัตว์ทั้งหลาย จำพวกที่มีธูสีคือกิเลสในจักขุน้อย มีอยู่ เพราะไม่ได้ฟังธรรมย่อมเสื่อม ผู้รู้ทั่วถึงธรรม จักมี ดูกรภิกษุทั้งหลาย แม้เราก็จักไปยังตำบลอุรุเวลาเสนานิคม เพื่อแสดงธรรม” (มหาจุฬาลงกรณราชวิทยาลัย, 2539) การเผยแผ่คำสอนทั้งหลายของพระธรรมทูตทุกองค์จึงแจ่มแจ้ง บริสุทธิ์ บริบูรณ์ เป็นไปในแนวทางเดียวกัน คุณสมบัติพระธรรมทูตตามแนวโอวาทปาติโมกข์ เป็นคุณสมบัติพิเศษเฉพาะตน คือ ความอดทน เป้าหมายในการเผยแผ่ คือ การละชั่ว ตั้งอยู่ในความดี และทำจิตใจให้บริสุทธิ์ และหลักการสร้างความสัมพันธ์ คือ ไม่ตำหนิเบียดเบียนตนและผู้อื่น สอดคล้องกับงานวิจัยพระเมธีธรรมาภรณ์ (ประยูร ธมมจิตโต) ที่ว่าคุณลักษณะของพระธรรมทูตต้องมีคุณสมบัติพระธรรมทูตตามแนวโอวาทปาติโมกข์ คือ ความอดทน การละชั่ว ตั้งอยู่ในความดี และทำจิตใจให้บริสุทธิ์ ไม่ตำหนิเบียดเบียนตนและผู้อื่น สำรวมระวัง เป็นต้น (พระเมธีธรรมาภรณ์ (ประยูร ธมมจิตโต), 2538)

คุณลักษณะของพระธรรมทูต พระธรรมทูตในสมัยปัจจุบันเป็นพระธรรมทูตที่มีความขยันหมั่นเพียร อดทน เสียสละ มีความรู้ มีความมุ่งมั่นทำงานเพื่อตอบแทนพระศาสนา และมีความพยายามที่จะนำเสนอหลักธรรมคำสอนเพื่อก่อให้เกิดประโยชน์เกื้อกูลต่อโลกและสังคม (ไทยรัฐ ออนไลน์, 2562) และเนื่องจากพระธรรมทูตอยู่ในภาวะแห่งผู้ยังต้องศึกษาอีกมากจึงอาจจะยังไม่บริบูรณ์ แต่อย่างไรก็ตามพระธรรมทูตก็มีความพยายามที่จะดำเนินตามธรรมและทำงานเพื่อส่วนรวมเป็นหลัก นอกจากนี้พระธรรมทูตควรจะใช้สื่อสมัยใหม่ให้มากที่สุด เพื่อจะได้เข้าใจถึงกลุ่มชนได้อย่างดี สอนวิปัสสนากัมมัฏฐาน ต้องเป็นไปอย่างมีคุณธรรม จริยธรรม รวมทั้งไม่เป็นการบิดเบือนพระธรรมคำสอนของ พระพุทธศาสนาตามพระไตรปิฎก สอดคล้องกับงานวิจัยของอุดร เขียวอ่อน ที่ว่าคุณสมบัติพื้นฐานเป็นข้อปฏิบัติพื้นฐานที่พระธรรมทูตทุกรูปจะต้องทำให้ปรากฏขึ้นในตน เช่น มีสัจจริยธรรม คือ เป็นผู้รู้จักเหตุ รู้จักผล รู้จักตน รู้จักประมาณ รู้จักกาลเวลา รู้จักชุมชน รู้จักบุคคล มีหลักกัลยาณมิตรในความเป็นผู้นำชุมชนให้คำแนะนำสั่งสอนการดำเนินชีวิตด้วยดี และมีหลักการบริหารหรือเมตตาธรรมแก่ทุกคน เป็นผู้มีน้ำใจดีต่อทุกคน ทุกสังคม เป็นต้น (อุดร เขียวอ่อน, 2559)



คุณลักษณะของพระธรรมทูตในการเผยแผ่พระพุทธศาสนาในประเทศสหรัฐอเมริกา จากการศึกษาพบว่า พระธรรมทูตต้องมีศรัทธา ความอดทน มีศีลาจารวัตร ความมุ่งมั่นตั้งใจทำงานเพื่อพระพุทธศาสนาและความเป็นไทย ต้องมีความรู้และความเข้าใจทั้งทางหลักธรรมคำสอนของพระพุทธเจ้า บริบทของสังคม และภาษาในการสื่อสารเพื่อเผยแผ่ศาสนาให้เป็นอย่างดี เพื่อที่จะสามารถประยุกต์หลักธรรมคำสอนอันจะก่อให้เกิดความสามัคคีในชุมชน นอกจากนี้จะต้องตระหนักถึงภาวะของตนอยู่เป็นนิตย์ ประพฤติปฏิบัติตนเรียบร้อยตามวินัย เติมทักษะในด้านภาษาอังกฤษให้สามารถสื่อสารบรรลุผล สอดคล้องกับงานวิจัยของพระมหาวิญญ์ ปุณฺณญาโณ และคณะ ได้ทำการวิจัยเรื่อง “การศึกษาการเผยแผ่พระพุทธศาสนาเถรวาทของไทยในประเทศสหรัฐอเมริกา” ผลการวิจัยพบว่า “ในแง่ของบทบาทด้านต่าง ๆ กล่าวถึงคุณสมบัติว่ายังต้องมีการพัฒนา กล่าวคือ พระธรรมทูตมีบทบาทเป็นที่ยอมรับของกลุ่มคนไทยในสหรัฐอเมริกา แต่คนไทยเหล่านั้นรวมทั้งพระธรรมทูตเองก็ยังมีความรู้สึกว่าพระธรรมทูตแสดงบทบาทหรือดำเนินงานในกลุ่มชาวต่างชาติได้ไม่ดีเท่าที่ควร ซึ่งเมื่อประเมินจากความคิดเห็นของพุทธศาสนิกชนและพระธรรมทูตเอง ก็มีผลสอดคล้องกันในแง่ของความสามารถในการสื่อสารเป็นภาษาอังกฤษที่ยังต้องมีการพัฒนา ซึ่งอาจทำให้การดำเนินบทบาทในหมู่ชาวต่างชาติทำได้ไม่ค่อยดี” (พระมหาวิญญ์ ปุณฺณญาโณ และคณะ, 2547) ควรมีเวลาให้วัดให้สังคม ปฏิบัติวิปัสสนากัมมัฏฐานอยู่เป็นประจำเพื่อจะสามารถนำไปสอนผู้อื่นได้ มีจิตสาธารณะ ไม่มุ่งประโยชน์ส่วนตน และคาดหวังสิ่งที่จะพึงได้จากการเป็นพระธรรมทูต นอกจากนี้จุดมุ่งหมายในการเผยแผ่พระพุทธศาสนาแล้วต้องมีความรู้ความสามารถรอบด้านอันได้แก่ ด้านการปกครอง ด้านการศึกษา ด้านการเผยแผ่ ด้านสาธารณูปการ และด้านสาธารณสงเคราะห์ แต่ทั้งหมดทั้งมวลก็ปฏิบัติตามหลักผู้นำเชิงกลยุทธ์ เพื่อให้การเผยแผ่ศาสนามีประสิทธิภาพมากยิ่งขึ้น สามารถเผยแผ่ธรรมนอกประเทศสู่ชาวต่างประเทศ สอดคล้องกับงานวิจัยของอุดร เขียวอ่อน หน้า 145 ที่ว่าพระพุทธรเจ้าทรงวางไว้เป็นแบบอย่างแก่พระธรรมทูต ได้แก่ รู้จักฟัง พูดให้ผู้อื่นฟังได้ ใฝ่ศึกษา มีความจำดี เป็นผู้รู้ชัดแจ้ง สามารถอธิบายให้คนอื่นเข้าใจได้ ฉลาดในการเป็นผู้นำ และไม่ก่อการทะเลาะวิวาท เป็นต้น (อุดร เขียวอ่อน, 2559) และสอดคล้องกับงานวิจัยของพระครูญาณเพชรรัตน์ (เทวินทร์ ปิยทสฺสี) ที่ว่า “ผู้ที่ทำหน้าที่เผยแผ่ต้องรู้จักวิเคราะห์ตนเองตามหลักการวิเคราะห์แบบสวอท (SWOT Analysis) ใช้ทฤษฎี 4 ส. ในการเผยแผ่ธรรม และที่สำคัญอีกประการหนึ่งคือควรต้องมีคุณสมบัติของกัลยาณมิตร 7 ประการ รวมทั้งการสร้างเครือข่ายการเผยแผ่พระพุทธศาสนาทั้งหมดนี้จึงจะมีความสมบูรณ์พร้อมในการที่จะทำหน้าที่เผยแผ่พระพุทธศาสนาเชิงรุกได้อย่างมีศักยภาพ” (พระครูญาณเพชรรัตน์ (เทวินทร์ ปิยทสฺสี), 2557)



สรุป/ข้อเสนอแนะ

พระธรรมทูตในสมัยพุทธกาลนั้น เมื่อพระพุทธองค์ส่งสาวกรุ่นแรกจำนวน 60 รูป ออกไปประกาศศาสนานั้น มีพระสมณะทูตจำนวน 60 รูป เป็นพระธรรมทูตชุดแรก มีคุณลักษณะเป็นพระอรหันต์ ผู้มีความรู้แตกฉานในธรรมวินัย มีภูมิรัฐภูมิธรรมชั้นสูง เป็น อริยบุคคล มีความมุ่งมั่นเผยแผ่พระพุทธศาสนา บุคลิกภาพมีความสำรวม

คุณลักษณะของพระธรรมทูตในสมัยหลังพุทธกาล เมื่อพุทธศตวรรษที่ 3 พระพุทธศาสนาได้เจริญรุ่งเรืองด้วยความอุปถัมภ์ของพระเจ้าอโศกมหาราช มีการจัดสังคายนา พระธรรมวินัยครั้งที่ 3 พระเจ้าอโศกและพระโมคคัลลิตบุตร ทรงมีพระราชดำริที่จะเผยแผ่ พระพุทธศาสนาไปยังประเทศต่าง ๆ ด้วยการจัดส่งพระสมณะทูต 9 สาย พร้อมกับอัญเชิญกิ่ง ต้นศรีมหาโพธิ์เป็นเครื่องบรรณาการพุทธบูชา ทำให้สมณะทูตมีความสะดวกสบายในการเผยแผ่พระพุทธศาสนา ซึ่งมีต้นศรีมหาโพธิ์เป็นสัญลักษณ์ของพระพุทธศาสนา การเผยแผ่ พระพุทธศาสนาจึงกว้างขวางไปยังประเทศต่าง ๆ มีพระสงฆ์เป็นสมณะทูตนำธรรมะไปยัง ดินแดนต่าง ๆ เน้นหลักคำสอนในพระไตรปิฎก และเคร่งครัดพระวินัย คุณสมบัติพระธรรมทูต ตามแนวโอวาทปาติโมกข์ เป็นคุณสมบัติพิเศษเฉพาะตน คือ ความอดทน

คุณลักษณะของพระธรรมทูต ในสมัยปัจจุบันเป็นพระธรรมทูตต้องมีความ ขยันหมั่นเพียร อดทน เสียสละ มีความรู้ มีความมุ่งมั่นทำงานเพื่อตอบแทนศาสนา และมีความพยายามที่จะนำเสนอหลักธรรมคำสอนเพื่อก่อให้เกิดประโยชน์แก่อุทิศต่อโลกและสังคม และเนื่องจากพระธรรมทูตอยู่ในภาวะแห่งผู้ยังต้องศึกษาอีกมากจึงอาจยังไม่บริบูรณ์ แต่อย่างไรก็ตามพระธรรมทูตก็มีความพยายามที่จะดำเนินตามธรรม และทำงานเพื่อส่วนรวม เป็นหลัก นอกจากนี้พระธรรมทูตควรจะใช้สื่อสมัยใหม่ให้มากที่สุด เพื่อจะได้เข้าถึงกลุ่มชนได้ อย่างดี สอนวิปัสสนากัมมัฏฐาน ต้องเป็นไปอย่างมีคุณธรรม จริยธรรม รวมทั้งไม่เป็นการ บิดเบือนพระธรรมคำสอนของพระพุทธศาสนาตามพระไตรปิฎก มีสัปปุริสธรรม คือ เป็นผู้รู้จัก เหตุ รู้จักผล รู้จักตน รู้จักประมาณ รู้จักกาลเวลา รู้จักชุมชน รู้จักบุคคล มีหลักกัลยาณมิตร ในความเป็นผู้นำชุมชนให้คำแนะนำสั่งสอนการดำเนินชีวิตด้วยดี และมีหลักการบริหารหรือ เมตตาธรรมแก่ทุกคน เป็นผู้มีน้ำใจดีต่อทุกคน ทุกสังคม เป็นต้น

คุณลักษณะของพระธรรมทูตในการเผยแผ่พระพุทธศาสนาในประเทศสหรัฐอเมริกา จากการศึกษาพบว่า พระธรรมทูตต้องมีศรัทธา ความอดทน มีศีลาจารวัตร ความมุ่งมั่นตั้งใจ ทำงานเพื่อพระพุทธศาสนาและความเป็นไทย ต้องมีความรู้และความเข้าใจทั้งทางหลักธรรมคำ สอนของพระพุทธเจ้า บริบทของสังคม และภาษาในการสื่อสารเพื่อเผยแผ่ศาสนาให้เป็นอย่างดี เพื่อที่จะสามารถประยุกต์หลักธรรมคำสอนอันจะก่อให้เกิดความสามัคคีในชุมชน นอกจากนั้น จะต้องตระหนักถึงภาวะของตนอยู่เป็นนิตย ประพฤติปฏิบัติตนเรียบร้อยตามวินัย มีทักษะใน ด้านภาษาอังกฤษให้สามารถสื่อสารบรรลุผล มีเวลาให้วัดให้สังคม ปฏิบัติวิปัสสนากัมมัฏฐานอยู่ เป็นประจำเพื่อจะสามารถนำไปสอนผู้อื่นได้ ควรมีกุศลฉันทะที่จะทำงานการเผยแผ่ มีจิต



สาธารณะ ไม่มุ่งประโยชน์ส่วนตน และคาดหวังสิ่งที่จะพึงได้จากการเป็นพระธรรมทูต นอกจากจุดมุ่งหมายในการเผยแผ่พระพุทธศาสนา ต้องมีความรู้ความสามารถรอบด้านอันได้แก่ ด้านการปกครอง ด้านการศึกษา ด้านการเผยแผ่ ด้านสาธารณูปการ และด้านสาธารณสงเคราะห์ เพื่อให้การเผยแผ่ศาสนามีประสิทธิภาพมากยิ่งขึ้น

ข้อเสนอแนะ

ข้อเสนอแนะเชิงนโยบาย

1. ควรส่งเสริมและอบรมพระธรรมทูตให้สามารถปฏิบัติงานการเผยแผ่พระพุทธศาสนาในเชิงรุก
2. พระธรรมทูตควรกำหนดแผนการปฏิบัติงานให้มีความชัดเจน เพื่อนำแผนปฏิบัติการไปปฏิบัติงาน วิเคราะห์ผลสัมฤทธิ์ พัฒนางานพระธรรมทูต เพื่อประโยชน์ต่อการเผยแผ่พระพุทธศาสนาในอนาคต
3. ควรจัดประชุมสัมมนา เพื่อพัฒนาเทคนิคการเผยแผ่พระพุทธศาสนาให้มีความทันสมัย เกิดการแลกเปลี่ยนเรียนรู้ระหว่างพระธรรมทูตด้วยกัน ในระดับวัด อำเภอ จังหวัด ภาค ระดับประเทศและนานาชาติ
4. มหาวิทยาลัยสงฆ์และองค์กรร่วมมือฝึกอบรมพระธรรมทูตสายต่างประเทศ ควรเพิ่มเติมเนื้อหาสาระเกี่ยวกับเทคนิควิธีการเผยแผ่พระพุทธศาสนาแบบเครือข่ายใช้หลักธรรมคำสั่งสอนของพระพุทธเจ้าเป็นแนวทางในการชี้นำบุคคลให้ตั้งอยู่ในความไม่ประมาท
5. รัฐบาล ควรสนับสนุนส่งเสริมนโยบายการเผยแผ่พระพุทธศาสนาในต่างประเทศ สนับสนุนเครือข่ายการเผยแผ่พระพุทธศาสนาทุกรูปแบบ

ข้อเสนอแนะเพื่อการศึกษาวิจัยครั้งต่อไป

1. ควรมีการศึกษาเชิงประเมินผลการปฏิบัติงานของพระธรรมทูตที่ปฏิบัติงานในช่วงเวลา 3 - 5 ปี เพื่อกำหนดแนวทางการปฏิบัติงานของพระธรรมทูตให้สอดคล้องกับสถานการณ์ปัจจุบัน
2. ควรมีการศึกษาปัญหาในเชิงลึก เพื่อนำไปสู่การแก้ไขปัญหาอย่างถูกต้อง
3. ควรมีการศึกษาวิจัยแบบมีส่วนร่วมของทุกภาคส่วน เพื่อนำไปสู่การพัฒนาของพระธรรมทูตอย่างยั่งยืน
4. ควรขยายผลการศึกษาไปสู่ประเทศอื่น ๆ ที่มีพระธรรมทูตไปปฏิบัติงาน
5. ควรศึกษาแนวทางการเผยแผ่พระพุทธศาสนาในประเทศต่าง ๆ

เอกสารอ้างอิง

ไทยรัฐ ออนไลน์. (2562). สำนักพุทธฯ เสนอกรอบมาตรฐานพระธรรมทูตต่างแดน. เรียกใช้เมื่อ 1 มีนาคม 2562 จาก <https://www.thairath.co.th/content/309968>



- พระกิตติโสภณวิเทศ (เศรษฐกิจ สมานีโต). (2562). คุณลักษณะที่พึงประสงค์ของพระธรรมทูตในประเทศสหรัฐอเมริกา. (พระมหาสมาน ชาตวิริโย (ศศิสุวรรณพงศ์), ผู้สัมภาษณ์)
- พระครูญาณเพชรรัตน์ (เทวินทร์ ปิยทสสี). (2557). ยุทธศาสตร์การเผยแผ่พระพุทธศาสนาเชิงรุก. วารสารสันติศึกษาปริทรรศน์ มจร, 2(2), 80-93.
- พระครูสิริรัตนธรรมวิเทศ (มนัส อพภาจารสมปนโน). (2560). คุณลักษณะที่พึงประสงค์ของพระธรรมทูตในประเทศสหรัฐอเมริกา. (พระมหาสมาน ชาตวิริโย (ศศิสุวรรณพงศ์), ผู้สัมภาษณ์)
- พระเทพพุทธิวิเทศ (ประชัน ชุตินธโร). (2560). คุณลักษณะที่พึงประสงค์ของพระธรรมทูตในประเทศสหรัฐอเมริกา. (พระมหาสมาน ชาตวิริโย (ศศิสุวรรณพงศ์), ผู้สัมภาษณ์)
- พระปริยงค์ เมธิโน. (2562). คุณลักษณะที่พึงประสงค์ของพระธรรมทูตในประเทศสหรัฐอเมริกา. (พระมหาสมาน ชาตวิริโย (ศศิสุวรรณพงศ์), ผู้สัมภาษณ์)
- พระมหาวินัย ปุณฺณญาโณ และคณะ. (2547). การศึกษาการเผยแผ่พระพุทธศาสนาเถรวาทของไทยในประเทศสหรัฐอเมริกา. กรุงเทพมหานคร: สถาบันวิจัยพุทธศาสตร์ มหาวิทยาลัยมหาจุฬาลงกรณราชวิทยาลัย.
- พระมหาสนธิญาณ รักษาภักดี. (2542). การศึกษาความคิดเห็นของผู้เข้ารับการฝึกอบรมหลักสูตรพระธรรมทูตต่อการฝึกอบรม ประจำปี พ.ศ. 2541. ใน วิทยานิพนธ์สังคมสงเคราะห์ ศาสตรมหาบัณฑิต สาขาสังคมสงเคราะห์ทางการศึกษา. มหาวิทยาลัยธรรมศาสตร์.
- พระมหาสิงโห ปุณฺณเมโธ. (2560). คุณลักษณะที่พึงประสงค์ของพระธรรมทูตในประเทศสหรัฐอเมริกา. (พระมหาสมาน ชาตวิริโย (ศศิสุวรรณพงศ์), ผู้สัมภาษณ์)
- พระมหาสุตใจ จารุณโณ. (2562). คุณลักษณะที่พึงประสงค์ของพระธรรมทูตในประเทศสหรัฐอเมริกา. (พระมหาสมาน ชาตวิริโย (ศศิสุวรรณพงศ์), ผู้สัมภาษณ์)
- พระเมธีธรรมภรณ์ (ประยูร ธมฺมจิตโต). (2538). อุดมการณ์และบทบาทของพระธรรมทูตสายต่างประเทศในยุคโลกาภิวัตน์. กรุงเทพมหานคร: โรงพิมพ์มหาจุฬาลงกรณราชวิทยาลัย.
- พระราชธรรมวิเทศ (ประเสริฐ กวิสโร). (2560). คุณลักษณะที่พึงประสงค์ของพระธรรมทูตในประเทศสหรัฐอเมริกา. (พระมหาสมาน ชาตวิริโย (ศศิสุวรรณพงศ์), ผู้สัมภาษณ์)
- พระแสงชัย แซ่ตั้ง. (2562). คุณลักษณะที่พึงประสงค์ของพระธรรมทูตในประเทศสหรัฐอเมริกา. (พระมหาสมาน ชาตวิริโย (ศศิสุวรรณพงศ์), ผู้สัมภาษณ์)
- มหาจุฬาลงกรณราชวิทยาลัย. (2539). พระไตรปิฎกภาษาไทย ฉบับมหาจุฬาลงกรณราชวิทยาลัย. กรุงเทพมหานคร: โรงพิมพ์มหาจุฬาลงกรณราชวิทยาลัย.
- วิทยาลัยพระธรรมทูต. (2561). ความเป็นมาของการฝึกอบรมพระธรรมทูต. เรียกใช้เมื่อ 10 กุมภาพันธ์ 2561 จาก http://www.odc.mcu.ac.th/?page_id=35



สุธัมมปาโล ภิกขุ. (2540). เมื่อพระเจ้าอโศกมหาราชเป็นใหญ่ในแผ่นดิน. กรุงเทพมหานคร: โรงพิมพ์มหาจุฬาลงกรณราชวิทยาลัย.

อุตร เขียวอ่อน. (2559). รูปแบบการพัฒนาศักยภาพของพระธรรมทูตสายต่างประเทศ. ใน ดุษฎีนิพนธ์พุทธศาสนดุษฎีบัณฑิต สาขาวิชาพุทธบริหารการศึกษา. มหาวิทยาลัยมหาจุฬาลงกรณราชวิทยาลัย.

Mr.Neal Murata (Cultural Affairs Officer U.S. Embassy). (2562). คุณลักษณะที่พึงประสงค์ของพระธรรมทูตในประเทศสหรัฐอเมริกา. (พระมหาสมาน ชาติวิริโย(ศศิสุวรรณพงศ์), ผู้สัมภาษณ์)

ชาย-หญิง-เพศที่สาม (ข้ามเพศ): คุณภาพชีวิตของแรงงานพม่า
ในมิติความสัมพันธ์เชิงสังคม กรณีศึกษาจังหวัดนครศรีธรรมราช*
MALE-FEMALE-THIRD GENDER (TRANSGENDER): LIFE QUALITY
OF MYANMAR MIGRANT WORKERS ON SOCIAL RELATIONSHIPS
IN NAKHON SI THAMMARAT PROVINCE

เดโช ข่าน้ำแก้ว

Daycho Khaenamkhaew

มหาวิทยาลัยราชภัฏนครศรีธรรมราช

Nakhon Si Thammarat Rajabhat University, Thailand

E-mail: daycho_kha@nstru.ac.th

บทคัดย่อ

การศึกษานี้มีวัตถุประสงค์คือ 1) เพื่อศึกษาคุณภาพชีวิตของแรงงานพม่าในมิติความสัมพันธ์เชิงสังคม กรณีศึกษาจังหวัดนครศรีธรรมราชจำแนกตามเพศชาย เพศหญิง และเพศที่สาม (ข้ามเพศ) 2) เพื่อเปรียบเทียบคุณภาพชีวิตของแรงงานพม่าในมิติความสัมพันธ์เชิงสังคม กรณีศึกษาจังหวัดนครศรีธรรมราชจำแนกตามเพศชาย เพศหญิง และเพศที่สาม (ข้ามเพศ) โดยอาศัยศึกษาเชิงปริมาณ มีประชากรและกลุ่มตัวอย่างที่ใช้ในการวิจัย ได้แก่ แรงงานพม่า จำนวน 350 คน เครื่องมือที่ใช้คือ แบบสอบถาม สถิติที่ใช้ในการวิเคราะห์ข้อมูล ค่าความถี่ ร้อยละ ค่าเฉลี่ย ส่วนเบี่ยงเบนมาตรฐาน F - test และเปรียบเทียบรายคู่วิธี Scheffe's Method ผลการศึกษาพบว่า 1) คุณภาพชีวิตของแรงงานพม่าในมิติความสัมพันธ์เชิงสังคม กรณีศึกษาจังหวัดนครศรีธรรมราชจำแนกตามเพศชาย เพศหญิง และเพศที่สาม (ข้ามเพศ) โดยรวมอยู่ในระดับปานกลาง ($\bar{X} = 3.45$, S.D. = 0.63) เมื่อพิจารณาเป็นรายข้อเพศหญิงมีค่าเฉลี่ยสูงสุด อยู่ในระดับมาก ($\bar{X} = 3.58$, S.D. = 0.65) รองลงมา คือ เพศชาย อยู่ในระดับปานกลาง ($\bar{X} = 3.38$, S.D. = 0.61) ส่วนเพศที่สาม (ข้ามเพศ) มีค่าเฉลี่ยต่ำสุด อยู่ในระดับปานกลาง ($\bar{X} = 3.35$, S.D. = 0.41) และ 2) การเปรียบเทียบคุณภาพชีวิตของแรงงานพม่าในมิติความสัมพันธ์เชิงสังคม กรณีศึกษาจังหวัดนครศรีธรรมราช จำแนกตามเพศชาย เพศหญิง และเพศที่สาม (ข้ามเพศ) แตกต่างกันอย่างมีนัยสำคัญทางสถิติ .05 บ่งชี้ได้ว่าเพศหญิงมีคุณภาพชีวิตในมิติความสัมพันธ์เชิงสังคมมากกว่าเพศชาย ควรสร้างความสัมพันธ์ในทางบวกและการปรับตัวเพื่อความสัมพันธ์ที่ดีโดยปราศจากอคติ

คำสำคัญ: คุณภาพชีวิตในมิติความสัมพันธ์เชิงสังคม, แรงงานพม่า, ชาย - หญิง - เพศที่สาม (ข้ามเพศ), จังหวัดนครศรีธรรมราช

* Received 18 January 2020; Revised 29 May 2020; Accepted 1 June 2020



Abstract

This article aims to: 1) study life quality of Myanmar migrant workers on social relationships in Nakhon Si Thammarat Province is classified by Male-Female-Third Gender (Transgender). 2) Compare life quality of Myanmar migrant workers on social relationships in Nakhon Si Thammarat Province is classified by Male-Female-Third Gender (Transgender). Quantitative was employed. Questionnaires were used to collect data from 350 Myanmar migrant workers. The data were analyzed using frequency, percentage, mean, standard deviation, F-test, and Compare pairs by Scheffe's Method. The findings as: 1) life quality of Myanmar migrant on social relationships workers in Nakhon Si Thammarat Province is classified by Male-Female-Gender 3 (Transgender); Overall is at a medium level, Females with highest mean at a high level ($\bar{x} = 3.58$, S.D. = 0.65). Followed by males at a medium level ($\bar{x} = 3.38$, S.D. = 0.61). Third Gender (Transgender) with lowest mean at a medium level ($\bar{x} = 3.35$, S.D. = 0.41). 2) Compare life quality of Myanmar migrant workers on social relationships in Nakhon Si Thammarat Province is classified by Male-Female-Third Gender (Transgender); Differences were statistically significant 0.05, Indicates that females have a higher life quality on social relationships than males, there should create positive relationships, and adaptation to good relationships without prejudice.

Keyword: Life Quality of Social Relationships, Myanmar Migrant Workers, Male-Female- Third Gender (Transgender), Nakhon Si Thammarat Province

บทนำ

แรงงานข้ามชาติ ได้แก่ แรงงานกัมพูชา แรงงานลาว และแรงงานพม่า มีทั้งแรงงานมีฝีมือ แรงงานกึ่งมีฝีมือ และมีแรงงานไร้ฝีมือ ซึ่งแรงงานเหล่านี้มีความอดทน มีความขยันและมีค่าแรงที่ต่ำเมื่อเปรียบเทียบกับแรงงานไทย ทำให้เกิดการเคลื่อนย้ายของแรงงานพม่าเข้าไปทุกพื้นที่เพิ่มมากขึ้น และคาดว่าจะมีเพิ่มมากขึ้น (Samkosese, W., 2019) การเข้าสู่ประชาคมอาเซียนส่งผลต่อการดำรงชีพและการปรับตัวของแรงงานพม่า โดยเฉพาะอย่างยิ่งแรงงานพม่าถือเป็นต้นทุนที่สำคัญในภาคการผลิตและการบริการ ทำให้แรงงานพม่าพยายามแสวงหาทางเลือกในการดำรงชีพและการพยายามที่จะปรับไปสู่การทำงานหลายกิจกรรมในเวลาเดียวกันภายใต้เงื่อนไขทางเศรษฐกิจสังคมและวัฒนธรรมซึ่งการปรับตัวด้านเศรษฐกิจมีแนวโน้มที่ต้องพึ่งพานโยบายและนายจ้างเป็นส่วนใหญ่ (Muhamad, C. & Jaihoweweerapong, D., 2018) ในขณะที่เดียวกันการปรับตัวด้านสังคมและวัฒนธรรมโดยการพยายามรวมตัวเพื่อสร้างพื้นที่



ความสัมพันธ์ทางสังคมผ่านพื้นที่ทางวัฒนธรรมและประเพณี ประกอบกับการเข้าสู่ AEC เป็นสิ่งกระตุ้นให้การเคลื่อนย้ายแรงงานพม่าเพิ่มมากขึ้นจึงจำเป็นต้องมีการบริหารจัดการแรงงานพม่าอย่างเป็นระบบให้สอดคล้องกับแผนพัฒนาและการจัดการกับปัญหาแรงงานพม่าให้ได้ผลดีที่สุดตามมาตรการผ่อนปรนให้แรงงานข้ามชาติ ได้รับอนุญาตให้อยู่ในประเทศตามคำสั่งหัวหน้า คสช. ที่ 33/2560 เรื่อง มาตรการชั่วคราวเพื่อแก้ไขข้อขัดข้องในการบริหารจัดการการทำงานของคนต่างด้าว (Petruk, S. & Sompunmak, C., 2016)

ในจังหวัดนครศรีธรรมราชมีบางธุรกิจต้องการแรงงานพม่าจำนวนมากมาช่วยด้านกำลังการผลิต แรงงานพม่าไม่นับเป็นแรงงาน และไม่เลือกงาน ทำให้แรงงานพม่าเพิ่มมากขึ้น หรือมาอาศัยสร้างถิ่นฐานครอบครัวในจังหวัดนครศรีธรรมราช เนื่องจากมีความอุดมสมบูรณ์ทั้งการประกอบอาชีพ สภาพสิ่งแวดล้อมที่ดี และมีอัตราค่าแรงสูงถึงวันละ 310 บาท (Muhamad, C. & Jaihoweweerapong, D., 2018) สำหรับจังหวัดนครศรีธรรมราช มีการเคลื่อนย้ายเข้ามาเพื่อทำงานเป็น “แรงงานรับจ้าง” ของแรงงานพม่า จำนวนมากถึง 10,959 คน (Provincial Employment Office of Nakhon Si Thammarat, 2018) โดยมีการจดทะเบียนแรงงานพม่าที่เข้ามาทำงานอย่างผิดกฎหมายให้เข้าสู่ระบบการทำงานแบบถูกต้องตามกฎหมายและพยายามสร้างพื้นที่การรับรองในสิทธิประโยชน์ในการเข้าถึงสวัสดิการต่าง ๆ ทำให้แรงงานพม่ากระจายไปอยู่ตามแหล่งพื้นที่ต่าง ๆ ในจังหวัดนครศรีธรรมราช (Ministry of Labour, 2018) แต่จากการสำรวจในสถานประกอบการในทุกประเภทเกี่ยวกับความต้องการแรงงานพม่าพบว่าการจัดการเรื่องคุณภาพชีวิตเป็นเรื่องสำคัญ ต้องมีความสอดคล้องกับความต้องการขั้นพื้นฐานโดยไม่เลือกปฏิบัติ และการพึ่งพาอาศัยกันมากขึ้นที่ต้องคำนึงถึงมิติต่าง ๆ ที่เกี่ยวข้องกับคุณภาพชีวิต (Petruk, S. & Sompunmak, C., 2016) โดยเฉพาะอย่างยิ่งในมิติความสัมพันธ์เชิงสังคม ได้แก่ การทำงานร่วมกับเพื่อนผู้ใช้แรงงาน หรือเพื่อนร่วมงานที่มาจากประเทศอื่นได้เป็นอย่างดีการทำงานที่ได้รับมอบหมายได้สำเร็จตามเป้าหมายการทำงานที่ได้รับมอบหมายได้สำเร็จตามระยะเวลาการอาศัยอยู่ร่วมกับเพื่อนผู้ใช้แรงงานที่มาจากประเทศอื่นได้โดยไม่มี ความขัดแย้ง (Petruk, S. & Sompunmak, C., 2016) และการรับรู้ข้อมูลข่าวสารด้านต่าง ๆ เกี่ยวกับการมีพื้นที่ทางวัฒนธรรม เช่น การไปวัดการทำบุญ และการร่วมงานประเพณีเพื่อหาแนวทางการสร้างนโยบาย หรือมาตรการในการแก้ไขปัญหาาร่วมกัน เพื่อเอื้อต่อการพัฒนางานของแรงงานพม่าในจังหวัดนครศรีธรรมราช (Khaenamkhaew, D., 2019)

เมื่อพิจารณาเรื่องคุณภาพชีวิตส่วนใหญ่คุณภาพชีวิตไม่ดีเท่าที่ควร ดังงานวิจัยของ (Songthap, A. & Thongsamsee, W., 2017) ที่สรุปว่า ในภาพรวม มีคุณภาพชีวิตระดับปานกลางแต่ผู้เขียนมีความสนใจว่า หากมองด้าน “เพศของแรงงานพม่า” หรือ “ชาย-หญิง-เพศที่สาม (ข้ามเพศ)” จะส่งผลต่อคุณภาพชีวิตในมิติความสัมพันธ์เชิงสังคมอย่างไร ซึ่งมีงานวิจัยของ (Ek-lem, B., 2019) และ (Promprasit, N., 2017) ที่สรุปได้ว่า แรงงานพม่าผู้ชายถูกคาดหวังให้เข้ามามีส่วนร่วมในการดำเนินการในลักษณะ “การทำงานหนักและเสี่ยง” ในทุกประเภททุก



ระดับแต่แรงงานพม่าผู้หญิงนั้นถูกคาดหวังในเรื่องความสวยความงามและความเรียบร้อย ทำให้พื้นที่ของแรงงานพม่าผู้หญิงถูกจำกัดไว้แค่พื้นที่ที่ปลอดภัย หรือ “สถานที่ทำงานที่ไม่มีความเสี่ยง” ประกอบกับแรงงานพม่าผู้หญิงสามารถปรับตัวกับสถานการณ์ที่ไม่คุ้นเคยในสังคมพื้นที่ปลายทางได้จึงส่งผลต่อคุณภาพชีวิตที่ดีกว่า แต่สำหรับงานวิจัยของ (Thongsuk, B., 2017) และงานวิจัยของ (Meechamnan, P., 2013) ได้สรุปว่า กลุ่มคนที่เพศที่สาม หรือกลุ่มคนแปลงเพศ หรือรับรู้ว่าจะต้องการที่จะเปลี่ยนเพศสภาพเพื่อให้สอดคล้องกับจิตใจซึ่งไม่ใช่เรื่องของความผิดปกติทางร่างกายหรือจิตใจ แต่เป็น “ทางเลือก” และเป็น “วิถี” ของแต่ละบุคคล แต่หลายคนไม่ยอมแสดงตัวตน หรือในลักษณะการพยายาม “ปกปิดตนเอง” ว่าเป็นเพศที่สามเกิดผลกระทบโดยตรงต่อสภาพจิตใจที่ผันแปรไปตาม “บริบทที่แวดล้อม” จำเป็นต้องขจัดความหลากหลายให้มีความเท่าเทียมกัน” ในสังคมเพื่อคุณภาพชีวิตที่ดี

จากความสำคัญข้างต้นผู้เขียนจึงมีความสนใจศึกษาเรื่อง ชาย - หญิง - เพศที่สาม (ข้ามเพศ): คุณภาพชีวิตของแรงงานพม่าในมิติความสัมพันธ์เชิงสังคม กรณีศึกษาจังหวัดนครศรีธรรมราชภายใต้คำถามว่า คุณภาพชีวิตของแรงงานพม่าในมิติความสัมพันธ์เชิงสังคมเป็นอย่างไร และการเปรียบเทียบคุณภาพชีวิตของแรงงานพม่าในมิติความสัมพันธ์เชิงสังคม จำแนกตามเพศชาย เพศหญิง และเพศที่สาม (ข้ามเพศ) จะแตกต่างกันหรือไม่อย่างไร เพื่อบ่งชี้ถึงมุมมองแห่งความแตกต่างของคุณภาพชีวิตในมิติความสัมพันธ์เชิงสังคมที่เหลื่อมล้ำอยู่ และจะได้ทราบข้อมูล องค์ความรู้ หรือต้นแบบที่นำไปสู่การพัฒนาคุณภาพชีวิตในมิติความสัมพันธ์เชิงสังคมให้กับแรงงานพม่าในจังหวัดนครศรีธรรมราช ประเทศไทย หรือต่างประเทศต่อไป

วัตถุประสงค์ของการวิจัย

1. เพื่อศึกษาคุณภาพชีวิตของแรงงานพม่าในมิติความสัมพันธ์เชิงสังคม กรณีศึกษาจังหวัดนครศรีธรรมราชจำแนกตามเพศชาย เพศหญิง และเพศที่สาม (ข้ามเพศ)
2. เพื่อเปรียบเทียบคุณภาพชีวิตของแรงงานพม่าในมิติความสัมพันธ์เชิงสังคม กรณีศึกษาจังหวัดนครศรีธรรมราชจำแนกตามเพศชาย เพศหญิง และเพศที่สาม (ข้ามเพศ)

วิธีดำเนินการวิจัย

ประชากรและกลุ่มตัวอย่าง ได้แก่ แรงงานพม่าที่เข้ามาทำงานอย่างถูกต้องตามกฎหมายในจังหวัดนครศรีธรรมราช แต่เนื่องจากไม่ทราบจำนวนประชากรที่แน่นอน คำนวณได้จากสูตรไม่ทราบขนาดตัวอย่างของ Cochran โดยกำหนดระดับค่าความเชื่อมั่นร้อยละ 95 และระดับค่าความคลาดเคลื่อนร้อยละ 5 (Cochran, W.G., 1997) คือ ใช้ขนาดตัวอย่างอย่างน้อย 323 คน เพื่อความสะดวกในการวิเคราะห์ข้อมูล ผู้วิจัยจึงใช้ขนาดกลุ่มตัวอย่าง 350 ตัวอย่าง ซึ่งถือได้ว่าผ่านเกณฑ์ตามที่เงื่อนไขกำหนด แล้วจึงเก็บรวบรวมข้อมูลจากกลุ่มตัวอย่างแบบสุ่มโดยบังเอิญ จนครบตามจำนวนที่ต้องการ (Boonmak, S. et al., 2017)



เครื่องมือที่ใช้ในการวิจัย ได้แก่ แบบสอบถามที่ผู้วิจัยสร้างขึ้นจากการศึกษาวิเคราะห์เอกสาร และงานวิจัยที่เกี่ยวข้อง มีขั้นตอนการสร้าง ดังนี้

ศึกษาแนวคิดและทฤษฎีเกี่ยวกับคุณภาพชีวิตของแรงงานพม่าในมิติความสัมพันธ์เชิงสังคม จากหนังสือ เอกสารและผลงานวิจัยที่เกี่ยวข้อง แล้วกำหนดเป็นกรอบแนวคิดให้ครอบคลุมกับเนื้อหา และวัตถุประสงค์

สร้างแบบสอบถามตามกรอบแนวคิดและทฤษฎีที่กำหนดไว้ตามวิธีการสร้างแบบสอบถาม เป็น 3 ตอน ได้แก่ ตอนที่ 1 ข้อมูลทั่วไปของผู้ตอบแบบสอบถาม ได้แก่ อายุ การศึกษา ทักษะฝีมือแรงงานประสบการณ์การทำงานในประเทศไทย รายได้ต่อเดือน และสถานภาพการสมรส ตอนที่ 2 เกี่ยวกับระดับคุณภาพชีวิตของแรงงานพม่าในมิติความสัมพันธ์เชิงสังคม มีลักษณะเป็นมาตราส่วนประเมินค่า (Numerical Rating Scale) 5 ระดับ (Boonmak, S. et al., 2017) ได้แก่ 5 คะแนนหมายถึงมากที่สุด, 4 คะแนนหมายถึงมาก, 3 คะแนนหมายถึงปานกลาง, 2 คะแนนหมายถึงน้อย, 1 คะแนนหมายถึงน้อยที่สุด และมีเกณฑ์การแปลความหมาย ได้แก่ ค่าเฉลี่ย 4.51-5.00 หมายถึงมากที่สุด, ค่าเฉลี่ย 3.51-4.50 หมายถึงมาก, ค่าเฉลี่ย 2.51-3.50 หมายถึงปานกลาง, ค่าเฉลี่ย 1.51-2.50 หมายถึงน้อย, ค่าเฉลี่ย 1.00-1.50 หมายถึงน้อยที่สุด

เมื่อสร้างแบบสอบถามเสร็จเรียบร้อยแล้วก็ดำเนินการเพื่อหาคุณภาพของเครื่องมือโดยได้ดำเนินการนำแบบสอบถามที่สร้างเสร็จเสนอต่อผู้เชี่ยวชาญ และนำมาปรับปรุงแก้ไขให้เหมาะสม จำนวน 5 ท่าน พิจารณาตรวจสอบคุณภาพของเครื่องมือในด้านเนื้อหาสาระและโครงสร้างของคำถาม และได้ดำเนินการทดสอบเครื่องมือที่ใช้ในการเก็บรวบรวมข้อมูลโดยการนำแบบสอบถามเสนอตรวจสอบอีกครั้ง และทดลองเครื่องมือ (Try-out) จำนวน 30 คน หาค่าความเชื่อมั่นของเครื่องมือ โดยใช้วิธีสัมประสิทธิ์แอลฟาของครอนบาค (Alpha Cronbach Coefficient) โดยการวิจัยได้ค่าสัมประสิทธิ์เท่ากับ 0.775

นำแบบสอบถามที่ปรับปรุงแก้ไขตรวจสอบความถูกต้องอีกครั้ง และจัดพิมพ์แบบสอบถามฉบับสมบูรณ์ เพื่อใช้แจกจ่ายให้กลุ่มตัวอย่างจริงต่อไป

การเก็บรวบรวมข้อมูล ผู้วิจัยได้ดำเนินการขออนุมัติหนังสือขออนุญาตเก็บข้อมูลเพื่อการศึกษาวิจัยจากมหาวิทยาลัยฯ จากนั้นนำหนังสือขออนุญาตเก็บรวบรวมข้อมูลเสนอต่อผู้ประกอบการ/นายจ้างของแรงงานพม่าเพื่อขออนุญาตเก็บข้อมูล และผู้วิจัยดำเนินการเก็บรวบรวมข้อมูลโดยการแจกจ่ายแบบสอบถามไปยังกลุ่มเป้าหมาย จำนวน 350 คน และรับแบบสอบถามกลับคืนมา 100 % คือ 350 ชุด

การวิเคราะห์ข้อมูล ผู้วิจัยนำข้อมูลที่ได้จากแบบสอบถามมาทำการวิเคราะห์และแปลผลข้อมูล การวิจัยครั้งนี้ได้ใช้สถิติเพื่อวิเคราะห์ข้อมูล คือ 1) ข้อมูลทั่วไปของแรงงานพม่า ได้แก่ ความถี่ และร้อยละ 2) คุณภาพชีวิตของแรงงานพม่าในมิติความสัมพันธ์เชิงสังคม ได้แก่ ค่าเฉลี่ย และส่วนเบี่ยงเบนมาตรฐาน ใช้ตารางประกอบคำอธิบาย และ 3) เปรียบเทียบคุณภาพ



ชีวิตของแรงงานพม่าในมิติความสัมพันธ์เชิงสังคม ได้แก่ ค่าเฉลี่ย ส่วนเบี่ยงเบนมาตรฐาน F-test และการเปรียบเทียบรายคู่วิธี Scheffe's Method ใช้ตารางประกอบคำอธิบาย

ผลการวิจัย

1. ข้อมูลทั่วไปของแรงงานพม่า

1.1 จำแนกตามเพศชาย ผลการศึกษาพบว่า ส่วนใหญ่แรงงานพม่าอายุ 36 – 45 ปี จำนวน 94 คน คิดเป็นร้อยละ 26.86 การศึกษาต่ำกว่าปริญญาตรี จำนวน 224 คน คิดเป็นร้อยละ 64.00 เป็นแรงงานไร้ฝีมือ จำนวน 126 คน คิดเป็นร้อยละ 36.00 มีประสบการณ์การทำงานในประเทศไทยน้อยกว่า 10 ปี จำนวน 169 คน คิดเป็นร้อยละ 48.29 รายได้ต่อเดือน 5,001 – 10,000 บาท จำนวน 195 คน คิดเป็นร้อยละ 55.71 และสถานภาพโสด จำนวน 190 คน คิดเป็นร้อยละ 54.29

1.2 จำแนกตามเพศหญิง ผลการศึกษาพบว่า ส่วนใหญ่แรงงานพม่าอายุ 36 – 45 ปี จำนวน 53 คน คิดเป็นร้อยละ 15.14 การศึกษาต่ำกว่าปริญญาตรี จำนวน 117 คน คิดเป็นร้อยละ 33.43 เป็นแรงงานไร้ฝีมือ จำนวน 71 คน คิดเป็นร้อยละ 20.29 มีประสบการณ์การทำงานในประเทศไทยน้อยกว่า 10 ปี จำนวน 70 คน คิดเป็นร้อยละ 20.00 รายได้ต่อเดือน 5,001 – 10,000 บาทจำนวน 103 คน คิดเป็นร้อยละ 29.43 และสถานภาพโสดจำนวน 105 คน คิดเป็นร้อยละ 30.00

1.3 จำแนกตามเพศที่สาม (ข้ามเพศ) ผลการศึกษาพบว่า ส่วนใหญ่แรงงานพม่าอายุ 36–45 ปี จำนวน 2 คน คิดเป็นร้อยละ 0.57 การศึกษาต่ำกว่าปริญญาตรี จำนวน 4 คน คิดเป็นร้อยละ 1.14 เป็นแรงงานกึ่งฝีมือและแรงงานไร้ฝีมือ จำนวน 2 คน คิดเป็นร้อยละ 0.57 เท่ากัน มีประสบการณ์การทำงานในประเทศไทยน้อยกว่า 10 ปีจำนวน 3 คน คิดเป็นร้อยละ 0.86 มีรายได้ต่อเดือน 5,001 – 10,000 บาทจำนวน 3 คน คิดเป็นร้อยละ 0.86 และสถานภาพโสด 3 คน คิดเป็นร้อยละ 0.86

2. คุณภาพชีวิตของแรงงานพม่าในมิติความสัมพันธ์เชิงสังคม กรณีศึกษาจังหวัดนครศรีธรรมราช จำแนกตามเพศชาย เพศหญิง และเพศที่สาม (ข้ามเพศ)

2.1 จำแนกตามเพศชาย ผลการศึกษาพบว่า คุณภาพชีวิตของแรงงานพม่าในมิติความสัมพันธ์เชิงสังคม กรณีศึกษาจังหวัดนครศรีธรรมราช อยู่ในระดับปานกลาง ($\bar{X} = 3.38$, S.D. = 0.61)เมื่อพิจารณาเป็นรายข้อผลการศึกษาพบว่าข้อที่มีค่าเฉลี่ยสูงสุด คือ สามารถทำงานร่วมกับเพื่อนผู้ใช้แรงงาน หรือเพื่อนร่วมงานที่มาจากประเทศอื่นได้เป็นอย่างดี อยู่ในระดับปานกลาง ($\bar{X} = 3.49$, S.D.= 0.98)รองลงมา คือสามารถทำงานที่ได้รับมอบหมายได้สำเร็จตามเป้าหมายอยู่ในระดับปานกลาง ($\bar{X} = 3.48$, S.D. = 1.17)และข้อที่มีค่าเฉลี่ยต่ำสุด คือ สามารถทำงานที่ได้รับมอบหมายได้สำเร็จตามระยะเวลาอยู่ในระดับปานกลาง ($\bar{X} = 3.19$, S.D. = 1.22) ตามลำดับ



2.2 จำแนกตามเพศหญิง ผลการศึกษาพบว่า คุณภาพชีวิตของแรงงานพม่าในมิติความสัมพันธ์เชิงสังคม กรณีศึกษาจังหวัดนครศรีธรรมราชอยู่ในระดับมาก ($\bar{X} = 3.58$, S.D. = 0.65) เมื่อพิจารณาเป็นรายข้อ ผลการศึกษาพบว่าข้อที่มีค่าเฉลี่ยสูงสุด คือ สามารถทำงานร่วมกับเพื่อนผู้ใช้แรงงาน หรือเพื่อนร่วมงานที่มาจากประเทศอื่นได้เป็นอย่างดี อยู่ในระดับมาก ($\bar{X} = 3.84$, S.D. = 0.96) รองลงมา คือ สามารถทำงานที่ได้รับมอบหมายได้สำเร็จตามระยะเวลาอยู่ในระดับมาก ($\bar{X} = 3.67$, S.D. = 0.95) และข้อที่มีค่าเฉลี่ยต่ำสุด คือ สามารถอาศัยอยู่ร่วมกับเพื่อนผู้ใช้แรงงานที่มาจากประเทศอื่นได้โดยไม่มี ความขัดแย้งอยู่ในระดับปานกลาง ($\bar{X} = 3.43$, S.D. = 0.99) ตามลำดับ

2.3 จำแนกตามเพศที่สาม (ข้ามเพศ) ผลการศึกษาพบว่า คุณภาพชีวิตของแรงงานพม่าในมิติความสัมพันธ์เชิงสังคม กรณีศึกษาจังหวัดนครศรีธรรมราชอยู่ในระดับปานกลาง ($\bar{X} = 3.35$, S.D. = 0.41) เมื่อพิจารณาเป็นรายข้อ ผลการศึกษาพบว่า ข้อที่มีค่าเฉลี่ยสูงสุด คือ การรับรู้ข้อมูลข่าวสารด้านต่าง ๆ เกี่ยวกับการมีพื้นที่ทางวัฒนธรรม เช่น การไปวัด การทำบุญ การร่วมงานประเพณี เป็นต้น อยู่ในระดับมาก ($\bar{X} = 4.00$, S.D. = 0.82) รองลงมา คือ สามารถอาศัยอยู่ร่วมกับเพื่อนผู้ใช้แรงงานที่มาจากประเทศอื่นได้ โดยไม่มี ความขัดแย้งอยู่ในระดับปานกลาง ($\bar{X} = 3.35$, S.D. = 1.17) และข้อที่มีค่าเฉลี่ยต่ำสุด คือ สามารถทำงานที่ได้รับมอบหมายได้สำเร็จตามเป้าหมายอยู่ในระดับปานกลาง ($\bar{X} = 2.75$, S.D. = 1.89) และสามารถทำงานที่ได้รับมอบหมายได้สำเร็จตามระยะเวลาอยู่ในระดับปานกลาง ($\bar{X} = 2.75$, S.D. = 1.22) เท่ากัน ตามลำดับ

2.4 โดยรวมทุกด้าน ผลการศึกษาพบว่า คุณภาพชีวิตของแรงงานพม่าในมิติความสัมพันธ์เชิงสังคม กรณีศึกษาจังหวัดนครศรีธรรมราชอยู่ในระดับปานกลาง ($\bar{X} = 3.45$, S.D. = 0.63) เมื่อพิจารณาเป็นรายข้อ ผลการศึกษาพบว่า ข้อที่มีค่าเฉลี่ยสูงสุด คือ เพศหญิง อยู่ในระดับมาก ($\bar{X} = 3.58$, S.D. = 0.65) รองลงมา คือ เพศชาย อยู่ในระดับปานกลาง ($\bar{X} = 3.38$, S.D. = 0.61) และข้อที่มีค่าเฉลี่ยต่ำสุด คือ เพศที่สาม (ข้ามเพศ) อยู่ในระดับปานกลาง ($\bar{X} = 3.35$, S.D. = 0.41) ตามลำดับ

จากการศึกษาคุณภาพชีวิตของแรงงานพม่าในมิติความสัมพันธ์เชิงสังคม กรณีศึกษาจังหวัดนครศรีธรรมราช จำแนกตามเพศชาย เพศหญิง และเพศที่สาม (ข้ามเพศ) ดังตารางที่ 1



ตารางที่ 1 คุณภาพชีวิตของแรงงานพม่าในจังหวัดนครศรีธรรมราช ในมิติความสัมพันธ์เชิงสังคมจำแนกตามเพศชาย เพศหญิง และเพศที่สาม (ข้ามเพศ)

ที่	รายละเอียด	ระดับคุณภาพชีวิตของแรงงานพม่าในจังหวัดนครศรีธรรมราช ในมิติความสัมพันธ์เชิงสังคม											
		จำแนกตามเพศชาย			จำแนกตามเพศหญิง			จำแนกตามเพศที่สาม (ข้ามเพศ)			โดยรวมทุกด้าน		
		\bar{x}	S.D.	แปลผล	\bar{x}	S.D.	แปลผล	\bar{x}	S.D.	แปลผล	\bar{x}	S.D.	แปลผล
1.	สามารถทำงานร่วมกับเพื่อนผู้ใช้แรงงานหรือเพื่อนร่วมงานที่มาจากประเทศอื่นได้เป็นอย่างดี	3.49	0.98	ปานกลาง	3.84	0.96	มาก	3.25	0.96	ปานกลาง	3.60	0.98	มาก
2.	สามารถทำงานที่ได้รับมอบหมายได้สำเร็จตามเป้าหมาย	3.48	1.17	ปานกลาง	3.50	1.05	ปานกลาง	2.75	1.89	ปานกลาง	3.48	1.13	ปานกลาง
3.	การรับรู้ข้อมูลข่าวสารด้านต่าง ๆ เกี่ยวกับการมีพื้นที่ทางวัฒนธรรม เช่น การไปวัด การทำบุญ การร่วมงานประเพณี เป็นต้น	3.35	0.95	ปานกลาง	3.44	0.97	ปานกลาง	4.00	0.82	มาก	3.39	0.96	ปานกลาง
4.	สามารถทำงานที่ได้รับมอบหมายได้สำเร็จตามระยะเวลา	3.19	1.22	ปานกลาง	3.67	0.95	มาก	2.75	1.22	ปานกลาง	3.35	1.17	ปานกลาง
5.	สามารถอาศัยอยู่ร่วมกับเพื่อนผู้ใช้แรงงานที่มาจากประเทศอื่นได้โดยไม่มี ความขัดแย้ง	3.39	1.12	ปานกลาง	3.43	0.99	ปานกลาง	3.35	1.17	ปานกลาง	3.41	1.08	ปานกลาง
รวม		3.38	0.61	ปานกลาง	3.58	0.65	มาก	3.35	0.41	ปานกลาง	3.45	0.63	ปานกลาง

3. การเปรียบเทียบคุณภาพชีวิตของแรงงานพม่าในจังหวัดนครศรีธรรมราช ในมิติความสัมพันธ์เชิงสังคมจำแนกตามเพศชาย เพศหญิง และเพศที่สาม (ข้ามเพศ)

3.1 การเปรียบเทียบคุณภาพชีวิตของแรงงานพม่าในจังหวัดนครศรีธรรมราช ในมิติความสัมพันธ์เชิงสังคม จำแนกตามเพศชาย เพศหญิง และเพศที่สาม (ข้ามเพศ) ผลการศึกษาพบว่า แรงงานพม่าในจังหวัดนครศรีธรรมราชที่มีเพศต่างกัน มีคุณภาพชีวิตในมิติความสัมพันธ์เชิงสังคมแตกต่างกันอย่างมีนัยสำคัญทางสถิติ .05 ดังตารางที่ 2

3.2 การทดสอบความแตกต่างเป็นรายคู่คุณภาพชีวิตของแรงงานพม่าในจังหวัดนครศรีธรรมราชในมิติความสัมพันธ์เชิงสังคม จำแนกตามเพศชาย เพศหญิง และเพศที่สาม (ข้ามเพศ) ผลการศึกษาพบว่าเพศหญิง มีคุณภาพชีวิตมากกว่า เพศชายส่วนผู้อื่น ๆ ไม่พบความแตกต่าง ดังตารางที่ 3



ตารางที่ 2 การเปรียบเทียบคุณภาพชีวิตของแรงงานพม่าในจังหวัดนครศรีธรรมราช ในมิติความสัมพันธ์เชิงสังคม จำแนกตามเพศชาย เพศหญิง และเพศที่สาม (ข้ามเพศ)

รายละเอียด	การเปรียบเทียบคุณภาพชีวิตของแรงงานพม่าในจังหวัดนครศรีธรรมราช ในมิติความสัมพันธ์เชิงสังคม			
	\bar{x}	S.D.	แปลผล	นัยสำคัญทางสถิติ
เพศชาย	3.38	0.61	ปานกลาง	
เพศหญิง	3.58	0.65	มาก	0.022*
เพศที่สาม(ข้ามเพศ)	3.35	0.41	ปานกลาง	

*นัยสำคัญทางสถิติที่ระดับ .05

ตารางที่ 3 การทดสอบความแตกต่างเป็นรายคู่ของคุณภาพชีวิตของแรงงานพม่าใน จังหวัดนครศรีธรรมราช ในมิติความสัมพันธ์เชิงสังคม จำแนกตามเพศชาย เพศหญิง และเพศที่สาม (ข้ามเพศ)

รายละเอียด	\bar{x}	เพศชาย	เพศหญิง	เพศที่สาม (ข้ามเพศ)
		3.38	3.58	3.35
เพศชาย	3.38	-	0.006*	0.922
เพศหญิง	3.58	-	-	0.477
เพศที่สาม(ข้ามเพศ)	3.35	-	-	-

*นัยสำคัญทางสถิติที่ระดับ .05

อภิปรายผล

1. คุณภาพชีวิตของแรงงานพม่าในมิติความสัมพันธ์เชิงสังคม กรณีศึกษาจังหวัด นครศรีธรรมราชจำแนกตามเพศชาย เพศหญิง และเพศที่สาม (ข้ามเพศ) ผลการศึกษาพบว่า คุณภาพชีวิตของแรงงานพม่าในมิติความสัมพันธ์เชิงสังคม โดยรวมอยู่ในระดับปานกลาง ($\bar{x} = 3.45$, S.D. = 0.63) ซึ่งเมื่อพิจารณาแล้ว ผู้เขียนมองว่า คุณภาพชีวิตของแรงงานพม่าใน มิติความสัมพันธ์เชิงสังคม ยังไม่ดีเท่าที่ควร สอดคล้องกับการศึกษาของ Songthap & Thongsamsee และการศึกษาของ Nakaray & Benjarongkij ที่สรุปคล้ายคลึงกันว่า ในภาพรวมมีคุณภาพชีวิตระดับปานกลางอาจ เนื่องมาจากความหวาดระแวงแรงงานพม่าใน ฐานะ “แรงงานข้ามชาติผู้น่ากลัว” ทั้งนี้อาจเป็นเพราะนายจ้างคนไทยและแรงงานพม่ามีการ สื่อสารระหว่างกันเชิงวัฒนธรรมที่แตกต่างกัน เพราะคิดเห็นว่าแรงงานพม่าโหดร้ายน่ากลัว และไว้ใจไม่ได้ ประกอบกับแรงงานพม่าเองก็กลัวคนไทยและคนต่างชาติ ทำให้เกิดการสื่อสาร การตีความที่แตกต่างกัน และเกิดช่องว่างด้านความสัมพันธ์เกิดขึ้น ส่งผลต่อคุณภาพชีวิตของ แรงงานพม่าในมิติความสัมพันธ์เชิงสังคมที่ไม่ดีเท่าที่ควร (Songthap, A. & Thongsamsee, W., 2017) จึงจำเป็นต้องสร้างทัศนคติ และพฤติกรรมเชิงบวกด้านความสัมพันธ์เชิงสังคม เพื่อให้สามารถอยู่ร่วมกับคนไทยได้อย่างมีความสุข (Nakaray, P. & Benjarongkij, Y., 2018)



เพศหญิงมีคุณภาพชีวิตของแรงงานพม่าในมิติความสัมพันธ์เชิงสังคมอยู่ในระดับมาก ($\bar{X} = 3.58$, S.D. = 0.65) ทั้งนี้ผู้เขียนเห็นว่าแรงงานพม่าผู้หญิงทำงานในลักษณะเน้นความเป็นหญิง เช่น งานไม่หนักหรือไม่เสี่ยง สามารถปรับตัว และสร้างความสัมพันธ์เชิงสังคมได้ดี สอดคล้องกับการศึกษาของ Promprasit และ Nakaray & Benjarongkij ที่สรุปว่า แรงงานพม่าผู้หญิงนั้นถูกคาดหวังในเรื่องความสวยความงาม ความเป็นระเบียบ และความเรียบร้อยในการทำงาน ทำให้พื้นที่ของแรงงานพม่าผู้หญิงได้ถูกจำกัดไว้เฉพาะพื้นที่ที่ปลอดภัย ไม่มีความเสี่ยง (Promprasit, N., 2017) และแรงงานพม่าผู้หญิงสามารถปรับตัวกับสถานการณ์ที่ไม่คุ้นเคยได้ดีในลักษณะการสร้างความสัมพันธ์เชิงสังคม โดยให้ความสำคัญกับคุณภาพชีวิตและการสร้างกิจกรรมสัมพันธ์จึงส่งผลต่อคุณภาพชีวิตที่ดีกว่าเพศอื่น ๆ (Nakaray, P. & Benjarongkij, Y., 2018)

ในขณะที่เพศชายมีคุณภาพชีวิตของแรงงานพม่าในมิติความสัมพันธ์เชิงสังคมอยู่ในระดับปานกลาง ($\bar{X} = 3.38$, S.D. = 0.61) ซึ่งผู้เขียนเห็นว่า แรงงานพม่าเพศชายให้ความสำคัญกับเรื่องการทำงานเพื่อรายได้เป็นหลัก จึงไม่ตระหนักเรื่องคุณภาพชีวิตในมิติความสัมพันธ์เชิงสังคมมากนัก ส่งผลให้ไม่ดีเท่าที่ควรจะเป็น สอดคล้องกับการศึกษาของ Songthap & Thongsamsee การศึกษาของ Nakaray & Benjarongkij และการศึกษาของ Ek-lem ที่สรุปคล้ายกันว่า คุณภาพชีวิตด้านสังคมอยู่ในระดับปานกลาง ($\bar{X} = 3.27$, SD = 0.45) เนื่องจากแรงงานพม่าผู้ชายถูกเน้นให้มีลักษณะความเป็นชาย (masculinity) ให้ความสำคัญกับเรื่องงานอยู่เหนือความสัมพันธ์เชิงสังคม (Songthap, A. & Thongsamsee, W., 2017) ทำให้แรงงานพม่าผู้ชายเลือกที่จะเข้าไปมีส่วนร่วมเกี่ยวกับ “การทำงาน” มากกว่า และมักขาดความตระหนักเรื่องคุณภาพชีวิตในมิติความสัมพันธ์เชิงสังคม (Nakaray, P. & Benjarongkij, Y., 2018) รวมถึงบางคนอาจจะมีปัญหา เช่น การดื่มสุราจนทำให้ทะเลาะกันระหว่างเพื่อนแรงงานด้วยกัน ไม่ปลอดภัย หรือขาดซึ่งคุณภาพชีวิตในมิติความสัมพันธ์เชิงสังคม (Ek-lem, B., 2019)

สำหรับเพศที่สาม (ข้ามเพศ) มีคุณภาพชีวิตของแรงงานพม่าในมิติความสัมพันธ์เชิงสังคมอยู่ในระดับปานกลาง ($\bar{X} = 3.35$, S.D.= 0.41) เป็นเพศมีค่าเฉลี่ยต่ำที่สุด ผู้เขียนเห็นว่าแรงงานพม่าเพศที่สาม (ข้ามเพศ) มีคุณภาพชีวิตถือได้ว่าจะไม่ดีเท่าที่ควร เช่นเดียวกับแรงงานพม่าผู้ชาย แต่มีความเปราะบางในมิติความสัมพันธ์เชิงสังคมมากกว่า สอดคล้องกับการศึกษาของ Thongsuk และการศึกษาของ Meechamnan ได้สรุปคล้ายคลึงกันว่า กลุ่มคนที่เพศที่สาม หรือรับรู้ตัวตนต้องการที่จะเปลี่ยนเพศสภาพที่สอดคล้องกับจิตใจเป็นวิถีหรือ “ทางเลือก” แต่หลายคนไม่ต้องการแสดงตัวตน หรือพยายาม “ปกปิดตนเอง” ว่าเป็นเพศที่สาม (Thongsuk, B., 2017) อันเนื่องมาจากสภาพจิตใจที่ผันแปรไปตามบริบทสังคม (Meechamnan, P., 2013) เช่นเดียวกับการศึกษาของ Ariya et al. ที่สรุปว่า มีความต้องการความรักและความสัมพันธ์ร่วมกับผู้อื่น หรือในลักษณะคุณภาพชีวิตในมิติความสัมพันธ์เชิงสังคมอยู่ในระดับสูง (Ariya, et al., 2018) และไม่สอดคล้องกับผลการศึกษาของ Brewster



ที่แสดงให้เห็นว่า คุณภาพชีวิตของแรงงานพม่าในมิติความสัมพันธ์เชิงสังคมในลักษณะ “ยังไม่ได้รับการตอบสนอง” เช่น การขาดเพื่อนร่วมงานที่เป็นมิตร ช่องว่างระหว่างเพศ หรือถูกมองว่าเป็นแบบอย่างที่ไม่ดีให้กับเด็ก จึงจำเป็นต้องขจัดความหลากหลายเพื่อให้มี “ความเท่าเทียม” เพื่อคุณภาพชีวิตของแรงงานพม่าในมิติความสัมพันธ์เชิงสังคมที่ดีและสามารถอยู่ร่วมกันอย่างมีความสุข (Brewster, et al., 2014)

2. การเปรียบเทียบคุณภาพชีวิตของแรงงานพม่าในมิติความสัมพันธ์เชิงสังคม กรณีศึกษาจังหวัดนครศรีธรรมราชจำแนกตามเพศชาย เพศหญิง และเพศที่สาม (ข้ามเพศ) ผลการศึกษาพบว่าแรงงานพม่าในจังหวัดนครศรีธรรมราช ที่มีเพศต่างกัน มีคุณภาพชีวิตในมิติความสัมพันธ์เชิงสังคมแตกต่างกันอย่างมีนัยสำคัญทางสถิติ 0.05 ซึ่งสอดคล้องกับการศึกษาของ Khaenamkhaew และการศึกษาของ Suthama & Nuritamon ที่สรุปว่า มีคุณภาพชีวิตแตกต่างกันอย่างมีนัยสำคัญทางสถิติ 0.05 (Suthama, N. & Nuritamon, W., 2016) ผู้เขียนเห็นว่า คุณภาพชีวิตของแรงงานพม่าในมิติความสัมพันธ์เชิงสังคมยังมีความเหลื่อมล้ำอยู่มากพอสมควร ทำให้เกิดความแตกต่างเรื่องคุณภาพชีวิต (Khaenamkhaew, D., 2018) แต่ผลการศึกษาไม่สอดคล้องกับการศึกษาของ Pheap & Sripokangkul ที่สรุปว่า แรงงานข้ามชาติที่มีเพศ ต่างกัน มีคุณภาพชีวิตแตกต่างกันไม่มีนัยสำคัญทางสถิติ (Pheap, V. & Sripokangkul, S., 2017) เนื่องจากมีความสัมพันธ์ในทางบวก และสามารถปรับตัวได้ สำหรับการทดสอบความแตกต่างเป็นรายคู่พบว่า แรงงานพม่าเพศหญิงมีคุณภาพชีวิตในมิติความสัมพันธ์เชิงสังคมมากกว่าแรงงานพม่าเพศชาย ซึ่งสอดคล้องกับการศึกษาของ Ek-lem และการศึกษาของ Promprasit ที่สรุปคล้ายคลึงกันว่า แรงงานพม่าเพศชายทำงานหนัก มีความเสี่ยงในการทำงาน และเกิดปัญหาเกี่ยวกับคุณภาพชีวิตของแรงงานพม่าในมิติความสัมพันธ์เชิงสังคมได้ง่าย เช่น ดื่มสุราจนเกิดการทะเลาะวิวาท ทำให้มีผลกระทบต่อความสัมพันธ์เชิงสังคมด้านลบเสียมากกว่า (Ek-lem, B., 2019) แต่สำหรับแรงงานพม่าเพศหญิงมีพื้นที่ที่ถูกจำกัดไว้แค่พื้นที่ที่ปลอดภัย และแรงงานพม่าเพศหญิง ปรับตัวกับสถานการณ์ทางสังคมได้ดีกว่า จึงส่งผลต่อคุณภาพชีวิตในมิติความสัมพันธ์เชิงสังคมเชิงบวกมากกว่าแรงงานพม่าเพศชาย (Promprasit, N., 2017)

สรุป/ข้อเสนอแนะ

1. คุณภาพชีวิตของแรงงานพม่าในมิติความสัมพันธ์เชิงสังคม กรณีศึกษาจังหวัดนครศรีธรรมราชจำแนกตามเพศชาย เพศหญิง และเพศที่สาม (ข้ามเพศ) ผลการศึกษาพบว่า คุณภาพชีวิตของแรงงานพม่าในมิติความสัมพันธ์เชิงสังคม โดยรวมอยู่ในระดับปานกลาง ($\bar{X} = 3.45$, S.D.= 0.63)เมื่อพิจารณาเป็นรายข้อผลการศึกษาพบว่า ข้อที่มีค่าเฉลี่ยสูงสุด คือ เพศหญิง อยู่ในระดับมาก ($\bar{X} = 3.58$, S.D. = 0.65) รองลงมา คือ เพศชาย อยู่ในระดับปาน



กลาง ($\bar{X} = 3.38$, S.D. = 0.61) และข้อที่มีค่าเฉลี่ยต่ำสุด คือ เพศที่สาม (ข้ามเพศ) อยู่ในระดับปานกลาง ($\bar{X} = 3.35$, S.D. = 0.41) ตามลำดับ

2. การเปรียบเทียบคุณภาพชีวิตของแรงงานพม่าในจังหวัดนครศรีธรรมราช ในมิติความสัมพันธ์เชิงสังคมจำแนกตามเพศชาย เพศหญิง และเพศที่สาม (ข้ามเพศ) ผลการศึกษาพบว่าแรงงานพม่าในจังหวัดนครศรีธรรมราช ที่มีเพศต่างกัน มีคุณภาพชีวิตในมิติความสัมพันธ์เชิงสังคมแตกต่างกันอย่างมีนัยสำคัญทางสถิติ .05 และการทดสอบความแตกต่างเป็นรายคู่เพศหญิง มีคุณภาพชีวิตมากกว่า เพศชาย ส่วนคู่อื่น ๆ ไม่พบความแตกต่าง

ข้อเสนอแนะ จากผลการวิจัย คุณภาพชีวิตของแรงงานพม่าในมิติความสัมพันธ์เชิงสังคมอยู่ในระดับปานกลาง บ่งชี้ว่าคุณภาพชีวิตยังไม่ดีเท่าที่ควร โดยเฉพาะแรงงานพม่าเพศที่สาม (ข้ามเพศ) ยังมีความเหลื่อมล้ำอยู่พอสมควร นายจ้างหรือสถานประกอบการควรให้ความสำคัญและการการดูแลอย่างทั่วถึงในมิติความสัมพันธ์เชิงสังคม ในขณะเดียวกันหน่วยงานที่เกี่ยวข้อง เช่น พัฒนาสังคมและความมั่นคงของมนุษย์ หรือแรงงานจังหวัดในพื้นที่ ควรเข้าไปดูแลหรือส่งเสริมกิจกรรมเพื่อความสัมพันธ์ที่ดี ทั้งแรงงานพม่าเองหรือแรงงานไทยทุกเพศทุกวัย โดยปราศจากอคติ

เอกสารอ้างอิง

- Ariya, K. et al. (2018). The Investigation of Basic Needs of Female-to-Male (FTM) Thai Transgender. *Journal of Graduate Research*, 9(2), 163-182.
- Boonmak, S. et al. (2017). *Research Methodology in Social Sciences*. Songkhla: Thaksin University.
- Brewster, M. et al. (2014). Voices from beyond: A thematic content analysis of transgender employees' workplace experiences. *Psychology of sexual orientation and gender diversity*, 1(2), 159-169.
- Cochran, W.G. (1997). *Sampling Techniques*. New York: John Wiley & sons.
- Ek-lem, B. (2019). Migration: The Establishing and Maintaining of Social Networks of Women Burmese Migrant Workers in Chiang Mai City. *Mekong-Salween Civilization Studies Journal*, 10(1), 13-38.
- Khaenamkhaew, D. (2018). Comparative of Life Quality of Myanmar Workers in Nakhon Si Thammarat Province. Chiang Mai: Chiang Mai Rajabhat University.
- Khaenamkhaew, D. (2019). Myanmar migrant workers: Quality of life and creating new meaning in Nakhon Si Thammarat Province. Nakhon Si Thammarat: Faculty of Humanities and Social Sciences.



- Meechamnan, P. (2013). The problem of disadvantage of LGBT couple due to lack of legalization of marriage in Thailand. *CMU Journal of Law and Social Sciences*, 6(1), 107-125.
- Ministry of Labour. (2018). *Guidelines for Alien Labor Management 2018*. Bangkok: Ministry of Labour.
- Muhamad, C. & Jaihoweweerapong, D. (2018). Education, livelihoods and adaptation of Burmese migrant workers in Nakhon sithammarat to support ASEAN Community. *Narkbhut Journal Review*, 10(Special), 236-247.
- Nakaray, P. & Benjarongkij, Y. (2018). Intercultural Communication in the Burmese Workers Employment of Local Businesses in Southern Thailand. *Journal of Humanities and Social Sciences*, 26(52), 166-187.
- Petruk, S. & Sompunmak, C. (2016). Labor of Thailand Market will in the Future. *Western University Research Journal of Humanities and Social Science*, 2(3), 99-113.
- Pheap, V. & Sripokangkul, S. (2017). Situation of the Inequality of Life Quality of Cambodian Migrant Workers in Srakhaew Province. *Veridian E- Journal, Silpakorn University*, 10(2), 189-204.
- Promprasit, N. (2017). Gender Roles in Myanmar's Elementary School. *Walailak Abode of Culture Journal*, 17(2), 27-47.
- Provincial Employment Office of Nakhon Si Thammarat. (2018). Executive summary of labor situation in Nakhon Si Thammarat province. Nakhon Si Thammarat: Office of Nakhon Si Thammarat province.
- Samkosese, W. (2019). Migrant workers are valuable assets. Retrieved December 3, 2019, from <http://www.aidsrightsthai land. com/ look-news.php?lang=&news=800023>
- Songthap, A. & Thongsamsee, W. (2017). Factors Affecting Quality of Life among Transnational Workers in Kantang District, Trang Province. *EAU Heritage Journal: Science and Technology*, 11(2), 191-206.
- Suthama, N. & Nuritamon, W. (2016). Demands for hiring alien laborers of service business entrepreneurs in Phranakhon Si Ayutthaya province. *RMUTSB Academic Journal (Humanities and Social Sciences)*, 1(1), 65-73.
- Thongsuk, B. (2017). Character Reflection of (LGBT-Themed Novels) in Thailand B.E.2516- 2557. *Inthaninthaksin Journal*, 12(2), 35-57.

รูปแบบการใช้หลักพุทธธรรมพัฒนานวัตกรรม ประชาธิปไตยในสถานศึกษา*

THE PATTERN OF APPLICATION OF BUDDHA - DHAMMA TO DEVELOPMENT OF DEMOCRATIC INNOVATION IN SCHOOLS

เกียรติศักดิ์ แสงอรุณ

Keatisak Sang arun

มหาวิทยาลัยธรรมศาสตร์

Thammasat University, Thailand

E-mail: keatisak.sa@lsed.tu.ac.th

บทคัดย่อ

บทความนี้เป็นส่วนหนึ่งของงานวิจัยแบบผสมระหว่างเชิงปริมาณและคุณภาพ (กึ่งทดลอง) มีวัตถุประสงค์เพื่อ 1) ศึกษาสภาพการจัดกระบวนการประชาธิปไตยในห้องเรียน และในโรงเรียนระดับการศึกษาขั้นพื้นฐาน 2) วิเคราะห์หลักพุทธธรรมที่เกี่ยวข้องกับหลักการประชาธิปไตย และ 3) นำเสนอรูปแบบการนำหลักพุทธธรรมพัฒนานวัตกรรมประชาธิปไตยในห้องเรียนระดับการศึกษาขั้นพื้นฐาน กลุ่มตัวอย่างคือ ผู้บริหารสถานศึกษา 9 แห่งในกรุงเทพมหานครและปริมณฑล นักเรียนระดับชั้นมัธยมศึกษาปีที่ 1 โรงเรียนสาธิตแห่งมหาวิทยาลัยธรรมศาสตร์ จำนวน 27 คน ศึกษาการจัดกิจกรรมของสถานศึกษา วิเคราะห์หลักพุทธธรรมเพื่อนำมาประยุกต์ใช้จัดกิจกรรมพัฒนาประชาธิปไตย โดยใช้แบบสอบถามและแบบสัมภาษณ์เก็บรวบรวมข้อมูล รวมทั้งสนทนากลุ่มผู้ทรงคุณวุฒิ ทั้งนี้ข้อมูลเชิงปริมาณผู้วิจัยใช้วิธีการแจกแจงความถี่ แล้วนำมาหาค่าร้อยละ/ค่าเฉลี่ย สำหรับข้อมูลเชิงคุณภาพ ใช้วิธีการวิเคราะห์เชิงเนื้อหา ผลการศึกษาพบว่า กระบวนการของสถานศึกษาในส่วนกิจกรรมห้องเรียนประชาธิปไตยมีค่าเฉลี่ยมากที่สุด ($\bar{X} = 4.36$ S.D. = 0.50) การวิเคราะห์หลักพุทธธรรมที่เกี่ยวข้องกับประชาธิปไตย พบว่า หลักอภิธานิยธรรม 7 มีการอ้างถึงมากที่สุด นักเรียนส่วนใหญ่คิดว่าทุกคนมีสิทธิเสรีภาพเท่ากัน ($\bar{X} = 4.55$ S.D. = 0.51) ผู้ทรงคุณวุฒิได้ให้ความเห็นเพื่อเป็นแนวทางในการใช้หลักพุทธธรรมพัฒนานวัตกรรมประชาธิปไตยในห้องเรียนระดับการศึกษาขั้นพื้นฐาน ที่สำคัญได้แก่ 1) การพัฒนาประชาธิปไตยกับเยาวชนต้องทำให้อยู่ในวิถีชีวิต 2) สาราณียธรรม 6 คือหลักพุทธธรรมที่ควรใช้ควบคู่กับอภิธานิยธรรม 7 3) การพัฒนานวัตกรรมประชาธิปไตยในสถานศึกษาเป็นหน้าที่ของทุกคนในสถานศึกษา และ 4) เด็กรุ่นใหม่มีความพร้อมในการเรียนรู้และมีพฤติกรรมตามวิถีประชาธิปไตยมากขึ้น ซึ่งหากสถานศึกษา

* Received 12 May 2020; Revised 17 July 2020; Accepted 19 July 2020



สามารถดำเนินการสิ่งเหล่านี้ได้โดยอาจเริ่มจากหน่วยเล็ก ๆ เช่น ในห้องเรียนก็จะเป็นอีกแนวทางหนึ่งที่จะเป็นนวัตกรรมเพื่อการพัฒนาประชาธิปไตยในสังคมไทยได้อย่างยั่งยืน

คำสำคัญ: หลักพุทธธรรม, ธรรมาธิปไตย, นวัตกรรมประชาธิปไตยในสถานศึกษา

Abstract

The objectives of this mixed methods research (quasi – experimental) are 1) to study the state of the democratic process management in the classroom and schools at the basic education level 2) to analyze buddha-dhamma that related to the democracy, and 3) to propose a model for the application of the buddha-dhamma to develop democratic innovation in the classrooms, basic education. Sample groups include the administrators of 9 schools in Bangkok and suburbs and 27 students in Mattayomsuksa 1 of Thammasat Secondary School. The researcher studied the operating conditions of 9 schools, analyzed the buddha-dhamma to be used in organizing democratic development activities in the classroom, use questionnaires and interview forms to collect data including analyzing content from focus group discussions. The quantitative data, the researcher used the frequency distribution method, then found the percentage / average value; for qualitative data, used content analysis. The results showed that the democratic classroom activities had the highest mean ($\bar{x} = 4.36$, S.D. = 0.50). The researcher found that the seven principles of Aparihaniyadhamma are the most referenced. After the applying of the principles, most students think that everyone has equal rights and freedom ($\bar{x} = 4.55$ S.D. = 0.51). The experts have provided opinions as an essential guideline for applying buddha - dhamma to develop democratic innovations in the classroom of basic education as follows: 1) the development or promotion of democracy among youths must lead to their way of life 2) Saraniya Dhamma is the Buddhist doctrine that should be carried out in parallel with the Aparihaniyadhamma 3) the development of democratic innovation in the school is the duty of everyone in the school and 4) the new generation of children are ready to learn and behave in more democratic ways. If the school can put it into practice by introducing with small units such as in the classroom, it will be another practical way to promote sustainable innovation for democratic development in Thai society.



Keywords: Buddha - Dhamma, Dhammmadhipateyya, Democratic Innovation in School

บทนำ

ประชาธิปไตยเป็นแนวคิดของประเทศตะวันตกที่ประเทศไทยรับเอามาเป็นระบบการปกครองของประเทศตั้งแต่ปีพุทธศักราช 2475 (เขาวณะ ไตรมาส, 2550) แม้เป็นเวลากว่า 80 ปี แต่ประเทศไทยยังมีการปฏิวัติรัฐประหารรวมถึงเหตุการณ์ทางการเมืองที่แสดงถึงความขัดแย้งทางความคิดของคนในประเทศอยู่บ่อยครั้ง (ธารรงค์ดี เพชรเลิศอนันต์, 2561)

สาเหตุที่ประชาธิปไตยในประเทศไทยไม่มีการพัฒนาเท่าที่ควร ส่วนหนึ่งอาจมาจากการปลูกฝังผ่านสถานศึกษาที่ยึดรูปแบบของกิจกรรมต่าง ๆ มากกว่าการส่งเสริมให้ผู้เรียนมีวิถีชีวิตประชาธิปไตยที่แท้จริง การจัดการศึกษาในระดับชั้นพื้นฐานโดยเฉพาะอย่างยิ่งสถานศึกษาในระดับมัธยมศึกษาจึงถือเป็นมาตรการสำคัญในการพัฒนาแนวคิดประชาธิปไตยซึ่งสามารถดำเนินการได้ในรูปแบบที่หลากหลายเพื่อปลูกฝังประชาธิปไตยให้แก่ผู้เรียนโดยมุ่งเน้นให้ได้รับการฝึกฝนและเสริมสร้างคุณลักษณะความเป็นประชาธิปไตยและส่งเสริมให้มีการจัดระบบประชาธิปไตยในรูปแบบหรือกระบวนการในการทำงาน (เพชร สมคำ และ ปิยะพงษ์ บุชบงก์, 2560)

ประเทศไทยมีศาสนาพุทธเป็นศาสนาประจำชาติมาเป็นเวลานาน (พระธรรมโกศาจารย์, 2558) หลักการทางศาสนาจึงเป็นรากฐานสำคัญต่อแนวคิดทางการเมืองการปกครองหลักพุทธธรรมให้ทรงชนะในการมองทุกสิ่งที่อยู่รอบตัวในลักษณะองค์รวม มุ่งแนะแนวทางเพื่อการปฏิบัติด้วยตนเองสร้างสิ่งดีงามตามความคาดหวังด้วยการกระทำโดยไม่ต้องอ้อนวอนร้องขอต่อสิ่งใด สิ่งที่สำคัญคือหลักพุทธธรรมยังมีลักษณะพิเศษที่ส่งเสริมหลักการปกครองอันชอบธรรม ส่งเสริมความเสมอภาคของมนุษย์ด้วยความประพฤติ มุ่งแก้ปัญหาแบบเผชิญหน้ากับความจริง วางหลักการแก้ปัญหาทุกระดับตั้งแต่ตัวบุคคล และมุ่งใช้ความถูกต้องที่เรียกว่า “ธรรมาธิปไตย” (พระพรหมคุณาภรณ์ (พระพรหมคุณาภรณ์ (ป.อ. ปยุตโต), 2549) ซึ่งเชื่อว่าจะเป็นพื้นฐานสำคัญของการพัฒนานวัตกรรมประชาธิปไตยให้สมบูรณ์ขึ้นในสังคมซึ่งหลักธรรมที่สำคัญของการปกครองประเทศ ที่จะทำให้ประเทศนั้น ๆ อยู่อย่างปกติสุขและประเทศชาตินั้นจะร่มเย็นเป็นสุขได้คือ อคติ 4 พรหมวิหาร 4 ราชสังคหวัตถุ 4 จักรวรรดิวัตร 5 ทศพิธราชธรรม 10 และ อปริหานิยธรรม 7 (ประยงค์ แสนบุราณ, 2557)

การเปลี่ยนแปลงการจัดกระบวนการเรียนรู้ในสถานศึกษาให้เป็นไปตามจุดมุ่งหมายการศึกษาในศตวรรษที่ 21 เป็นการเรียนรู้เชิงรุก (Active Learning) ครูเปลี่ยนบทบาทจากผู้สอนเป็นผู้อำนวยความสะดวกในการเรียนรู้ (Facilitator) (สำนักบริหารงานกรมมัธยมศึกษาตอนปลาย., 2558) การพัฒนาประชาธิปไตยในสถานศึกษาในรูปแบบใหม่ ๆ จึงเป็นสิ่งที่ท้าทาย กอปรกับในปัจจุบันสถานการณ์ทางการเมืองของไทยได้เข้าสู่วิถีของระบอบ



ประชาธิปไตยตามที่ควรจะเป็น ครูและบุคลากรทางการศึกษาจึงต้องเตรียมพร้อมในการพัฒนาให้ผู้เรียนเข้าใจหลักการของประชาธิปไตยและสามารถนำมาใช้ในชีวิตประจำวันได้อย่างมีประสิทธิภาพเพื่อเป็นพลเมืองที่ดีในวิถีประชาธิปไตย ไม่ใช่เพียงการจัดการเรียนรู้ในห้องเรียนผ่านกระบวนการตามแผนการจัดการเรียนรู้ในกลุ่มสาระการเรียนรู้สังคมศึกษา ศาสนาและวัฒนธรรมเท่านั้น แต่ครูและบุคลากรทางการศึกษายังสามารถพัฒนารูปแบบการจัดการเรียนรู้ที่หลากหลายเพื่อความยั่งยืนของแนวคิดประชาธิปไตยที่เกิดขึ้นกับเด็กเยาวชนอีกด้วย (วิภาดา พิณลา, 2559) ผู้วิจัยจึงสนใจศึกษาสภาพการจัดการกระบวนการประชาธิปไตยในห้องเรียนและในโรงเรียนระดับการศึกษาขั้นพื้นฐาน ตลอดจนวิเคราะห์หลักพุทธธรรมที่เกี่ยวข้องกับหลักการประชาธิปไตย ซึ่งจะนำไปสู่รูปแบบการใช้หลักพุทธธรรมมาพัฒนานวัตกรรมประชาธิปไตยในห้องเรียนระดับการศึกษาขั้นพื้นฐานต่อไป

วัตถุประสงค์ของการวิจัย

1. เพื่อศึกษาสภาพการจัดการกระบวนการประชาธิปไตยในห้องเรียนและในโรงเรียนระดับการศึกษาขั้นพื้นฐาน
2. เพื่อวิเคราะห์หลักพุทธธรรมที่เกี่ยวข้องกับหลักการประชาธิปไตย
3. เพื่อนำเสนอรูปแบบการนำหลักพุทธธรรมพัฒนานวัตกรรมประชาธิปไตยในห้องเรียนระดับการศึกษาขั้นพื้นฐาน

วิธีดำเนินการวิจัย

การวิจัยครั้งนี้มีเป็นงานวิจัยแบบผสมระหว่างเชิงปริมาณและคุณภาพ การดำเนินการวิจัย 3 ขั้นตอน กลุ่มตัวอย่างในขั้นแรกเป็นกลุ่มผู้บริหารของสถานศึกษาที่อยู่ในโรงเรียนที่มีการดำเนินกิจกรรมเสริมสร้างวิถีประชาธิปไตยให้นักเรียนจนประสบความสำเร็จเป็น “โรงเรียนประชาธิปไตยตัวอย่าง” ของสถานิติบัญญัติแห่งชาติ ประจำปี 2559 จำนวน 11 แห่งในกรุงเทพมหานครและปริมณฑล ซึ่งผู้วิจัยเก็บรวบรวมข้อมูลโดยใช้แบบสอบถามและแบบสัมภาษณ์เป็นเครื่องมือ พัฒนาโดยผู้วิจัยแล้วนำไปผู้ทรงคุณวุฒิพิจารณาจำนวน 3 คนเพื่อหาค่า IOC ได้ผู้เข้าร่วมวิจัยทั้งหมด 9 คนจาก 9 แห่ง โดยพิจารณาระดับความคิดเห็นที่มีต่อลักษณะต่าง ๆ ใช้น้ำหนักคะแนนความพึงพอใจแบบมาตราส่วนประมาณค่า (Rating Scale) 5 ระดับ ตามแนวทางของ Likert จากมากที่สุด ถึง น้อยที่สุด ขั้นตอนต่อมา ผู้วิจัยวิเคราะห์และสังเคราะห์ข้อมูลที่เกี่ยวข้องเพื่อนำเสนอหลักพุทธธรรมที่สามารถนำมาประยุกต์ใช้สำหรับการจัดกิจกรรมในห้องเรียนระดับการศึกษาขั้นพื้นฐาน จากทรัพยากรต่าง ๆ ได้แก่ พจนานุกรมหนังสือ สื่อสิ่งพิมพ์ รวมทั้งบทความและงานวิจัยที่เกี่ยวข้อง และขั้นตอนสุดท้ายหลังจากผู้วิจัยได้ทดลองจัดกิจกรรมที่ใช้หลักพุทธธรรมพัฒนานวัตกรรมประชาธิปไตยในห้องเรียนระดับการศึกษาขั้นพื้นฐานในห้องเรียนระดับชั้นมัธยมศึกษาปีที่ 1 โรงเรียนสาธิตแห่งมหาวิทยาลัยธรรมศาสตร์ ประจำปีการศึกษา 2561 จำนวน 29 คน ซึ่งเป็นกลุ่มที่ผู้วิจัยทำ



หน้าที่ครูประจำชั้น โดยจัดกิจกรรมการเรียนรู้และกิจกรรมกลุ่มในช่วงเวลาโฮมรูมประจำวัน จำนวน 16 ครั้ง สังเกตพฤติกรรมของนักเรียน หลังจากนั้นผู้วิจัยได้เก็บรวบรวมข้อมูลเกี่ยวกับระดับการเรียนรู้และการสะท้อนตนเองของนักเรียนโดยใช้แบบสอบถามและแบบสัมภาษณ์เป็นเครื่องมือวิจัยพัฒนาโดยผู้วิจัยแล้วนำไปให้ผู้ทรงคุณวุฒิพิจารณาจำนวน 3 คนเพื่อหาค่า IOC ได้นักเรียนที่เข้าร่วมจำนวน 27 คน โดยพิจารณาระดับความคิดเห็นที่มีต่อลักษณะต่าง ๆ ใช้น้ำหนักคะแนนความพึงพอใจแบบมาตราส่วนประมาณค่า (Rating Scale) 5 ระดับตามแนวทางของ Likert จากมากที่สุด ถึง น้อยที่สุด นำผลที่ได้จากการวิจัยนำเสนอต่อผู้ทรงคุณวุฒิที่มีความเชี่ยวชาญเฉพาะทั้งในด้านการจัดการเรียนรู้ในระดับการศึกษาขั้นพื้นฐาน การเมืองการปกครอง และด้านหลักธรรมในพุทธศาสนาซึ่งมาร่วมสนทนากลุ่ม (Focus Group Discussion) จำนวน 6 คน เพื่อเสนอเป็นรูปแบบการใช้หลักพุทธธรรมพัฒนานวัตกรรมประชาธิปไตยในห้องเรียนระดับการศึกษาขั้นพื้นฐานซึ่งเป็นกระบวนการใหม่เพื่อการพัฒนาประชาธิปไตยที่สามารถนำไปใช้ในทุกระบบของสถานศึกษาในประเทศไทยต่อไป ทั้งนี้ในส่วนข้อมูลเชิงปริมาณผู้วิจัยใช้วิธีการแจกแจงความถี่ แล้วนำมาหาค่าเฉลี่ย สำหรับข้อมูลเชิงคุณลักษณะ ใช้วิธีการวิเคราะห์เชิงเนื้อหา (Content Analysis) ทั้งการจัดทำตารางวิเคราะห์หลักธรรม การวิเคราะห์บทสัมภาษณ์แล้วสร้างข้อสรุปเชิงอุปนัย

ผลการวิจัย

ตอนที่ 1 การศึกษาสภาพการจัดกระบวนการประชาธิปไตยในห้องเรียนและในโรงเรียนระดับการศึกษาขั้นพื้นฐาน

1) กิจกรรมคณะกรรมการสภานักเรียน อยู่ในระดับมากในทุกรายละเอียดย่อย โดยสถานศึกษาได้ส่งเสริมให้นักเรียนได้ปกครองตนเองในรูปแบบของคณะกรรมการสภานักเรียน มากที่สุดมีค่าเฉลี่ยที่ 4.33 ค่าส่วนเบี่ยงเบนมาตรฐาน 0.50 รองลงมาคือ สถานศึกษามีการฝึกให้นักเรียนมีความเคารพซึ่งกันและกันเสมอ และมีการฝึกให้นักเรียนมีภาวะการเป็นผู้นำและผู้ตามที่ดี 2) กิจกรรมห้องเรียนประชาธิปไตย พบว่า อยู่ในระดับมากทุกรายละเอียดย่อย โดยสถานศึกษาฝึกให้นักเรียนเคารพในความคิดเห็นของผู้อื่นและเกิดการยอมรับซึ่งกันและกัน มากที่สุดมีค่าเฉลี่ยที่ 4.67 ค่าส่วนเบี่ยงเบนมาตรฐาน 0.50 รองลงมาคือ ฝึกให้นักเรียนเป็นผู้นำผู้ตามที่ดีและเกิดการยอมรับซึ่งกันและกัน 3) กิจกรรมอิสระ พบว่า ค่าเฉลี่ยรายด้านอยู่ในระดับมาก โดยสถานศึกษาฝึกให้นักเรียนมีความเสียสละและสามารถทำงานร่วมกันได้ ฝึกให้นักเรียนรู้จักการเป็นผู้นำและผู้ตามที่ดี ทำให้ประเมินว่านักเรียนรู้จักแบ่งหน้าที่การทำงานและรับผิดชอบต่อหน้าที่ได้ชัดเจน ซึ่งทั้ง 3 ส่วนนี้มีค่าเฉลี่ยมากที่สุดที่ 4.33 และมีค่าส่วนเบี่ยงเบนมาตรฐานเท่ากันคือ 0.50 รองลงมาคือ ฝึกให้นักเรียนรู้จักการแก้ปัญหาด้วยตนเอง 4) กิจกรรมรณรงค์ประชาธิปไตยในชุมชน พบว่า อยู่ในระดับมากทุกรายละเอียดย่อย โดยส่งเสริมให้นักเรียนรู้จักรับผิดชอบต่อหน้าที่ที่ได้รับมอบหมาย มากที่สุดมีค่าเฉลี่ยที่ 4.44



ค่าส่วนเบี่ยงเบนมาตรฐาน 0.53 รองลงมาคือ ส่งเสริมให้นักเรียนเรียนรู้และเข้าใจเกี่ยวกับการเลือกตั้งชัดเจน การส่งเสริมให้นักเรียนได้ช่วยเหลือกันทำงานจนสำเร็จและส่งเสริมให้นักเรียนได้แสดงความคิดเห็นโดยมีเหตุผล ทั้งนี้กิจกรรมห้องเรียนประชาธิปไตยถือว่ามีค่าเฉลี่ยมากที่สุด ในการจัดกิจกรรมส่งเสริมประชาธิปไตยในสถานศึกษาโดยมีค่าเฉลี่ย 4.36 ส่วนเบี่ยงเบนมาตรฐาน 0.50 ดังตารางที่ 1

ตารางที่ 1 สรุปการวิเคราะห์กิจกรรมส่งเสริมประชาธิปไตยในสถานศึกษา

กิจกรรม	ค่าเฉลี่ย	ส่วนเบี่ยงเบนมาตรฐาน
กิจกรรมคณะกรรมการสภานักเรียน	4.20	0.55
กิจกรรมห้องเรียนประชาธิปไตย	4.36	0.50
กิจกรรมอิสระ	4.22	0.55
กิจกรรมรณรงค์ประชาธิปไตยในชุมชน	4.31	0.64
ค่าเฉลี่ยรวม	4.27	0.56

ผู้บริหารสถานศึกษาเห็นว่าการพัฒนานวัตกรรมประชาธิปไตยในสถานศึกษา ควรพัฒนาให้เป็นรูปธรรมโดยจัดสถานการณ์จำลอง ให้ผู้เรียนได้ปฏิบัติจริง การมีส่วนร่วมทั้งจากผู้เรียนและครูเป็นปัจจัยสำคัญในการขับเคลื่อนกิจกรรมเพื่อพัฒนาประชาธิปไตย โดยครูเปิดโอกาสให้นักเรียนได้แสดงความคิดเห็นได้อย่างเต็มที่ และการเรียนรู้ในห้องเรียนมีผลต่อการพัฒนานวัตกรรมประชาธิปไตยในสถานศึกษา โดยหลักธรรมทางศาสนาเป็นเครื่องมือที่สำคัญในการพัฒนานวัตกรรมประชาธิปไตย และสามารถทำให้วิถีประชาธิปไตยเกิดขึ้นได้อย่างยั่งยืน

ตอนที่ 2 การวิเคราะห์หลักพุทธธรรมที่เกี่ยวข้องกับหลักการประชาธิปไตย

หลักพุทธธรรมที่ได้รับการพิจารณาร่วมกันมากที่สุดคือหลักอปริหานิยธรรม 7 ดังตารางที่ 2 โดยหลักพุทธธรรมนี้มีการอ้างถึงว่ามีส่วนสนับสนุนหลักการประชาธิปไตยเป็นจำนวนมาก โดยหลักอปริหานิยธรรม 7 เป็นหลักธรรมที่สนับสนุนด้านความเสมอภาคของประชาธิปไตย และหลักธรรมนี้ก็ถือเป็นหลักความเป็นพี่เป็นน้องกัน หรือภราดรภาพ ที่ได้บัญญัติไว้ในพระสูตรต้นตปิฎกอีกด้วย



ตารางที่ 2 การวิเคราะห์หลักพุทธธรรมเพื่อการพัฒนาประชาธิปไตย

หลักพุทธธรรม	ผู้นำเสนอ			
	(ประยงค์ แสน บูรณ, 2557)	(พระภุค ผลาโณ และ คณะ, 2561)	(สุรัชย์ เจนประ โคน, 2554)	(ไพรัช พันธ์มณู, 2560)
อธิปไตยธรรม 7	✓	✓	✓	
ทศพิธราชธรรม 10	✓	✓		
จักรวรรดิวัตร 5	✓	✓		
ราชสังคหวัตถุ 4	✓	✓	✓	
พรหมวิหาร 4	✓	✓		
อคติ 4	✓	✓		
สาราณียธรรม 6			✓	
โอวาท 3				✓

ผู้วิจัยเลือกหลักอปริหานิยธรรม 7 ได้แก่ หมั่นประชุมกันเนื่องนิത്യ (การเข้าร่วมกิจกรรมโฮมรูม) เมื่อประชุมก็พร้อมกันเข้าประชุมและพร้อมเพรียงกันเลิกประชุม (ตรงเวลาในการเข้าร่วมกิจกรรมโฮมรูม) ไม่ทำลายหลักการเดิม เคารพผู้หลักผู้ใหญ่ (ครู) คุ่มครองกุลสตรีมิให้ถูกข่มเหง (การให้เกียรติซึ่งกันและกัน) เคารพ เจตีย์ อนุสาวรีย์คนสำคัญของชาติ (เคารพสถานที่) ให้การคุ้มครองอารักขาสมาณะซีพราหมณ์ ผู้ปฏิบัติดีปฏิบัติชอบในรัฐ(ช่วยกันดูแลซึ่งกันและกัน ปฏิบัติตามข้อตกลง) มาประยุกต์เป็นกิจกรรมเพื่อพัฒนานวัตกรรมประชาธิปไตยให้นักเรียนในห้องเรียนระดับการศึกษาขั้นพื้นฐาน นำเสนอหัวข้อธรรมที่สำคัญและเหมาะสมกับนักเรียนในระดับชั้นมัธยมศึกษาปีที่ 1 โรงเรียนสาธิตแห่งมหาวิทยาลัยธรรมศาสตร์ ซึ่งเป็นกลุ่มตัวอย่างและผู้ให้ข้อมูลหลักของการวิจัยในครั้งนี้

ตอนที่ 3 รูปแบบการนำหลักพุทธธรรมพัฒนานวัตกรรมประชาธิปไตยในห้องเรียนระดับการศึกษาขั้นพื้นฐาน

การวิเคราะห์การเรียนรู้ของนักเรียน 27 คน ที่เป็นกลุ่มตัวอย่างเกี่ยวกับการจัดกิจกรรมเพื่อพัฒนาประชาธิปไตย นักเรียนส่วนใหญ่คิดว่าทุกคนมีสิทธิเสรีภาพเท่ากัน (ค่าเฉลี่ย 4.55 ค่าส่วนเบี่ยงเบนมาตรฐาน 0.51) ไม่ใช่อำนาจในฐานะผู้นำโดยไม่มีเหตุผล (ค่าเฉลี่ย 4.33 ค่าส่วนเบี่ยงเบนมาตรฐาน 0.55) ยอมรับมติและกติกาของส่วนรวม (ค่าเฉลี่ย 4.29 ค่าส่วนเบี่ยงเบนมาตรฐาน 0.67) แก้ปัญหาโดยไม่ใช้ความรุนแรง (ค่าเฉลี่ย 4.18 ค่าส่วนเบี่ยงเบนมาตรฐาน 0.83) ส่วนค่าเฉลี่ยต่ำสุดเท่ากับ 3.07 ส่วนเบี่ยงเบนมาตรฐาน 0.99 คือ ความสนใจในกิจการบ้านเมือง

นักเรียนส่วนใหญ่รู้สึกชอบกิจกรรมการเรียนรู้ที่จัดขึ้นเพราะให้ความเท่าเทียมและเสมอภาค เป็นกิจกรรมที่ได้เรียนรู้ว่าเราไม่ควรใช้กำลังในการแก้ปัญหา มีสติก่อนพูด เพราะถ้าเราพูดไม่ดี จะทำให้คนฟังเกิดความคิดที่ไม่ดีทำให้อาจมีปัญหากันได้ หลักธรรมศาสนาทำให้รู้สึกมีประชาธิปไตยมากขึ้น วางตัวเป็นกลางไม่เอาความคิดเห็นของตนมาตัดสิน รู้จักรับฟัง



ความคิดเห็นจากผู้อื่นมากขึ้น ลดความยึดมั่นในความเห็นในการถือตนถือตัว นอกจากนี้ทั้งผู้นำและผู้ตามจะต้องปฏิบัติตามคำพูดของตนเองและเคารพซึ่งกันและกัน ซึ่งการเคารพนี้รวมถึงการเคารพความคิดและสิทธิหน้าที่ของผู้อื่น และได้ทำหน้าที่ที่ได้รับมอบหมาย

จากการเก็บรวบรวมข้อมูลเชิงคุณภาพพบว่า 1) นักเรียนเข้าใจหลักการประชาธิปไตยมากขึ้น โดยเฉพาะการยอมรับฟังความคิดเห็นของคนอื่น และการแสดงความคิดเห็นหรือแสดงออกได้อย่างอิสระ 2) นักเรียนมีความเคารพซึ่งกันและกัน ให้เกียรติกัน มากขึ้นจากการร่วมกิจกรรมประจำชั้น (โฮมรูม) 3) นักเรียนมองว่าหลักธรรมในเรื่องเห็นแก่ประโยชน์ส่วนรวม เคารพการตัดสินใจของคนอื่น จะเป็นพื้นฐานที่ทำให้ทุกคนมีความเป็นประชาธิปไตย 4) การพัฒนานวัตกรรมประชาธิปไตยในห้องเรียนหรือในโรงเรียนสามารถทำให้เกิดผลอย่างยั่งยืนได้ด้วยการที่ทุกคนในห้องเรียนหรือในโรงเรียน เคารพซึ่งกันและกัน ให้เกียรติกัน

เมื่อผู้วิจัยนำรูปแบบการใช้หลักพุทธธรรมเพื่อพัฒนานวัตกรรมประชาธิปไตยในห้องเรียนระดับการศึกษาขั้นพื้นฐานเสนอผู้ทรงคุณวุฒิจำนวน 6 คน พบว่า 1) ประชาธิปไตยที่ควรพัฒนาคือประชาธิปไตยที่อยู่ในวิถีชีวิต ไม่ได้เป็นเพียงองค์ประกอบของรูปแบบการปกครองหนึ่งเท่านั้น 2) การพัฒนาหรือส่งเสริมประชาธิปไตยในเยาวชนต้องทำให้อยู่ในวิถีชีวิตไม่ควรยึดรูปแบบหรือพิธีกรรม จึงถือว่าเป็นนวัตกรรมที่เกิดขึ้นในสถานศึกษา 3) สารานุกรมธรรม 6 คือหลักพุทธธรรมที่ควรดำเนินการควบคู่ไปกับอภิธานิธรรม 7 เพราะหลักสารานุกรมธรรม 6 ถือเป็นหลักการตามวิถีประชาธิปไตย โดยนำหลักอภิธานิธรรม 7 มาปฏิบัติ 4) การพัฒนานวัตกรรมประชาธิปไตยในสถานศึกษาไม่ได้เป็นหน้าที่ของครูที่รับผิดชอบเพียงกลุ่มใดกลุ่มหนึ่ง แต่ทุกคนในสถานศึกษาจะต้องมีส่วนร่วมร่วมกัน 5) เด็กรุ่นใหม่มีความพร้อมในการเรียนรู้และมีพฤติกรรมของวิถีประชาธิปไตยมากกว่าผู้ใหญ่ ซึ่งเป็นปัจจัยสำคัญที่ทำให้การพัฒนานวัตกรรมประชาธิปไตยเกิดขึ้นอย่างยั่งยืนได้

อภิปรายผล

1. สภาพการจัดการจัดกระบวนการประชาธิปไตยในห้องเรียนและในโรงเรียนระดับการศึกษาขั้นพื้นฐานพบว่า ความสำเร็จของการจัดกิจกรรมส่งเสริมประชาธิปไตยในสถานศึกษาส่วนหนึ่งมาจากการดำเนินการเพื่อพัฒนาประชาธิปไตยในระดับห้องเรียน ซึ่ง ชายแดน เตชาฤทธิ์ และ อัญชลี ชยานุวัชร กล่าวว่านักเรียนไทยใช้เวลาในโรงเรียนค่อนข้างมาก เพราะมีรายวิชาที่ต้องเรียนสัปดาห์ละ 40 ชั่วโมงจากกลุ่มสาระการเรียนรู้จำนวน 8 กลุ่ม (ชายแดน เตชาฤทธิ์ และ อัญชลี ชยานุวัชร, 2561) ซึ่งการจัดกิจกรรมการเรียนรู้เพื่อพัฒนาผู้เรียน ต้องจัดสภาพแวดล้อม และบรรยากาศทั้งในและนอกห้องเรียน ให้เหมาะสมต่อการเรียนรู้ ด้วยเหตุนี้งานวิจัยเชิงคุณภาพเกี่ยวกับการสอนประชาธิปไตยจริง ๆ ในห้องเรียนจึงจำเป็นมาก เพราะเป็นสิ่งที่ทำให้เห็นช่องว่างระหว่างหลักสูตรและสิ่งที่เกิดขึ้นจริงในห้องเรียน (Li-Ching Ho al et., 2011)



2. การจากการวิเคราะห์หลักพุทธธรรมเพื่อการพัฒนาประชาธิปไตยพบว่าหลักพุทธธรรมที่ได้รับการพิจารณาร่วมกันมากที่สุดคือหลักอปริหานิยธรรม 7 ซึ่งถือเป็นหลักปกครองแนวพุทธศาสนา ในการปกครององค์กร อปริหานิยธรรมเป็นธรรมที่พระพุทธเจ้าทรงแสดงแก่เจ้าวัชชีผู้ปกครองแคว้นโดยระบอบสามัคคีธรรม ซึ่งเป็นองค์ประกอบหนึ่งของประชาธิปไตยที่มีมาปรากฏในพระไตรปิฎกเล่มที่ 23 โดยนัยแห่งธรรม 7 ประการข้างต้น พระพุทธเจ้าทรงเน้นให้ผู้ปกครองแคว้นมีความสามัคคีต่อกัน และยึดหลัก 3 ประการคือ ชาติ ศาสนา และสถาบันพระมหากษัตริย์ เป็นศูนย์กลางแห่งการปกครองแคว้นแคว้น ทั้งนี้ พระเทพคุณาภรณ์ (โสภณ โสภณจิตโต ป.ธ.9) เจ้าอาวาสวัดเทวราชกุญชรวรวิหาร ได้กล่าวว่า อปริหานิยธรรม คือธรรมอันเป็นที่ตั้งแห่งความไม่เสื่อม เป็นไปเพื่อความเจริญอย่างเดียว ส่งเสริมความเป็นประชาธิปไตยในหมู่มนุษย์ เพื่อให้พุทธศาสนิกชนได้รู้จักประยุกต์ใช้ธรรมะในทางการเมืองการปกครอง เพื่อให้เกิดคุณประโยชน์ และเกิดความสามัคคีในสังคมสืบไป การปกครองทุกระดับไม่ว่าจะเป็นฝ่ายอาณาจักร หรือฝ่ายศาสนจักร หากมีคุณธรรม 7 ข้อ ที่ชื่อว่า อปริหานิยธรรมแล้ว ก็จะมีแต่ความเจริญ มีความสามัคคี เป็นปึกแผ่นแน่นหนา ศัตรูไม่สามารถทำลายได้ ถ้าเราจะส่งเสริมให้ระบอบประชาธิปไตยมั่นคง เกิดเป็นคุณประโยชน์ใหญ่หลวงต่อชาติบ้านเมือง ควรพร้อมเพรียงกันยึดแนวหลักอปริหานิยธรรม 7 ประการ หากสามารถปฏิบัติได้โดยพร้อมเพรียงกันแล้ว การเมืองจะกลายเป็นการเมืองบริสุทธิ์ แก้ปัญหาของชาติได้สำเร็จ เป็นแบบอย่างการเมืองดีเด่นที่โลกจะชื่นชมยินดีมาก (พระเทพคุณาภรณ์ (โสภณ โสภณจิตโต), 2552)

อย่างไรก็ตามผลการวิจัยพบว่าหลักธรรมทางพระพุทธศาสนาที่ถือเป็นหลักการสำคัญของการปกครองระบบประชาธิปไตยอีกอย่างหนึ่งคือ สาราณียธรรม โดยเป็นหลักธรรมที่เน้นสอนให้คนมีความเสมอภาคและเสรีภาพไม่ได้บังคับให้เชื่อ สอนให้คนใช้เหตุผล สอนให้สังคมเกิดความสามัคคีกันและรวมกลุ่ม สอนให้คนประพฤติดีมีศีลธรรม หลักธรรมนี้มี 6 ประการ คือ 1) จะทำอะไรก็ตามต่อกันด้วยเมตตา 2) จะพูดอะไรก็ตามต่อกันด้วยเมตตา 3) จะคิดอะไรก็ตามต่อกันด้วยเมตตา 4) ได้มาแบ่งกันกินใช้ 5) ตั้งอยู่ในความประพฤติเสมอกัน และ 6) มีความเสมอกันโดยทิวฐิ ซึ่งในสังคมประชาธิปไตย ถ้าประชาชนไม่ยึดถือหลักการแห่งประชาธิปไตยร่วมกันก็ถึงอวสาน เพราะฉะนั้น สมาชิกทุกคนจึงต้องมีอุดมการณ์และมีหลักการร่วมกัน (พระพรหมคุณาภรณ์ (ป.อ. ปยุตโต), 2555)

3. รูปแบบการนำหลักพุทธธรรมพัฒนานวัตกรรมประชาธิปไตยในห้องเรียนระดับการศึกษาขั้นพื้นฐาน จากการนำกิจกรรมไปใช้ในห้องเรียนสะท้อนให้เห็นว่าเด็กและเยาวชนรุ่นใหม่มีความรู้ความเข้าใจหลักการมีส่วนร่วมของเยาวชนในการพัฒนาประชาธิปไตยที่แท้จริงเป็นการเรียนรู้ถึงหลักการและแนวคิดพื้นฐานของการปกครองระบอบประชาธิปไตย โดยความเคารพซึ่งกันและกันให้เกียรติกัน ถือเป็นจุดเริ่มต้นที่สำคัญของการมีวิถีประชาธิปไตยในห้องเรียนและบริบทของสถานศึกษา การจัดกิจกรรมที่เป็นการพัฒนานวัตกรรมล้วนเป็นสิ่ง



เกิดขึ้นได้ในชีวิตประจำวัน โดยไม่ต้องคิดรูปแบบกิจกรรมให้ซับซ้อน ซึ่งจะเกิดประสิทธิผลที่มีประสิทธิภาพได้อย่างยั่งยืนด้วย การเคารพและให้เกียรติกันและกันเป็นปัจจัยเริ่มต้นของการเป็นพลเมืองในวิถีประชาธิปไตย สอดคล้องกับ ปรมต วรรณบวร และคณะ ได้กล่าวว่า ความเป็นพลเมืองเพื่อการส่งเสริมประชาธิปไตยในท้องถิ่น มีลักษณะสามารถควบคุมตนเองให้อยู่ในกรอบของศีลธรรมโดยยึดมั่นและเชื่อมั่นในสิ่งที่ถูกต้องและเป็นธรรม ความเป็นตัวของตัวเอง มีความรู้ความเข้าใจทางการเมืองเคารพหลักความเสมอภาค เคารพสิทธิของกันและกันเท่าเทียมกัน กล่าวเสนอความคิดต่อส่วนรวม ให้ความสำคัญกับกิจกรรมทางการเมืองคำนึงถึงประโยชน์ส่วนใหญ่ ยึดถือกติกาของสังคมเป็นหลัก ใช้เหตุผลมากกว่าใช้อารมณ์ มีน้ำใจ เลือกรับข่าวที่เหมาะสมและมีประโยชน์ ฟังตนเอง ดำรงชีวิตตามปรัชญาเศรษฐกิจพอเพียง ไม่อยู่ภายใต้การครอบงำหรือความอุปถัมภ์ของใคร กล่าวแสดงออก มีความรับผิดชอบในตนเอง จึงเห็นได้ว่าการเคารพและการให้เกียรติกันนี้เป็นสิ่งเป็นสิ่งที่สำคัญต่อการพัฒนานวัตกรรมประชาธิปไตย เป็นไป (ปรมต วรรณบวร และคณะ, 2560) ตามที่ศึกษาวิจัยเพื่อจัดทำข้อเสนอเชิงนโยบายการพัฒนาการศึกษาเพื่อสร้างความเป็นพลเมือง ผลการศึกษาพบว่า การพัฒนาการศึกษาเพื่อสร้างความเป็นพลเมืองของประเทศไทยแม้ว่าจะมีการกำหนดหลักสูตรชัดเจนในแต่ละระดับการศึกษา แต่ก็ยังไม่สามารถทำให้ผู้เรียนประยุกต์ใช้ในชีวิตจริงเท่าที่ควรโดยเฉพาะความตระหนักในหน้าที่ความรับผิดชอบ ความมีระเบียบวินัย การเคารพสิทธิและหน้าที่ของผู้อื่น และการมีส่วนร่วมในกระบวนการทางการเมืองและสังคม (มหาวิทยาลัยธุรกิจบัณฑิต, 2559)

อนึ่งการพัฒนาประชาธิปไตยในสังคมอย่างยั่งยืน ต้องให้ผสมผสานกลมกลืนเข้าไปในวิถีชีวิต ซึ่งการศึกษาถือเป็นเครื่องมือหนึ่งของการพัฒนานวัตกรรมเพื่อเสริมสร้างวิถีชีวิตที่เป็นประชาธิปไตย สอดคล้องกับแนวคิดของเกชา ศักดิ์สมบูรณ์ ที่กล่าวถึงความสำคัญของการศึกษาที่เกี่ยวข้องกับการพัฒนาประชาธิปไตย คือ การศึกษาเพื่อเสริมสร้างความเข้าใจที่ถูกต้องเกี่ยวกับการปกครองในระบอบประชาธิปไตยอันมีพระมหากษัตริย์ทรงเป็นประมุข รวมทั้งปลูกฝังจิตสำนึก ค่านิยม และพัฒนาพฤติกรรม ตามแนวทางประชาธิปไตย จนกลายเป็นส่วนหนึ่งในวิถีชีวิตของคนไทยทุกคน ทั้งนี้ เพื่อให้ประชาชนเข้าใจและสนับสนุนหลักการปกครองแบบประชาธิปไตย เคารพในกติกาดำเนินการตามวัฒนธรรมการเมือง มีส่วนร่วมในกิจกรรมทางการเมืองการปกครอง และมีบุคลิกภาพลักษณะนิสัยของผู้ที่มีวิถีชีวิตตามแบบประชาธิปไตยอย่างแท้จริง นอกจากนี้ การศึกษาจะต้องพัฒนาคนให้มีปัญญาเข้าใจในเนื้อหาสาระที่เป็นแก่นแท้ของประชาธิปไตยและสามารถนำไปใช้จนเป็นวิถี การพัฒนาประชาธิปไตยให้เกิดขึ้นในสังคมไทยจึงจะถือว่าประสบความสำเร็จ นอกจากนี้การดำเนินการก็จำเป็นต้องได้รับความร่วมมือจากทุกภาคส่วนที่เกี่ยวข้องกับนักเรียนได้แก่ ครู ผู้ปกครอง หรือแม้แต่ชุมชน (เกชา ศักดิ์สมบูรณ์, 2550)



สรุป/ข้อเสนอแนะ

ผลการวิจัยเรื่องนี้พบว่า จากการศึกษารูปแบบการจัดกิจกรรมส่งเสริมประชาธิปไตย ในสถานศึกษา กิจกรรมห้องเรียนประชาธิปไตยมีค่าเฉลี่ยมากที่สุด ตามด้วย กิจกรรมรณรงค์ ประชาธิปไตยในชุมชน กิจกรรมอิสระ และ กิจกรรมคณะกรรมการสถานักเรียนตามลำดับ เมื่อผู้วิจัยได้วิเคราะห์หลักพุทธธรรมที่เกี่ยวข้องกับประชาธิปไตย พบว่า หลักอภิธานียธรรม 7 มีการอ้างอิงมากที่สุด หลังจากจัดกิจกรรมโดยประยุกต์ใช้หลักพุทธธรรมในกิจกรรมประจำชั้น นักเรียนส่วนใหญ่คิดว่าทุกคนมีสิทธิเสรีภาพเท่ากัน รองลงมาคือ การไม่ใช้อำนาจในฐานะผู้นำ โดยไม่มีเหตุผล การยอมรับมติและกติกาของส่วนรวม และการแก้ปัญหาโดยไม่ใช้ความรุนแรง ส่วนความสนใจในกิจการบ้านเมืองมีค่าเฉลี่ยน้อยที่สุด ทั้งนี้ผู้ทรงคุณวุฒิได้ให้ความเห็นเพื่อเป็นแนวทางในการใช้หลักพุทธธรรมพัฒนานวัตกรรมประชาธิปไตยในห้องเรียนระดับการศึกษาขั้นพื้นฐาน ที่สำคัญดังนี้ 1) การพัฒนาหรือส่งเสริมประชาธิปไตยในเยาวชนต้องทำให้อยู่ในวิถีชีวิต 2) สาราณียธรรม 6 คือหลักพุทธธรรมที่ควรดำเนินการควบคู่ไปกับอภิธานียธรรม 7 3) การดำเนินการพัฒนานวัตกรรมประชาธิปไตยในสถานศึกษาเป็นหน้าที่ของทุกคนในสถานศึกษา และ 4) เด็กรุ่นใหม่มีความพร้อมในการเรียนรู้และมีพฤติกรรมของวิถีประชาธิปไตยมากขึ้น ซึ่งหากสถานศึกษาสามารถดำเนินการสิ่งเหล่านี้ได้โดยอาจเริ่มจากหน่วยเล็ก ๆ เช่นในห้องเรียนก็จะเป็นอีกแนวทางหนึ่งที่จะเป็นนวัตกรรมเพื่อการพัฒนาประชาธิปไตยในสังคมไทยได้อย่างยั่งยืน

ข้อเสนอแนะในการนำผลการวิจัยไปใช้ สำหรับผู้บริหารสถานศึกษา บุคลากรทางการศึกษาจะต้องร่วมแลกเปลี่ยนเรียนรู้ วิเคราะห์จุดแข็ง จุดอ่อน โอกาส และอุปสรรคของสถานศึกษาในเรื่องการจัดกิจกรรมเพื่อพัฒนาคุณลักษณะอันพึงประสงค์ให้แก่ผู้เรียน ซึ่งวิถีประชาธิปไตยถือเป็นหน้าที่พลเมืองอย่างหนึ่งของเด็กและเยาวชนที่ต้องได้รับการพัฒนาที่ถูกต้องและถูกทาง และหากกระบวนการดังกล่าวมีตัวแทนนักเรียนเข้าไปมีส่วนร่วม จะทำให้มาตรการต่าง ๆ ที่ออกมา เกิดความร่วมมือจากทุกฝ่ายในสถานศึกษาและจะกลายเป็นสังคมแห่งการเคารพและเรียนรู้ร่วมกันอย่างแท้จริง ทั้งจะเป็นกระบวนการพัฒนานวัตกรรมประชาธิปไตยที่ยั่งยืนด้วย ครูประจำชั้นซึ่งมีบทบาทหลักในการพัฒนานวัตกรรมประชาธิปไตยในห้องเรียน ถือเป็นนิเวศการเรียนรู้ที่สำคัญของนักเรียน หากสถานศึกษามีช่วงเวลาในการจัดกิจกรรมประจำชั้น ควรเป็นกิจกรรมที่ให้นักเรียนได้มีส่วนร่วมในกิจกรรมมากที่สุด เช่น การให้นักเรียนสะท้อนความรู้สึกในแต่ละวันก่อนเข้าเรียน การผลัดกันเล่าเรื่องและสะท้อนความรู้จากเรื่องนั้น ๆ เป็นต้น ครูประจำชั้นเป็นเพียงพี่เลี้ยงคอยดูแลให้กิจกรรมต่าง ๆ ดำเนินไปได้เท่านั้น เมื่อครูให้นักเรียนทำอะไรก็ควรทำให้เป็นตัวอย่าง หรือร่วมกิจกรรมไปกับนักเรียนเช่นเดียวกัน เพื่อแสดงพฤติกรรมของการเคารพ และให้เกียรติซึ่งกันและกันด้วย หากสถานศึกษาไม่ได้มีช่วงเวลาของการจัดกิจกรรมประจำชั้น ครูจะต้องคอยสังเกตพฤติกรรมของนักเรียนอยู่เสมอ และพร้อมเข้าไปพูดคุยแลกเปลี่ยนเรียนรู้ด้วยทันทีเมื่อนักเรียนแสดง



พฤติกรรมที่ไม่เหมาะสมตามครรลองประชาธิปไตย อนึ่งการนำหลักพุทธธรรมหรือหลักธรรมของศาสนาใดก็ตามเข้าไปใช้ในการพัฒนานวัตกรรมประชาธิปไตย ควรเป็นหลักธรรมที่เป็นกลางสะท้อนให้เห็นภาพของศีลธรรม หรือคุณธรรมที่สำคัญในการอยู่ร่วมกันของมนุษย์ โดยหลักอภิธานิธรรม 7 หรือหลักสารานิธรรม 6 ซึ่งเป็นอีกหนึ่งหลักธรรมที่สำคัญอันเป็นข้อค้นพบจากการวิจัย สามารถนำไปใช้โดยเมื่อจะพูด จะทำ จะคิด อะไรก็จะต้องประกอบด้วย ความเมตตา แบ่งปันลากันอย่างทั่วถึง มีศีลเสมอกันและมีทศนะเสมอกัน หลักธรรมทั้งสองถือเป็นหลักพุทธธรรมที่คนนับถือศาสนาใดหรือไม่นับถือศาสนา ก็สามารถนำมาเป็นเครื่องมือในการพัฒนานวัตกรรมประชาธิปไตยให้เกิดสัมฤทธิ์ผลได้ เพียงแต่ต้องให้ผู้นำไปใช้ ได้แก่ ทุกคนในสถานศึกษา เข้าใจอย่างลึกซึ้งและนำไปปฏิบัติเป็นตัวอย่างได้

อย่างไรก็ตามการศึกษาสภาพการดำเนินการเกี่ยวกับการพัฒนาประชาธิปไตยในสถานศึกษาครั้งนี้เลือกใช้พื้นที่ศึกษาในเขตกรุงเทพมหานครและปริมณฑลเป็นกลุ่มตัวอย่าง อาจเป็นข้อจำกัดด้านปัจจัยแทรกซ้อนที่ทำให้การดำเนินการต้องเปลี่ยนแปลงไปตามเงื่อนไขของสถานการณ์ทางการเมืองซึ่งมักจะเกิดขึ้นในพื้นที่เสมอ นอกจากนั้นในส่วนของนักเรียนก็อาจจะได้รับผลกระทบหรือการเข้าถึงเหตุการณ์มากกว่าในพื้นที่ต่างจังหวัด ดังนั้นการทำวิจัยในครั้งต่อไปจึงควรมีการศึกษาสภาพการดำเนินการในทุก ๆ บริบทพื้นที่ของไทย และอาจวิเคราะห์เปรียบเทียบเพื่อให้เห็นอิทธิพลของปัจจัยต่าง ๆ ที่มีผลต่อการดำเนินการมากขึ้น นอกจากนั้นหากได้มีโอกาสเข้าไปศึกษาแบบเจาะลึกในพื้นที่ โดยเลือกพื้นที่ที่มีการดำเนินการที่ดีเยี่ยม (Best Practice) ก็จะนำสู่การจัดการองค์ความรู้ที่เป็นประโยชน์ในการวิจัยขั้นต่อไปด้วย นอกจากนี้ การนำหลักพุทธธรรมไปประยุกต์ใช้ในห้องเรียนระดับการศึกษาขั้นพื้นฐานจะต้องมีความระมัดระวังในการใช้คำและการสื่อสารเนื่องจากสถานศึกษาบางแห่งมีลักษณะเฉพาะ การนำประเด็นด้านศาสนาเข้าไปศึกษาหรือทดลองใช้ต้องมีความรอบคอบระมัดระวัง ในทางปฏิบัติเพื่อให้เกิดความชัดเจนจะต้องระบุหัวข้อธรรมนั้นไปเพื่อการสร้างความเข้าใจอันดีระหว่างกัน เพราะในที่สุดไม่ว่าจะเป็นหลักพุทธธรรมหรือหลักธรรมของศาสนาอื่น ล้วนแต่จะเป็นการพัฒนาคุณธรรมในตัวบุคคล ยกกระดับจิตใจของความเป็นมนุษย์ให้สูงขึ้นทั้งสิ้น ดังนั้นหากมีการนำหลักการด้านศาสนาไปใช้ในสถานศึกษาหรือในบริบททางสังคมที่มีความเป็นพหุวัฒนธรรม มีความหลากหลายของความเชื่อความศรัทธาต้องหลีกเลี่ยงการใช้คำที่ก่อให้เกิดความเชื่อที่ต่างกันจนเกิดความขัดแย้ง นั่นคือจะต้องก้าวข้ามความเป็นศาสนาไปสู่หลักธรรมที่เป็นสากลให้ได้

กิตติกรรมประกาศ

ขอขอบคุณมหาวิทยาลัยธรรมศาสตร์ ที่ได้สนับสนุนทุนวิจัยจากเงินกองทุนวิจัยมหาวิทยาลัย ธรรมศาสตร์ ประเภททุนนักวิจัยรุ่นใหม่ ประจำปีงบประมาณ 2562 ทำให้ผู้วิจัย



ได้พัฒนางานวิจัยเรื่อง การใช้หลักพุทธธรรมพัฒนานวัตกรรมประชาธิปไตยในห้องเรียนระดับ
การศึกษาขั้นพื้นฐาน

เอกสารอ้างอิง

- เกชา ศักดิ์สมบูรณ์. (2550). ศึกษาระดับความคิดเห็นของกำนัน ผู้ใหญ่บ้านที่มีต่อการพัฒนา
ประชาธิปไตยในหมู่บ้านของอำเภอเมือง จังหวัดราชบุรี. ใน วิทยานิพนธ์ศิลปศาสตรมหา
บัณฑิต สาขารัฐศาสตร์. มหาวิทยาลัยเกษตรศาสตร์.
- ชายแดน เดชาฤทธิ์ และอัญชลี ชยานุวัชร. (2561). การศึกษาประสบการณ์การทำผิวนัยของ
นักเรียนระดับชั้นมัธยมศึกษาตอนต้น จังหวัดปทุมธานี. วารสารนวัตกรรมการเรียนรู้,
4(1), 1 - 20.
- เชาวนะ ไตรมาศ. (2550). ข้อมูลพื้นฐาน 75 ปี ประชาธิปไตยไทย 2475 - 2550.
กรุงเทพมหานคร: สุขุมและบุตร.
- ธำรงค์ดี เพชรเลิศอนันต์. (2561). การปฏิวัติ - รัฐประหารในการเมืองไทยสมัยใหม่.
กรุงเทพมหานคร: มูลนิธิโครงการตำราสังคมศาสตร์และมนุษยศาสตร์.
- ปรมต วรธณบวร และคณะ. (2560). ความเป็นพลเมืองเพื่อการส่งเสริมประชาธิปไตยใน
ท้องถิ่น. วารสาร มจร สังคมศาสตร์ปริทรรศน์, 6(2), 85-100.
- ประยงค์ แสนบุราณ. (2557). หลักธรรมในการปกครองของพระพุทธศาสนา. มนุษยศาสตร์
สังคมศาสตร์ มข, 31(3), 139-158.
- พชร สมคำ และ ปิยะพงษ์ บุขบงก์. (2560). แนวทางการเสริมสร้างคุณลักษณะประชาธิปไตย
ของนักเรียนระดับชั้นมัธยมศึกษาตอนปลายในเขตอำเภอโกสุมพิสัย จังหวัด
มหาสารคาม. ใน การประชุมวิชาการ มหาวิทยาลัยมหาสารคามวิจัย ครั้งที่ 13.
- พระเทพคุณาภรณ์ (โสภณ โสภณจิตโต). (2552). “อปริหานิยธรรม”, พุทธศาสนา และ ธรรมะ.
เรียกใช้เมื่อ 18 เมษายน 2563 จาก [https://palungjit.org/threads/อปริ
หานิยธรรม-171679/](https://palungjit.org/threads/อปริหานิยธรรม-171679/).
- พระธรรมโกศาจารย์. (2558). ศาสนาประจำชาติไทย. เรียกใช้เมื่อ 16 พฤษภาคม 2563 จาก
<https://www.mcu.ac.th/article/detail/14216>
- พระพรหมคุณาภรณ์ (ป.อ. ปยุตโต). (2549). ธรรมาธิปไตยไม่มา จึงหาประชาธิปไตยไม่เจอ :
(จุดบรรจบ : รัฐศาสตร์กับนิติศาสตร์). กรุงเทพมหานคร: พิมพ์สวย.
- _____. (2555). นิติศาสตร์แนวพุทธ. กรุงเทพมหานคร: วิญญูชน.
- พระภสุ ภาสโก และคณะ. (2561). ความสัมพันธ์ระหว่างหลักธรรมกับการปกครองรัฐตามแนว
พระพุทธศาสนาเถรวาท. ใน สัจจัตถ์ การสัมมนาวิชาการระดับชาติ มจร ครั้งที่ 4.
- ไพรัช พันชมภู. (2560). หลักรัฐศาสตร์ที่ปรากฏในพระไตรปิฎก : ประชาธิปไตย. วารสาร มหา
จุฬาริชาการ, 4(1), 149-167.



- มหาวิทยาลัยธุรกิจบัณฑิต. (2559). รายงานการวิจัยเพื่อจัดทำข้อเสนอเชิงนโยบายการพัฒนาการศึกษาเพื่อสร้างความเป็นพลเมือง. กรุงเทพมหานคร: สำนักงานเลขาธิการสภาการศึกษา.
- วิภาดา พินลา. (2559). แนวทางการจัดการเรียนรู้สังคมศึกษาสู่ความเป็นพลเมืองไทย พลเมืองอาเซียน และพลโลกสำหรับผู้เรียนยุคศตวรรษที่ 21. วารสารศึกษาศาสตร์ มหาวิทยาลัยมหาสารคาม, 10(4), 7-18.
- สำนักบริหารงานการมัธยมศึกษาตอนปลาย. (2558). แนวทางการจัดทักษะการเรียนรู้ในศตวรรษที่ 21 ที่เน้นสมรรถนะทางสาขาวิชาชีพ. กรุงเทพมหานคร: โรงพิมพ์ชุมนุมสหกรณ์การเกษตรแห่งประเทศไทยจำกัด.
- สุรัชย์ เจนประโคน. (2554). วัตถุประสงค์ ความสำคัญ และหลักการปกครองท้องถิ่นนานาประเทศ. เรียกใช้เมื่อ 25 มิถุนายน 2562 จาก surachaichenprakhon.blogspot.com/2011/04/blog-post_1619.htm.
- Li-Ching Ho al et. (2011). Interrogating differentiated citizenship education: Students' perceptions of democracy, rights and governance in two Singapore schools. *Education, Citizenship and Social justice*, 6(3), 265 – 276.

รูปแบบการพัฒนาสถานศึกษาสู่องค์กรแห่งนวัตกรรม สำหรับสถานศึกษาขั้นพื้นฐาน*

THE MODEL OF DEVELOPMENT FOR BASIC EDUCATION SCHOOLS TO AN INNOVATIVE ORGANIZATION

ขวัญชนก แสงทานัง

Khwunchanok Saengthanang

มหาวิทยาลัยราชภัฏกำแพงเพชร

Kamphaeng Phet Rajabhat University, Thailand

E-mail: khwunchiwa@gmail.com

บทคัดย่อ

บทความนี้มีวัตถุประสงค์คือ 1) เพื่อศึกษาองค์ประกอบ สภาพและปัญหาของการพัฒนาสถานศึกษาสู่องค์กรแห่งนวัตกรรมสำหรับสถานศึกษาขั้นพื้นฐาน 2) เพื่อพัฒนารูปแบบการพัฒนาสถานศึกษาสู่องค์กรแห่งนวัตกรรมสำหรับสถานศึกษาขั้นพื้นฐาน และ 3) เพื่อประเมินรูปแบบการพัฒนาสถานศึกษาสู่องค์กรแห่งนวัตกรรมสำหรับสถานศึกษาขั้นพื้นฐาน ขั้นตอนการดำเนินการวิจัย ได้แก่ 1) การศึกษาองค์ประกอบโดยใช้วิเคราะห์องค์ประกอบเชิงยืนยัน และศึกษาสภาพและปัญหาโดยใช้แบบสอบถาม 2) การพัฒนารูปแบบการพัฒนาสถานศึกษาสู่องค์กรแห่งนวัตกรรมสำหรับสถานศึกษาขั้นพื้นฐาน ซึ่งการศึกษาแนวทางการพัฒนาสถานศึกษาโดยรวบรวมข้อมูลจากสถานศึกษาที่มีการปฏิบัติเป็นเลิศและการสัมภาษณ์ผู้ให้ข้อมูลหลัก นำมาสู่การร่างรูปแบบโดยการประชุมเชิงปฏิบัติการ และตรวจสอบร่างรูปแบบโดยการสัมมนาอิงผู้เชี่ยวชาญ และ 3) ประเมินรูปแบบการพัฒนาสถานศึกษาสู่องค์กรแห่งนวัตกรรมสำหรับสถานศึกษาขั้นพื้นฐาน โดยการสัมมนาประชาพิจารณ์ ผลการวิจัยพบว่า รูปแบบการพัฒนาสถานศึกษาสู่สถานศึกษาแห่งนวัตกรรมสำหรับสถานศึกษาขั้นพื้นฐานประกอบด้วย 7 องค์ประกอบ ดังนี้ 1) หลักการของรูปแบบ 2) วัตถุประสงค์ของรูปแบบ 3) ปัจจัยนำเข้า 4) กระบวนการของรูปแบบ 5) ผลผลิตต่อองค์ 6) ผลลัพธ์ และ 7) เงื่อนไขความสำเร็จ และคู่มือการใช้รูปแบบการพัฒนาสถานศึกษาสู่องค์กรแห่งนวัตกรรมสำหรับสถานศึกษาขั้นพื้นฐานมีองค์ประกอบทั้งหมด 5 บท ซึ่งประกอบด้วย บทที่ 1 บทนำ บทที่ 2 ลักษณะงานที่ปฏิบัติและบทบาทหน้าที่ความรับผิดชอบ บทที่ 3 หลักเกณฑ์วิธีการปฏิบัติงาน บทที่ 4 วิธีการปฏิบัติงาน/รายละเอียดการปฏิบัติงาน และบทที่ 5 ปัญหาอุปสรรค/แนวทางการแก้ไขและพัฒนางาน และผลการประเมินรูปแบบการพัฒนาสถานศึกษาสู่

* Received 14 June 2020; Revised 14 July 2020; Accepted 20 July 2020



สถานศึกษาแห่งนวัตกรรมสำหรับสถานศึกษาขั้นพื้นฐาน พบว่า รูปแบบมีความเป็นไปได้ และ
ความเป็นประโยชน์ อยู่ในระดับมากถึงมากที่สุด

คำสำคัญ: การพัฒนารูปแบบ, องค์กรแห่งนวัตกรรม, สถานศึกษาขั้นพื้นฐาน

Abstract

The purpose of this research was 1) to study about the element, conditions and the problem of school development through innovative organization for basic education school 2) to develop the model of school development to an innovative organization for basic education school 3) to evaluate the model of school development to an innovative organization for basic education school. The research process consisted of 1) component study using confirmatory factor analysis. And study the condition and problems by using the questionnaire 2) The research is tool consists of interviews, questionnaire etc. Data was analyzed by using percentage, means, standard deviation, confirmatory factor analysis and content analysis by connoisseurship. And 3) Estimate the model of the government officers development to an innovative organization for basic education institutions of by public Hearings. The research results were found as follows. The result of development in checking the model of school development to innovation for basic education school consisted of 7 elements such as 1) principle of model 2) purpose of the model 3) Inputs 4) process of the model 5) product 6) result and 7) Success condition and there are 5 chapters in model of school developments to the school of innovation for basic education schools handbook. Chapter 1. Introduction, Chapter 2. Job description and the role of responsibilities, Chapter 3. Operation process, Chapter 4. Procedure/performance detail and Chapter 5. Problem and obstacles/solutions and job development. The result of model evaluation in school development to the school of innovation for basic education schools found that the model was possible and useful at a high and the highest level.

Keywords: The Model of Development, Innovative Organization, Basic Education Schools



บทนำ

ศตวรรษที่ 20 ที่ผ่านมามีประเทศไทยได้มีการพัฒนาและแข่งขันโดยอาศัยแรงงาน และทรัพยากรเป็นปัจจัยสำคัญ แต่โลกในยุคปัจจุบันได้หมุนเข้าสู่ศตวรรษที่ 21 ซึ่งพื้นฐาน การแข่งขัน กำลังเปลี่ยนไปด้วยปัจจัยที่ไม่อาจจับต้องได้มากขึ้น ได้แก่ ความรู้ เทคโนโลยี สารสนเทศ และการค้าข้ามประเทศที่อาศัยวัฒนธรรมเป็นสื่อ ดังนั้นองค์กรต่าง ๆ จึงมีความ จำเป็นต้องเตรียมความพร้อมและปรับตัวให้มีจุดยืนมั่นคง ทั้งนี้การพัฒนานวัตกรรม ก็น่าจะ เป็นหนทางหนึ่งที่จะช่วยให้ทุกองค์กรสร้างจุดยืนที่เข้มแข็งให้เพิ่มขึ้นสอดคล้องกับระบบสังคม เศรษฐกิจโลก ความเด่นชัดของแนวนโยบายด้านการพัฒนานวัตกรรมสำหรับหลายประเทศได้ ปรากฏขึ้นเมื่อปี พ.ศ. 2543 ในเวทีที่ประชุม APEC Economic Committee ซึ่งชี้ว่ามี องค์กรประกอบที่สำคัญ 4 มิติ คือ มิติที่หนึ่ง ทรัพยากรมนุษย์ที่มีความสามารถในการสร้าง กระจาย และใช้ประโยชน์จากความรู้ มิติที่สอง เทคโนโลยีสารสนเทศและโทรคมนาคม ซึ่งเป็น โครงสร้างพื้นฐานในการทำให้ประชาชนเข้าถึงความรู้ และเป็นเครื่องมือในการใช้ประโยชน์ จากความรู้ มิติที่สาม สภาพแวดล้อมทางธุรกิจที่ครอบคลุมถึงเรื่องนโยบาย ระเบียบ กฎหมาย และสถานะที่เอื้อให้ธุรกิจเติบโตได้อย่างยั่งยืน และมิติที่สี่ นวัตกรรม ซึ่งเป็นผลจากการประกอบ ความรู้ใหม่ ๆ เข้าด้วยกันและพัฒนาให้เกิดสินค้า บริการ กระบวนการผลิต และการจัดการ สมัยใหม่ ซึ่งจะช่วยให้เกิดการสร้างมูลค่าเพิ่มให้แก่องค์กร (อรอนงค์ โรจน์วัฒนบูลย์, 2553)

การพัฒนาประเทศไทยภายใต้แนวคิด ประเทศไทย 4.0 ขับเคลื่อนด้วยความรู้และ นวัตกรรม ซึ่งสอดคล้องกับเป้าหมายการพัฒนาที่ยั่งยืน ประเทศไทยจำเป็นต้องมีการปฏิรูป และปรับเปลี่ยนอย่างเป็นระบบ เพื่อให้โครงสร้างทางเศรษฐกิจและสังคมของประเทศ เหมาะสมกับภูมิทัศน์ใหม่ของโลก ในการนี้ จึงได้มีการจัดทำ “ยุทธศาสตร์ชาติ” เพื่อเป็น ยุทธศาสตร์การพัฒนาประเทศในระยะยาว ซึ่งจะช่วยยกระดับคุณภาพของประเทศในทุกภาค ส่วนและนำพาประเทศให้หลุดพ้นจากสภาพปัญหาที่เกิดขึ้นในปัจจุบัน และสามารถเปลี่ยนผ่าน ประเทศไทยไปพร้อม ๆ กับการเปลี่ยนแปลงภูมิทัศน์ใหม่ของโลกโดยกำหนดวิสัยทัศน์ให้ “ประเทศไทยมีความมั่นคง มั่งคั่ง ยั่งยืน เป็นประเทศพัฒนาแล้ว ด้วยการพัฒนาตามหลัก ปรัชญาของเศรษฐกิจพอเพียง” และมียุทธศาสตร์ที่จะใช้เป็นกรอบแนวทางการพัฒนาในระยะ 20 ปีต่อจากนี้ไป ประกอบด้วย 6 ยุทธศาสตร์ ได้แก่ 1) ยุทธศาสตร์ด้านความมั่นคง 2) ยุทธศาสตร์ด้านการสร้างความสามารถในการแข่งขัน 3) ยุทธศาสตร์การพัฒนาและ เสริมสร้างศักยภาพคน 4) ยุทธศาสตร์ด้านการสร้างโอกาสความเสมอภาคและเท่าเทียมกันทาง สังคม 5) ยุทธศาสตร์ด้านการสร้างการเติบโตบนคุณภาพชีวิตที่เป็นมิตรกับสิ่งแวดล้อม และ 6) ยุทธศาสตร์ด้านการปรับสมดุลและพัฒนาระบบการบริหารจัดการภาครัฐ (กระทรวง อุตสาหกรรม, 2559)

องค์กรการศึกษาจะประสบความสำเร็จ และอยู่รอดท่ามกลางความเปลี่ยนแปลง ของโลกอย่างรวดเร็ว ขึ้นอยู่กับการมีความคิดสร้างสรรค์ การค้นพบสิ่งใหม่ ๆ และการสร้าง



นวัตกรรม จากองค์กรแบบการดั้งเดิม ที่เน้นการสั่งการจากบนลงล่าง ต้องเปลี่ยนลักษณะองค์กรไปสู่การเป็นองค์กรแห่งนวัตกรรมการศึกษา ที่ต้องมีการพัฒนารูปแบบการจัดการศึกษา การบริหารงานใหม่ ๆ รวมไปถึงการสร้างนิสัยนวัตกรรมให้เกิดขึ้นกับคนในองค์กรนั่นก็คือครู บุคลากรทางการศึกษา ในสถานศึกษาที่จะต้องมีความคิดริเริ่ม สรรค์สร้างรูปแบบการทำงาน สร้างสื่อการสอน และวิธีจัดการเรียนการสอนใหม่ ๆ อยู่เสมอเพื่อพัฒนาสถาบันการศึกษา เพราะความคิดริเริ่มสร้างสรรค์ถือเป็นจุดกำเนิดของการสร้างนวัตกรรมให้เกิดขึ้นภายในองค์กร เป็นทรัพย์สินทางปัญญา ที่ไม่อาจจับต้องได้แต่มีค่ามหาศาลมากกว่าทรัพย์สินทางกายภาพ (Adams, R. & Bessant, J., 2006)

จากกระแสการเปลี่ยนแปลงที่มุ่งเข้าสู่ยุคนวัตกรรมดังกล่าว สอดคล้องกับแนวคิดตาม พระราชบัญญัติการศึกษาแห่งชาติ พ.ศ. 2542 และที่แก้ไขเพิ่มเติม (ฉบับที่ 2) พ.ศ. 2545 หมวด 9 เทคโนโลยีทางการศึกษา มาตราที่ 64 ที่กำหนดว่ารัฐจะต้องส่งเสริมและสนับสนุนให้มีการผลิต และพัฒนาแบบเรียน ตำรา หนังสือทางวิชาการ สื่อสิ่งพิมพ์อื่น วัสดุอุปกรณ์ และเทคโนโลยีเพื่อการศึกษาอื่น โดยเร่งรัดพัฒนาขีดความสามารถในการผลิต จัดให้มีเงินสนับสนุน การผลิตและมีการให้แรงจูงใจแก่ผู้ผลิต และพัฒนาเทคโนโลยีเพื่อการศึกษา ทั้งนี้ โดยเปิดให้มีการแข่งขันโดยเสรีอย่างเป็นธรรม และมาตรา 65 ให้มีการพัฒนาบุคลากรทั้งด้านผู้ผลิต และผู้ใช้เทคโนโลยีเพื่อการศึกษา เพื่อให้มีความรู้ ความสามารถ และทักษะในการผลิตรวมทั้งการใช้เทคโนโลยีที่เหมาะสม มีคุณภาพ และประสิทธิภาพ หากมีการดำเนินการตามแนวคิด ดังกล่าวจะทำให้เกิดเป็นนวัตกรรมที่สามารถนำมาใช้กับการบริหารและการจัดการศึกษาได้ เป็นอย่างดี (สุกัญญา แซ่ม้อย, 2555)

จากปัญหาและความสำคัญข้างต้น สภาพแวดล้อมในปัจจุบันทำให้หน่วยงานทางการศึกษาทั้งหลายต้องเปลี่ยนแปลงแนวคิดการปฏิบัติงานมุ่งสู่ความเป็นเลิศทั่วทั้งองค์กร รวมถึงสถานศึกษายังพัฒนาสถานศึกษาไม่ครบตามองค์ประกอบองค์กรแห่งนวัตกรรมประกอบกับมีสภาพพัฒนาสถานศึกษาสู่องค์กรแห่งนวัตกรรมอยู่ในระดับน้อยยังไม่มีรูปแบบการพัฒนา สถานศึกษาสู่องค์กรแห่งนวัตกรรมอย่างชัดเจน จึงทำให้ผู้วิจัยสนใจศึกษาศึกษาความเป็น องค์กรนวัตกรรมของสถานศึกษาขั้นพื้นฐาน โดยให้ความสำคัญกับการพัฒนาสถานศึกษา เพื่อให้ผู้บริหารสถานศึกษา ครูและบุคลากรในสถานศึกษาได้เห็นความสำคัญของการพัฒนา นวัตกรรมทั้งนวัตกรรมทางการบริหารสถานศึกษาและนวัตกรรมด้านการจัดการเรียน การสอนเพื่อพัฒนาคุณภาพผู้เรียนให้มีคุณภาพสูงสุด มุ่งเน้นการเป็นองค์กรทางการศึกษาที่มี การสร้างสิ่งใหม่ หรือมีการพัฒนาดัดแปลงสิ่งเดิมทั้งรูปแบบวิธีการทำงาน และการจัดการเรียน การสอน แล้วทำให้การจัดการศึกษามีประสิทธิภาพดีขึ้น ผู้วิจัยจึงได้จัดทำวิจัยการพัฒนารูปแบบการพัฒนาสถานศึกษาสู่องค์กรแห่งนวัตกรรมสำหรับสถานศึกษาขั้นพื้นฐาน เพื่อให้ สถานศึกษาขั้นพื้นฐาน สามารถพัฒนาการศึกษาได้อย่างมีคุณภาพบนฐานของการเปลี่ยนแปลง



ของโลกอยู่ตลอดเวลา และจะได้นำไปใช้เป็นแนวทางในการพัฒนาองค์กรไปสู่การเป็นองค์กรนวัตกรรม

วัตถุประสงค์ของการวิจัย

1. เพื่อศึกษาองค์ประกอบ สภาพและปัญหาของการพัฒนาสถานศึกษาสู่องค์กรแห่งนวัตกรรมสำหรับสถานศึกษาขั้นพื้นฐาน
2. เพื่อพัฒนารูปแบบการพัฒนาสถานศึกษาสู่องค์กรแห่งนวัตกรรมสำหรับสถานศึกษาขั้นพื้นฐาน
3. เพื่อประเมินรูปแบบการพัฒนาสถานศึกษาสู่องค์กรแห่งนวัตกรรมสำหรับสถานศึกษาขั้นพื้นฐาน

วิธีดำเนินการวิจัย

การดำเนินการวิจัยและพัฒนารูปแบบการพัฒนาสถานศึกษาสู่สถานศึกษาแห่งนวัตกรรมสำหรับสถานศึกษาขั้นพื้นฐาน ผู้วิจัยได้ดำเนินการวิจัยดังนี้

ตอนที่ 1 ศึกษาองค์ประกอบ สภาพและปัญหาของการพัฒนาสถานศึกษาสู่องค์กรแห่งนวัตกรรมสำหรับสถานศึกษาขั้นพื้นฐาน แบ่งออกเป็น 3 ขั้นตอน ดังนี้

ขั้นตอนที่ 1.1 ศึกษาองค์ประกอบองค์กรแห่งนวัตกรรมสำหรับสถานศึกษาขั้นพื้นฐาน

แหล่งข้อมูล ได้แก่ เอกสาร บทความวิชาการ งานวิจัยที่เกี่ยวข้อง เกี่ยวกับแนวคิดและทฤษฎีเกี่ยวกับองค์กรแห่งนวัตกรรม แนวคิดและทฤษฎีเกี่ยวกับการพัฒนาองค์กร แนวคิดและทฤษฎีทางการบริหารสถานศึกษา

เครื่องมือที่ใช้ในการวิจัย ลักษณะของเครื่องมือที่ใช้ในการวิเคราะห์ผู้วิจัยใช้ตารางการวิเคราะห์เนื้อหาเป็นเครื่องมือในการเก็บรวบรวมข้อมูล

การเก็บรวบรวมข้อมูล การเก็บรวบรวมข้อมูล โดยผู้วิจัยได้ทำการศึกษาจากเอกสาร และงานวิจัยที่เกี่ยวข้องแล้วทำการบันทึกข้อมูลลงตารางการวิเคราะห์เนื้อหา

การวิเคราะห์ข้อมูล ผู้วิจัยวิเคราะห์ข้อมูลที่ได้เก็บรวบรวมข้อมูลจากเอกสาร และงานวิจัยที่เกี่ยวข้องกับการกำหนดองค์ประกอบองค์กรแห่งนวัตกรรมสำหรับสถานศึกษาขั้นพื้นฐาน โดยการวิเคราะห์เนื้อหา (Content Analysis)

ขั้นตอนที่ 1.2 วิเคราะห์องค์ประกอบองค์กรแห่งนวัตกรรมสำหรับสถานศึกษาขั้นพื้นฐาน โดยใช้วิเคราะห์องค์ประกอบเชิงยืนยัน (Confirmatory Factor Analysis)

แหล่งข้อมูล 1) ประชากรที่ใช้ในการวิจัยครั้งนี้ ได้แก่ ผู้บริหารสถานศึกษาขั้นพื้นฐานสังกัดสำนักงานเขตพื้นที่การศึกษา ภาคเหนือ โดยใช้การแบ่งภูมิภาคของประเทศไทย คณะกรรมการพัฒนาการเศรษฐกิจและสังคมแห่งชาติ (สำนักงานราชบัณฑิตยสภา, 2558)



ประกอบด้วย 17 จังหวัด จำนวน 6,115 คน 2) กลุ่มตัวอย่าง ได้แก่ ผู้บริหารสถานศึกษาชั้นพื้นฐาน สังกัดสำนักงานเขตพื้นที่การศึกษาประถมศึกษา ภาคเหนือ โดยเป็นการแบ่งภูมิภาคของประเทศไทยของคณะกรรมการพัฒนาการเศรษฐกิจและสังคมแห่งชาติ (สำนักงานราชบัณฑิตยสภา, 2558) ซึ่งประกอบด้วย 17 จังหวัด และใช้วิธีกำหนดขนาดกลุ่มตัวอย่างที่เหมาะสมสำหรับการวิเคราะห์องค์ประกอบตามแนวคิดของ คอมเลย์และลี (Comrey, A. L. & Lee, H. B., 1992) จำนวน 500 คน ซึ่งเป็นขนาดกลุ่มตัวอย่างที่เหมาะสมสำหรับการวิเคราะห์องค์ประกอบ อยู่ในระดับดีมาก และทำการสุ่มอย่างง่าย (Simple Random Sampling) โดยวิธีจับสลากให้ได้จำนวนครบตามสัดส่วนที่กำหนดไว้

เครื่องมือที่ใช้ในการวิจัย เครื่องมือที่ใช้ในการวิจัยในขั้นตอนนี้ เป็นแบบสอบถามเกี่ยวกับองค์ประกอบองค์การแห่งนวัตกรรมสำหรับสถานศึกษาชั้นพื้นฐาน ซึ่งมีลักษณะเป็นมาตราส่วนประมาณค่าแบบลิเคิร์ต 5 ระดับ

การหาคุณภาพเครื่องมือ นำแบบสอบถามที่ปรับปรุงแก้ไขตามข้อเสนอแนะของประธานและกรรมการผู้ควบคุมวิทยานิพนธ์เรียบร้อยแล้วเสนอต่อผู้เชี่ยวชาญทางด้านการบริหารสถานศึกษาและทางด้านการวิจัยเพื่อพิจารณาตรวจสอบความตรงเชิงเนื้อหาและความถูกต้องของสำนวนภาษา โดยผู้เชี่ยวชาญจำนวน 5 คน นำแบบแบบสอบถามที่ได้รับการตรวจสอบจากผู้ทรงคุณวุฒิ มาคำนวณหาค่า IOC ซึ่งคุณภาพเครื่องมือในการวิจัยในครั้งนี้มีค่า IOC อยู่ระหว่าง 0.60 ถึง 1.00 และมีค่าความเชื่อมั่น Alpha = 0.986

การวิเคราะห์ข้อมูล 1) แบบสอบถามตอนที่ 1 สถานภาพของผู้ตอบแบบสอบถาม วิเคราะห์ข้อมูลสถานภาพทั่วไปของกลุ่มตัวอย่าง โดยวิเคราะห์จำนวนและร้อยละของกลุ่มตัวอย่างที่ตอบแบบสอบถาม 2) แบบสอบถามตอนที่ 2 สอบถามเกี่ยวกับองค์ประกอบองค์การแห่งนวัตกรรมสำหรับสถานศึกษาชั้นพื้นฐาน โดยวิเคราะห์ค่าเฉลี่ย (\bar{X}) และค่าส่วนเบี่ยงเบนมาตรฐาน (S.D.) 3) วิเคราะห์ค่าสัมประสิทธิ์สหสัมพันธ์ระหว่างตัวแปรสังเกตได้ในโมเดลองค์ประกอบโดยการหาค่าสัมประสิทธิ์สหสัมพันธ์ของเพียร์สัน 4) วิเคราะห์องค์ประกอบเชิงยืนยัน (Second Order Confirmatory Factor Analysis) เพื่อตรวจสอบความตรงและความสอดคล้องของโมเดล

ขั้นตอนที่ 1.3 การศึกษาสภาพและปัญหาการพัฒนาสถานศึกษาสู่องค์กรแห่งนวัตกรรมสำหรับสถานศึกษาชั้นพื้นฐาน โดยใช้แบบสอบถาม

แหล่งข้อมูล 1) ประชากรที่ใช้ในการวิจัยครั้งนี้ ได้แก่ ผู้บริหารสถานศึกษาชั้นพื้นฐาน สังกัดสำนักงานเขตพื้นที่การศึกษา ภาคเหนือ โดยเป็นการแบ่งภูมิภาคของประเทศไทยของคณะกรรมการพัฒนาการเศรษฐกิจและสังคมแห่งชาติ (สำนักงานราชบัณฑิตยสภา, 2558) ประกอบด้วย 17 จังหวัด จำนวน 6,115 คน 2) กลุ่มตัวอย่าง ได้แก่ ผู้บริหารสถานศึกษาชั้นพื้นฐาน สังกัดสำนักงานเขตพื้นที่การศึกษาประถมศึกษา ภาคเหนือ โดยเป็นการแบ่งภูมิภาคของประเทศไทยของคณะกรรมการพัฒนาการเศรษฐกิจและสังคมแห่งชาติ (สำนักงานราช



บัณฑิตยสภา, 2558) ซึ่งประกอบด้วย 17 จังหวัด จำนวน 361 คน โดยการกำหนดขนาดของกลุ่มตัวอย่าง ใช้ตารางของเครซีและมอร์แกน (Krejcie & Morgan) (Krejcie, R. V., & Morgan, D. W., 1970) และทำการสุ่มอย่างง่าย (Simple Random Sampling) โดยวิธีจับสลากให้ได้จำนวนครบตามสัดส่วนที่กำหนดไว้

เครื่องมือที่ใช้ในการวิจัย เครื่องมือที่ใช้ในการวิจัยในขั้นตอนนี้เป็นแบบสอบถามสภาพและปัญหาการพัฒนาสถานศึกษาสู่องค์กรแห่งนวัตกรรมสำหรับสถานศึกษาขั้นพื้นฐาน

การหาคุณภาพเครื่องมือ นำแบบสอบถามที่ปรับปรุงแก้ไขตามข้อเสนอแนะของประธานและกรรมการผู้ควบคุมวิทยานิพนธ์เรียบร้อยแล้วเสนอต่อผู้เชี่ยวชาญทางด้านการบริหารสถานศึกษาและทางด้านการวิจัยเพื่อพิจารณาตรวจสอบความตรงเชิงเนื้อหาและความถูกต้องของสำนวนภาษา โดยผู้เชี่ยวชาญจำนวน 5 คน นำแบบแบบสอบถามที่ได้รับการตรวจสอบจากผู้ทรงคุณวุฒิมาคำนวณหาค่า IOC ซึ่งคุณภาพเครื่องมือในการวิจัยในครั้งนี้มีค่า IOC อยู่ระหว่าง 0.60 ถึง 1.00 และมีค่าความเชื่อมั่น $\text{Alpha} = 0.919$

การวิเคราะห์ข้อมูล 1) แบบสอบถามตอนที่ 1 สถานภาพของผู้ตอบแบบสอบถาม วิเคราะห์ข้อมูลสถานภาพทั่วไปของกลุ่มตัวอย่าง โดยวิเคราะห์โดยการแจกแจงความถี่และหาค่าร้อยละ 2) แบบสอบถามตอนที่ 2 แบบสอบถามสภาพเกี่ยวกับการพัฒนาสถานศึกษาสู่องค์กรแห่งนวัตกรรมสำหรับสถานศึกษาขั้นพื้นฐาน วิเคราะห์โดยการแจกแจงความถี่และหาค่าร้อยละ 3) แบบสอบถามตอนที่ 3 แบบสอบถามปัญหาเกี่ยวกับการพัฒนาสถานศึกษาสู่องค์กรแห่งนวัตกรรมสำหรับสถานศึกษาขั้นพื้นฐาน โดยวิเคราะห์ค่าเฉลี่ย (\bar{X}) และค่าส่วนเบี่ยงเบนมาตรฐาน (S.D.)

ตอนที่ 2 การพัฒนารูปแบบการพัฒนาสถานศึกษาสู่องค์กรแห่งนวัตกรรมสำหรับสถานศึกษาขั้นพื้นฐาน แบ่งออกเป็น 3 ขั้นตอน ดังนี้

ขั้นตอนที่ 2.1 การศึกษาแนวทางการพัฒนาสถานศึกษาสู่องค์กรแห่งนวัตกรรมสำหรับสถานศึกษาขั้นพื้นฐาน โดยการศึกษาสถานศึกษาที่มีการปฏิบัติเป็นเลิศ (Best Practice) และการสัมภาษณ์ผู้ให้ข้อมูลหลัก (Key informants)

แหล่งข้อมูล การศึกษาแนวทางการพัฒนาสถานศึกษาสู่องค์กรแห่งนวัตกรรมสำหรับสถานศึกษาขั้นพื้นฐาน โดยการศึกษาสถานศึกษาที่มีการปฏิบัติเป็นเลิศ (Best Practice) และการสัมภาษณ์ผู้ให้ข้อมูลหลัก (Key informants) โดยกำหนดคุณสมบัติสถานศึกษาต้นแบบที่เกี่ยวข้องกับการพัฒนาสถานศึกษาสู่องค์กรแห่งนวัตกรรม จำนวน 3 แห่ง และผู้ให้ข้อมูลหลัก (Key informants) จำนวน 3 คน โดยกำหนดคุณสมบัติเป็นนักวิชาการที่มีความรู้และประสบการณ์ด้านการพัฒนาการศึกษาหรือพัฒนาสถานศึกษาด้านนวัตกรรม



เครื่องมือที่ใช้ในการวิจัย เครื่องมือที่ใช้ในการเก็บรวบรวมข้อมูลเป็นแบบสัมภาษณ์กึ่งโครงสร้างเกี่ยวกับแนวทางการพัฒนาสถานศึกษาสู่องค์กรแห่งนวัตกรรมสำหรับสถานศึกษาขั้นพื้นฐาน

การวิเคราะห์ข้อมูล ผู้วิจัยวิเคราะห์ข้อมูลโดยการวิเคราะห์เนื้อหา (Content Analysis)

ขั้นตอนที่ 2.2 การร่างรูปแบบการพัฒนาสถานศึกษาสู่องค์กรแห่งนวัตกรรมสำหรับสถานศึกษาขั้นพื้นฐาน โดยการประชุมเชิงปฏิบัติการ (Workshop)

แหล่งข้อมูล การร่างรูปแบบการพัฒนาสถานศึกษาสู่องค์กรแห่งนวัตกรรมสำหรับสถานศึกษาขั้นพื้นฐาน และร่างคู่มือรูปแบบการพัฒนาสถานศึกษาสู่องค์กรแห่งนวัตกรรมสำหรับสถานศึกษาขั้นพื้นฐาน โดยการประชุมเชิงปฏิบัติการ (Workshop) ซึ่งเป็นผู้ทรงคุณวุฒิ ซึ่งได้มาจากการเลือกแบบเจาะจง (Purposive Selection) จำนวน 9 คน โดยมีคุณสมบัติเป็นผู้บริหารการศึกษาระดับเขตพื้นที่การศึกษา จำนวน 3 คน และผู้บริหารสถานศึกษาที่มีประสบการณ์ในการบริหารสถานศึกษาไม่น้อยกว่า 5 ปี มีวิทยฐานะชำนาญการพิเศษขึ้นไป จำนวน 6 คน

เครื่องมือที่ใช้ในการวิจัย เครื่องมือที่ใช้ในการเก็บรวบรวมข้อมูลประกอบด้วย แบบบันทึก ตารางวิเคราะห์เนื้อหา วัตถุประสงค์การวิจัยและกรอบแนวคิดในการวิจัย

การวิเคราะห์ข้อมูล ผู้วิจัยวิเคราะห์ข้อมูลโดยการวิเคราะห์เนื้อหา (Content Analysis) สรุปผลจากการประชุมเชิงปฏิบัติการเพื่อนำมาสู่การร่างรูปแบบการพัฒนาสถานศึกษาสู่องค์กรแห่งนวัตกรรมสำหรับสถานศึกษาขั้นพื้นฐานและร่างคู่มือการใช้รูปแบบการพัฒนาสถานศึกษาสู่องค์กรแห่งนวัตกรรมสำหรับสถานศึกษาขั้นพื้นฐานเพื่อนำไปตรวจสอบต่อไป

ขั้นตอนที่ 2.3 ตรวจสอบร่างรูปแบบการพัฒนาสถานศึกษาสู่องค์กรแห่งนวัตกรรมสำหรับสถานศึกษาขั้นพื้นฐาน โดยการสัมมนาอิงผู้เชี่ยวชาญ (Connoisseurship)

แหล่งข้อมูล ผู้ทรงคุณวุฒิตรวจสอบความเหมาะสมของรูปแบบการพัฒนาสถานศึกษาสู่องค์กรแห่งนวัตกรรมสำหรับสถานศึกษาขั้นพื้นฐานและร่างคู่มือรูปแบบการพัฒนาสถานศึกษาสู่องค์กรแห่งนวัตกรรมสำหรับสถานศึกษาขั้นพื้นฐาน จำนวน 9 คน โดยการคัดเลือกแบบเจาะจง (Purposive Sampling) โดยมีคุณสมบัติเป็นนักวิชาการหรืออาจารย์มหาวิทยาลัยที่มีผลงานเกี่ยวกับการการบริหารสถานศึกษาและการวิจัย จำนวน 3 คน เป็นผู้บริหารในสำนักงานคณะกรรมการการศึกษาขั้นพื้นฐาน จำนวน 3 คน และเป็นผู้บริหารสถานศึกษาขั้นพื้นฐาน ที่มีประสบการณ์ในการบริหารสถานศึกษา จำนวน 3 คน

เครื่องมือที่ใช้ในการวิจัย 1) ร่างรูปแบบการพัฒนาสถานศึกษาสู่องค์กรแห่งนวัตกรรมสำหรับสถานศึกษาขั้นพื้นฐาน 2) ร่างคู่มือการใช้ร่างรูปแบบการพัฒนา



สถานศึกษาสู่องค์กรแห่งนวัตกรรมสำหรับสถานศึกษาขั้นพื้นฐาน 3) ประเด็นประชุมเชิงปฏิบัติการ เกี่ยวกับร่างรูปแบบการพัฒนาสถานศึกษาสู่องค์กรแห่งนวัตกรรมสำหรับสถานศึกษาขั้นพื้นฐานและร่างคู่มือการใช้ร่างรูปแบบการพัฒนาสถานศึกษาสู่องค์กรแห่งนวัตกรรมสำหรับสถานศึกษาขั้นพื้นฐาน 4) แบบสอบถามเพื่อตรวจสอบความเหมาะสมของร่างรูปแบบการพัฒนาสถานศึกษาสู่องค์กรแห่งนวัตกรรมสำหรับสถานศึกษาขั้นพื้นฐานและร่างคู่มือการใช้ร่างรูปแบบการพัฒนาสถานศึกษาสู่องค์กรแห่งนวัตกรรมสำหรับสถานศึกษาขั้นพื้นฐาน

การวิเคราะห์ข้อมูล ผู้วิจัยวิเคราะห์ข้อมูลโดยการวิเคราะห์เนื้อหา (Content Analysis)

ตอนที่ 3 ประเมินรูปแบบการพัฒนาสถานศึกษาสู่องค์กรแห่งนวัตกรรมสำหรับสถานศึกษาขั้นพื้นฐาน โดยการสัมมนาประชาพิจารณ์ (Public Hearings)

แหล่งข้อมูล แหล่งข้อมูลเป็นผู้บริหารสถานศึกษาในสถานศึกษาขั้นพื้นฐาน ครูและบุคลากรทางการศึกษา มีวิธีการได้มาโดย การสุ่มตัวอย่างแบบกลุ่ม (Cluster sampling) และกำหนดคุณสมบัติเป็นผู้ที่มีส่วนเกี่ยวข้องในจังหวัดกำแพงเพชรซึ่งมีความคล้ายคลึงกับแหล่งข้อมูลที่กำหนด ประกอบด้วย 2 กลุ่ม ดังนี้

กลุ่มที่ 1 ผู้ให้ข้อมูล ประกอบด้วย ผู้บริหารสถานศึกษาระดับประถมศึกษา จำนวน 20 คน

กลุ่มที่ 2 ผู้ให้ข้อมูล ประกอบด้วย ครูและบุคลากรทางการศึกษา ผู้ปฏิบัติหน้าที่รับผิดชอบงานฝ่ายวิชาการของสถานศึกษาระดับประถมศึกษา จำนวน 20 คน

เครื่องมือที่ใช้ในการวิจัย เครื่องมือที่ใช้ในการเก็บรวบรวมข้อมูล ประกอบด้วย 1) รูปแบบการพัฒนาสถานศึกษาสู่องค์กรแห่งนวัตกรรมสำหรับสถานศึกษาขั้นพื้นฐาน 2) แบบสอบถามเพื่อประเมินความเป็นไปได้และความเป็นประโยชน์ของรูปแบบการพัฒนาสถานศึกษาสู่องค์กรแห่งนวัตกรรมสำหรับสถานศึกษาขั้นพื้นฐานและคู่มือการใช้รูปแบบการพัฒนาสถานศึกษาสู่องค์กรแห่งนวัตกรรมสำหรับสถานศึกษาขั้นพื้นฐาน

การวิเคราะห์ข้อมูล ผู้วิจัยได้วิเคราะห์ข้อมูลจากแบบประเมินความเป็นไปได้และความเป็นประโยชน์ของรูปแบบการพัฒนาสถานศึกษาสู่องค์กรแห่งนวัตกรรมสำหรับสถานศึกษาขั้นพื้นฐานและคู่มือการใช้รูปแบบการพัฒนาสถานศึกษาสู่องค์กรแห่งนวัตกรรมสำหรับสถานศึกษาขั้นพื้นฐาน โดย สถิติที่ใช้ในการวิเคราะห์ข้อมูล ได้แก่ ค่าเฉลี่ย และส่วนเบี่ยงเบนมาตรฐานตามเกณฑ์

ผลการวิจัย

1. ผลการศึกษาองค์ประกอบ สภาพและปัญหาของการพัฒนาสถานศึกษาสู่องค์กรแห่งนวัตกรรมสำหรับสถานศึกษาขั้นพื้นฐาน นำเสนอเป็น 3 ตอน ดังนี้



1.1. ผลศึกษาองค์ประกอบองค์กรแห่งนวัตกรรมสำหรับสถานศึกษาขั้นพื้นฐาน จากการศึกษาเอกสาร พบว่า องค์ประกอบองค์กรแห่งนวัตกรรมสำหรับสถานศึกษาขั้นพื้นฐาน ประกอบด้วย 11 องค์ประกอบ ได้แก่ 1) วิสัยทัศน์ กลยุทธ์ เป้าหมาย องค์กรนวัตกรรม 2) โครงสร้างองค์กร 3) วัฒนธรรม ค่านิยม องค์กร 4) บรรยากาศองค์กร 5) ผู้นำองค์กรนวัตกรรม 6) ทักษะบุคลากร 7) การบริหารจัดการทรัพยากรมนุษย์ 8) การสนับสนุนทรัพยากร 9) การให้รางวัลความสำเร็จ 10) การจัดการความรู้และข้อมูลข่าวสาร 11) การประเมินผลนวัตกรรม

1.2 ผลวิเคราะห์องค์ประกอบองค์กรแห่งนวัตกรรมสำหรับสถานศึกษาขั้นพื้นฐาน โดยใช้วิเคราะห์องค์ประกอบเชิงยืนยัน (Confirmatory factor analysis) พบว่า การตรวจสอบความสอดคล้องกลมกลืนของโมเดล ค่าสถิติไคสแควร์ (χ^2) เท่ากับ 31.05 ที่องศาอิสระเท่ากับ 22 ค่าดัชนีวัดระดับความกลมกลืน (GFI) เท่ากับ 0.99 ค่าดัชนีวัดระดับความกลมกลืนที่ปรับแก้แล้ว (AGFI) เท่ากับ 0.96 และค่ารากของค่าเฉลี่ยกำลังสองของความคลาดเคลื่อนโดยประมาณ (RMSEA) เท่ากับ 0.035 แสดงว่าโมเดลการวิจัยมีความสอดคล้องกับข้อมูลเชิงประจักษ์ เมื่อพิจารณาค่าน้ำหนักองค์ประกอบ พบว่ามีค่าเป็นบวกทั้งหมดมีขนาดตั้งแต่ 0.34 ถึง 0.47 และมีระดับนัยสำคัญทางสถิติที่ระดับ .05 ทุกค่า

1.3 ผลการศึกษาสภาพและปัญหาการพัฒนาสถานศึกษาสู่องค์กรแห่งนวัตกรรมสำหรับสถานศึกษาขั้นพื้นฐาน ทั้ง 11 องค์ประกอบ ยังไม่ชัดเจนและยังไม่นำมาสู่การปฏิบัติอย่างเป็นรูปธรรม และผลการวิเคราะห์ค่าเฉลี่ย ค่าส่วนเบี่ยงเบนมาตรฐาน ของปัญหาของการพัฒนาสถานศึกษาสู่องค์กรแห่งนวัตกรรมสำหรับสถานศึกษาขั้นพื้นฐาน ภาพรวมพบว่า โดยภาพรวม มีค่าเฉลี่ยอยู่ในระดับน้อย ($\bar{X} = 2.16$, S.D. = 0.19)

2. ผลการพัฒนาแบบการพัฒนาสถานศึกษาสู่องค์กรแห่งนวัตกรรมสำหรับสถานศึกษาขั้นพื้นฐาน

2.1 การศึกษาแนวทางการพัฒนาสถานศึกษาสู่องค์กรแห่งนวัตกรรมสำหรับสถานศึกษาขั้นพื้นฐาน ผลการศึกษาแนวทางการพัฒนาสถานศึกษาสู่องค์กรแห่งนวัตกรรมสำหรับสถานศึกษาขั้นพื้นฐาน โดยกรณีศึกษาสถานศึกษาที่มีการปฏิบัติเป็นเลิศ (Best Practice) และการสัมภาษณ์ผู้ให้ข้อมูลหลัก (Key informants) พบว่า แนวทางการพัฒนาสถานศึกษาสู่องค์กรแห่งนวัตกรรมสำหรับสถานศึกษาขั้นพื้นฐาน ประกอบด้วย 1) หลักการของรูปแบบ 2) วัตถุประสงค์ของรูปแบบ 3) ปัจจัยนำเข้า 4) กระบวนการของรูปแบบ 5) ผลผลิต และ 6) เงื่อนไขความสำเร็จ

2.2 การร่างรูปแบบการพัฒนาสถานศึกษาสู่องค์กรแห่งนวัตกรรมสำหรับสถานศึกษาขั้นพื้นฐาน โดยการประชุมเชิงปฏิบัติการ (Workshop) ผลการร่างรูปแบบการพัฒนาสถานศึกษาสู่องค์กรแห่งนวัตกรรมสำหรับสถานศึกษาขั้นพื้นฐาน มีองค์ประกอบ ดังนี้ 1) หลักการของรูปแบบ 2) วัตถุประสงค์ของรูปแบบ 3) ปัจจัยนำเข้า 4) กระบวนการของรูปแบบ



5) ผลผลิต 6) เงื่อนไขความสำเร็จ และร่างคู่มือรูปแบบการพัฒนาสถานศึกษาสู่องค์กรแห่งนวัตกรรมสำหรับสถานศึกษาขั้นพื้นฐาน ประกอบด้วย 1) ปก คำนำ สารบัญ 2) บทที่ 1 บทนำ 3) บทที่ 2 บทบาทและหน้าที่ความรับผิดชอบ 4) บทที่ 3 หลักเกณฑ์วิธีการปฏิบัติงาน 5) บทที่ 4 วิธีการปฏิบัติงาน/รายละเอียดการปฏิบัติงาน 6) บทที่ 5 ปัญหาอุปสรรค/แนวทางการแก้ไขและพัฒนางาน และ 7) บรรณานุกรม ภาคผนวก

2.3 ตรวจสอบร่างรูปแบบการพัฒนาสถานศึกษาสู่สถานศึกษาแห่งนวัตกรรมสำหรับสถานศึกษาขั้นพื้นฐาน โดยการสัมมนาอิงผู้เชี่ยวชาญ (Connoisseurship) ผลการตรวจสอบร่างรูปแบบการพัฒนาสถานศึกษาสู่สถานศึกษาแห่งนวัตกรรมสำหรับสถานศึกษาขั้นพื้นฐาน โดยการสัมมนาอิงผู้เชี่ยวชาญ (Connoisseurship) ผู้ทรงคุณวุฒิได้ปรับปรุงองค์ประกอบของรูปแบบการพัฒนาสถานศึกษาสู่สถานศึกษาแห่งนวัตกรรมสำหรับสถานศึกษาขั้นพื้นฐาน จากเดิมประกอบด้วย 6 องค์ประกอบ เป็น 7 องค์ประกอบ ได้แก่ 1) หลักการของรูปแบบ 2) วัตถุประสงค์ของรูปแบบ 3) ปัจจัยนำเข้า 4) กระบวนการของรูปแบบ 5) ผลผลิต 6) ผลลัพธ์ และ 7) เงื่อนไขความสำเร็จ ดังภาพที่ 1

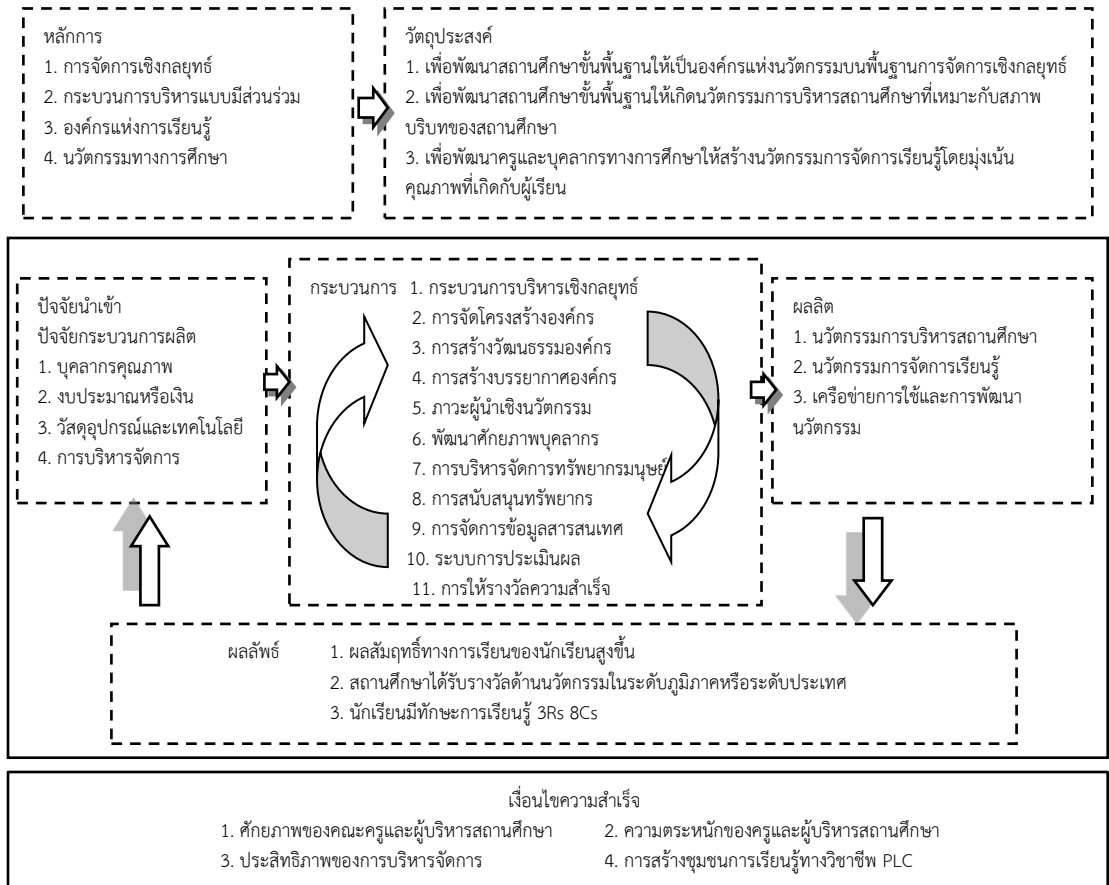

ภาพที่ 1 รูปแบบการพัฒนาสถานศึกษาสู่องค์กรแห่งนวัตกรรมสำหรับสถานศึกษาขั้นพื้นฐาน



3. การประเมินรูปแบบการพัฒนาสถานศึกษาสู่องค์กรแห่งนวัตกรรมสำหรับสถานศึกษาขั้นพื้นฐาน โดยการสัมมนาประชาพิจารณ์ (Public Hearings) พบว่า ผลการวิเคราะห์ค่าเฉลี่ย ค่าส่วนเบี่ยงเบนมาตรฐาน ของความเป็นไปได้ โดยภาพรวม มีค่าเฉลี่ยอยู่ในระดับมาก ($\bar{X} = 4.27$, S.D. = 0.11) และผลการวิเคราะห์ค่าเฉลี่ย ค่าส่วนเบี่ยงเบนมาตรฐาน ความเป็นประโยชน์ โดยภาพรวม มีค่าเฉลี่ยอยู่ในระดับมากที่สุด ($\bar{X} = 4.56$, S.D. = 0.12)

อภิปรายผล

1. การศึกษาองค์ประกอบ สภาพและปัญหาของการพัฒนาสถานศึกษาสู่องค์กรแห่งนวัตกรรมสำหรับสถานศึกษาขั้นพื้นฐาน พบว่า ผลวิเคราะห์องค์ประกอบองค์กรแห่งนวัตกรรมสำหรับสถานศึกษาขั้นพื้นฐาน โดยใช้วิเคราะห์องค์ประกอบเชิงยืนยัน (Confirmatory Factor Analysis) ผลจากการตรวจสอบความสอดคล้องกลมกลืนของโมเดล พบว่า โมเดลการวิจัย มีความสอดคล้องกับข้อมูลเชิงประจักษ์ เมื่อพิจารณาค่าน้ำหนักองค์ประกอบ พบว่ามีค่าเป็นบวกทั้งหมด ที่เป็นเช่นนี้เนื่องมาจากผู้วิจัยได้ศึกษาและสังเคราะห์องค์ประกอบมาจากเอกสารและงานวิจัยที่เกี่ยวข้องเกี่ยวกับองค์ประกอบองค์กรแห่งนวัตกรรมและได้ศึกษาเอกสารที่มีส่วนเกี่ยวข้องกับองค์ประกอบองค์กรแห่งนวัตกรรม สอดคล้องกับแนวคิดของ ชวน ภารังกูล ได้ศึกษาความเป็นองค์กรนวัตกรรมของสถานศึกษาขั้นพื้นฐาน สังกัดสำนักงานคณะกรรมการการศึกษาขั้นพื้นฐานในจังหวัดราชบุรี พบว่า ความเป็นองค์กรนวัตกรรมของสถานศึกษาขั้นพื้นฐาน สังกัดสำนักงานคณะกรรมการการศึกษาขั้นพื้นฐานในจังหวัดราชบุรีทั้งโดยภาพรวมและรายด้านอยู่ในระดับมาก (ชวน ภารังกูล, 2556) สอดคล้องกับแนวคิดของ นรวัดณ์ ชุตินวงศ์ และณัฐสิทธิ์ เกิดศรี ได้ศึกษาการวิเคราะห์ปัจจัยที่มีอิทธิพลต่อการเป็นองค์กรแห่งนวัตกรรมในประเทศไทย ปัจจัยที่อิทธิพลต่อการเป็นองค์กรแห่งนวัตกรรมสามารถเป็นตัวแทนปัจจัยที่มีผลต่อการเกิดองค์กรแห่งนวัตกรรมได้อย่างมีประสิทธิภาพ สามารถสรุปปัจจัยที่มีผลต่อการ เป็นองค์กร แห่งนวัตกรรมได้ทั้งหมด 4 ปัจจัย (นรวัดณ์ ชุตินวงศ์ และณัฐสิทธิ์ เกิดศรี, 2554) และสอดคล้องกับแนวคิดของ วุฒิพงษ์ ภัคดีเหล่า ได้ทำการศึกษา คุณลักษณะขององค์กรนวัตกรรม: กรณีศึกษาองค์กรที่ได้รับรางวัลด้านนวัตกรรม พบว่า คุณลักษณะขององค์กรนวัตกรรมประกอบด้วย วิสัยทัศน์ กลยุทธ์และเป้าหมาย โครงสร้างองค์การบริหารจัดการทรัพยากรมนุษย์ การให้รางวัลและการยอมรับ การสื่อสาร การจัดการความรู้และข้อมูล ข่าวสาร ทรัพยากร การประเมินและการแลกเปลี่ยนความคิด ผู้นำ บุคลากร เครือข่าย วัฒนธรรม และค่านิยมร่วม (วุฒิพงษ์ ภัคดีเหล่า, 2554)

2. ผลการพัฒนาแบบการพัฒนาสถานศึกษาสู่องค์กรแห่งนวัตกรรมสำหรับสถานศึกษาขั้นพื้นฐาน พบว่า ประกอบด้วย 7 องค์ประกอบ ดังนี้ องค์ประกอบ 1 หลักการของรูปแบบ องค์ประกอบ 2 วัตถุประสงค์ของรูปแบบองค์ประกอบ 3 ปัจจัยนำเข้า องค์ประกอบ 4 กระบวนการของรูปแบบ องค์ประกอบ 5 ผลผลิตองค์ประกอบ 6 ผลลัพธ์ และ



องค์ประกอบ 7 เงื่อนไขความสำเร็จ ซึ่งสอดคล้องกับแนวคิดของ สมาน อัครวภูมิ กล่าวไว้ว่า องค์ประกอบของรูปแบบ ประกอบด้วย วัตถุประสงค์ของรูปแบบ ทฤษฎีพื้นฐานและหลักการของรูปแบบ (สมาน อัครวภูมิ, 2550) และสอดคล้องกับแนวคิดของ ชีระ รุญเจริญ กล่าวไว้ว่า องค์ประกอบของรูปแบบ ประกอบด้วย 1) หลักการของรูปแบบ 2) วัตถุประสงค์ของรูปแบบ 3) ระบบและกลไกของรูปแบบ 4) วิธีการดำเนินงานของรูปแบบ (ชีระ รุญเจริญ, 2550)

3. ผลการประเมินรูปแบบการพัฒนาสถานศึกษาสู่องค์กรแห่งนวัตกรรมสำหรับสถานศึกษาขั้นพื้นฐาน โดยการสัมมนาประชาพิจารณ์ (Public Hearings) พบว่า ด้านความเป็นไปได้โดยภาพรวม มีค่าเฉลี่ยอยู่ในระดับมาก สอดคล้องกับแนวคิดของรัตนะ บัวสนธ์ กล่าวไว้ว่า กระบวนการวิจัยและพัฒนาและกล่าวว่าการวิจัยและพัฒนาประกอบด้วยขั้นตอนสำคัญ 5 ขั้นตอน ได้แก่ 1) การวิเคราะห์ห้สังเคราะห์สำรวจสภาพปัจจุบันปัญหาหรือความต้องการ 2) การออกแบบ สร้างและประเมินนวัตกรรม 3) การนำนวัตกรรมไปทดลองใช้ 4) การประเมินและปรับปรุงนวัตกรรมและ 5) การเผยแพร่นวัตกรรม (รัตนะ บัวสนธ์, 2552) สอดคล้องกับศรุดา ชัยสุวรรณ ได้ศึกษารูปแบบการพัฒนาองค์กรสู่ความเป็นเลิศของมหาวิทยาลัยเอกชน ผลการวิจัยพบว่า รูปแบบการพัฒนาองค์กรสู่ความเป็นเลิศของมหาวิทยาลัยเอกชน ประกอบด้วย 5 องค์ประกอบ ซึ่งรูปแบบการพัฒนาองค์กรสู่ความเป็นเลิศของมหาวิทยาลัยเอกชนมีความเหมาะสมและมีความเป็นไปได้โดยภาพรวมอยู่ในระดับมาก และความเป็นประโยชน์ของรูปแบบการพัฒนาสถานศึกษาสู่องค์กรแห่งนวัตกรรมสำหรับสถานศึกษาขั้นพื้นฐาน ภาพรวม พบว่า มีค่าเฉลี่ยอยู่ในระดับมากที่สุด (ศรุดา ชัยสุวรรณ, 2561) สอดคล้องกับแนวคิดของ วชิณ อ่อนอ้าย ได้ศึกษารูปแบบการพัฒนาโรงเรียนเอกชนสู่ความเป็นองค์กรแห่งนวัตกรรม พบว่า การประเมินความเป็นไปได้อยู่ในระดับมาก (วชิณ อ่อนอ้าย, 2558) สอดคล้องกับแนวคิดของ สมศรี เณรจาที ได้ศึกษารูปแบบการบริหารสถานศึกษาเพื่อพัฒนาคุณภาพของผู้เรียนให้มีคุณลักษณะพึงประสงค์ในศตวรรษที่ 21 มีความเหมาะสม ความเป็นไปได้และความเป็นประโยชน์อยู่ในระดับมาก (สมศรี เณรจาที, 2560)

องค์ความรู้ใหม่

จากการวิจัยครั้งนี้จึงทำให้เกิดรูปแบบการพัฒนาสถานศึกษาสู่สถานศึกษาแห่งนวัตกรรมสำหรับสถานศึกษาขั้นพื้นฐานซึ่งองค์ความรู้อันเป็นผลสัมฤทธิ์ที่ได้จากการวิจัย ซึ่งประกอบด้วย 7 องค์ประกอบ ได้แก่ 1) หลักการของรูปแบบ 2) วัตถุประสงค์ของรูปแบบ 3) ปัจจัยนำเข้า 4) กระบวนการของรูปแบบ 5) ผลผลิต 6) ผลลัพธ์ และ 7) เงื่อนไขความสำเร็จ

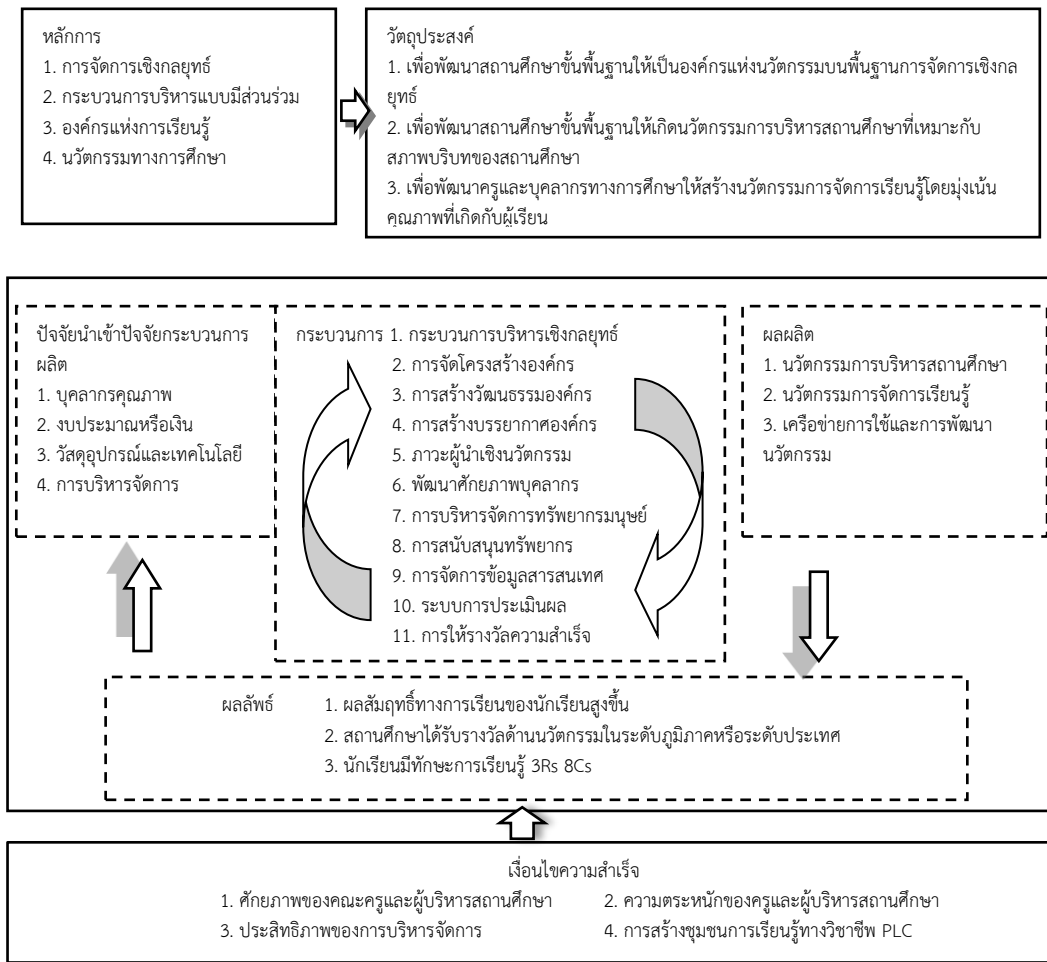

ภาพที่ 2 รูปแบบการพัฒนาสถานศึกษาสู่องค์กรแห่งนวัตกรรมสำหรับสถานศึกษาขั้นพื้นฐาน

สรุป/ข้อเสนอแนะ

รูปแบบการพัฒนาสถานศึกษาสู่องค์กรแห่งนวัตกรรมสำหรับสถานศึกษาขั้นพื้นฐาน ประกอบด้วย 7 องค์ประกอบ ดังนี้ องค์ประกอบ 1 หลักการของรูปแบบ ได้แก่ 1) การจัดการเชิงกลยุทธ์ 2) กระบวนการบริหารมีส่วนร่วม 3) สถานศึกษาแห่งการเรียนรู้ และ 4) นวัตกรรมทางการศึกษา องค์ประกอบ 2 วัตถุประสงค์ของรูปแบบ ได้แก่ 1) เพื่อพัฒนาสถานศึกษาขั้นพื้นฐานให้เป็นองค์กรแห่งนวัตกรรมบนพื้นฐานการจัดการเชิงกลยุทธ์ 2) เพื่อพัฒนาสถานศึกษาขั้นพื้นฐานให้เกิดนวัตกรรมการบริหารสถานศึกษาที่เหมาะสมกับสภาพบริบทของสถานศึกษา 3) เพื่อพัฒนาครูและบุคลากรทางการศึกษาให้สร้างนวัตกรรมการจัดการเรียนรู้โดยมุ่งเน้นคุณภาพที่เกิดกับผู้เรียน องค์ประกอบ 3 ปัจจัยนำเข้า ได้แก่ 1) บุคลากรคุณภาพ (Man) 2) งบประมาณหรือเงิน (Money) 3) วัสดุอุปกรณ์และเทคโนโลยี (Material) 4) การบริหารจัดการ (Management) องค์ประกอบ 4 กระบวนการของรูปแบบ ได้แก่ 1) กระบวนการ



บริหารเชิงกลยุทธ์ 2) การจัดโครงสร้างองค์กร 3) การสร้างวัฒนธรรมองค์กร 4) การสร้างบรรยากาศองค์กร 5) ภาวะผู้นำเชิงนวัตกรรม 6) พัฒนาศักยภาพบุคลากร 7) การบริหารจัดการทรัพยากรมนุษย์ 8) การสนับสนุนทรัพยากร 9) การจัดการข้อมูลสารสนเทศ 10) ระบบการประเมินผล 11) การให้รางวัลความสำเร็จ องค์กรประกอบ 5 ผลผลิต ได้แก่ ความเป็นองค์กรแห่งนวัตกรรมของสถานศึกษา 1) นวัตกรรมการบริหารสถานศึกษา 2) นวัตกรรมการจัดการเรียนรู้ และ 3) เครือข่ายการใช้และการพัฒนานวัตกรรม องค์กรประกอบ 6 ผลลัพธ์ ได้แก่ 1) ผลสัมฤทธิ์ทางการเรียนของนักเรียนสูงขึ้น 2) สถานศึกษาได้รับรางวัลด้านนวัตกรรมในระดับภูมิภาคหรือระดับประเทศ 3) นักเรียนมีทักษะการเรียนรู้ 3Rs 8Cs องค์กรประกอบ 7 เงื่อนไขความสำเร็จ ได้แก่ 1) ศักยภาพของคณะครูและผู้บริหารสถานศึกษา 2) ความตระหนักของครูและผู้บริหารสถานศึกษา 3) ประสิทธิภาพของการบริหารจัดการ 4) การสร้างชุมชนการเรียนรู้ทางวิชาชีพ PLC

ข้อเสนอแนะ

1. สถานศึกษาสังกัดสำนักงานเขตพื้นที่การศึกษาประถมศึกษาศึกษานำรูปแบบการพัฒนาสถานศึกษาสู่องค์กรแห่งนวัตกรรมสำหรับสถานศึกษาขั้นพื้นฐานที่พัฒนาขั้นนี้ไปใช้เป็นแนวทางในการพัฒนาสถานศึกษาได้

2. การนำรูปแบบการพัฒนาสถานศึกษาสู่องค์กรแห่งนวัตกรรมสำหรับสถานศึกษาขั้นพื้นฐานไปใช้ ผู้นำไปใช้ควรศึกษารายละเอียดของรูปแบบการพัฒนาสถานศึกษาสู่องค์กรแห่งนวัตกรรมสำหรับสถานศึกษาขั้นพื้นฐานจากคู่มือ เพื่อให้เกิดความเข้าใจอย่างละเอียดในทุกประเด็นเนื้อหาเพื่อนำไปใช้ในสถานการณ์จริง

3. รูปแบบการพัฒนาสถานศึกษาสู่องค์กรแห่งนวัตกรรมสำหรับสถานศึกษาขั้นพื้นฐานประกอบด้วย 7 องค์กรประกอบ ดังนี้ องค์กรประกอบ 1 หลักการของรูปแบบ องค์กรประกอบ 2 วัตถุประสงค์ของรูปแบบ องค์กรประกอบ 3 ปัจจัยนำเข้า องค์กรประกอบ 4 กระบวนการของรูปแบบ องค์กรประกอบ 5 ผลผลิตองค์กรประกอบ 6 ผลลัพธ์ และองค์กรประกอบ 7 เงื่อนไขความสำเร็จ ซึ่งจะสามารถนำไปใช้ให้ประสบความสำเร็จได้ขึ้นอยู่กับความร่วมมือจากบุคลากรในโรงเรียน ครู นักเรียนตลอดจนหน่วยงานที่เกี่ยวข้อง ซึ่งแต่ละภาคส่วนมีบทบาทสำคัญที่ช่วยสนับสนุนให้การดำเนินงานเป็นไปอย่างมีประสิทธิภาพ

เอกสารอ้างอิง

กระทรวงอุตสาหกรรม. (2559). ยุทธศาสตร์การพัฒนาอุตสาหกรรมไทย 4.0 ระยะ 20 ปี พ.ศ. 2560 – 2579. กรุงเทพมหานคร: กระทรวงอุตสาหกรรม.

ชวน ภาวังกุล. (2556). การศึกษาความเป็นองค์กรนวัตกรรมของสถานศึกษาขั้นพื้นฐานสังกัดสำนักงาน. ใน เอกสารการประชุมวิชาการระดับชาติมหาวิทยาลัยราชภัฏหมู่บ้านจอมบึง ณ มหาวิทยาลัยราชภัฏหมู่บ้านจอมบึง. มหาวิทยาลัยราชภัฏหมู่บ้านจอมบึง.



- ธีระ รุญเจริญ. (2550). ความเป็นมืออาชีพในการจัดและบริหารการศึกษายุคปฏิรูปการศึกษา. กรุงเทพมหานคร: แอล. ที. เพรส จำกัด.
- นรวัฒน์ ชูติวงศ์ และณัฐสิทธิ์ เกิดศรี. (2554). การวิเคราะห์ปัจจัยที่มีอิทธิพลต่อการเป็นองค์กรแห่งนวัตกรรมในประเทศไทย. วารสารบริหารธุรกิจ, 34(130), 47-58.
- รัตน์ะ บัวสนธ์. (2552). การวิจัยและพัฒนานวัตกรรมการศึกษา. กรุงเทพมหานคร: คำสมัย.
- วชิณ อ่อนอ้าย. (2558). รูปแบบการพัฒนาโรงเรียนเอกชนสู่ความเป็นองค์กรแห่งนวัตกรรม. ใน ดุษฎีนิพนธ์ปรัชญาดุษฎีบัณฑิต สาขาวิชาการบริหารการศึกษา. มหาวิทยาลัยนเรศวร.
- วุฒิพงษ์ ภัคดีเหล่า. (2554). การศึกษาคุณลักษณะขององค์กรนวัตกรรม:กรณีศึกษาองค์กรที่ได้รับรางวัลด้านนวัตกรรม. ใน วิทยานิพนธ์วิทยาศาสตรมหาบัณฑิต สาขาวิชาการพัฒนาทรัพยากรมนุษย์และองค์กร. สถาบันบัณฑิตพัฒนบริหารศาสตร์.
- ศรุดา ชัยสุวรรณ. (2561). รูปแบบการพัฒนางานองค์กรสู่ความเป็นเลิศของมหาวิทยาลัยเอกชน. วารสารศึกษาศาสตร์ มหาวิทยาลัยมหาสารคาม, 12(1), 227-237.
- สมศรี เณรจาทิ. (2560). รูปแบบการบริหารสถานศึกษาเพื่อพัฒนาคุณภาพของผู้เรียนให้มีคุณลักษณะพึงประสงค์ในศตวรรษที่ 21. วารสารบริหารการศึกษา มศว, 14(27), 10 - 20.
- สมาน อัสวภูมิ. (2550). การใช้การวิจัยพัฒนารูปแบบในวิทยานิพนธ์ระดับปริญญาเอก. วารสารมหาวิทยาลัยราชภัฏอุบลราชธานี, 2(2), 76-85.
- สำนักงานราชบัณฑิตยสภา. (2558). การแบ่งภูมิภาคทางภูมิศาสตร์. เรียกใช้เมื่อ 5 สิงหาคม 2562 จาก <http://www.royin.go.th/?knowledges>
- สุกัญญา แซ่มซ้อย. (2555). แนวคิดเชิงนวัตกรรมสำหรับผู้บริหารสถานศึกษาในทศวรรษที่ 21. วารสารศึกษาศาสตร์ มหาวิทยาลัยนเรศวร, 14(2), 117-127.
- อรอนงค์ โรจน์วัฒนบุลย์. (2553). การพัฒนาตัวแบบผู้บริหารเชิงนวัตกรรม. ใน ดุษฎีนิพนธ์รัฐประศาสนศาสตรดุษฎี สาขารัฐประศาสนศาสตร์. สถาบันบัณฑิตพัฒนบริหารศาสตร์.
- Adams, R. & Bessant, J. (2006). Innovation management: A review. International Journal of Management Reviews, 8(10), 21-47.
- Comrey, A. L. & Lee, H. B. (1992). A first course in factor analysis. (2 ed.). New Jersey: Erlbaum.
- Krejcie, R. V., & Morgan, D. W. (1970). Determining sample size for research activities. Educational and psychological measurement, 30(3), 607-610.

การสร้างเครือข่ายและศูนย์กลางบริการข้อมูล
ธุรกิจการท่องเที่ยวจังหวัดเชียงราย*
NETWORKING AND BUSINESS TOURISM SERVICE CENTER
IN CHIANGRAI THAILAND

ภีราวิชญ์ ชัยมาลา

Peravit Chaimala

สิริสาสน์ พันธมณี

Sirisart Panmanee

มหาวิทยาลัยเทคโนโลยีราชมงคลล้านนา เชียงราย

Rajamangala University of Technology Lanna Chiangrai, Thailand

E-mail: aj.peravit@gmail.com

บทคัดย่อ

บทความนี้มีวัตถุประสงค์ คือ 1) เพื่อศึกษาข้อมูลพื้นฐานและการบริหารจัดการธุรกิจการท่องเที่ยวในเขตเทศบาลนครเชียงราย จังหวัดเชียงราย 2) เพื่อสร้างเครือข่ายธุรกิจการท่องเที่ยวในเขตเทศบาลนครเชียงราย จังหวัดเชียงราย และ 3) เพื่อหาแนวทางการเป็นศูนย์กลางบริการธุรกิจการท่องเที่ยวของจังหวัดเชียงราย เป็นการวิจัยเชิงคุณภาพ โดยการสำรวจภาคสนามใช้แบบสัมภาษณ์กึ่งโครงสร้างและการสังเกตแบบมีส่วนร่วม และการสนทนากลุ่มย่อย จากสถานประกอบการที่ตั้งอยู่ในเขตเทศบาลนครเชียงราย ทั้งสิ้น 63 แห่ง ผลการวิจัยพบว่า เครือข่ายธุรกิจการท่องเที่ยว 1) สถานประกอบการในเขตเทศบาลนครเชียงราย แบ่งเป็น 3 ประเภทใหญ่ คือ ประเภทธุรกิจนำเที่ยว 11 แห่ง ประเภทโรงแรมที่พัก 22 แห่ง และประเภทร้านอาหาร/คาเฟ่ 30 แห่ง การบริหารจัดการสถานประกอบการส่วนใหญ่เป็นธุรกิจของครอบครัวมีการแข่งขันทางธุรกิจตามความรู้ความสามารถของผู้บริหารสถานประกอบการ ขาดกลยุทธ์การตลาด 2) ผู้ประกอบการส่วนใหญ่ยินดีเข้าร่วมจัดตั้งเครือข่ายธุรกิจการท่องเที่ยวในเขตเทศบาลนครเชียงราย เพื่อเป็นศูนย์กลางบริการ แลกเปลี่ยนเรียนรู้แนวคิดในการบริหารสถานประกอบการ การรักษามาตรฐานสุขาภิบาลอาหาร การแลกเปลี่ยนเรียนรู้ การสร้างโปรโมชันเพื่อกระตุ้นยอดลูกค้า และสิทธิพิเศษในการเข้าร่วมอบรมจากเทศบาลนครเชียงราย เสนอแนวทางการแก้ไขปัญหาช่วงนอกฤดูท่องเที่ยว 3) ได้เครือข่ายธุรกิจการท่องเที่ยว และศูนย์กลางบริการธุรกิจการท่องเที่ยวของจังหวัดเชียงราย โดยคัดเลือกตัวแทนสถานประกอบการเป็นแกนนำในการขับเคลื่อนและเป็นสื่อกลางในการประสานงานวางแผน ร่วมกับศูนย์บริการการท่องเที่ยว เทศบาลนครเชียงราย การจัดประชุมที่ให้สิทธิ

* Received 14 June 2020; Revised 14 July 2020; Accepted 20 July 2020



ประโยชน์แก่กลุ่มสมาชิกเครือข่ายการขยายสมาชิกภายในเครือข่าย จัดหาสถานที่จุดวางสินค้า และประชาสัมพันธ์ข้อมูลข่าวสารให้กับนักท่องเที่ยวที่สนใจ

คำสำคัญ: การสร้างเครือข่าย, ธุรกิจท่องเที่ยว, ศูนย์กลางบริการข้อมูล, เชียงราย

Abstract

The objectives of this study were 1) to study a data base and tourism business management in Chiang Rai municipality ; 2) to create tourism business networking in Chiang Rai municipality; and 3) to guide a tourism business center of Chiang Rai. The study was a qualitative research as a field study. The semi-structured interview, participant observation, and focus group discussion were used to collect data from 63 organizations in Chiang Rai municipality. The results found that 1) there are 3 main types of establishment in Chiang Rai municipality which were 11 travel agency businesses, 22 accommodations, and 30 restaurants/ cafés that referred to a family-owned business and lack of marketing strategies; 2) most of the establishments were willing to join a tourism networking such as sharing ideas at work, maintaining food sanitation, customers promotions, and . Moreover, the establishments also got the special privilege from attending the building of tourism networking from Chiang Rai municipality and guideline for problem solution in a period of low season. 3) There are a network of tourism business cluster in Chiang Rai municipality and a tourism business service center of Chiang Rai. The agent of establishments was selected to be the representatives of enterprises in terms of agency and planning coordinated with tourism center of Chiang Rai municipality comprised with events and meetings provided benefits for the network of tourism business group, and also publicize information to interested tourists.

Keywords: Building Networking, Tourism Business, Information Service Center, Chiang Rai

บทนำ

อุตสาหกรรมการท่องเที่ยวเป็นอุตสาหกรรมภาคบริการที่มีการขยายตัวสูง มีบทบาทความสำคัญต่อระบบเศรษฐกิจและสังคมของประเทศไทยเป็นอย่างมาก เพราะนอกจากจะสร้างรายได้ที่มีมูลค่าเป็นอันดับหนึ่งของการค้าบริการรวมของประเทศแล้ว ยังเป็นอุตสาหกรรมที่ก่อให้เกิดธุรกิจที่เกี่ยวข้องอีกมากมาย อาทิ โรงแรมที่พัก ภัตตาคารร้านอาหาร



ร้านจำหน่ายของที่ระลึก การคมนาคมขนส่ง ธุรกิจที่เกี่ยวข้องอื่น ๆ ซึ่งธุรกิจเหล่านี้ก่อให้เกิดการลงทุน การจ้างงาน และการกระจายรายได้สู่ท้องถิ่น โดยในแต่ละปีสามารถสร้างได้เข้าสู่ประเทศ ในรูปเงินตราต่างประเทศปีละหลายแสนล้านบาท รวมทั้งกระแสเงินหมุนเวียนภายในประเทศจากการท่องเที่ยวของคนไทยอีกแสนล้านบาท เช่นเดียวกัน การแข่งขันในภาคอุตสาหกรรมการท่องเที่ยวมีแนวโน้มการแข่งขันที่รุนแรงมากขึ้น ทุกประเทศต่างให้ความสำคัญกับการลงทุนและพัฒนาด้านการท่องเที่ยวเพื่อสร้างรายได้ให้ประเทศประกอบกับบริบทที่เปลี่ยนไป ทั้งสถานการณ์และปัจจัยเสี่ยงด้านการท่องเที่ยว ที่นับวันจะมีความซับซ้อนรุนแรง และเปลี่ยนแปลงเร็วขึ้น ดังนั้นการสร้างเครือข่ายทางการท่องเที่ยว จึงเป็นปัจจัยสำคัญที่มีผลต่อการพัฒนาศักยภาพของการบริหารจัดการธุรกิจท่องเที่ยวในแต่ละพื้นที่ให้ยั่งยืนได้ เพราะเป็นแนวทางหนึ่งที่ทำให้หน่วยงานต่าง ๆ ทั้งภาครัฐและเอกชนได้เข้ามามีบทบาท มีส่วนร่วมและเชื่อมโยงกัน (ทัศนีย์ นาคเสนีย์ และคณะ, 2560)

เทศบาลนครเชียงราย จังหวัดเชียงรายตั้งอยู่ในพื้นที่อำเภอเมืองเชียงราย จังหวัดเชียงราย อยู่ห่างจาก กรุงเทพมหานคร โดยทางหลวงแผ่นดินหมายเลข 1 ระยะทางประมาณ 840 กิโลเมตร มีเนื้อที่จำนวน 60.85 ตารางกิโลเมตร และมีอาณาเขตทิศเหนือ ติดต่อกับตำบลบ้านดู่และตำบลแม่ยาว อำเภอเมือง เชียงราย ทิศใต้ติดต่อกับตำบลสันทรายและตำบลท่าสาย อำเภอเมืองเชียงราย ทิศตะวันออก ติดต่อกับอำเภอเวียงชัย ทิศตะวันตกติดต่อกับตำบลป่าอ้อดอนชัยและตำบลรอบเวียง อำเภอเมืองเชียงราย (เทศบาลนครเชียงราย, 2561) เขตพื้นที่ของเทศบาลนครเชียงราย มีพื้นที่ทางด้านเศรษฐกิจที่เป็นศูนย์กลางค้าระหว่างภาคการเชื่อมโยงของเส้นทางต่าง ๆ ที่ก่อให้เกิดธุรกิจทางการท่องเที่ยวที่หลากหลาย อาทิ เช่น ธุรกิจที่พักโรงแรม รีสอร์ท โฮมสเตย์ ร้านอาหาร แหล่งท่องเที่ยว การขนส่ง ธุรกิจร้านขายของที่ระลึก และธุรกิจอื่นที่เกี่ยวข้อง เนื่องด้วยเทศบาลนครเชียงรายมีนโยบายส่งเสริมการท่องเที่ยวโดยกำหนดให้มีเส้นทางท่องเที่ยวเชิงวัฒนธรรมของจังหวัดเชียงราย ซึ่งจังหวัดเชียงรายยังได้ชื่อว่าเป็นเมืองที่มีศักยภาพในด้านการท่องเที่ยวสูง เนื่องจากมีพื้นที่อยู่ติดกับเขตประเทศเพื่อนบ้านและยังเป็นพื้นที่เขตเศรษฐกิจพิเศษด้วย ซึ่งตรงกับกรอบยุทธศาสตร์การพัฒนาจังหวัดเชียงราย ส่งเสริมและพัฒนาการท่องเที่ยว วิถีชีวิตและอัตลักษณ์ของคนในชุมชน (องค์การบริหารส่วนจังหวัดเชียงราย, 2561) นอกจากนี้ยังมีแหล่งท่องเที่ยวธรรมชาติ แหล่งอารยธรรมล้านนา เช่น วัดพระแก้ว วัดพระสิงห์ วัดร่องขุ่น วัดห้วยปลากั้ง วัดร่องเสือเต้น ภูชี้ฟ้า พิพิธภัณฑสถานบ้านดำ ไร่เชิญตะวัน ไร่บุญรอด เป็นต้น ตลอดจนมีความหลากหลายทางสังคมวัฒนธรรมของกลุ่มชาติพันธุ์ สามารถเชื่อมโยงสู่ประเทศเพื่อนบ้าน อีกทั้งยังมีเอกลักษณ์ของชาวเชียงรายด้านการแต่งกาย การพูดและอาหาร ยังสร้างเสน่ห์ที่ทำให้จังหวัดเชียงรายได้รับความสนใจจากนักท่องเที่ยวทั้งชาวไทยและชาวต่างชาติจากสถิตินักท่องเที่ยวที่เดินทางมาท่องเที่ยวจังหวัดเชียงราย ปี 2559 พบว่ามีนักท่องเที่ยวเดินทางเข้ามาทั้งหมด 6.3 ล้านคน แบ่งเป็นนักท่องเที่ยวชาวไทยจำนวน 5.2 ล้านคน และนักท่องเที่ยวต่างชาติจำนวน 1.1 ล้านคน (สำนักงานการท่องเที่ยว



จังหวัดเชียงราย, 2561) แต่ด้วยกลุ่มธุรกิจดังกล่าวยังขาดการเชื่อมโยง ไม่ตอบสนองนโยบายของภาครัฐ ขาดการมีส่วนร่วมในการพัฒนาและส่งเสริม ของประชาชนในภาคเอกชนและส่วนราชการที่ให้บริการนักท่องเที่ยว เม็ดเงินจากการท่องเที่ยวสำคัญต่อเศรษฐกิจในจังหวัดเชียงราย แต่ความยั่งยืนก็เป็นเรื่องที่สำคัญเพราะสุดท้าย นักท่องเที่ยวมาแล้วก็กลับ แต่คนในท้องถิ่นจะต้องอยู่ต่อไป ทำอย่างไรจะให้การท่องเที่ยวยั่งยืนและประทับใจ สร้างสมดุลทั้งประโยชน์ต่อนักท่องเที่ยวและประโยชน์ต่อคนในท้องถิ่น การดำรงอยู่ของธรรมชาติและสิ่งแวดล้อม จึงเป็นแนวทางการพัฒนาให้เกิดการบูรณาการการทำงานร่วมกัน ในการกำหนดภารกิจขอบเขตของงานการพัฒนาการท่องเที่ยวให้ชัดเจน (สำนักนโยบายและยุทธศาสตร์, 2554)

ดังนั้นคณะผู้วิจัยได้เล็งเห็นความสำคัญของปัญหาดังกล่าว จึงได้สำรวจบทบาทหน้าที่ของส่วน ราชการที่ให้บริการข้อมูลกับนักท่องเที่ยว และกลุ่มธุรกิจการท่องเที่ยวในพื้นที่เทศบาลนครเชียงราย เพื่อนำไปสู่การสร้างเครือข่ายธุรกิจการท่องเที่ยวและเป็นศูนย์กลางบริการข้อมูลธุรกิจการท่องเที่ยวในเขตเทศบาลนครเชียงราย จังหวัดเชียงราย เพื่อจะก่อให้เกิดกระบวนการมีส่วนร่วมของทุกภาคส่วนที่เกี่ยวข้อง เช่น ตำรวจท่องเที่ยว สถานีตำรวจภูธรสำนักงานการท่องเที่ยวและกีฬา การท่องเที่ยวแห่งประเทศไทย จังหวัดเชียงราย และองค์กรปกครองส่วนท้องถิ่นและกลุ่มผู้ประกอบการธุรกิจ ในการวางแผนการพัฒนา การบริหารจัดการธุรกิจและทรัพยากรการท่องเที่ยวให้มีประสิทธิภาพมากยิ่งขึ้น และเป็นการทำงานร่วมกันภายใต้ภาคีเครือข่ายที่มีการกำหนดรูปแบบที่เป็นรูปธรรมที่ชัดเจนอันจะนำไปสู่การเกิดศูนย์กลางบริการธุรกิจการท่องเที่ยวที่สามารถให้บริการนักท่องเที่ยวภายในจังหวัดเชียงรายต่อไปในอนาคต

วัตถุประสงค์ของการวิจัย

1. เพื่อศึกษาข้อมูลพื้นฐานและการบริหารจัดการธุรกิจการท่องเที่ยวในเขตเทศบาลนครเชียงราย จังหวัดเชียงราย
2. เพื่อสร้างเครือข่ายธุรกิจการท่องเที่ยวในเขตเทศบาลนครเชียงราย จังหวัดเชียงราย
3. เพื่อหาแนวทางการเป็นศูนย์กลางบริการธุรกิจการท่องเที่ยวของจังหวัดเชียงราย

วิธีดำเนินการวิจัย

ในการดำเนินการวิจัยเรื่อง “การสร้างเครือข่ายและศูนย์กลางบริการข้อมูลธุรกิจการท่องเที่ยวจังหวัดเชียงราย” ผู้วิจัยได้ศึกษาโดยใช้วิจัยเชิงคุณภาพ (Qualitative Research)

ประชากรและกลุ่มตัวอย่าง คณะผู้วิจัยได้ใช้วิธีการเก็บรวบรวมข้อมูล จากกลุ่มผู้ที่มีส่วนได้ส่วนเสียจาก การสร้างเครือข่ายธุรกิจการท่องเที่ยวในเทศบาลนครเชียงราย เพื่อเป็นศูนย์กลางบริการธุรกิจการท่องเที่ยวของจังหวัดเชียงราย โดยแบ่งได้ 2 กลุ่ม ดังนี้



กลุ่มที่ 1 กลุ่มสนทนา (Focus Group) ประกอบด้วย ผู้ประกอบการธุรกิจบริการเกี่ยวข้องกับธุรกิจการท่องเที่ยวในเขตพื้นที่เทศบาลนครเชียงราย จังหวัดเชียงราย 63 แห่ง จำนวนกลุ่มตัวอย่าง 63 คน จากผู้ประกอบการธุรกิจบริการ ที่มีส่วนได้ส่วนเสียในการเข้าร่วมเป็นสมาชิกเครือข่าย โดยแยกเป็น 3 ประเภท ดังนี้ ประเภทที่พัก, โรงแรม, รีสอร์ท ประเภทร้านอาหาร, ร้านเบเกอรี่กาแฟ ประเภทบริษัททัวร์นำเที่ยว

กลุ่มที่ 2 ผู้บริหาร หัวหน้าส่วน และเจ้าหน้าที่ที่เกี่ยวข้องกับการท่องเที่ยวของเทศบาลนครเชียงราย จังหวัดเชียงรายทำการคัดเลือกกลุ่มตัวอย่างโดยวิธีการเลือกแบบเจาะจง (Purposive sampling) ซึ่งสามารถกำหนดขนาดกลุ่มตัวอย่างจำนวน 4 คน จากส่วนราชการที่สามารถให้บริการข้อมูลแก่นักท่องเที่ยว

เครื่องมือที่ใช้ในการวิจัย การสัมภาษณ์เชิงลึก (In - Depth Interview) ทั้งนี้เพื่อให้บรรลุวัตถุประสงค์โดยการสำรวจภาคสนามจะใช้แบบสัมภาษณ์กึ่งโครงสร้าง การสัมภาษณ์แบบกึ่งโครงสร้าง และการสังเกตแบบมีส่วนร่วม โดยการสร้างความสัมพันธ์กับผู้ให้ข้อมูลสำคัญ แบบสัมภาษณ์เชิงโครงสร้าง มี 2 ส่วน คือ ส่วนที่ 1 เป็นลักษณะทั่วไปของผู้ประกอบการธุรกิจบริการเกี่ยวข้องกับธุรกิจการท่องเที่ยวในเขตพื้นที่เทศบาลนครเชียงราย จังหวัดเชียงราย ประกอบด้วย ชื่อ - สกุล ชื่อสถานประกอบการ ที่อยู่/ที่ตั้ง ประเภทของสถานประกอบการ โชนเส้นทางรถไฟใต้เทศบาลนครเชียงรายของสถานประกอบการ ส่วนที่ 2 กิจกรรมการสนทนากลุ่ม (Focus Group) เชิงปฏิบัติการเพื่อแสดงความคิดเห็นเกี่ยวกับความต้องการและแนวทางการสร้างเครือข่ายด้านการท่องเที่ยวในเขตเทศบาลนครเชียงราย เพื่อเป็นศูนย์กลางบริการการท่องเที่ยว

การสนทนากลุ่มกิจกรรม (Focus Group) คณะผู้วิจัยได้จัดการสนทนากลุ่ม จำนวน 2 ครั้ง ครั้งที่ 1 โดยเชิญผู้ประกอบการ ธุรกิจในพื้นที่เทศบาลนครเชียงราย ผู้ที่เกี่ยวข้องทั้งภาครัฐเอกชน นายกเทศมนตรีนครเชียงราย การท่องเที่ยวและกีฬาจังหวัดเชียงราย ตำรวจท่องเที่ยว และสถานีตำรวจภูธรจังหวัดเชียงราย สนทนาบทบาทของหน่วยงานราชการที่ให้บริการนักท่องเที่ยว ปัญหาที่พบกับนักท่องเที่ยว วิธีการแก้ไข ผลดีของการจัดตั้งเครือข่ายศูนย์บริการข้อมูลแก่นักท่องเที่ยว ครั้งที่ 2 โดยเชิญสถานประกอบการร่วมสนทนาแบบไม่เป็นทางการพูดคุยและแสดงความคิดเห็นเกี่ยวกับ บทบาทของสถานประกอบการ แนวคิดในการบริหารสถานประกอบการ การสร้างผลิตภัณฑ์ที่น่าสนใจ การรักษามาตรฐานสุขาภิบาลอาหาร การแลกเปลี่ยนเรียนรู้ การสร้างโปรโมชันเพื่อกระตุ้นยอดลูกค้า การช่วยเหลือสนับสนุนเครือข่าย ผลดีของการจัดตั้งเครือข่ายศูนย์บริการข้อมูลแก่นักท่องเที่ยว โดยมี การจดบันทึก - บันทึกเสียง - สังเกตและถ่ายภาพ รวมถึงการสังเกต การดูข้อมูลจากเอกสารหลักฐาน

การเก็บรวบรวมข้อมูล คณะผู้วิจัยใช้เครื่องมือการเก็บรวบรวมข้อมูลในครั้งนี้คือการลงพื้นที่ ด้วยการประชุมชี้แจงวัตถุประสงค์ กระบวนการดำเนินงานวิจัย การบันทึกข้อมูล



ภาคสนาม และการขออนุญาตนัดหมายจัดประชุมเชิงปฏิบัติการชี้แจงวัตถุประสงค์ให้กลุ่มตัวอย่างเพื่อขอความร่วมมือในการให้ข้อมูลที่เป็นจริง และสังเกตการณ์แบบมีส่วนร่วมของผู้เข้าร่วมประชุม โดยใช้โครงสร้างการสัมภาษณ์ แบบมีโครงสร้างและแบบไม่มีโครงสร้างในการสัมภาษณ์เชิงลึกเพื่อสร้างความเป็นกันเองให้ผู้ให้ข้อมูลอธิบายแสดงความรู้ ทักษะ ความรู้สึกรู้สึกนึกคิดให้มากที่สุด รวมถึงการสังเกตข้อมูลเอกสาร สภาพแวดล้อมจากสถานที่ในการเก็บข้อมูลจากกลุ่มตัวอย่างจนครบตามกำหนด โดยเครื่องมือในการเก็บรวบรวมข้อมูลแบบสัมภาษณ์ เชิงโครงสร้าง (Structural Interviewing Guideline) ซึ่งเป็นการตั้งคำถามแบบปลายเปิด (Open ended Questions) เป็นเกณฑ์และจะใช้แนวคิดทฤษฎีการต่อจิ๊กซอว์ (Jigsaw Puzzle) คือการสอบถามเพิ่มเติมในรายละเอียดจนสามารถนำผลมาประมวลต่อเรื่องให้เห็นภาพรวม (Bid picture) (ประเสริฐ ธิลาวัณ, 2561) และแนวคิดทฤษฎีเกี่ยวกับการสร้างเครือข่ายทางสังคม นำข้อมูลที่ได้มาประชุมสรุป ตรวจสอบ ก่อนนำไปวิเคราะห์ เรียบเรียงเนื้อหาเกี่ยวกับวัตถุประสงค์การวิจัย

การวิเคราะห์ข้อมูลเชิงคุณภาพ คณะผู้วิจัยทำการวิเคราะห์ข้อมูลโดยวิธีการวิเคราะห์เชิงเนื้อหาประกอบบริบท (Context Content Analysis Technique) (เอี่ยมพร หลินเจริญ, 2555) ทั้งนี้การวิเคราะห์ข้อมูลดังกล่าวได้วิเคราะห์ไปพร้อม ๆ กับการเก็บรวบรวมข้อมูล ซึ่งการตรวจสอบข้อมูลที่ผ่านมาการตรวจสอบข้อมูลอยู่ตลอดเวลา เพื่อหาความสัมพันธ์และข้อเท็จจริงของข้อมูล นำเสนอรายงานข้อมูลของแนวทางการสร้างเครือข่ายธุรกิจนำเที่ยวในเขตเทศบาลนครเชียงราย โดยทำการตรวจสอบความถูกต้องของข้อมูลสามเสา ประกอบด้วย การตรวจสอบสามเสาด้านข้อมูล จากการสัมภาษณ์ เอกสาร ภาพถ่าย การตรวจสอบสามเสาด้านผู้วิจัยที่มีการพูดคุยถึงการได้ข้อมูลที่ตรงกัน เพื่อความถูกต้องในการวิเคราะห์เนื้อหา (Content Analysis) ด้วยวิธีการจำแนกและแบ่งประเภทกลุ่มตามสถานประกอบการ เน้นตรวจวิเคราะห์ เนื้อหา สำระสำคัญของเอกสาร ข้อความ คำพูดต่าง ๆ การกล่าวถึงเรื่องต่าง ๆ มากที่สุด

ผลการวิจัย

การวิจัยเรื่อง “การสร้างเครือข่ายและศูนย์กลางบริการข้อมูลธุรกิจการท่องเที่ยวจังหวัดเชียงราย” คณะผู้วิจัยได้ศึกษาโดยใช้วิธีวิจัยเชิงคุณภาพ (Qualitative Research) ได้ผลศึกษาจากการสัมภาษณ์กึ่งโครงสร้าง ตามวัตถุประสงค์ดังนี้

1. ข้อมูลพื้นฐานและการบริหารจัดการธุรกิจการท่องเที่ยวในเขตเทศบาลนครเชียงราย จังหวัดเชียงรายพบว่า มีทั้งหมด 3 ประเภท คือ ที่พัก/โรงแรม/รีสอร์ท จำนวน 22 แห่ง ร้านอาหาร/คาเฟ่ จำนวน 30 แห่ง และบริษัททัวร์นำเที่ยว จำนวน 11 แห่ง การบริหารจัดการธุรกิจส่วนใหญ่เป็นธุรกิจครอบครัว ซึ่งอยู่ทั้งภายในเส้นทางรถโค้ชและนอกเส้นทางรถโค้ช แบ่งตามเส้นทางรถโค้ชของเทศบาลนครเชียงราย เส้นทางที่ 1 คือ สถานีขนส่ง



ผู้โดยสารถจังหวัดเชียงราย แห่งที่ 1 หอนาฬิกานครเชียงราย วัดมิ่งเมือง ประตู่เชียงใหม่ ศูนย์ป้องกันภัยฝ่ายพลเรือน โรงเรียนสหศาสตร์ศึกษา มหาวิทยาลัยวัยที่สาม วัดห้วยปลากั้ง ตลาดบ้านใหม่ วัดร่องเสือเต้น หอราชรถบุษบก (อาคารเทิดพระเกียรติฯ) สี่แยกประตูท่าทราย (เกาะลอย) อนุสาวรีย์พ่อขุนเม็งรายฯ วัดพระนอน สามแยกประสพสุข ปศุสัตว์เชียงราย สถานีขนส่งผู้โดยสารจังหวัดเชียงรายแห่งที่ 1 มีสถานประกอบการที่อยู่ในเส้นทางนี้ทั้งสิ้น 37 แห่ง เส้นทางที่ 2 คือ สถานีขนส่งผู้โดยสารจังหวัดเชียงราย แห่งที่ 1 ข้างธนาคารธนชาติ (ห้าแยก) โรงเรียนเทศบาล 7 ฝั่งหมิ่น โรงเรียนเทศบาล 7 ฝั่งหมิ่น (ฝั่งตรงข้าม) ศูนย์ดีสคัฟเวอร์ สนามบินแม่ฟ้าหลวง สถานีขนส่งผู้โดยสารจังหวัดเชียงรายแห่งที่ 1 มีสถานประกอบการที่อยู่ในเส้นทางนี้ทั้งสิ้น 4 แห่ง และนอกเส้นทางอีก 22 แห่ง รวมทั้งหมด 63 แห่ง ได้รับทราบข้อมูล การเข้าร่วมสร้างเครือข่ายด้านการท่องเที่ยวในเขตเทศบาลนครเชียงรายเพื่อเป็นศูนย์กลาง การบริการการท่องเที่ยวและเข้าร่วมโครงการต่าง ๆ เพื่อเป็นแกนนำในการประชาสัมพันธ์ การสร้างเครือข่ายธุรกิจการท่องเที่ยวในเขตเทศบาลนครเชียงราย

2. เครือข่ายธุรกิจการท่องเที่ยวในเขตเทศบาลนครเชียงราย จากผลการศึกษาจากการ แบ่งกลุ่ม (Focus Group) ได้ทำการเก็บข้อมูลจากการแสดงความคิดเห็นในเรื่องการสร้าง เครือข่ายธุรกิจท่องเที่ยว จากตัวแทนเทศบาลนครเชียงราย การท่องเที่ยวและกีฬา จังหวัดเชียงราย ตำรวจท่องเที่ยวจังหวัดเชียงราย และสถานีตำรวจภูธรเมืองเชียงราย พบว่า

2.1 ตัวแทนจากสถานประกอบการในเขตเทศบาลนครเชียงราย

สรุปข้อมูลได้ว่า สถานประกอบการส่วนใหญ่เต็มใจเข้าร่วมจัดตั้งเครือข่าย และมีความพร้อมในการเข้าร่วมเป็นสมาชิกเครือข่ายทุกสถานประกอบการที่มาในวันนี้ และ พร้อมขับเคลื่อนไปสู่เป้าหมายให้สำเร็จ โดยขอความร่วมมือเทศบาลนครเชียงราย เป็นพี่เลี้ยง ในการจัดประชุมสัญจร เน้นการให้ความรู้ความเข้าใจเกี่ยวกับสุขอนามัย การสร้างโปรโมชัน เพื่อกระตุ้นยอดลูกค้า และสิทธิพิเศษในการเข้าร่วมอบรมจากเทศบาลนครเชียงราย โดยเน้น การให้ความรู้เรื่องแบ่งกลุ่มลูกค้าแบบเฉพาะเจาะจง เช่น กลุ่มลูกค้าชีวิติต กลุ่มลูกค้ามั่งสวริติ ฯลฯ ซึ่งขึ้นอยู่กับช่วงฤดูของแต่ละสถานประกอบการ และได้เสนอแนวทางการแก้ไขปัญหาช่วง Low Season ซึ่งจังหวัดเชียงรายยังมีช่วงที่ยาวนาน การได้รับความร่วมมือกันระหว่าง ร้านอาหาร โรงแรม และบริษัทนำเที่ยวในการกระตุ้นให้นักท่องเที่ยวเข้ามาเที่ยวในเชียงราย การสร้างแผนที่ผ่าน QR Code ช่วยทำให้ประหยัดกระดาษ และบอกที่ตั้งของสถาน ประกอบการในกลุ่มเครือข่ายฯ และรักษาสิ่งแวดล้อม รวมถึงการสร้าง Application การท่องเที่ยว รวมสถานประกอบการในเขตเทศบาลนครเชียงราย เพื่อกระตุ้นให้นักท่องเที่ยว ได้รู้จักผ่านสื่อออนไลน์มากขึ้น โดยสร้างโปรโมชันให้น่าสนใจมากขึ้น และยกระดับมาตรฐาน การบริการให้สากล โดยการจัดทำใบประกาศิตัดหน้าร้านจากเทศบาลนครเชียงราย



2.2 ผู้ให้ข้อมูลจากเทศบาลนครเชียงราย

สรุปได้ว่า เทศบาลนครเชียงรายร่วมกับมหาวิทยาลัยเทคโนโลยีราชมงคลล้าน เชียงราย และมหาวิทยาลัยแม่ฟ้าหลวง ได้เล็งเห็นถึงความสำคัญในการสร้างนวัตกรรม การท่องเที่ยวในการสร้างกลุ่มเครือข่ายธุรกิจการท่องเที่ยวในเขตเทศบาลนครเชียงราย โดยการสร้างศูนย์บริการนักท่องเที่ยว ณ สถานีขนส่งจังหวัดเชียงรายแห่งที่ 1 เพื่อเป็นจุด บริการท่องเที่ยว เน้นความปลอดภัยของนักท่องเที่ยวเป็นหลัก ทั้งนี้ยังขาดความร่วมมือจากภาคี เครือข่าย จากการปฏิบัติงานที่ผ่านมาของเทศบาลนครเชียงรายได้พัฒนาโครงสร้างพื้นฐาน การคมนาคมขนส่ง ถนน แสงสว่าง และติดตั้งกล้อง CCTV สามารถอำนวยความสะดวกและ ดูแลความปลอดภัยให้กับนักท่องเที่ยวที่เดินทางมาเที่ยวจังหวัดเชียงราย และได้รวมกลุ่มทาง ภาครัฐ เช่น ตำรวจท่องเที่ยวเชียงราย สถานีตำรวจภูธรเมืองเชียงราย และการท่องเที่ยว เชียงราย ให้มีการขับเคลื่อนในภาคีเครือข่ายทางภาครัฐบาล เพื่อสร้างความมั่นใจให้กับ ภาคเอกชน ทั้งนี้ ได้ทำการบันทึกความเข้าใจร่วมกันระหว่าง เทศบาลนครเชียงราย ท่องเที่ยว และกีฬาจังหวัดเชียงราย ตำรวจท่องเที่ยว และตำรวจภูธรจังหวัดเชียงราย เพื่อสร้างความ เชื่อมั่นให้สถานประกอบการในการพัฒนาด้านการท่องเที่ยว ซึ่งต้องอาศัยภาคีเครือข่ายและ องค์กรทุกภาคส่วนเพื่อพัฒนาเมืองเชียงรายให้เป็นเมืองน่าอยู่

2.3 ผู้ให้ข้อมูลจากการท่องเที่ยวและกีฬาจังหวัดเชียงราย

สรุปได้ว่า ภารกิจหลักของการท่องเที่ยวและกีฬาจังหวัดเชียงราย คือ การส่งเสริมและพัฒนากการท่องเที่ยว ซึ่งการทำงานนั้นมีความจำเป็นอย่างยิ่งที่จะต้องทำ ร่วมกับพันธมิตรภาคีเครือข่ายในการทำงานร่วมกัน ตั้งแต่การพัฒนาโครงสร้างพื้นฐาน และ พัฒนาในภาคการบริการ ตลอดจนการพัฒนาด้านการสื่อสาร และเน้นในเรื่องของธุรกิจบริการ เพื่อสร้างความปลอดภัยและประทับใจ ได้เล็งเห็นถึงความสำคัญในการสร้างศูนย์บริการ นักท่องเที่ยวที่จะให้บริการข้อมูลแก่นักท่องเที่ยว และการให้ความช่วยเหลือนักท่องเที่ยว ซึ่งการท่องเที่ยวจังหวัดเชียงรายได้จัดเจ้าหน้าที่ประจำศูนย์ร่วมกับเจ้าหน้าที่จากเทศบาลนคร เชียงราย เจ้าหน้าที่ตำรวจท่องเที่ยว และสถานีตำรวจภูธรฯ ต้องได้รับความร่วมมือกับสถาน ประกอบการภาคธุรกิจบริการ จากการช่วยเหลือนักท่องเที่ยวที่ผ่านมาได้รับความร่วมมือจาก สถานประกอบการหลายแห่ง ทั้งนี้เพื่อให้การพัฒนาด้านการท่องเที่ยวเมืองเชียงรายให้โดดเด่น ต้องได้รับความร่วมมือตั้งแต่ผู้ประกอบการ เจ้าหน้าที่ทั้งภาครัฐและภาคเอกชน เพื่อสร้างความ เข้มแข็งและสามารถกระจายรายได้สู่ชุมชนได้

2.4 ผู้ให้ข้อมูลจากตำรวจท่องเที่ยวจังหวัดเชียงราย

สรุปได้ว่า จังหวัดเชียงรายมีรายได้เข้ามาบริหารท้องถิ่นจากธุรกิจ การท่องเที่ยว และสร้างรายได้จากการท่องเที่ยวสูงอีกจังหวัดหนึ่งในภาคเหนือ ซึ่งหวังเป็น อย่างยิ่งว่า จะได้รับความร่วมมือจากภาครัฐ เอกชน และสถานประกอบการ ในการให้ ความสำคัญเพื่อทำให้เกิดความประทับใจของนักท่องเที่ยว และกลับมาใช้บริการซ้ำอีกครั้ง



ผ่านศูนย์กลางข้อมูลการท่องเที่ยวโดยการจัดตั้งศูนย์บริการนักท่องเที่ยวให้สมบูรณ์ เป็นแบบอย่างที่ดีในการให้ความช่วยเหลือด้านต่าง ๆ เพื่อจะสามารถสร้างความเชื่อมั่นให้นักท่องเที่ยวรู้สึกปลอดภัย เมื่อเข้ามาเที่ยวในจังหวัดเชียงราย

2.5 ผู้ให้ข้อมูลจากสถานีตำรวจภูธรเมืองเชียงราย

สรุปข้อมูลได้ว่า ตัวแทนจากสถานีตำรวจภูธรเมืองเชียงรายได้เล็งเห็นถึงความสำคัญในการให้ความช่วยเหลือนักท่องเที่ยวผ่านศูนย์กลางการบริการนักท่องเที่ยวของเทศบาลนครเชียงราย ซึ่งเป็นใจกลางเมืองเชียงราย ร่วมกับ 4 หน่วยงาน ในการพัฒนาเมืองเชียงรายให้เป็นแหล่งท่องเที่ยวที่ปลอดภัยในด้านต่าง ๆ แก่นักท่องเที่ยว รวมทั้งการสร้าง ความเข้าใจให้สถานประกอบการได้ทราบถึงประโยชน์และข้อมูลในการสร้างภาคีเครือข่ายระหว่างภาครัฐ

3. แนวทางการเป็นศูนย์กลางบริการธุรกิจการท่องเที่ยวของจังหวัดเชียงราย พบว่าสถานประกอบการ จะเป็นแกนนำในการขับเคลื่อนและเป็นสื่อกลางในการประสานงานวางแผน ร่วมกับศูนย์บริการการท่องเที่ยว เทศบาลนครเชียงราย การจัดประชุมที่ให้สิทธิประโยชน์แก่กลุ่มสมาชิกเครือข่ายการขยายสมาชิกภายในเครือข่าย การสร้างความรู้เพื่อรองรับการเป็นเมืองท่องเที่ยวอย่างสร้างสรรค์ และหาแนวทางการเป็นศูนย์กลางบริการธุรกิจการท่องเที่ยวในเขตเทศบาลนครเชียงราย เพื่อจะก่อให้เกิดกระบวนการมีส่วนร่วมของทุกภาคส่วนที่เกี่ยวข้อง ในการบริหารจัดการธุรกิจและทรัพยากรการท่องเที่ยวให้มีประสิทธิภาพมากยิ่งขึ้น และเป็นการทำงานร่วมกันภายใต้ภาคีเครือข่ายที่มีการกำหนดรูปแบบที่เป็นรูปธรรมที่ชัดเจนอันจะนำไปสู่การเกิดศูนย์กลางบริการธุรกิจการท่องเที่ยวที่สามารถให้บริการนักท่องเที่ยวภายในจังหวัดเชียงราย ณ สถานีขนส่งผู้โดยสารจังหวัดเชียงราย แห่งที่ 1 (DOWN TOWN) การสร้างเครือข่ายธุรกิจการท่องเที่ยวในเทศบาลนครเชียงราย เพื่อเป็นศูนย์กลางบริการธุรกิจการท่องเที่ยวของจังหวัดเชียงราย จึงได้เลือกตัวแทนจากสถานประกอบการ และได้โครงสร้างคณะกรรมการเครือข่ายธุรกิจการท่องเที่ยวในเขตเทศบาลนครเชียงราย ดังนี้

คุณชูเกียรติ	เวสารัชชพงศ์	ประธานกรรมการเครือข่าย
คุณไชโย	สอนเวช	รองประธาน
คุณนุชชา	พรหมยงค์	รองประธาน
คุณอนุชิต	พริบไหว	กรรมการ
คุณเกษม	เหล่าธีรศิริ	กรรมการ
คุณอัญชดา	สมสุข	กรรมการ
คุณศิริประภา	พิริโยดม	กรรมการ
คุณฉลองชัย	เตชะอิง	กรรมการ
คุณชลธิ์	จันทร์ศรี	กรรมการ



คุณพินัย	พิริยमानนท์	กรรมการ
คุณกฤตย์	ลีลาญวัฒน์	กรรมการ
คุณพัชรินทร์	การงาม	เลขานุการ
คุณจิราภรณ์	ดวงแสนสุข	ผู้ช่วยเลขานุการ

คณะกรรมการดังกล่าวจะเป็นแกนนำและสื่อกลางในการประสานงาน วางแผน ร่วมกับศูนย์บริการการท่องเที่ยว เทศบาลนครเชียงราย รวมถึงการจัดกิจกรรมและการประชุม ที่ให้สิทธิประโยชน์แก่กลุ่มเครือข่ายธุรกิจการท่องเที่ยว

จากการสอบถามข้อเสนอแนะและความคิดเห็นในการจัดตั้งเครือข่ายธุรกิจการท่องเที่ยวในเขตเทศบาลนครเชียงราย พบว่า สถานประกอบการส่วนใหญ่เต็มใจเข้าร่วมจัดตั้งเครือข่าย และมีความพร้อมในการจัดประชุมแบบสัจจร เน้นการให้ความรู้ความเข้าใจเกี่ยวกับสุขอนามัย การสร้างโปรโมชันเพื่อนกระตุ้นยอดลูกค้า และการให้ความรู้ในการแบ่งกลุ่มลูกค้าแบบเฉพาะเจาะจง เช่น กลุ่มลูกค้าชีวิต กลุ่มลูกค้ามั่งสวัสดี ฯลฯ ซึ่งขึ้นอยู่กับช่วงฤดูของแต่ละสถานประกอบการ อีกทั้งยังได้เสนอแนวทางการแก้ไขปัญหาช่วง Low Season ซึ่งจังหวัดเชียงรายยังมีช่วงที่ยาวนาน การสร้างแผนที่ผ่าน QR Code ช่วยทำให้ประหยัดกระดาษ และรักษาสิ่งแวดล้อม รวมถึงการสร้าง Application การท่องเที่ยว รวมถึงสถานประกอบการในเขตเทศบาลนครเชียงราย เพื่อกระตุ้นให้นักท่องเที่ยวได้รู้จักผ่านสื่อออนไลน์มากขึ้น โดยสร้างโปรโมชันที่น่าสนใจมากขึ้น และยกระดับมาตรฐานการบริการให้สากลโดยการจัดทำใบประกาศิตินำร้านจากเทศบาลนครเชียงราย

ในการจัดกิจกรรมเพื่อแลกเปลี่ยนความคิดเห็นและประสบการณ์ โดยการอภิปรายนั้น ได้แบ่งสถานประกอบการออกเป็น 2 กลุ่ม ซึ่งมีเงื่อนไขในการให้บริการและต้อนรับนักท่องเที่ยวคือ กลุ่มผู้สูงอายุจากประเทศจีน จำนวนมากกว่า 500 คน ผลที่ได้ พบว่า ทีมที่ 1 ซึ่งส่วนใหญ่ประกอบไปด้วยสถานประกอบการประเภทที่พัก ได้เห็นความสำคัญของการแบ่งที่พัก จากขนาดใหญ่ ไปขนาดเล็ก จากนั้นจึงแบ่งลูกกลุ่มลูกค้า โดยเน้นกิจกรรมในการต้อนรับและความพร้อมของพนักงานบริการ สิ่งอำนวยความสะดวก และเพิ่มความปลอดภัยโดยประสานงานเตรียมพร้อมทั้งทีมฉุกเฉิน ส่วนทีมที่ 2 ซึ่งส่วนใหญ่ประกอบไปด้วยสถานประกอบการประเภทอาหาร ได้เห็นความสำคัญในการแบ่งกลุ่มลูกค้ามาเป็นอันดับแรก และแบ่งตามความต้องการของลูกค้า จากนั้นจะแบ่งประเภทของที่พัก โรงแรม และรีสอร์ท ร้านอาหาร ฮาลาล ยุโรป ไทย และกิจกรรมเสริม เช่น สปา การท่องเที่ยวทางธรรมชาติ และเชิงวัฒนธรรม

การจัดประชุมเพื่อแสดงความคิดเห็น และแลกเปลี่ยนประสบการณ์ดังกล่าว ได้รับความร่วมมือจากสถานประกอบการเป็นอย่างดี ในการเสนอความคิดเห็น การแบ่งปันความรู้ ปัญหา และการแก้ไขปัญหาาร่วมกัน อีกทั้งยังสามารถจัดตั้งคณะกรรมการเครือข่ายธุรกิจการท่องเที่ยวในเขตเทศบาลนครเชียงราย เป็นการสร้างความเชื่อมั่นให้สถานประกอบการ และ



การบูรณาการร่วมกันระหว่างภาครัฐและภาคเอกชน เพื่อพัฒนาธุรกิจการท่องเที่ยวในเขตเทศบาลนครเชียงใหม่ให้เป็นศูนย์กลางการท่องเที่ยว ที่มีมาตรฐานและได้รับการยอมรับ

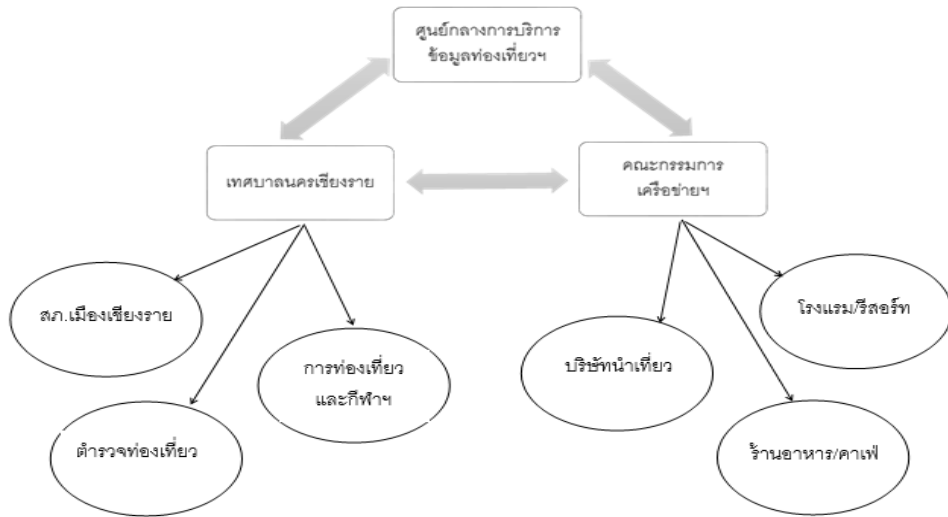

ภาพที่ 1 รูปแบบการสร้างเครือข่ายและศูนย์กลางบริการข้อมูลธุรกิจการท่องเที่ยว จังหวัดเชียงใหม่

อภิปรายผล

ผลการศึกษาข้อมูลพื้นฐานและการบริหารจัดการธุรกิจการท่องเที่ยวในเขตเทศบาลนครเชียงใหม่ที่เข้าร่วมมีทั้งหมด 3 ประเภท คือ ที่พัก/โรงแรม/รีสอร์ท จำนวน 22 แห่ง ร้านอาหาร/คาเฟ่ จำนวน 30 แห่ง และบริษัททัวร์นำเที่ยว จำนวน 11 แห่ง การบริหารจัดการธุรกิจส่วนใหญ่เป็นธุรกิจครอบครัว

จากผลสรุปการสัมภาษณ์ ตัวแทนจากสถานประกอบการ ทำให้ทราบว่า การสร้างเครือข่ายมักเกิดจากการที่ผู้คนมีความคิดตรงกัน ทำงานคล้ายคลึงกัน หรือประสบกับสภาพปัญหาเดียวกันมาก่อนมารวมตัวกัน เพื่อแลกเปลี่ยนความคิดเห็น ประสบการณ์ ไปจนถึงร่วมกันแสวงหาทางเลือกใหม่ที่ดีกว่า การดำรงอยู่ของกลุ่มสมาชิก อันเป็นแรงกระตุ้นที่เกิดขึ้นภายในกลุ่มเอง เครือข่ายเช่นนี้ มักเกิดในพื้นที่ชุมชนที่มีวัฒนธรรมความเป็นอยู่คล้ายคลึงกัน มารวมกันเป็นกลุ่ม เป็นชมรมก่อน ต่อเนื่อง มีการเพิ่มขึ้นของสมาชิก มีการขยายพื้นที่ดำเนินการออกไป หรือการขยายเป้าหมาย (วัตถุประสงค์) ของกลุ่มมากขึ้น กลุ่มก็มักจะพัฒนาขึ้นมาเป็นเครือข่าย ซึ่งสอดคล้องกับแนวคิดของการสร้างเครือข่ายภายในชุมชน ตามแนวคิดของสำนักงานพัฒนาการท่องเที่ยว ที่ว่าการพัฒนาการท่องเที่ยวต้องอาศัยการมีส่วนร่วมของคนในชุมชน หรือชุมชนอื่น ๆ ที่มีลักษณะบางอย่างใกล้เคียงกัน มาร่วมกันคิด เพื่อการแลกเปลี่ยนประสบการณ์ ทักษะ การเรียนรู้ระหว่างกัน ขยายโอกาส ประสบการณ์ การเรียนรู้ให้



กว้างขวาง สร้างความเข้าใจ รวมถึงการมีข้อตกลงร่วมกันในรูปแบบต่าง ๆ (สำนักงานพัฒนาการท่องเที่ยว, 2550)

หน่วยงานภาครัฐซึ่งเป็นหน่วยงานที่มีส่วนในการสนับสนุน ส่งเสริมให้สถานประกอบการธุรกิจท่องเที่ยวและบริการมีศักยภาพการให้บริการที่ดี ดังนั้น การผลักดันนโยบายไปสู่การปฏิบัติได้นั้นจะต้องมีการทำงานเป็นเครือข่าย ซึ่งสอดคล้องกับผลการสัมภาษณ์ของหัวหน้าหน่วยงานหรือผู้แทน แต่ลักษณะรูปแบบของการรวมตัวกันเพื่อพัฒนานั้นจะเป็นรูปแบบเครือข่ายจัดตั้ง ซึ่งเครือข่ายจัดตั้งนี้ มักจะมีความเกี่ยวข้องกับนโยบาย หรือการดำเนินงานของภาครัฐอยู่เป็นส่วนใหญ่ ซึ่งสอดคล้องกับแนวคิดของ Seldjan Timur แนวคิดที่จะต้องนำมาวิเคราะห์เครือข่ายดังกล่าวนี้ ต้องมีความสัมพันธ์กันในองค์ประกอบของความสัมพันธ์ที่เป็นโครงสร้าง และไม่เป็นโครงสร้าง ซึ่งต้องอาศัยการปฏิสัมพันธ์ในกลุ่ม ผู้ที่เข้ามามีส่วนร่วม ทั้งองค์กรภาครัฐและภาคเอกชน โดยมีเป้าหมายเพื่อการยกระดับและการปรับปรุง การท่องเที่ยวเพื่อตอบสนองต่อความต้องการของผู้คนที่มาเที่ยว ตลอดจนผลประโยชน์ที่เกิดขึ้นในท้องถิ่น โดยเกณฑ์การใช้วัดก็คือ รูปแบบของเครือข่าย ความถี่ ความเข้มข้นของการประสานงานในเครือข่าย ตลอดจนความหนาแน่นของสมาชิกในเครือข่าย ซึ่งจะสามารถบอกได้ถึงความยั่งยืนของเครือข่ายต่าง ๆ 13 เหล่านี้ด้วย (Timur, S., 2012)

ดังนั้นจึงสามารถอภิปรายได้ว่า การเป็นเครือข่ายภายในกลุ่มที่ลิงค์ (เชื่อมโยง) ระหว่างหน่วยงาน กลุ่ม แบบกึ่งทางการและทางการอาจจะมีวัตถุประสงค์เพื่อช่วยเหลือ แก้ไขปัญหาระหว่างสมาชิก แต่เมื่อมีหน่วยงานอื่น ๆ เข้ามาสนับสนุนก็จะทำให้เครือข่ายภายในนั้นกลายเป็นเครือข่ายภายนอก และวัตถุประสงค์ของการจัดตั้งก็เพิ่มขึ้น เช่น 1) เพื่อแลกเปลี่ยนความรู้ใหม่ๆ 2) เพื่อพัฒนาการบริการให้มีคุณภาพและประสิทธิภาพ 3) เพื่อช่วยเหลือ แก้ไขปัญหาระหว่างสมาชิก 4) เพื่อขอความร่วมมือจากหน่วยงานภายนอก 5) เพื่อก่อให้เกิดพลังหรืออำนาจต่อรองทางธุรกิจ 6) เพื่อส่งเสริมการท่องเที่ยว (การโฆษณาประชาสัมพันธ์) 7) เพื่อลดภาวะการแข่งขันของธุรกิจการท่องเที่ยวในภูมิภาค 8) เพื่อสร้างรายได้จากท่องเที่ยวในภูมิภาคเพิ่มขึ้น 9) เพื่อความเป็นเอกลักษณ์ทางการท่องเที่ยวของพื้นที่ ซึ่ง ศิริลักษณ์ โรจนกิจอำนวย ยังได้กล่าวไว้ส่วนหนึ่งของรายงานว่า “เครือข่ายสังคม ถือเป็นช่องทางการแบ่งปันข้อมูล การขอความช่วยเหลือ การส่งข้อมูลข่าวสารในภาวะวิกฤติ ซึ่งนำไปสู่การสร้างความสัมพันธ์ของผู้คนมากมายทั่วโลกในปัจจุบัน” ซึ่งแน่นอนว่าเครือข่ายดังกล่าว แม้ว่าจะเป็นเครือข่ายสังคมออนไลน์ แต่แนวคิดเชิงประโยชน์ของเครือข่ายนั้น ก็ยังเป็นเรื่องของช่องทางการสื่อสาร การแบ่งปัน และการช่วยเหลือกันอีกทางหนึ่งด้วย (ศิริลักษณ์ โรจนกิจอำนวย, 2555)



สรุป/ข้อเสนอแนะ

การสร้างเครือข่ายธุรกิจการท่องเที่ยวในเขตเทศบาลนครเชียงราย มีตัวแทนจากสถานประกอบการคือที่พัก/โรงแรม/รีสอร์ท ร้านอาหาร/คาเฟ่ และบริษัททัวร์นำ การบริหารจัดการธุรกิจส่วนใหญ่เป็นธุรกิจครอบครัว ซึ่งกลุ่มผู้ประกอบการไม่จำเป็นต้องเป็นธุรกิจขนาดเล็กหรือขนาดใหญ่ หรือแบ่งแยกประเภท แต่เกิดจากความร่วมมือร่วมใจกันเพื่อต้องการพัฒนาการท่องเที่ยวในเขตเทศบาลนครเชียงราย รวมถึงการวางแผนการตลาดเพื่อส่งเสริมและกระตุ้นให้นักท่องเที่ยวกลับมาเที่ยวซ้ำ อีกทั้งควรมีการจัดกิจกรรมที่ต่อเนื่องทั้งกิจกรรมที่เป็นทางการและไม่เป็นทางการ แลกเปลี่ยนประสบการณ์เพื่อสร้างความผูกพัน และความสามัคคีให้เกิดขึ้นในกลุ่มอย่างเหนียวแน่น เพื่อพัฒนาการธุรกิจการท่องเที่ยวในเขตเทศบาลนครเชียงรายให้มั่นคงตลอดไป การสร้างเครือข่ายธุรกิจการท่องเที่ยวในเขตเทศบาลนครเชียงราย เพื่อเป็นศูนย์กลางบริการธุรกิจการท่องเที่ยวของจังหวัดเชียงราย ควรจัดให้มีการอบรมให้ความรู้ สร้างความตระหนักให้เห็นความสำคัญของการสร้างเครือข่ายในการทำงาน โดยการจัดอบรมแบบพี่สอนน้อง (Coaching) ซึ่งจะมีความเป็นกันเองมากกว่า ข้อเสนอแนะในการศึกษาครั้งต่อไป ควรมีการศึกษาถึงรูปแบบการจัดกิจกรรมร่วมกันระหว่างกลุ่มเครือข่าย และขยายกลุ่มเครือข่ายให้ครอบคลุมในเขตเทศบาลนครเชียงรายร่วมกัน เพื่อแลกเปลี่ยนเรียนรู้ช่วยเหลือพึ่งพา ในการวางแผนการตลาดร่วมกัน ทั้งภาครัฐและภาคเอกชน เพื่อกระตุ้นให้เห็นข้อดีของการเป็นพันธมิตรภาคีร่วมกัน

เอกสารอ้างอิง

- ทัศนีย์ นาคเสนีย์ และคณะ. (2560). การสร้างเครือข่ายทางการท่องเที่ยวเพื่อหาแนวทางในการพัฒนาศักยภาพการจัดการธุรกิจ ด้านการท่องเที่ยวของกลุ่มจังหวัดลุ่มน้ำแม่กลอง. ใน รายงานการวิจัย. สถาบันวิจัยและพัฒนา มหาวิทยาลัยราชภัฏจอมบึง. เทศบาลนครเชียงราย. (2561). ข้อมูลทั่วไปเทศบาลนครเชียงราย. เรียกใช้เมื่อ 31 พฤษภาคม 2561 จาก http://www.chiangraicity.go.th/content.php?category_id=1
- ประเสริฐ ธิลาว. (2561). กลยุทธ์การพัฒนาทรัพยากรมนุษย์เชิงพุทธสู่ความเป็นองค์กรสมรรถนะสูงของมหาวิทยาลัยสงฆ์แห่งคณะสงฆ์ไทย. วารสาร มจร. สังคมศาสตร์ปริทรรศน์, 7(2), 42-54.
- ศิริลักษณ์ โจนกิจอำนวย. (2555). องค์ประกอบคุณภาพความสัมพันธ์ของเครือข่ายสังคม. วารสารบริหารธุรกิจ, 35(133), 9-18.
- สำนักงานการท่องเที่ยวจังหวัดเชียงราย. (2561). สถิติจำนวนและรายได้ของนักท่องเที่ยวปี 2559. เรียกใช้เมื่อ 31 พฤษภาคม 2561 จาก https://chiangrai.mots.go.th/more_graph.php



- สำนักงานพัฒนาการท่องเที่ยว. (2550). คู่มือแนวทางการดำเนินงานเครือข่ายการท่องเที่ยว โดยชุมชน. กรุงเทพมหานคร: กระทรวงการท่องเที่ยวและกีฬา.
- สำนักนโยบายและยุทธศาสตร์. (2554). แผนพัฒนาการท่องเที่ยวแห่งชาติ พ.ศ. 2555-2559. กรุงเทพมหานคร: สำนักงานปลัดกระทรวงการท่องเที่ยวและกีฬา.
- องค์การบริหารส่วนจังหวัดเชียงราย. (2561). ข้อมูลยุทธศาสตร์และแนวทางการพัฒนา. เรียกใช้เมื่อ 31 พฤษภาคม 2561 จาก <http://www.chiangraipao.go.th/>
- เอี่ยมพร หลินเจริญ. (2555). เทคนิคการวิเคราะห์ข้อมูลเชิงคุณภาพ. วารสารการวัดผลการศึกษา, 17(1), 17-29.
- Timur, S. (2012). Analyzing urban tourism stakeholder relationship: A network perspective. Retrieved November 21, 2563, from https://www.researchgate.net/publication/255611239_Analyzing_Urban_Tourism_Stakeholder_Relationships_A_Network_Perspective

ศึกษาวิเคราะห์สภาพสังคมที่ปรากฏในจักกวัตติสูตร*

STUDY AND ANALYZE THE SOCIAL STATE IN CAKKAVATTI SUTTA

ณรงค์วรรษ บุญมา

Narongwas Boonma

กรรณิกา คำดี

Khanika Kamdee

มหาวิทยาลัยขอนแก่น

Khon Kaen University, Thailand

E-mail: nb@npru.ac.th

บทคัดย่อ

บทความฉบับนี้ มีวัตถุประสงค์เพื่อศึกษาวิเคราะห์สภาพสังคมที่ปรากฏในจักกวัตติสูตรในคัมภีร์พระไตรปิฎก โดยใช้กรอบแนวคิดและทฤษฎีของโทมัส ฮอบส์ ในเรื่องการเกิดขึ้นของสภาพสังคม ผลการศึกษาพบว่า สภาพสังคมในจักกวัตติสูตรมีการปกครองหมู่คณะอันเป็นเหตุสนับสนุนให้สังคมเจริญขึ้น ประกอบด้วย 1) การทำตนให้เป็นที่พึง และ 2) การปกครองโดยใช้หลักจักรวรรดิธรรมเพื่อแก้ปัญหาของสังคมใน 3 ระดับ คือ 2.1) ระดับปัจเจกบุคคล 2.2) ระดับสังคมครอบครัว และ 2.3) ระดับสังคมโดยรวม เพราะคุณธรรมจะทำให้สังคมเข้มแข็งและพฤติกรรมของมนุษย์แก้ไขได้ยาก ดังนั้น มนุษย์จึงต้องถูกควบคุมด้วยการถูกลงโทษตามกฎระเบียบทางสังคม โดยมีผู้ควบคุมและบทลงโทษผู้กระทำผิด เพื่อช่วยบรรเทาให้มนุษย์ลดละเว้นการกระทำชั่ว จึงสอดคล้องกับแนวคิดของโทมัส ฮอบส์ ที่กล่าวถึงธรรมชาติของมนุษย์ที่มีความเห็นแก่ตัว โดยเชื่อว่ามนุษย์มีสังคม 3 ระดับ เช่นเดียวกับสังคมในจักกวัตติสูตร ซึ่งระดับปัจเจกบุคคลเป็น สิ่งสำคัญของมนุษย์ เพราะหมายถึงสิทธิ์และเสรีภาพของตนเอง จึงส่งผลให้มนุษย์เน้นความรอบคอบ นั้นหมายถึงการไม่ประมาทในการดำรงชีวิต และไม่ใช้เป็นที่ติดตัวมนุษย์มาตั้งแต่เกิด แต่มาจากประสบการณ์ของมนุษย์ เพราะมนุษย์ทุกคนย่อมมีความต้องการตลอดเวลาเป็นผลมาจากอำนาจหรือแรงผลักดันภายในจิตใจของตนเอง จะเห็นได้ว่าสภาพสังคมของโทมัส ฮอบส์ และ จักกวัตติสูตรนั้น มีความสัมพันธ์กันทางด้านระบบการปกครองและแตกต่างกันทางด้านพฤติกรรมของมนุษย์เพียงเพื่อแสวงหาสังคมที่พึงปรารถนา ฉะนั้น สภาพสังคมจึงควรเป็นไปในทิศทางเดียวกัน แต่ต้องมีกฎระเบียบควบคุมพฤติกรรมของมนุษย์ด้วย

คำสำคัญ: จักกวัตติสูตร, สภาพสังคม, เสรีภาพ

* Received 2 May 2020; Revised 3 July 2020; Accepted 9 July 2020



Abstract

The research aims to study and analyze the social state in the Tripitaka by using Thomas Hobbes's concept of social state. The results showed that Cakkavatti Sutta has a governing group which causes the society to grow, consisting of 1) self-reliance and 2) governing by using the Dhamma empire principles to solve social problems in 3 levels which are 2.1) Individual level 2.2) Family level and 2.3) Overall level, because of morality makes society stronger and human behavior is difficult to fix. Therefore, humans must be controlled by punishment according to social regulations with the controller and the punishment of the offender in order to help alleviate humans, refrain from doing evils. Therefore, it is in line with Thomas Hobbes's concept of selfish nature by believing that humans have three levels of society, just like the society, in which the individual level is Important thing of man, because it means their rights and freedom. Therefore, resulting in humans emphasizing prudence that means being careless in life and it is not something that has been with humans since birth, but from human experience, because of every human being has needs all the time as a result of his power or impulses. It can be seen that the social state of Thomas Hobbs and Cakkavatti Sutta, has a relationship between the governing system and the different aspects of human behavior just to seek the desired society. Therefore, the society should be in the same direction. But must have rules and regulations to control human behavior as well

Keywords: Cakkavatti Sutta, The Social State, Freedom

บทนำ

การแสดงจักกวัตตีสสูตรของพระพุทธเจ้าก็ด้วยมีพุทธประสงค์ให้พระภิกษุพึงตนเองมีธรรมเป็นเกราะ มีธรรมเป็นที่พึ่ง โดยการนำหลักธรรมมาให้ยึดถือไปประพฤติปฏิบัติให้ถึงการบรรลุตามขั้นต่าง ๆ เป็นการเดินตามรอยพระพุทธองค์ด้วยสติปัญญา 4 ก็จะไม่เสื่อมจากธรรมและถือได้ว่าเป็นการปกครองภายในคือจิตใจ โดยใช้หลักสติปัญญา 4 ที่พระพุทธองค์ทรงสอน การสาธกนิทานเกี่ยวกับพระราชกัณฑ์ธรรมมาเป็นเรื่องราวตัวอย่างในการประพฤติปฏิบัติตามธรรม เคารพธรรม ยึดถือธรรม ถึงกับเป็นแนวคิดในการบริหารจัดการโดยยึดธรรมเป็นใหญ่โดยการนำธรรมมาใช้คุ้มครอง ด้วยการปกครองภายนอกโดยใช้หลักของจักกวัตตีสสูตร 5 ประการมาเป็นแบบอย่าง โดยในพระสูตรได้ชี้ให้เห็นว่าพระราชกัณฑ์ธรรมนั้น จะต้องมีการศึกษาที่มีธรรมนั้นก็คือ สมณะพราหมณ์ ซึ่งท่านไม่เจาะจงนักบวชในศาสนาใดศาสนาหนึ่ง ดูเหมือนพระ



พุทธองค์จะทรงวางนักบวช ซึ่งอาจรวมถึงภิกษุในพระพุทธศาสนาไว้ในฐานะที่ปรึกษาราชการของเจ้าผู้ปกครอง หรือนักบริหารนักรบเมืองไว้อย่างชัดเจน (วัชระ งามจิตรเจริญ, 2552) ทั้งนี้ด้วยทรงเห็นว่าพระภิกษุเหล่านั้นมีศีลาจารวัตรที่งดงาม มีใจเป็นธรรม สามารถที่จะให้คำแนะนำได้อย่างไม่มีอคติแก่ฝ่ายใดฝ่ายหนึ่ง ซึ่งในทางประวัติศาสตร์พระพุทธศาสนา พระพุทธเจ้าได้ทรงทำหน้าที่เป็นที่ปรึกษาทางฝ่ายการเมืองโดยการแสดงธรรม คือหลักปฏิบัติต่าง ๆ ในหลายเหตุการณ์ เช่น การสนทนากับพระเจ้าพิมพิสารเกี่ยวกับการทูลขอห้ามให้ราชกัญญบรรพชากการให้คำปรึกษาแก่พระเจ้าปเสนทิโกศลหลายวาระ เช่น เรื่องโจรองคฺลีมาล การห้ามพระญาติมิให้ทำสงครามแย่งน้ำ เป็นต้น (มหาจุฬาลงกรณราชวิทยาลัย, 2539)

พระพุทธองค์ได้กล่าวถึงหลักการปกครองไว้สามระดับ ประกอบด้วย ระดับที่หนึ่งคือการครองตนเอง เป็นการพัฒนาตนเองให้มีภาวะผู้นำ โดยทรงเปรียบเทียบด้วยการเกิดขึ้นของความเป็นจักรพรรดิของพระเจ้าจักรพรรดิที่มีอำนาจบารมีหรือคุณงามความดีในตนเอง หรืออุทิศตนเพื่อผู้บริหารอย่างเต็มใจประสิทธิภาพในการบริหารก็จะเกิดขึ้นแก่บริษัท ต้องยึดหลักธรรมาธิปไตย คือ ถือความจริง ความถูกต้อง ความดีงามเหตุผล หลักการ กฎกติกาที่ชอบธรรม เป็นบรรทัดฐาน เคารพธรรม เชิดชูธรรม นิยมธรรมตั้งตนอยู่ในธรรม ประพฤติธรรมด้วยตนเอง ระดับที่สองคือการครองคน เมื่อได้เป็นผู้นำจะต้องจัดอำนาจการรักษาคุ่มครองอันชอบธรรมแก่ผู้ใต้บังคับบัญชาทุกคน โดยยึดกรอบแห่งศีลธรรมเดียวกันและจัดการป้องกันแก้ไข มิให้มีการกระทำความผิดความชั่วร้ายเดือดร้อนเกิดขึ้น การปันทรัพย์เฉลี่ยผลกำไรที่เกิดขึ้นในสังคมต้องแบ่งปันให้ผู้ใต้บังคับบัญชาทั่วถึงกันอย่างชอบธรรม เพราะเป็นการจูงใจในการแก้ปัญหา ด้านเศรษฐกิจและลดการประทุษร้าย และระดับที่สาม เป็นระดับสุดท้ายของการปกครองสังคม ผู้นำจะต้องครองงานโดยมีการสอบถามและให้คำปรึกษาแก่ผู้ใต้บังคับบัญชาในการบริหารบ้านเมืองให้อยู่ภายใต้หลักจกัถวัตติสูตร (สมภาร พรหมทา, 2542) ซึ่งสภาพสังคมในจกัถวัตติสูตรช่วงแรกนั้น พระพุทธเจ้าทรงปกครองด้วยพระองค์เองโดยเน้นการปกครองโดยธรรม (ธรรมราชา) มีลักษณะคล้ายพ่อปกครองลูก ดังพระดำรัสตอบพระภิกษุสงฆ์ (มหาจุฬาลงกรณราชวิทยาลัย, 2539) ว่า

“ภิกษุทั้งหลาย เธอทั้งหลายเป็นบุตรแห่งเรา เป็นโอรสที่เกิดจากปากเกิดโดยธรรมอันธรรมเนรมิตแล้ว เป็นธรรมทายาท”

ต่อมาพระพุทธองค์ได้มอบอำนาจให้พระสงฆ์ที่เป็นปูชนียะผู้เป็นอาวุโสปกครอง โดยมีจำนวนไม่ต่ำกว่า 4 รูป สังคมในพุทธปรัชญาเถรวาทมีธรรมเป็นแกน คำว่า “ธรรม” หมายถึง คำสอนแสดงความเป็นจริง ความดีงามเป็นเรื่องเนื้อหา หลักการ สิ่งที่ค้นพบ คำเปิดเผย เน้นที่ชีวิตด้านใน ที่จิตใจและที่ตัวบุคคลหรือปัจเจกบุคคล แม้พระพุทธองค์มีพระนามว่าพุทธะ ซึ่งเป็นสถานภาพที่สำคัญ และยิ่งใหญ่แต่พระองค์ก็มีสิ่งเคารพ ดังพุทธดำรัส (มหาจุฬาลงกรณราชวิทยาลัย, 2539) ที่ว่า



“พระตถาคตอรหันตสัมมาสัมพุทธเจ้า ผู้ทรงธรรม เป็นธรรมราชา ทรงอาศัยธรรม ลักการะธรรม เคารพธรรม นอบน้อมธรรม เชิดชูธรรม ยกย่องธรรม มีธรรมเป็นใหญ่ ทรงจัดการรักษาป้องกันและ ค้ำครองกายกรรม วาจกรรม และมโนกรรมโดยธรรม จึงให้ธรรมจักรที่ ยอดเยี่ยมหมุนไปโดยธรรม จักรนั้น อันสมณะ พราหมณ์ เทวดา มาร พรหมหรือใคร ๆ ในโลก ให้หมุนกลับ (คัดค้าน) ไม่ได้ พระพุทธองค์ ทรงหนักในธรรม ทรงเคารพธรรม กายของพระ ตถาคตก็คือโลกุตระธรรม 9 ประการ”

ในพระสูตรนี้ พระพุทธองค์มิได้แยกชีวิตออกจากแวงดวงของภูมิหลังทางด้านสังคม เศรษฐกิจ และการเมือง คำสอนของพระองค์ครอบคลุมเรื่องที่เกี่ยวข้องกับปัญหาทางด้านสังคม เศรษฐกิจ และการเมือง ซึ่งวิวัฒนาการทางสังคมในจักกวัตตีสสูตร เริ่มต้นจากความเรียบง่าย ไปสู่ความสลับซับซ้อนโดยยึดหลัก ความสงบสุขของประชาชนเป็นใหญ่ ผู้ปกครองในฐานะเป็น ตัวกลางที่จะคอยจัดสรรผลประโยชน์ ให้เป็นที่ยอมรับของทุกฝ่าย ทั้งนี้ เพื่อความอยู่ดีกินดี สร้างสวัสดิภาพให้เกิดแก่ประชาชน พระสูตรนี้กล่าวไว้อย่างแจ่มชัดว่า ความยากจน เป็นสาเหตุ ของการไร้ศีลธรรมและอาชญากรรม เช่น โจรกรรม การพุดบด การเบียดเบียน ความโกรธ ความโหดร้าย ฯลฯ บรรดาพระราช ในสมัยโบราณก็เช่นเดียวกับรัฐบาลทั้งหลายในปัจจุบัน ต่างพยายามปราบปรามอาชญากรรม ด้วยการลงโทษ ซึ่งไม่มีทางสัมฤทธิ์ผลได้ พระองค์ได้ทรง แนะนำว่า การที่จะกำจัดอาชญากรรมได้นั้น จะต้องมีการปรับปรุงสภาพทางเศรษฐกิจของ ประชาชน ประเทศชาติ ก็จะมีแต่ความสุข ปราศจากอาชญากรรม (ชูศักดิ์ ทิพย์เกษร และคณะ , 2548)

ด้วยเหตุที่สภาพสังคมในจักกวัตตีสสูตร มีการแก้ปัญหาที่เด็ดขาดด้วยหลักการที่เรียกว่า “ธรรม” โดยผู้ปกครองที่ประพฤติธรรม จนทำให้สังคมมีสภาพสงบสุข ร่มเย็น นำอยู่อาศัย ทำให้ผู้วิจัยสนใจศึกษาหลักการขั้นตอนและวิธีการในการแก้ปัญหาสภาพสังคมในจักกวัตตีสสูตร เพื่อประโยชน์ในการบริหารปกครองที่ดีต่อไป จึงได้ศึกษาวิเคราะห์สภาพสังคมที่ปรากฏในจักกวัตตีสสูตร

วัตถุประสงค์ของการวิจัย

เพื่อศึกษาวิเคราะห์สภาพสังคมที่ปรากฏในจักกวัตตีสสูตร

วิธีดำเนินการวิจัย

บทความวิจัยนี้ เป็นการวิจัยเชิงคุณภาพ (Qualitative Research) ทางวรรณกรรม ซึ่งเป็นเรื่องเล่าที่ปรากฏอยู่ในจักกวัตตีสสูตรในคัมภีร์พระไตรปิฎก ฉบับมหาวิทยาลัยมหาจุฬาลงกรณราชวิทยาลัย พ.ศ.2539 โดยใช้กรอบแนวคิดและทฤษฎีของโทมัส ฮอบส์ (Hobbes, T., 1991) ในประเด็นเรื่องสภาพสังคมของมนุษย์ นำมาวิเคราะห์เพื่อศึกษาวิเคราะห์สภาพสังคมที่ ปรากฏในจักกวัตตีสสูตร โดยนำเสนอข้อมูลในรูปแบบพรรณนาวิเคราะห์ (Descriptive Analysis)



ขั้นตอนการดำเนินการวิจัย ดังนี้ ขั้นตอนแรก ผู้วิจัยได้สำรวจเอกสารและงานวิจัยที่เกี่ยวข้อง ดังนี้ 1) คัมภีร์พระไตรปิฎก 2) เอกสารและงานวิจัยที่เกี่ยวข้องกับสภาพสังคมของโทมัส ฮอบส์ แล้วจึงอ่านอย่างละเอียดและขั้นวิเคราะห์ข้อมูล สรุป และพรรณนา

ผลการวิจัย

จากการศึกษาวิเคราะห์สภาพสังคมที่ปรากฏในจกักรวัตติสูตร ผลการวิจัยพบว่า จกักรวัตติสูตรเป็นพระสูตรหนึ่งที่อยู่ในพระสุตตันตปิฎกที่ควรแก่การศึกษา ยิ่ง เนื่องจากพระสูตรนี้มีเนื้อหาหายากงานจึงจัดไว้ในที่มณิกาย ปาฎีกวรรค เล่มที่ 11 พระสูตรที่ 3 เนื้อหาในจกักรวัตติสูตรนั้น สามารถแบ่งตามโครงสร้างออกได้เป็น 3 ส่วน คือ

1. ภาคอุทเทศ เป็นบทเริ่มต้นที่พระผู้มีพระภาคเจ้าทรงตรัสสอนให้หมู่ภิกษุพึงธรรมไม่พึงสิ่งอื่น โดยวิธีการในการพึงตนเอง คือ การเจริญสติปัฏฐาน 4 พระองค์ทรงแสดงเฉพาะบทมาติกา (หัวข้อ) และทรงให้ประพจน์ธรรมอันเป็นโคจรที่สืบเนื่องมาจากบิดาของพระองค์เอง เมื่อประพจน์เช่นนี้ได้ บุญก็จะเจริญยิ่งขึ้น มารจะขัดขวางไม่ได้ และเมื่อปฏิบัติแล้ว อาจหลุดพ้นเข้าถึงกระแสแห่งพระนิพพานได้

2. ภาคนิทเทศ เป็นบทอธิบายเนื้อเรื่องที่พระองค์ทรงสาธกนิทานทั้งในอดีตและอนาคตมาเป็นบุคลาธิษฐาน เพื่อสอนพระภิกษุทั้งหลาย และทำของภาคนิทเทศ พระองค์ยังตรัสถึงพระพุทธเจ้าองค์ต่อไป พระนามว่า พระศรีอริยมะตไตรย อธิบายถึงเรื่องการสอนธรรมและการบริหารคณะสงฆ์ว่าเป็นแบบอย่างเดียวกันกับพระองค์ ซึ่งมีเนื้อหาโดยสรุป ดังนี้

ผู้ฟังตนพึงธรรมจะเจริญด้วยอายุ วรรณะ สุขะ โภคะ และพละ โดยได้ยกเรื่องในอดีตมาแล้วว่า พระเจ้าจักรพรรดิในอดีต 7 พระองค์ มีพระเจ้าทัฬหะเนมิ เป็นต้น ทรงประพจน์จักรวรรดิวัตรสืบทอดต่อ ๆ กันมาโดยลำดับ ได้ฟังตนพึงธรรมทำให้เจริญด้วยอายุ วรรณะ สุขะ โภคะ และ พละ โดยธรรมที่พระเจ้าจักรพรรดิทั้ง 7 พระองค์ทรงประพจน์ ได้แก่ 1) เคารพธรรม ถือเอาธรรมเป็นใหญ่ 2) แจกจ่ายทรัพย์แก่ผู้ไม่มีทรัพย์เลี้ยงชีพ และ 3) เข้าไปหาสมณะพรหมณ์ผู้เว้นขาดจากความมัวเมาและปรึกษาว่าอะไรเป็นกุศล เป็นอกุศล อะไรทำแล้วก่อให้เกิดสุขหรือก่อให้เกิดทุกข์ตลอดกาลนาน

ตรัสต่อไปว่า ในอนาคตจะมีกษัตริราชผู้ได้รับมูรธาภิเษกเป็นองค์ที่ 8 ที่จะไม่ทรงประพจน์จักรวรรดิวัตรสืบทอดจากพระชนก จึงจะไม่มีแก้วคูबारมี 7 ประการ บ้านเมืองของพระองค์จะไม่เจริญรุ่งเรือง ประชาชนราษฎรประสบความเดือดร้อน ออดอยาก ต้องขโมยเขากิน เกิดการทำร้ายกัน และกล่าวเท็จ อกุศลธรรมช้อหินนาทาน ข้อปาณาติบาต และมุสาวาทเป็นต้นได้เกิดขึ้นตามลำดับ อายุ วรรณะ สุขะ โภคะ และพละเริ่มเสื่อมถอย ประหัตประหารกัน จนผู้คนล้มตายเป็นเกือบหมดโลก ช่วงเวลานั้น เรียกว่า “สัตถันตราบ” คนที่รอดตายคือผู้ที่หลบหนีออกจากหมู่คณะไปหลบซ่อนตัวอยู่ป่าดงพงพี พอพ้น 7 วัน จึงออกจากที่ซ่อนเกิดความรู้สึกสำนึกถึงคุณค่าของธรรมแล้วตั้งใจปฏิบัติธรรม ทำให้ค่อย ๆ กลับเจริญรุ่งเรืองขึ้น



โดยลำดับอีก เมื่อมนุษย์มีอายุ 80,000 ปี ได้มีพระเจ้าจักรพรรดิพระนามว่า “สังขะ” จะเสด็จอุบัติขึ้นในโลก พระองค์ทรงประพติจักรวรรดิวิตร้อย่างเคร่งครัด ทำให้บ้านเมืองของพระองค์เจริญรุ่งเรือง กว้างขวาง อาณาจักรของพระองค์มีศูนย์กลางการปกครองอยู่ที่กรุงพาราณสี แต่มีเมืองเกตุมดีเป็นราชธานี มีประชากรหนาแน่นในสมัยนั้น พระอรหันตสัมมาสัมพุทธเจ้าพระนามว่า “เมตไตรย” จะเสด็จอุบัติขึ้นในโลก จะทรงสั่งสอนธรรมและบริหารการคณะสงฆ์อย่างเดียวกับพระองค์ในอดีต

3. ภาคนิคมน์ เป็นการอธิบายบทสรุปในการตรัสพระสูตรนี้ พระองค์ทรงตรัสสรุปไว้ว่า ด้วยเหตุนี้ พระองค์จึงทรงสอนให้ฟังตน ฟังธรรม โดยการเจริญสติปัฏฐาน 4 และประพติจรรยาอันเป็นโคจร ซึ่งสืบเนื่องมาจากบิดา (พระองค์เอง) ผู้ปฏิบัติธรรมย่อมเจริญด้วยอายุ วรรณะ สุขะโมคะ และพละ คือ

3.1 ธรรมที่ทำให้มีอายุยืน ทรงแนะนำให้เจริญอิทธิบาท 4 เพราะว่าเป็นเหตุให้ดำรงอยู่ได้ตลอดกับปีหรือกว่ากับปี

3.2 ธรรมที่ทำให้มีวรรณะ ทรงแนะนำให้รักษาศีล สำรวมในปาฏิโมกข์ (ศีลที่เป็นประธาน)

3.3 ธรรมที่ทำให้มีสุข ทรงแนะนำให้เจริญฌาน กล่าวคือฌานทั้ง 4 เป็นเหตุให้มีสุข

3.4 ธรรมที่ทำให้มีโมคะ ทรงแนะนำให้เจริญอัปปมัญญา 4 (พรหมวิหาร 4) เพราะว่าเป็นเหตุให้มีโมคะ (ทรัพย์สมบัติ)

3.5 ธรรมที่ทำให้มีพละ ทรงแนะนำให้เจริญวิปัสสนา จนได้เจโตวิมุตติ (ความหลุดพ้นเพราะสมาธิ) และปัญญาวิมุตติ (ความหลุดพ้นเพราะปัญญา) อันไม่มีอาสวะอยู่ในปัจจุบันว่าเป็นเหตุให้มีพละ (กำลัง)

ดังนั้น สภาพสังคมในจักกวัตตสูตรเป็นการพัฒนาสังคม คือการพัฒนาวัตถุจิตใจของมนุษย์ควรได้รับการพัฒนาอย่างเท่าเทียมกับที่วัตถุได้รับการพัฒนาไปแล้วหรือต้องได้รับการพัฒนามากไปกว่าวัตถุ ทั้งนี้หลักการหรือหลักธรรมในพระพุทธศาสนาได้ให้ความสำคัญในการพัฒนามนุษย์ที่จิตใจ หากมนุษย์แต่ละคนได้รับการพัฒนาจิตใจดีแล้ว เมื่อมาอยู่รวมกันเป็นสังคม สังคมก็จะกลายเป็นสังคมที่น่าอยู่ต่อไป ในขณะที่สภาพสังคมตะวันตก ได้มีการศึกษาวิเคราะห์โดยนักปรัชญาชาวอังกฤษอย่าง โทมัส ฮอบส์ พบว่าสภาพสังคมในตะวันตกมุ่งเน้นเรื่องระหว่างสิทธิตามธรรมชาติ และกฎธรรมชาติก็คือ สิทธิตามธรรมชาติมีลักษณะอนุญาตให้บุคคลกระทำการอะไรก็ได้ ในขณะที่กฎธรรมชาติดีมีลักษณะยับยั้ง หรือ ห้ามปรามให้ปัจเจกบุคคลหลีกเลี่ยงการกระทำบางอย่างที่อยากจะทำ เขากล่าวว่า สิทธิก็คือ เสรีภาพที่จะทำหรือไม่กระทำ ส่วนกฎหมายเป็นข้อกำหนด และผูกมัดให้คนกระทำตาม ดังนั้น จึงแตกต่างกันเกี่ยวกับกฎธรรมชาตินี้ ฮอบส์ ได้อธิบายไว้โดยละเอียด 19 ข้อ มีดังนี้



1. มนุษย์ทุกคนควรแสวงหาสันติภาพ (For peace)
2. ยอมโอนสิทธิโดยธรรมชาติที่ไม่มีขอบเขตมอบให้กับคนอื่น (For mutual and reciprocal surrender of natural right)
3. ยึดมั่นกับข้อตกลงที่ได้กำหนดไว้ (Against injustice, i.e., against violating obligations)
4. จะต้องมีความกตัญญู (For gratitude)
5. อย่าเป็นคนหยิ่งผยอง (For accommodating others)
6. ควรให้อภัยแก่ผู้สำนึกผิด (For pardoning offenses of those who repent and guarantee future good conduct)
7. ยึดมั่นในการให้อภัย (Against punishing for revenge)
8. ไม่ควรดูถูกผู้อื่น (Against declaring contempt or hatred for other)
9. เห็นความสำคัญของความเสมอภาค (For acknowledging others as one's natural equals)
10. เคารพในสิทธิของผู้อื่น (Against claiming for oneself rights that one denies to others)
11. ควรตัดสินโดยชอบธรรม (For equity by judges)
12. ควรใช้สิ่งของที่แบ่งไม่ได้ร่วมกัน (For common use of resources that cannot be divided)
13. ผู้ที่ครอบครองก่อนควรได้มากกว่า (For alternating use, or assignment by lot, of cannot be used in common)
14. ผู้ที่เป็นบุตรหัวปีควรได้รับส่วนแบ่งมากกว่า (For primogeniture or first seizure as a form of natural lottery in distributing goods)
15. ควรให้ความปลอดภัยแก่ผู้ไกล่เกลี่ย เพื่อสันติภาพ (For safe conduct for mediators)
16. ควรให้คนกลางเป็นผู้ตัดสินข้อโต้แย้ง (For submitting controversies to an arbitrator)
17. ควรให้คนกลางตัดสินเรื่องต่าง ๆ ของเรา (Against being a judge in one's own case)
18. ไม่ควรนำผู้ที่มีอคติมาตัดสิน (Against using arbitrators who are partial)
19. เมื่อข้อเท็จจริงขัดแย้งกันควรหาพยานผู้รู้เห็นมาร่วมตัดสิน (For using witnesses to settle controversies of fact)



เมื่อกล่าวถึงธรรมชาติมนุษย์ต่างมีความดิ้นรน เพื่อให้ตนเองรอดปลอดภัย คือการกล่าวมุ่งไปที่ความปลอดภัยในชีวิต การที่มีชีวิตอยู่รอดอย่างปลอดภัยนั้น ซึ่งในสภาวะนี้เป็นทั้งภาวะที่ปกติและไม่ปกติจากสังคม กล่าวคือ การที่มนุษย์ที่มีชีวิตที่ต้องดิ้นรน อาจจะทำให้เกิดความไม่ปลอดภัยในชีวิตของตนเองได้ ในแนวคิดเรื่องธรรมชาติมนุษย์นั้นจะเป็นการพิจารณาจากสภาพความมีอยู่ของมนุษย์ และธรรมชาตินี้ได้ทำให้เกิดความเปลี่ยนแปลง เนื่องจากว่ามนุษย์มีพลังพิเศษในการรับรู้ รู้ในการคิดที่ทำให้เกิดสภาพของการเคลื่อนไหวอย่างมีเป้าหมายของมนุษย์ พฤติกรรมของมนุษย์ได้ถูกกระตุ้นให้เกิดการเคลื่อนไหวการที่มนุษย์ตกอยู่ในสภาพการมีชีวิต การเคลื่อนไหวของมนุษย์มีพลังหนึ่งเรียกว่า “การดิ้นรน” การให้ความสำคัญที่เกี่ยวกับร่างกายเนื่องจากแนวคิดของฮอบส์ มองว่าจิตหรือวิญญาณนั้นเป็นสสาร เป็นอันหนึ่งอันเดียวกันและถือเป็นธรรมชาติที่แท้จริงของมนุษย์และจึงให้ความสำคัญของร่างกายโดยเห็นว่าสิ่งภายนอกตัวนั้นคือองค์ประกอบที่มนุษย์จะได้รับการตอบสนองให้ตนเอง มนุษย์จะดิ้นรนเพื่อชีวิตตนเองรอดเสมอ เปรียบเสมือน ดังทารกเมื่อลืมตามาบนโลกร้องเสียงดัง เมื่อห่มหรือพยาบาลตกกันกระตุ้นให้ทารกต้องร้องไห้เพื่อให้เกิดการทำงานของปอด ทารกได้มีลมหายใจในนาที่แรกเพื่อการมีชีวิต หรือการที่ชาวโรฮิงญา กำลังยื่นมือแย่งอาหารกันอย่างเบียดเสียด กระเสือกกระสนด้วยความหิวเพื่อได้อาหารมาประทังชีวิต การร้องไห้ของทารกที่ต้องการอากาศ การที่ชาวโรฮิงญาต้องการอาหาร สิ่งที่พวกเขาดิ้นรนนี้บ่งบอกถึงสิ่งที่ต้องอยู่ของมนุษย์ และแม้ว่าหมอได้ช่วยทารกสิ้นสุดลงแล้วแต่หมอก็ยังต้องกุกูกูจួយคนไข่อื่นอีกเป็นจำนวนมากให้หายจากอาการป่วย ส่วนชาวไร่ ชาวนา ออกไปเกี่ยวข้าว ปลูกพืชผัก พ่อค้าแม่ค้าก็นำสิ่งของไปขาย เจ้าหน้าที่ตำรวจต้องคอยจับโจรผู้ร้ายที่กระทำความผิด ทหารก็กำลังลาดตระเวนตามชายแดนแนวเขตของประเทศ ครูต้องออกไปสอนเด็ก ทุกอาชีพต่างดิ้นรนทำงาน เพื่อชีวิตตน โดยความพยายามของมนุษย์เพื่อให้ตนมีชีวิตอยู่รอด ก็คือ “ธรรมชาติความสามารถเคลื่อนไหวของร่างกายมนุษย์เป็นไปตามสติปัญญาของจิตใจในการแสวงหาโภชนาการ การแสวงหาเป็นสิ่งที่มิในมนุษย์ โดยอยู่ภายใต้เงื่อนไขความจริงของเหตุผล” การเคลื่อนไหวเป็นธรรมชาติของความต้องการและความต้องการพื้นฐานเพื่อการดำรงอยู่

ดังนั้น ฮอบส์ จึงเห็นว่าร่างกายเป็นสิ่งสำคัญของการมีชีวิต คือมนุษย์ดำรงได้ต่อไปคือการมีสิทธิและอำนาจในชีวิต และต้องการชี้ให้เห็นถึงสิทธิการดูแลทางกายภาพที่จะต้องดำเนินด้วยการต่อสู้มนุษย์มีสติปัญญา ที่สามารถใช้สิทธิตามธรรมชาติที่มีอยู่ สิทธินี้เป็นสิทธิพื้นฐานที่มนุษย์ควรได้รับการดูแลจากอำนาจตามธรรมชาติของมนุษย์เอง จากความต้องการพื้นฐานและการดิ้นรนเพื่อโภชนาการเป็นปัจจัยแรกที่ทำให้มนุษย์เกิดสภาพที่จะนำพามนุษย์ไปอีกยาวไกล ในความยาวไกลในความต้องการพื้นฐานนี้เองได้นำไปสู่ความต้องการอื่น การไขว่คว้าทางโภชนาการนั้นเป็นสิทธิของมนุษย์ “การจินตนาการมนุษย์จะมองตนเทียบกับผู้อื่นจึงเกิดความต้องการต่อไปทำให้เกิดความต้องการสิ่งใหม่เสมอ เสมือนบุคคลที่เห็นเงาของวัตถุในน้ำปรารถนาต้องการจะคว่ำมา การจินตนาการในสมองจึงครุ่นตลอดเวลาเป็นสิ่งที่น่าสังเวชใจ



แต่ก็เป็นสีสันในตัวเอง” ความครุกรุ่นภายในสมองเป็นแรงผลักดันให้มนุษย์เคลื่อนไหว “การเคลื่อนไหวเป็นความกระวนกระวายของสมองที่เราเรียกว่าความคิดที่จะยังคงอยู่เรียกว่ากิเลส” การอ้างสิทธินำไปซึ่งการกระทำต่าง ๆ การที่มนุษย์ยังเคลื่อนไหวไปเป็นสิ่งหนึ่งคือความต้องการ ตามความยินดี มุ่งในสิ่งที่ตนสนใจ โดยที่ธรรมชาติก็จะคิดถึงตนก่อนเสมอโดยไม่สนใจในสิ่งอื่นมากไปกว่าตนเอง

ความเสมอภาคทางกาย หมายถึง ทุกคนมีสิทธิที่จะปกป้องรักษาชีวิตของตนเอง โดยไม่ให้ใครมาทำร้ายร่างกาย หรือกลั่นแกล้งได้ เขาบอกว่า คนอ่อนแอที่สุดก็อาจสังหารคนแข็งแรงที่แข็งแรงที่สุดได้ ถ้าไม่ได้ด้วยเล่ห์กลก็ด้วยการสมคบกับคนอื่น ๆ ส่วนความเสมอภาคทางใจ หมายถึง ความสุขุมรอบคอบ ซึ่งเขาถือว่า ทุกคนจะมีความสุขุมรอบคอบเท่ากัน ถ้าเขาได้มีโอกาสฝึกฝนโดยเท่าเทียมกัน ความเสมอภาคที่เหมือนกันนี้ เป็นสาเหตุให้คนเป็นศัตรูกัน และแย่งชิงสิ่งของหรือทรัพย์สินที่มีอยู่ในภาวะธรรมชาติด้วยความเข้าใจที่ว่า ทุกคนต่างมีสิทธิที่จะครอบครองสิ่งของหรือทรัพย์สินเหล่านั้น เพราะโดยธรรมชาติแล้วมนุษย์เห็นแก่ตัวเป็นส่วนใหญ่ และพยายามทุกวิถีทางเพื่อให้ได้มาซึ่งผลประโยชน์ หรือ ความสุขแก่ตนเอง หรือพรรคพวกของตนเอง ซึ่งในบางโอกาสถึงกับรบราฆ่าฟันกันก็มี นี่คือการปรากฏการณ์ของความเห็นแก่ตัวที่แสดงออกมาในรูปแบบต่าง ๆ ดังที่ ฮอบส์อธิบายไว้ว่า จากความเสมอภาคที่เหมือนกันของความสามารถนี้ ย่อมเกิดความเสมอภาคที่เหมือนกันของความหวังที่จะบรรลุถึงจุดหมายปลายทางของเรา เพราะฉะนั้น ถ้าหากคนสองคนปรารถนาสิ่งเดียวกัน ซึ่งไม่อาจตกลงกันได้ เขาก็กลายเป็นศัตรูกันและในสายทางไปสู่จุดหมายปลายทางของเขาทั้งสอง ซึ่งที่สำคัญได้แก่การพิทักษ์รักษาเองและบางครั้งก็เป็นเพียงความชื่นชมพอใจเท่านั้น ต่างจะพยายามทำลายหรือขนาบให้อีกฝ่ายหนึ่งอยู่ได้อ่านาจ สุดท้ายธรรมชาติที่แท้จริงของมนุษย์ ตามทัศนะของฮอบส์ ก็คือ ความเห็นแก่ตัว ซึ่งพฤติกรรมของมนุษย์มีผลประโยชน์ของตนเองเป็นแรงจูงใจเสมอ เปรียบเสมือนกับก้อนหินที่กลิ้งลงสู่ข้างล่างเสมอเพราะแรงโน้มถ่วงของโลก ทั้งพฤติกรรมของมนุษย์และการกลิ้งของก้อนหินดังกล่าวนี้ เป็นปรากฏการณ์ทางธรรมชาติอย่างหนึ่ง กล่าวคือ เป็นข้อเท็จจริง หรือเป็นที่ปรากฏโดยทั่วไปว่า มนุษย์กระทำการต่าง ๆ เพื่อหวังผลประโยชน์ส่วนตัว หรือ ผลประโยชน์ส่วนตัวเท่านั้นที่เป็นแรงจูงใจให้บุคคลกระทำการต่าง ๆ ทัศนะนี้ก็คือ อัตนิยมทางจิตวิทยา (Psychological Egoism) หมายถึง แก่นแท้ของมนุษย์

อภิปรายผล

การศึกษาวิเคราะห์สภาพสังคมที่ปรากฏในจักกวัตติสูตร ทำให้พบว่าพระพุทธเจ้าทรงใช้เป็นกุศโลบายสั่งสอนภิกษุ และบุคคลทั่วไปโดยเฉพาะพุทธศาสนิกชนได้รู้จักการพึ่งตนเอง และการพึ่งธรรมะให้เกิดประโยชน์แก่ตนและผู้อื่นได้ ตลอดถึงสังคมโดยรวม ซึ่งสามารถอภิปรายผลการศึกษาได้ ดังนี้



สภาพสังคมในจักรกวัตติสูตรมีการปกครองหมู่คณะอันเป็นเหตุสนับสนุนให้สังคมเจริญขึ้น ซึ่งประกอบด้วยหลักการ คือ 1) การทำตนให้เป็นที่พึ่ง และ 2) การปกครองโดยใช้หลักจักรวรรดิธรรมเพื่อแก้ปัญหาของสังคมใน 3 ระดับ คือ 2.1) ระดับปัจเจกบุคคล 2.2) ระดับสังคมครอบครัว และ 2.3) ระดับสังคมโดยรวม สภาพสังคมที่เจริญขึ้นนั้นได้เกิดจากการให้ความสำคัญ 4 ด้าน ได้แก่

1. ความสำคัญในด้านการพัฒนาชีวิต การพัฒนาชีวิตเพื่อสร้างที่พึ่งแห่งตนตามหลักของพระพุทธศาสนาตามที่ปรากฏในจักรกวัตติสูตรนั้นก่อให้เกิดประโยชน์ 3 ประการ คือ (พระมหาอุทัย ญาณธโร, 2538)

1.1 ทำให้บุคคลเป็นคนดีของสังคม เป็นผู้มีระเบียบวินัย เคารพกฎหมาย แต่อยู่ในกรอบวัฒนธรรมประเพณีที่ดั่งงามของสังคมพระพุทธเจ้าสอนให้บุคคลงดเว้นกายทุจริต วจีทุจริต และประพฤติแต่กายสุจริต วจีสุจริต อันเป็นไปตามหลักของศีล เรียกว่า กายภาวนา กายภาวนานี้เป็นวิธีการพัฒนาบุคคลด้านพฤติกรรมที่แสดงออกทางกายและวาจา เรื่องที่เกี่ยวข้องกับสังคม ให้บุคคลแสดงออกเฉพาะพฤติกรรมในด้านดีเท่านั้น

1.2 ทำให้บุคคลมีจิตใจและอารมณ์มั่นคง เป็นผู้มีความเอื้อเฟื้อเผื่อแผ่แก่คนอื่นเป็นคนที่เห็นแก่ประโยชน์ส่วนรวม พระพุทธเจ้าสอนให้บุคคลงดเว้นความโลภ ความพยาบาท แล้วให้ประพฤติแต่มนัสสุจริต ไม่มีความโลภ ไม่มีความพยาบาท หรือมีจิตใจเสียสละ และยินดีให้อภัย ตามมนัสสุจริต เป็นการพัฒนาจิตใจตามหลักของสมาธิที่เรียกว่า จิตภาวนา

1.3 ทำให้บุคคลได้รู้และเข้าใจในสิ่งต่าง ๆ อย่างถูกต้องตามความเป็นจริง เป็นสัมมาทิฐิ ละมโนทุจริต ปฏิบัติตามมนัสสุจริต เป็นการพัฒนาบุคคลตามหลักปัญญา เรียกว่า ปัญญาภาวนา การปฏิบัติข้อนี้เป็นการพัฒนาบุคคลให้เข้าใจชีวิตอย่างแจ่มแจ้งจนถึงสัมมาญาณ และบรรลूसัมมาวิมุตติ ซึ่งถือเป็นปัญญาภาวนาเช่นกัน

2. ความสำคัญในด้านการเมืองการปกครอง การเมืองการปกครอง หมายถึง การปกครองเพื่อการศึกษา เป็นการปกครองที่ทำให้เกิดความสงบเรียบร้อยโดยใช้หลักธรรมทางพระพุทธศาสนาเป็นเครื่องเชื่อมประสานเพื่อสร้างสังคมให้สงบสุข โดยนัยหมายเอาการดูแลบำบัดทุกข์บำรุงสุขให้แก่ประชาราษฎร์ที่อาศัยอยู่ในอาณาเขตรัฐที่ปกครอง โดยหลักจักรวรรดิธรรมในจักรกวัตติสูตร ที่ชี้ให้เห็นถึงหลักการปกครองโดยธรรม ซึ่งสามารถจำแนกได้ 5 ข้อ ดังนี้ (นรี ภวาทานันท์, 2538)

2.1 ความสำคัญของผู้ปกครอง ผู้ปกครองนั้นย่อมมีความสำคัญต่อการปกครอง เพราะเป็นผู้กำหนดบทบาทของรัฐ และวางกติกาเพื่อยู่ร่วมกันในสังคม โดยมีเป้าหมายคือให้คนอยู่ร่วมกันอย่างสงบสุข

2.2 บทบาทของผู้ปกครอง ผู้ปกครองนั้นต้องดำรงตนอยู่ในหลัก 3 ประการ ได้แก่ 1) ต้องมีจิตสำนึกสาธารณะ 2) ต้องรับฟังเสียงของประชาชน และ 3) ต้องประชาสัมพันธสิ่งที่ถูกต้องแก่สังคม



2.3 หน้าที่ของผู้ปกครอง ผู้ปกครองนั้นจะต้องทำหน้าที่หลัก 5 ประการ ได้แก่ 1) ถือธรรมเป็นใหญ่ 2) ให้ความคุ้มครองโดยธรรม 3) ป้องกันอธรรมมิให้เกิดขึ้น 4) ปันทรัพย์โดยการเฉลี่ยทรัพย์ให้แก่ชนผู้ยากไร้ และ (5) มีที่ปรึกษาที่มีภูมิรู้และภูมิธรรม

2.4 คุณลักษณะของผู้ปกครอง ผู้ปกครองที่ดีจะต้องมีคุณลักษณะที่พึงปรารถนา 3 ประการ ได้แก่ 1) เป็นผู้ทรงธรรม 2) มีความยุติธรรม และ 3) มีความรอบรู้

2.5 หลักการปกครอง หลักธรรมสำคัญที่ผู้ปกครองต้องนำไปใช้ในการปกครอง ได้แก่ 1) หลักทศพิธราชธรรม 2) ราชสังคหวัตถุ 3) อปรีหานิยธรรม 4) สปัจริยธรรม และ 5) หลักการทูต

3. ความสำคัญในด้านเศรษฐกิจ ระบบเศรษฐกิจในทางพระพุทธศาสนามี 3 อย่าง คือ การผลิต การจำหน่ายจ่ายแจก และการบริโภคใช้สอยสิ่งต่าง ๆ ในฐานะเป็นกิจกรรมหนึ่งที่จะช่วยสร้างสรรค์ชีวิตของมนุษย์ให้เข้าถึงเป้าหมายคือความสุข 4 ประการ ได้แก่ สุขอันเกิดแต่การมีทรัพย์ สุขเกิดแต่การใช้สอยทรัพย์ สุขอันเกิดจากการไม่มีหนี้ และสุขอันเกิดจากการทำงานที่ไม่มีโทษ แต่ที่เกิดปัญหาทางเศรษฐกิจขึ้นก็เพราะการบริหารปกครองประเทศที่ไม่มีความเป็นธรรมของพระมหากษัตริย์หรือคณะผู้ปกครอง ทำให้เกิดความเหลื่อมล้ำในสังคม มีความแตกต่างระหว่างคนจนกับคนรวย ทำให้เกิดปัญหาหลายอย่างตามมา และการแก้ปัญหาอย่างผิดวิธีนั่นเอง ดังนั้น ในจกัถวัตตีสสูตรจึงได้เสนอหลักการที่ผู้ปกครองพึงปฏิบัติเพื่อแก้ไข ปัญหาทางเศรษฐกิจไว้ 3 ประการด้วยกัน คือ (พระมหาสมโภช จิตติญาโณ (ศรีพันธ์), 2535)

3.1 พระราชาต้องพระราชทานพันธุ์พืช และอาหารแก่พลเมืองผู้ขมมักเขม้น ในการประกอบอาชีพเกษตรกรรม และเลี้ยงปศุสัตว์

3.2 พระราชาจะต้องพระราชทานทุนทรัพย์ให้แก่พลเมือง ผู้ที่ขมมักเขม้นใน พาณิขกรรม

3.3 พระราชาต้องพระราชทานอาหารและเงินเดือนแก่ข้าราชการที่ยัน ขันแข็งในการทำงาน

4. ความสำคัญในด้านการศึกษา การศึกษาคือการฝึกฝนอบรมพัฒนาคนให้เกิดความ ตีงาม และความเจริญทางด้านจิตใจเป็นสำคัญ พระพุทธศาสนามีทัศนะว่า จุดมุ่งหมายของ การศึกษานั้นเพื่อการพัฒนาศักยภาพของมนุษย์ให้สามารถดับทุกข์และพ้นไปจากทุกข์ได้ นั่นก็ คือการกำจัดราคะ โทสะ โมหะ ซึ่งเป็นสาเหตุหลักของความทุกข์ทั้งปวงในชีวิตมนุษย์ (วรางคณา นาคพนม, 2527) ส่วนการศึกษาในจกัถวัตตีสสูตร คือ การเข้าไปปรึกษาข้อปัญหา ความถูกผิดกับสมณะพราหมณ์ อันเนื่องจากสมณะพราหมณ์มีทั้งภูมิรู้และภูมิธรรม มากด้วย ประสพการณ์แห่งความตีงามโดยตรง จึงสามารถให้การศึกษารื่องความตีความชัดได้เป็นอย่างดี ความ เป็นธรรมย่อมเกิดขึ้นเมื่อแยกชั่วแยกดีได้ชัดเจนถูกต้อง ทำให้เกิดการครองสังคมได้ อย่างเหมาะสมถูกต้องตีงาม ปัญหาที่ไม่มี



องค์ความรู้ใหม่

การวิจัยเรื่อง “สภาพสังคมที่ปรากฏในจกัถวัตตีสสูตร” เป็นงานวิจัยที่ใช้ทฤษฎีการศึกษาสภาพสังคมของตะวันตก คือ ทฤษฎีความเห็นแก่ตัวของโทมัส ฮอบส์ ซึ่งเป็นการตีความในประเด็นธรรมชาติของมนุษย์ที่แท้จริง พบว่าพื้นฐานในการดำรงชีวิตของมนุษย์นั้นย่อมมีความต้องการเหมือนกัน ได้แก่ สิทธิเสรีภาพ อำนาจ และความเสมอภาคของมนุษย์ ทุกคนควรต้องสามารถแสดงออกได้อย่างชัดเจน จึงสอดคล้องกับสภาพสังคมในจกัถวัตตีสสูตรที่ให้ความสำคัญในการดำรงชีวิตภายใต้กรอบการปกครองเช่นเดียวกับแนวคิดของ ฮอบส์ เสนอให้สังคมจัดระเบียบให้อยู่กันอย่างมีความสุข นอกจากประชาชนจะเคารพกฎหมายและเชื่อฟังคำสั่งของผู้ปกครองแล้ว ฮอบส์ ยังเสนอว่าผู้ปกครองที่ฉลาดจะต้องปกครองอย่างเที่ยงธรรม โดยรู้ยู่่า ถ้าไม่สามารถทำเช่นนี้ได้แล้ว ก็จะหันเหคนภายใต้บังคับของตนไปสู่ภาวะธรรมชาติได้ในขณะเดียวกัน ประชาชนก็มีอิสระที่จะกระทำการใด ๆ ก็ได้ที่ผู้ปกครองไม่ได้ห้ามไว้ เช่น อิสระที่จะซื้อขายและทำสัญญาอย่างอื่นระหว่างกัน หรือแม้การเลือกถิ่นที่อยู่อาศัย และปัจจัยในการดำรงชีพ เพื่อก่อให้เกิดประโยชน์สุขแก่ตนเองมากที่สุด จะเห็นได้ว่าทฤษฎีความเห็นแก่ตัว (Selfishness) หมายถึง สิทธิโดยธรรมชาติ (The Right of Nature) ของมนุษย์ซึ่งถือเป็นสิ่งที่มีคุณค่าเป็นสิทธิของปัจเจกบุคคล เพราะธรรมชาติให้มนุษย์มีความต้องการ (Needs) และเสรีภาพ (Freedom) ของตนเอง จึงทำให้มนุษย์ตระหนักถึงความรอบคอบ (Prudence) ในการดำเนินชีวิต เพื่อประกอบความเข้าใจผู้วิจัยจะนำเสนอแผนภูมิสภาพสังคมที่ปรากฏในจกัถวัตตีสสูตรโดยมองผ่านทฤษฎีของโทมัส ฮอบส์ ดังนี้

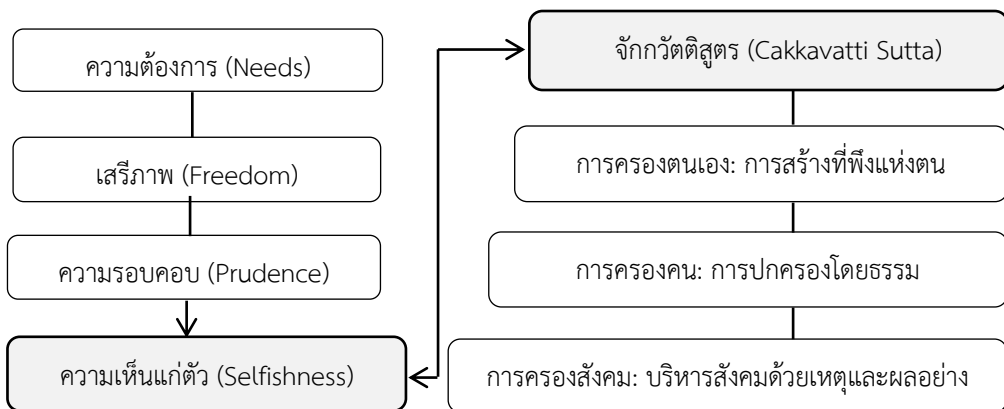

ภาพที่ 1 กระบวนการแนวคิดเรื่องสภาพสังคมที่ปรากฏในจกัถวัตตีสสูตร โดยมองผ่านทฤษฎีของโทมัส ฮอบส์



สรุป/ข้อเสนอแนะ

เนื้อหาในจกัถวัตติสูตรได้แสดงหลักธรรมเกี่ยวกับการปกครองหมู่คณะที่เป็นเหตุสนับสนุนให้สังคมเจริญขึ้น และความเจริญนั้นย่อมเกิดขึ้นด้วยองค์ประกอบคือ 1) การทำตนให้เป็นที่พึ่ง และ 2) การปกครองโดยใช้หลักจักรวรรดิธรรมเพื่อแก้ปัญหาของสังคมใน 3 ระดับ คือ 2.1) ระดับปัจเจกบุคคล 2.2) ระดับสังคมครอบครัว และ 2.3) ระดับสังคมโดยรวม เพราะคุณธรรมจะทำให้สังคมเข้มแข็ง และพฤติกรรมของมนุษย์แก้ไขได้ยากจึงจำเป็นต้องอาศัยคุณธรรม ด้วยเหตุนี้ การปกครองหมู่คณะจึงต้องมีเป้าหมายสูงสุดในการทำตนให้เป็นที่พึ่ง และปกครองโดยใช้หลักจักรวรรดิธรรม 12 ประการ เพื่อแก้ปัญหาสังคมและเป็นวิถีทางเข้าสู่สังคมอุดมคติ แต่ถ้าผู้ปกครองขาดหลักธรรมดังกล่าวนั้นในการปกครองแล้ว สภาพสังคมที่ปกครองนั้นย่อมจะย่ำแย่ลง หลักการครองตน การครองคน และครองสังคมในจกัถวัตติสูตรนั้นได้สอดคล้องกับแนวคิดของนักปรัชญาตะวันตกอย่างโทมัส ฮอบส์ ซึ่งได้เสนอแนวคิดในการสร้างสังคมใหม่ภายใต้กรอบทฤษฎีความเห็นแก่ตัว (selfishness) กล่าวคือ การรักษาสีลธิเสรีภาพของตนเองและมุ่งเน้นความรอบคอบ (prudence) เพื่อเป็นฐานให้มนุษย์ได้ดำรงชีวิตตามสภาพสังคมอย่างไม่ประมาทต่อไป ทั้งนี้ ผู้วิจัยขอเสนอแนะให้มีการศึกษาวิจัยเรื่องระบบการปกครองแบบองค์อธิปัตย์ของโทมัส ฮอบส์กับหลักธรรมมาธิปไตยในพระพุทธศาสนาต่อไป

เอกสารอ้างอิง

- ชูศักดิ์ ทิพย์เกษร และคณะ. (2548). พระพุทธเจ้าสอนอะไร. กรุงเทพมหานคร: โรงพิมพ์มหาจุฬาลงกรณราชวิทยาลัย.
- นรี ภวาทานันท์. (2538). การเมืองการปกครองในแนวพุทธศาสนา: ศึกษาจากนักคิดและพระไตรปิฎก. ใน วิทยานิพนธ์รัฐศาสตรมหาบัณฑิต สาขาการปกครอง. จุฬาลงกรณ์มหาวิทยาลัย.
- พระมหาสมโภช ฐิติญาโณ (ศรีพันธ์). (2535). การศึกษาวิเคราะห์เศรษฐกิจตามแนวพระไตรปิฎก. ใน วิทยานิพนธ์พุทธศาสตรมหาบัณฑิต สาขาปรัชญา. มหาวิทยาลัยมหาจุฬาลงกรณราชวิทยาลัย.
- พระมหาอุทัย ญาณธโร. (2538). พุทธวิธีแห่งสังคม. กรุงเทพมหานคร: สำนักพิมพ์ธรรมสาร. มหาวิทยาลัยมหาจุฬาลงกรณราชวิทยาลัย. (2539). พระไตรปิฎกฉบับภาษาไทย ฉบับมหาจุฬาลงกรณราชวิทยาลัย. กรุงเทพมหานคร: มหาจุฬาลงกรณราชวิทยาลัย.
- วรารคณา นาคพนม. (2527). พื้นฐานการศึกษา. ลำปาง: วิทยาลัยครูลำปาง.
- วิษระ งามจิตรเจริญ. (2552). พุทธศาสนาเถรวาท. กรุงเทพมหานคร: บริษัท โฟร์วัน พรินท์ติ้ง จำกัด.
- สมภาร พรมทา. (2542). ปรัชญาสังคมและการเมือง. กรุงเทพมหานคร: จุฬาลงกรณ์มหาวิทยาลัย.



Hobbes, T. (1991). *Leviathan* edited by Michael Oakeshot. New York: Collier Books.

การศึกษาความท้าทายการปฏิบัติหน้าที่ของนายร้อยตำรวจหญิง*

STUDY OF CHALLENGES IN DISCHARGING DUTIES BY FEMALE POLICE COMMISSIONED OFFICER

ไกรวุฒิ วัฒนสิน

Kraiwoot Wattanasin

โรงเรียนนายร้อยตำรวจ

Royal Police Cadet Academy, Thailand

E-mail: steppencop@hotmail.com

บทคัดย่อ

บทความนี้มีวัตถุประสงค์เพื่อศึกษาปัญหาและอุปสรรคในการปฏิบัติหน้าที่ของนายร้อยตำรวจหญิง และแนวทางในการพัฒนาเพื่อส่งเสริมการปฏิบัติหน้าที่ของนายร้อยตำรวจหญิงให้มีประสิทธิภาพ ใช้ระเบียบวิธีวิจัยแบบผสมผสานระหว่างการวิจัยเชิงคุณภาพ และการวิจัยเชิงปริมาณ เครื่องมือที่ใช้คือแบบสัมภาษณ์เชิงลึก ผู้ให้ข้อมูลสำคัญ ได้แก่ ผู้ทรงคุณวุฒิที่เกี่ยวข้องกับโครงการ และนายร้อยตำรวจหญิง จำนวน 15 คน วิเคราะห์และนำเสนอผลข้อมูลเชิงปริมาณโดยสถิติเชิงพรรณนา ได้แก่ ร้อยละ ความถี่ ค่าเฉลี่ย ส่วนเบี่ยงเบนมาตรฐาน ส่วนเชิงคุณภาพนำเสนอแบบพรรณนาเชิงวิเคราะห์ พบว่าปัญหาและอุปสรรค 1) ปัจจัยด้านสภาพแวดล้อมของสถานที่ทำงานแออัดและไม่เป็นสัดส่วนไม่เอื้ออำนวยต่อการสอบสวนข้อจำกัดด้านระยะเวลาในการสอบสวนในคดี กฎ ระเบียบตลอดจนข้อบังคับต่าง ๆ ของสำนักงานตำรวจแห่งชาติ ที่ไม่เอื้ออำนวยต่อการปฏิบัติหน้าที่ 2) ปัญหาด้านขวัญกำลังใจในการปฏิบัติงาน ที่ยังเป็นปัญหาประจำของสำนักงานตำรวจแห่งชาติ 3) ปัญหาด้านการบังคับบัญชาและบริหารจัดการที่มาจากความซ้ำซ้อนในการสั่งการ ความเคร่งครัดของผู้บังคับบัญชาที่ส่งผลต่อความเชื่อมั่นต่อการดำเนินการสอบสวน และ 4) ปัญหาด้านการปฏิบัติหน้าที่ในการสอบสวน โดยเฉพาะการไม่มีความอิสระในการสอบสวนหรือมีความเห็นทางคดี รวมทั้งความรู้ในด้านวิชาการที่ไม่ครอบคลุมกับหน้าที่ที่นายร้อยตำรวจหญิงได้รับมอบหมายให้รับผิดชอบงานในคดีการกระทำผิดเกี่ยวกับเด็ก สตรี เยาวชน และครอบครัว

คำสำคัญ: ความท้าทาย, การปฏิบัติหน้าที่, นายร้อยตำรวจหญิง

Abstract

The objective of this research paper is to study problems and obstacles in the Discharging Duties by Female Police Commissioned Officer. And

* Received 29 May 2020; Revised 9 July 2020; Accepted 11 July 2020



development guidelines to promote the performance of Female Police Commissioned Officer to be more effective. Use an integrated research methodology for qualitative research and quantitative research the tools used were in-depth interview form. The key informants are experts in the project. And 15 female police cadets analyzed and presented quantitative data by descriptive statistics such as percentage, frequency, mean, standard deviation Qualitative sections presented analytical descriptive forms. Result of Barriers to find 1) work place environment where the investigation process has stringent timelines Ans is subject to many rules and regulations that sometime are seen as hindering factor of their performance 2) spirit of the personnel in discharging their duties 3) problems involving in chain of command and management of overlapping authority and 4) problems involving in investigation works especially their independence in investigation or giving opinion to the case as well as technical knowledge not adequately covering for the assigned cases relating to children, female, juvenile and family.

Keywords: Challenges, Discharging Duties, Female Police Commissioned Officer

บทนำ

การล่วงละเมิดทางเพศเป็นรูปแบบหนึ่งของการใช้ความรุนแรงในเด็ก อาจเป็นการกระทำ เพื่อสนองความใคร่ของผู้กระทำโดยส่อเจตนาล่วงเกินทางเพศหรือการค้าประเวณีเด็ก ซึ่งนับวันจะมีแนวโน้มเพิ่มมากขึ้น การล่วงละเมิดทางเพศเด็กส่งผลกระทบต่อสภาวะทางด้านร่างกายและจิตใจทั้งระยะสั้นและระยะยาวก่อให้เกิดปัญหาสังคมตามมาได้ ดังนั้นเด็กที่ถูกล่วงละเมิดทางเพศจึงควรได้รับการช่วยเหลือและดูแลโดยผู้ที่มีความรู้ความเชี่ยวชาญอย่างทันทั่วทั้ง (ปฐมาพร ใจกล้า และอติคม ใจกล้า, 2562) และเพื่อจัดการเลือกปฏิบัติมีการตราพระราชบัญญัติความเท่าเทียมระหว่างเพศ พ.ศ. 2558 เป็นกฎหมายที่บัญญัติ เพื่อคุ้มครองสตรี มิให้ถูกเลือกปฏิบัติด้วยเหตุแห่งเพศ และป้องกันมิให้มีการเลือกปฏิบัติที่ไม่เป็นธรรมระหว่างเพศ สำนักงานตำรวจแห่งชาติในฐานะหน่วยงานที่ทำหน้าที่อำนวยความสะดวกให้กับประชาชนได้ตระหนักถึงความสำคัญ ในการคุ้มครองสิทธิของเด็กและสตรี สำนักงานตำรวจแห่งชาติ ได้ริเริ่มดำเนินโครงการให้มีพนักงานสอบสวนหญิงในปี พ.ศ. 2537 โดยกรมตำรวจในขณะนั้น มีคำสั่งคำสั่งสำนักงานตำรวจแห่งชาติที่ 514/2537 กำหนดหน้าที่การทำงานของพนักงานสอบสวนหญิงประจำสถานีตำรวจ ทำให้มีพนักงานสอบสวนหญิง จำนวน 15 คน ทดลองปฏิบัติหน้าที่ประจำสถานีตำรวจ 3 แห่ง ได้แก่ สถานีตำรวจนครบาลตลิ่งชันสถานีตำรวจนครบาลบางนาและสถานีตำรวจนครบาลบางซื่อ โดยทำหน้าที่รับผิดชอบสอบสวน



คดีอาญา ที่มีข้อหาว่าผู้หญิงกระทำความผิดและคดีอาญาที่ผู้หญิงเป็นผู้เสียหายและคดีอาญาที่อยู่ในอำนาจศาลเยาวชนและครอบครัว และหากผลการประเมินประสบความสำเร็จให้ดำเนินการในส่วนของพื้นที่อื่น ๆ ต่อไป (สำนักงานตำรวจแห่งชาติ , 2537)

ตามวัตถุประสงค์ของสำนักงานตำรวจแห่งชาติ และความต้องการให้มีตำรวจหญิงเพื่อทำหน้าที่ในการสอบสวนคดีที่เกี่ยวข้องกับเด็ก เยาวชน สตรี และครอบครัว ที่ความอ่อนไหวในการปฏิบัติ ตามงานวิจัยที่ศึกษาพบว่าควรมีพนักงานสอบสวนหญิงประจำสถานีตำรวจ เนื่องจากขั้นตอนการสอบสวนคดีความรุนแรงในครอบครัว เขี่ยหรือผู้ถูกกระทำด้วยความรุนแรงในครอบครัวไม่สะดวกใจในการให้ข้อมูลบางอย่างกับพนักงานสอบสวนที่เป็นเพศชาย เป็นต้น (ภาวิณี เทพคำราม, 2555) อย่างไรก็ตามการปฏิบัติหน้าที่จริงของนายร้อยตำรวจหญิงที่สำเร็จการศึกษา ในฐานะพนักงานสอบสวนนั้นไม่ได้รับผิดชอบเฉพาะ คดีอาญาที่มีข้อหาว่าสตรีกระทำความผิด และคดีอาญาที่สตรีเป็นผู้เสียหายเท่านั้น พนักงานสอบสวนหญิงบางส่วนยังได้รับมอบหมายให้รับผิดชอบงานไม่ตรงกับตำแหน่งที่บรรจุ หรือเพิ่มเติมจากงานหลัก อาทิ งานอำนวยความสะดวก งานงบประมาณ การขออนุญาตต่าง ๆ การประชาสัมพันธ์ รวมถึงการประสานงานกับหน่วยงานต่าง ๆ ซึ่งอาจกระทบต่อประสิทธิภาพในการปฏิบัติงานสอบสวน (ดวงพร บุญสม, 2550) ปัจจุบันพบว่าพนักงานสอบสวนหญิงในปัจจุบันประสบปัญหาหลากหลายด้าน เช่น ด้านสมรรถนะในการปฏิบัติงาน แรงจูงใจในการปฏิบัติงาน คุณลักษณะอันพึงประสงค์ตามหลักการบริหารบ้านเมืองที่ดี ที่ส่งผลต่อประสิทธิผลการปฏิบัติงานของพนักงานสอบสวนหญิง โดยในส่วนของค่าตอบแทนอาจเป็นสาเหตุหลักที่ก่อให้เกิดปัญหาภาวะสมองไหล เนื่องจากพนักงานสอบสวนหญิงส่วนใหญ่ หรือเกือบทุกคนสำเร็จการศึกษาเพิ่มเติมทางด้านกฎหมายหรือนิติศาสตร์บัณฑิต ทำให้มีสิทธิสอบแข่งขันหรือเปลี่ยนเป็นอาชีพอื่นที่ได้รับค่าตอบแทนที่สูงกว่า เป็นต้น

จากความสำคัญของปัญหาที่กล่าวมาแล้วในข้างต้น การศึกษาปัญหาและอุปสรรคในการปฏิบัติงานของนายร้อยตำรวจหญิง และแนวทางในการส่งเสริมการปฏิบัติงานของนายร้อยตำรวจหญิง จะทำให้สามารถนำไปการพัฒนาหน่วยงานอำนวยความสะดวกให้แก่ประชาชน โดยเฉพาะเด็กและสตรีที่มีจำนวนมากในสังคม ผลที่เกิดขึ้นย่อมเกิดประโยชน์กับประเทศชาติในระดับสูง โดยเป้าหมายของการมีนักเรียนนายร้อยตำรวจหญิง และนำไปสู่การบูรณาการการทำงานร่วมกันระหว่างข้าราชการตำรวจชายและข้าราชการตำรวจหญิงภายใต้แนวทางการพัฒนาระบบบริหารความหลากหลายระหว่างเพศชายและหญิง เพื่อให้สำนักงานตำรวจแห่งชาติสามารถบรรลุเป้าหมายในการรักษาความสงบเรียบร้อย ดูแลความปลอดภัยในชีวิตและทรัพย์สินของประชาชนได้อย่างมีประสิทธิภาพ

วัตถุประสงค์ของการวิจัย

1. เพื่อศึกษาปัญหาและอุปสรรคในการปฏิบัติหน้าที่ของข้าราชการตำรวจหญิง ที่จบการศึกษาจากโรงเรียนนายร้อยตำรวจ



2. เพื่อศึกษาแนวทางในการส่งเสริมการปฏิบัติงานของข้าราชการตำรวจหญิง ที่จบการศึกษาจากโรงเรียนนายร้อยตำรวจให้มีประสิทธิภาพ

วิธีดำเนินการวิจัย

ใช้ระเบียบวิธีวิจัยแบบผสมผสานระหว่างการวิจัยเชิงคุณภาพ (Qualitative Research) และการวิจัยเชิงปริมาณ (Quantitative Research) ดำเนินการทบทวนวรรณกรรม (Literature Review) การวิเคราะห์เอกสาร (Document Analysis) จากเอกสารและงานวิจัยที่เกี่ยวข้องการปฏิบัติหน้าที่ของตำรวจหญิงทั้งของสากล และในประเทศไทย นำข้อมูลที่ได้มาร่างเป็นกรอบแนวความคิด

1. ข้อมูลเชิงคุณภาพใช้การสัมภาษณ์เชิงลึก (In-dept Interview) เป็นเครื่องมือในการเก็บรวบรวมข้อมูล จากผู้ให้ข้อมูลสำคัญ ได้แก่ ผู้ทรงคุณวุฒิที่เกี่ยวข้องกับโครงการนักเรียนนายร้อยตำรวจหญิง ผู้บังคับบัญชาจำนวน 5 คน และข้าราชการหญิง ที่เรียนจบจากโรงเรียนนายร้อยตำรวจ จำนวน 10 คนโดยใช้การวิเคราะห์เนื้อหา (Content Analysis) และ นำเสนอรายงานแบบพรรณนาเชิงวิเคราะห์ (Analytical Description)

2. ข้อมูลเชิงปริมาณ ใช้แบบสอบถามเป็นเครื่องมือในการเก็บรวบรวมข้อมูล จากกลุ่มประชากรเป็นข้าราชการตำรวจหญิงที่สำเร็จการศึกษาจากโรงเรียนนายร้อยตำรวจ จำนวนคัดเลือกโดยกำหนดตัวอย่างได้จำนวน คน 104 คน เครื่องมือที่ใช้แบบสอบถาม ตรวจสอบคุณภาพเครื่องมือ ได้ค่าสัมประสิทธิ์แอลฟาของครอนบาคเท่ากับ 0.86 โดยตัวแปรปัญหาการปฏิบัติหน้าที่ศึกษาประกอบด้วย ปัญหาการบังคับบัญชา การบริหารจัดการ ขวัญกำลังใจในการปฏิบัติงาน การปฏิบัติหน้าที่ และระบบการปฏิบัติงานสอบสวน รวมทั้งแนวทางในการส่งเสริมการปฏิบัติงานของนายร้อยตำรวจหญิงให้มีประสิทธิภาพ ใช้การวิเคราะห์ และนำเสนอข้อมูลวิเคราะห์โดยสถิติเชิงพรรณนา ได้แก่ ร้อยละ ความถี่ ค่าเฉลี่ย ส่วนเบี่ยงเบนมาตรฐาน

ผลการวิจัย

1. เรื่องปัญหาและอุปสรรคในการปฏิบัติหน้าที่ของข้าราชการตำรวจหญิง ที่จบการศึกษาจากโรงเรียนนายร้อยตำรวจ พบว่า

เหตุผลความจำเป็นของการเปิดรับนักเรียนหญิงเข้ามาเป็นนักเรียนนายร้อยตำรวจ ในรุ่นแรก จำนวน 70 คน เกิดจากความต้องการพนักงานสอบสวนหญิงเพื่อรองรับคดีที่เกี่ยวกับเด็ก เยาวชน สตรี และครอบครัว ซึ่งต้องใช้ความละเอียดอ่อนในการสอบสวน และการคุ้มครองสิทธิของเด็กและสตรีที่เกี่ยวข้องในคดี รวมทั้งเป็นการตอบรับนโยบายส่งเสริมสิทธิสตรี สอดคล้องพระราชบัญญัติความเท่าเทียมระหว่างเพศ พ.ศ. 2558 และสร้างภาพลักษณ์ และเพิ่มประสิทธิภาพ ในการบริการประชาชน ขณะที่เหตุผลที่เด็กผู้หญิงที่สมัครเข้าศึกษาส่วนใหญ่ มักมาจากการสนับสนุนของครอบครัว เพราะเห็นว่าข้าราชการเป็นอาชีพที่มั่นคง เมื่อการศึกษา



ในหลักสูตรนักเรียนนายร้อยตำรวจในระยะแรก นักเรียนนายร้อยหญิงส่วนใหญ่เกิดความกดดันจากการต้องปรับตัวกับระเบียบหรือธรรมเนียมการปฏิบัติตนของนักเรียนนายร้อยที่เข้มงวด รวมทั้งต้องใช้ชีวิตภายในโรงเรียนที่มีลักษณะเป็นโรงเรียนกึ่งนอน ซึ่งเดิมมีแต่ผู้ชายล้วนมี ต้องเปลี่ยนแปลงเมื่อมีนักเรียนหญิงเข้ามาร่วมเรียนด้วย ทำให้ความเข้มแข็งในทัศนคติของนักเรียนชายลดลงทำให้ความภาคภูมิใจที่เคยมีมาจะลดลงไปเป็นสาเหตุที่ทำให้เกิดการไม่ยอมรับนักเรียนหญิง แต่เนื่องด้วยระบบการเรียนการสอน และศึกษาภาคทฤษฎี ภาคสนาม และกิจกรรมในแต่ละชั้นปี ซึ่งมีเป็นหลักสูตรที่ต้องใช้สมรรถนะทางร่างกาย และต้องใช้ความอดทนอย่างสูง และช่วยเหลือกันนักเรียนหญิง และนักเรียนชายมีโอกาสแลกเปลี่ยนเรียนรู้ และเข้าใจความแตกต่างระหว่างกัน ส่งเสริมภาวะผู้นำและร่วมเป็นเครือข่ายรุ่น ส่งเสริมศักยภาพของนักเรียนหญิงให้มีความรู้ความสามารถ และความมั่นใจในการปฏิบัติงานร่วมกับข้าราชการชายในสถานีตำรวจ

ปัญหาการปฏิบัติหน้าที่ของนายร้อยตำรวจหญิงผลการศึกษาปัญหาการปฏิบัติหน้าที่ของนายร้อยตำรวจหญิง ด้วยเครื่องมือเก็บรวบรวมเชิงคุณภาพ และเชิงปริมาณ พบประเด็นปัญหาสอดคล้องกันสามารถสรุป และเรียงลำดับตามค่าเฉลี่ยจากมากไปหาน้อย โดยระดับปัญหาและอุปสรรคในการปฏิบัติงานของนายร้อยตำรวจหญิงภาพรวม ($\bar{X} = 4.02$) ค่าเบี่ยงเบนมาตรฐาน ($S.D = 0.46$) ระดับมาก ได้ตามตารางดังนี้

ตารางที่ 1 แสดงระดับปัญหาและอุปสรรคในการปฏิบัติงานของนายร้อยตำรวจหญิง

ข้อคำถาม	ค่าเฉลี่ย \bar{X}	ค่าเบี่ยงเบนมาตรฐาน (S.D)	ระดับ	อันดับ
ระบบปฏิบัติงานสอบสวน	4.33	0.37	มากที่สุด	1
ขวัญกำลังใจในการปฏิบัติงาน	4.30	0.37	มากที่สุด	2
การบังคับบัญชาและบริหารจัดการ	3.80	0.61	มาก	3
การปฏิบัติหน้าที่ในการสอบสวน	3.64	0.51	มาก	4
รวม	4.02	0.46	มาก	

1. ปัญหาในด้านระบบงานสอบสวน ($\bar{X} = 4.33$) ซึ่งได้แก่ สภาพแวดล้อมของสถานีทำงานไม่เอื้ออำนวยต่อการปฏิบัติหน้าที่สอบสวนโดยเฉพาะในคดีเด็กและสตรี ข้อจำกัดด้านระยะเวลา และกฎระเบียบตลอดจนข้อบังคับต่าง ๆ ไม่เอื้ออำนวยต่อการปฏิบัติหน้าที่ ระบบตำแหน่งพนักงานสอบสวน เป็นปัญหาในด้านการประสานงานและความร่วมมือในการปฏิบัติกับหน่วยงานอื่น อาทิ ศาล อัยการ นักสังคมสงเคราะห์ และความร่วมมือกันกับสายงานอื่นภายในสถานีตำรวจ

2. ปัญหาด้านขวัญกำลังใจในการปฏิบัติงาน ($\bar{X} = 4.30$) ซึ่งปัญหาหลักคือการขาดแคลนงบประมาณ วัสดุ และอุปกรณ์สำนักงานไม่เพียงพอต่อการปฏิบัติหน้าที่สอบสวน หรือบางหน่วยข้าราชการตำรวจหญิงอาจไม่ได้รับการสนับสนุนเลย รองลงมาคือค่าตอบแทนน้อยกว่าเมื่อเทียบกับบุคลากรอื่นในกระบวนการยุติธรรม รวมทั้งความเท่าเทียมกัน ในการพิจารณา



ความดีความชอบในการเลื่อนขั้นเงินเดือนของแต่ละสายงาน และปัญหาการข้าราชการตำรวจหญิงไม่ได้รับการยอมรับจากผู้บังคับบัญชา เพื่อนร่วมงาน ผู้ใต้บังคับบัญชา และการไม่ให้ความช่วยเหลืออย่างจริงจัง เมื่อถูกร้องเรียนจากการปฏิบัติหน้าที่

3. ปัญหาด้านการบังคับบัญชาและบริหารจัดการ ($\bar{X} = 3.80$) ได้แก่ ความซ้ำซ้อนในการสั่งการของผู้บังคับบัญชา รองลงมาเป็นปัญหาด้านการมอบหมายงานให้รับผิดชอบงานไม่ตรงกับสายงานที่บรรจุแต่งตั้ง และผู้บังคับบัญชามักมาจากสายงานอื่นทำให้ไม่สามารถให้คำแนะนำในการปฏิบัติหน้าที่ได้ นอกจากนี้ได้แก่ ผู้บังคับบัญชาเคร่งครัดในกฎระเบียบมากเกินไป แต่ไม่ให้ความสำคัญและความสนใจต่อการปฏิบัติหน้าที่งานสอบสวนของนายร้อยตำรวจหญิง

4. ปัญหาด้านการปฏิบัติหน้าที่ในการสอบสวน ($\bar{X} = 3.64$) ได้แก่ การไม่มีความอิสระในการสอบสวนหรือมีความเห็นทางคดี ขาดระบบการให้คำปรึกษาและชี้แนะจากพนักงานสอบสวนรุ่นพี่ และปัญหาการถูกมอบหมายเพิ่มเติมในงานอื่นที่ไม่เกี่ยวข้อง อาทิ การจัดการในพิธีต่าง ๆ รับรองแขกที่มาเยี่ยมเยียนสถานีตำรวจ นอกจากนี้ได้แก่ องค์กรความรู้ตามหลักสูตรของโรงเรียนนายร้อยตำรวจไม่เพียงพอต่อสถานที่ในหน้าที่สอบสวน และปัญหาด้านโครงสร้างและสรีระทางร่างกายของเพศหญิงที่ไม่เอื้ออำนวยต่อลักษณะงานที่ปฏิบัติ

2 เรื่องแนวทางในการส่งเสริมการปฏิบัติงานของข้าราชการตำรวจหญิง ที่จบการศึกษาจากโรงเรียนนายร้อยตำรวจให้มีประสิทธิภาพ พบว่า

1. แนวทางในการส่งเสริมการปฏิบัติงานของข้าราชการตำรวจหญิงของสำนักงานตำรวจแห่งชาติ 1) กำชับให้ผู้บังคับบัญชาแต่ละสถานีตำรวจ เอาใจใส่ และให้ความสำคัญกับพนักงานสอบสวนหญิง โดยสนับสนุนให้มีระบบพี่เลี้ยง ให้คำปรึกษา แนะนำ ในการสอบสวน และควบคุมการปฏิบัติอย่างใกล้ชิด 2) พิจารณายกเลิก หรือปรับปรุงระเบียบ ข้อบังคับ ให้สอดคล้องกับสถานการณ์ และเอื้ออำนวยต่อการปฏิบัติหน้าที่สอบสวน 3) กำหนดหน้าที่ของตำรวจหญิงที่ชัดเจน โดยให้แต่ละสถานีตำรวจมอบหมายให้นายร้อยตำรวจหญิงรับผิดชอบคดีที่กระทำเกี่ยวกับ เด็ก เยาวชน สตรี เพศ และครอบครัวเป็นหลัก ร่วมกับคดีอาญาอื่น ๆ 4) จัดสรรงบประมาณ วัสดุ อุปกรณ์ และยานพาหนะให้แต่ละสถานีตำรวจเพื่อให้เพียงพอต่อการปฏิบัติงาน 5) เพิ่มขวัญกำลังใจในการ พิจารณาความดีความชอบ ชมเชยการปฏิบัติหน้าที่ และ รางวัลพนักงานสอบสวนดีเด่น เพิ่มเติมตำแหน่งพนักงานสอบสวนหญิงให้เพียงพอต่อปริมาณงาน รวมถึงกำหนดให้มีตำแหน่งผู้ช่วยพนักงานสอบสวนช่วยเหลือการปฏิบัติงาน 6) ปรับปรุงสถานที่ให้เหมาะสมและเอื้ออำนวยต่อการปฏิบัติหน้าที่ อาทิ ห้องสอบสวน ห้องกักตัวผู้ต้องหาที่แยกชายหญิง ห้องเก็บของกลาง ฯลฯ 7) บูรณาการการปฏิบัติของหน่วยงานภายในสำนักงานตำรวจแห่งชาติที่เกี่ยวข้องกับการสอบสวน อาทิ พิสูจน์หลักฐาน นิติวิทยาศาสตร์ ทะเบียนประวัติอาชญากร ฯลฯ ให้มีความสอดคล้องกัน 8) ส่งเสริมให้เข้ารับการอบรมเพิ่มเติมในสายงานที่เกี่ยวข้องกับการกระทำผิดเกี่ยวกับเด็ก เยาวชน สตรี และ



ครอบครัว เพื่อประโยชน์ในการปฏิบัติหน้าที่ อย่างต่อเนื่องและสม่ำเสมอ รวมถึงส่งเสริมให้อบรมในสายงานอื่น เพื่อเป็นขวัญกำลังใจในการเจริญก้าวหน้าในสายงานอื่นต่อไป 9) การแต่งตั้งโยกย้ายและการพิจารณาความดีความชอบ ผู้บังคับบัญชาต้องดำเนินการอย่างเป็นธรรมภายใต้รูปแบบคณะกรรมการให้มีการถ่วงดุลกับระบบอุปถัมภ์

2. แนวทางในการส่งเสริมการปฏิบัติงานของข้าราชการตำรวจหญิง ของโรงเรียนนายร้อยตำรวจ 1) ปรับปรุงหลักสูตรในการศึกษาในส่วนของภาคทฤษฎี โดยให้เพิ่มเติมหลักสูตรในด้านการสอบสวน การใช้อุปกรณ์เทคโนโลยีและวิทยาการสมัยใหม่ หรือต้องเจาะลึกในแต่ละด้านให้เกิดความชำนาญ 2) ปรับปรุงการศึกษาวิชาการในด้านข้อกฎหมาย ระเบียบที่เกี่ยวข้องกับการกระทำผิดต่อ เด็ก เยาวชน สตรี และครอบครัว รวมถึงเพิ่มเติมรายละเอียดประกอบให้ครอบคลุมให้ทันสมัย 3) ปลุกฝังคุณธรรม จริยธรรมให้นักเรียนนายร้อยตำรวจหญิง ให้ปฏิบัติหน้าที่สอบสวนภายใต้หลักความซื่อสัตย์ ถูกต้อง ยุติธรรม เสมอภาค เพื่อให้เป็นที่ยอมรับและน่าเชื่อถือของประชาชน 4) ปลุกฝังอุดมการณ์ จรรยาบรรณ ของพนักงานสอบสวน เพื่อดำรงไว้ซึ่งพนักงานสอบสวนหญิง และ 5) ประเมินผลการปฏิบัติงานของนักเรียนที่สำเร็จการศึกษาจากโรงเรียนนายร้อยตำรวจ

3. แนวทางในการส่งเสริมการปฏิบัติงานของข้าราชการตำรวจหญิงของนักเรียนนายร้อยตำรวจหญิง 1) ปฏิบัติหน้าที่ในการสอบสวนด้วยความซื่อสัตย์ สุจริต ผดุงไว้ซึ่งคุณธรรม และให้ความเสมอภาคเท่าเทียมกัน 2) ศึกษาอบรม เพิ่มเติม ข้อกฎหมาย ระเบียบ ข้อบังคับ และความรู้เพิ่มเติมที่เกี่ยวข้องกับการปฏิบัติหน้าที่สอบสวน อาทิ กฎระเบียบที่เกี่ยวข้องกับ เด็ก เยาวชน เพศ สตรี และครอบครัว เพื่อให้เกิดความเชี่ยวชาญในตักทฤษฎี ระเบียบ เป็นต้น 3) นำเอาวิทยาการและเทคโนโลยีสมัยใหม่มาปรับใช้ในการปฏิบัติหน้าที่สอบสวน เพื่อลดขั้นตอน ระยะเวลา และเพิ่มประสิทธิภาพในการปฏิบัติงาน และ 4) ควรจัดสรรเวลาในการปฏิบัติภารกิจประจำวัน โดยให้สันทนาการทางด้านกีฬา ดนตรี เพื่อผ่อนคลายความเครียด

4. แนวทางในการส่งเสริมการปฏิบัติงานของข้าราชการตำรวจหญิงขององค์กรภายนอกสำนักงานตำรวจแห่งชาติ 1) ประสานงาน และประชาสัมพันธ์ให้หน่วยงานที่เกี่ยวข้อง อาทิ ศาล อัยการ ราชทัณฑ์ สังคมสงเคราะห์ ฯลฯ ให้เข้าใจและรับทราบถึงบทบาทของนายร้อยตำรวจหญิงที่ปฏิบัติหน้าที่เป็นพนักงานสอบสวน เพื่อประโยชน์ในการปฏิบัติหน้าที่ร่วมกันในการสอบสวน 2) บูรณาการปฏิบัติกับหน่วยงานที่เกี่ยวข้อง อาทิ ศาล อัยการ ราชทัณฑ์ สังคมสงเคราะห์ ฯลฯ เพื่อทบทวน ระเบียบ แนวทาง วิธีการ ระยะเวลาการปฏิบัติงาน เพื่อลดความซ้ำซ้อนและให้มีความสอดคล้องในการปฏิบัติหน้าที่ 3) ประชุมแลกเปลี่ยนความคิดเห็นร่วมกับหน่วยงานที่เกี่ยวข้อง ศาล อัยการ ราชทัณฑ์ สังคมสงเคราะห์ ฯลฯ เพื่อขจัดปัญหาข้อขัดข้องในการปฏิบัติงานร่วมกัน 4) ประชาสัมพันธ์ให้ประชาชนรับทราบ เข้าใจและรับทราบถึงบทบาทของนักเรียนนายร้อยตำรวจหญิงที่ปฏิบัติหน้าที่เป็นพนักงานสอบสวน



ระดับแนวทางการส่งเสริมการปฏิบัติหน้าที่ของนายร้อยตำรวจหญิงพบว่า

1) การพัฒนาระบบงานระบบปฏิบัติงานสอบสวน ($\bar{X} = 4.66$) ได้แก่ พัฒนาการบูรณาการการปฏิบัติและประสานความร่วมมือระหว่างหน่วยงานภายนอกที่เกี่ยวข้อง และส่งเสริมความเข้าใจและประสานความร่วมมือการปฏิบัติภายในหน่วยงาน เพื่อลดขั้นตอนและระยะเวลาในการปฏิบัติ และแนวทางการปรับเปลี่ยนระบบการสอบสวนโดยให้ทำงานเป็นทีม ซึ่งอาจประกอบด้วย พนักงานสอบสวน เจ้าหน้าที่นิติวิทยาศาสตร์ เจ้าหน้าที่ตรวจที่เกิดเหตุ ฝ่ายสืบสวน ฯลฯ โดยให้เข้าเวรพร้อมกันในแต่ละผลัด ปรับปรุงสถานที่ หรือห้องสอบสวนให้มีความเป็นสัดส่วน และเอื้ออำนวยต่อการปฏิบัติหน้าที่ รวมทั้งทบทวนกฎระเบียบตลอดจนข้อบังคับในการปฏิบัติ เพื่อให้สอดคล้องและเอื้ออำนวยต่อการปฏิบัติหน้าที่ 2) การส่งเสริมขวัญกำลังใจในการปฏิบัติงาน ($\bar{X} = 4.47$) ได้แก่ การสร้างความภาคภูมิใจในการปฏิบัติหน้าที่ในสายงานสอบสวน สนับสนุนงบประมาณ วัสดุ อุปกรณ์ ให้เพียงพอต่อการปฏิบัติงาน รวมทั้งการพิจารณาความดีความชอบและการประเมินเลื่อนขั้นเงินเดือนที่เป็นธรรม และสนับสนุนสวัสดิการขั้นพื้นฐานตามสิทธิให้ครบถ้วน และแนวทางในการส่งเสริมให้เข้ารับการอบรมเพื่อเพิ่มเติม เพื่อให้รับการแต่งตั้งในสายงานอื่นได้ 3) แนวทางการส่งเสริมการปฏิบัติหน้าที่ในการสอบสวน ($\bar{X} = 4.45$) ได้แก่ จัดให้มีการอบรมให้ความรู้เกี่ยวกับข้อกฎหมาย เทคนิคการสอบสวน ตลอดจนความรู้เกี่ยวกับวิทยาการตำรวจสมัยใหม่อย่างน้อยปีละหนึ่งครั้ง ส่งเสริมให้มีความอิสระในการสอบสวนหรือมีความเห็นทางคดีโดยปราศจากการแทรกแซง โดยจัดให้มีผู้ช่วยพนักงานสอบสวน เพื่อคอยช่วยเหลือธุรการหรือติดต่อประสานงานกับหน่วยงานต่าง ๆ เพื่อให้รวดเร็ว และมีประสิทธิภาพในการปฏิบัติงาน และให้มีระบบพี่เลี้ยงคอยดูแล และให้คำปรึกษาทั้งในเรื่องงาน และ 4) แนวทางการส่งเสริมการปฏิบัติหน้าที่ของนายร้อยตำรวจหญิง ในด้านการบังคับบัญชาและการบริหารจัดการ ($\bar{X} = 4.42$) ได้แก่ การดูแลเอาใจใส่ กรณีถูกร้องเรียนหรือถูกดำเนินคดีจากการปฏิบัติหน้าที่ ,พิจารณามอบหมายงานให้ตรงกับสายงาน ลดความซ้ำซ้อนในการสั่งการ เพื่อให้สามารถปฏิบัติหน้าที่ทันตามกรอบระยะเวลา และการให้คำแนะนำในการปฏิบัติงานและให้การเข้าร่วมทีมในการปฏิบัติงานเพื่อเป็นการเพิ่มประสบการณ์ในการปฏิบัติหน้าที่

อภิปรายผล

1. ปัญหาการปฏิบัติหน้าที่ของนายร้อยตำรวจหญิงผลการศึกษาปัญหาการปฏิบัติหน้าที่ของนายร้อยตำรวจหญิง พบประเด็นปัญหาสอดคล้องกันสามารถสรุปได้ว่าการเปิดรับนักเรียนหญิงเข้ามาเป็นนักเรียนนายร้อยตำรวจในรุ่นแรกเกิดจากความต้องการพนักงานสอบสวนหญิงเพื่อรองรับคดีที่เกี่ยวกับเด็ก เยาวชน สตรี และครอบครัว ซึ่งต้องใช้ความละเอียดอ่อนในการสอบสวน และการคุ้มครองสิทธิของเด็กและสตรีที่เกี่ยวข้องในคดี ประสิทธิภาพในการปฏิบัติงาน นายร้อยตำรวจหญิงปฏิบัติงานเสร็จตามกรอบเวลาคิดเป็นร้อยละ



ละ 95 มีความรู้ความสามารถและทักษะในงาน มีความรับผิดชอบ มีภาวะผู้นำมีมนุษยสัมพันธ์ สื่อสารนุ่มนวล ประชาชนเข้าถึงได้ง่ายและให้ความไว้วางใจ ได้รับการยอมรับสามารถ ปฏิบัติงานได้ทัดเทียมเพศชาย ปฏิบัติงานได้หลากหลาย และสร้างความร่วมมือกับประชาชนได้ เป็นอย่างดีรวมทั้งเป็นการตอบรับนโยบายส่งเสริมสิทธิสตรีสอดคล้องพระราชบัญญัติความเท่าเทียมระหว่างเพศ พ.ศ. 2558 และสร้างภาพลักษณ์ และเพิ่มประสิทธิภาพ ในการบริการ ประชาชน และระดับปัญหาและอุปสรรคในการปฏิบัติงานของนายร้อยตำรวจหญิงภาพรวมอยู่ในระดับมาก แต่ทว่าการปฏิบัติงานเพื่อบริการประชาชนของพนักงานสอบสวนหญิงในปัจจุบัน ประสบกับปัญหาหลากหลายด้านเช่น สมรรถนะในการปฏิบัติงาน แรงจูงใจในการปฏิบัติงาน คุณลักษณะอันพึงประสงค์ตามหลักการบริหารกิจการบ้านเมืองที่ดี ปัญหาเหล่านี้ส่งผลต่อ ประสิทธิภาพการปฏิบัติงานของพนักงานสอบสวนหญิง (กรรณิกา กุกุดเรือ, 2562)

เมื่อสำเร็จการศึกษาจากโรงเรียนนายร้อยตำรวจ จะได้รับการบรรจุแต่งตั้งเป็น ข้าราชการตำรวจชั้นสัญญาบัตร ยศร้อยตำรวจตรี และทำหน้าที่เช่นเดียวกับข้าราชการตำรวจ ชั้นสัญญาบัตรชาย โดยเฉพาะหน้าที่ส่วนที่กฎหมายกำหนดให้เป็นหน้าที่ของข้าราชการตำรวจ หญิง หรือพนักงานสอบสวนหญิง รวมทั้งคดีที่มีผู้หญิงเป็นผู้เสียหาย คดีที่เด็กเป็นผู้เสียหายหรือ มีการค้นตัวผู้ต้องสงสัยที่เป็นผู้หญิง หรือมีความจำเป็นต้องใช้ผู้หญิงเป็นผู้ค้นตัว เป็นต้น ซึ่ง ปัญหาระบบการสอบสวน ที่อาจก่อให้เกิดความบกพร่องในการปฏิบัติหน้าที่ สอดคล้องกับงาน ศึกษาที่พบปัญหาและอุปสรรคของกระบวนการดำเนินการป้องกันปราบปราม สืบสวน และการดำเนินคดีของตำรวจ โดยเฉพาะในคดีที่สตรีเด็กและเยาวชน เป็นผู้เสียหาย มีสาเหตุหลัก มาจากกฎหมายที่ไม่เอื้ออำนวยต่อการทำงาน โดยเฉพาะในขั้นตอนการปฏิบัติตามกฎหมายที่ เกี่ยวข้อง (สมุนทิพย์ จิตสว่าง, 2555) รวมทั้งในส่วนที่เกี่ยวข้องของงานสอบสวนกับการ ประสานงานกับสหวิชาชีพที่ขาดบุคลากรที่สามารถปฏิบัติงานได้จริงในการรองรับการ ปฏิบัติงานตามกฎหมายที่เกี่ยวข้อง (ดวงพร บุญสม, 2550)รวมทั้งปัญหาความร่วมมือและการ ประสานงานกันระหว่างสายงานภายในหน่วยงานเดียวกัน ล้วนก่อให้เกิดความเบื่อหน่ายและ ท้อแท้ในการปฏิบัติหน้าที่สอบสวนของนายร้อยตำรวจหญิง ขณะที่ปัญหาด้านขวัญกำลังใจใน การปฏิบัติงาน ซึ่งปัญหาหลักเกิดจากด้านงบประมาณ วัสดุ และอุปกรณ์สำนักงานไม่เพียงพอ ต่อการปฏิบัติหน้าที่ ค่าตอบแทนน้อยกว่าเมื่อเทียบกับบุคลากรที่ปฏิบัติงานในลักษณะเดียวกัน แม้โดยคณะกรรมการพัฒนาระบบงานตำรวจ สำนักงานตำรวจแห่งชาติ ได้ดำเนินการปรับ อัตราเงินประจำตำแหน่งพนักงานสอบสวนมาแล้วถึง 3 ครั้ง แต่ คำสั่งหัวหน้าคณะรักษาความ สงบแห่งชาติ ฉบับที่ 7 /2559 เรื่อง การกำหนดตำแหน่งของข้าราชการตำรวจซึ่งมีอำนาจ หน้าที่ในการสอบสวน ส่งผลให้มีการยกเลิกตำแหน่งพนักงานสอบสวนทั้งหมด (คำสั่งหัวหน้า คณะรักษาความสงบแห่งชาติ ฉบับที่ 7, 2559) ตามมาตรา 44 ,47 แห่งพระราชบัญญัติตำรวจ แห่งชาติ พ.ศ. 2547 และให้ยกเลิกเงินประจำตำแหน่งพนักงานสอบสวน ตามมาตรา 72 ก็ ส่งผลต่อขวัญกำลังใจ นอกเหนือจากการพิจารณาความดีความชอบในการเลื่อนขั้นเงินเดือน



เป็นปัญหาที่ผู้บังคับบัญชาต้องเอาใจใส่ให้ความสำคัญเป็นธรรมดา (พระราชบัญญัติตำรวจแห่งชาติ พ.ศ. 2547 (ฉบับที่ 4) พ.ศ. 2562, 2562) นอกจากนี้ ในปัญหาด้านการบังคับบัญชาและบริหารจัดการ ในการสั่งการในคดีของผู้บังคับบัญชาหลายท่านมีความซ้ำซ้อนกัน การมอบหมายงาน ให้รับผิดชอบงานไม่ตรงกับสายงานที่บรรจุแต่งตั้ง

โดยปัญหาด้านการปฏิบัติหน้าที่ในการสอบสวนปัญหาในการไม่มีความอิสระในการสอบสวนหรือมีความเห็นทางคดี หรือไม่มีผู้ให้คำปรึกษาและชี้แนะปัญหาดังกล่าวเกิดขึ้นทั้งกับพนักงานสอบสวนชายและพนักงานสอบสวนหญิง แต่ที่กระทบกับนายร้อยตำรวจหญิงคือ ปัญหาการปฏิบัติหน้าที่ที่ได้รับมอบหมายเพิ่มเติมนอกเหนือจากงานสอบสวน หรือ การมอบหมายให้รับผิดชอบงานในคดีการกระทำผิดเกี่ยวกับเด็ก สตรี เยาวชน และครอบครัว ซึ่งเป็นคดีเฉพาะทาง ที่ต้องมีการศึกษาหาความรู้จากอบรมเพิ่มเติม เพื่อให้สามารถรองรับการปฏิบัติหน้าที่ และปัญหาการปฏิบัติหน้าที่งานสอบสวนเป็นภาระงานที่หนัก และต้องปฏิบัติติดต่อกันเวลานาน ซึ่งประเด็นนี้ เมื่อเปรียบเทียบกันในด้านความมุ่งมั่นในการปฏิบัติงานสอบสวนคดีข่มขืนกระทำชำเราถือว่าพนักงานสอบสวนหญิงมีมากกว่าพนักงานสอบสวนชาย แต่ในเรื่องของความอดทนในการทำงานสอบสวนอื่น หากเป็นพนักงานสอบสวนชายจะปฏิบัติต่อจนเสร็จสิ้น แต่พนักงานสอบสวนหญิงจะความท้อแท้ในการปฏิบัติงานมากกว่าพนักงานสอบสวนชาย นอกจากนี้ผู้หญิงยังมีข้อขัดข้องในเรื่องของสรีระร่างกาย อาทิ การมีประจำเดือน การตั้งครรภ์ และผู้บังคับบัญชายังเห็นว่านายร้อยตำรวจหญิงยังขาดความแม่นยำในด้านข้อกฎหมาย ระเบียบส่งผลต่อความเชื่อมั่นของประชาชนที่มาใช้บริการ ซึ่งต้องได้รับการแก้ไขต่อไป (พรรณณิภา เอียดช่วย, 2556)

2. สรุปแนวทางการส่งเสริมการปฏิบัติหน้าที่ของนายร้อยตำรวจหญิงจำเป็นต้องอาศัยความร่วมมือของทุกฝ่ายที่ต้องบูรณาการปฏิบัติร่วมกัน เพื่อให้สามารถบรรลุเป้าหมายของสำนักงานตำรวจแห่งชาติเพื่อผลิตนักเรียนนายร้อยตำรวจหญิงที่สามารถปฏิบัติหน้าที่ได้อย่างมีประสิทธิภาพ ภายใต้หลักจริยธรรม จรรยาบรรณของข้าราชการตำรวจ

2.1 แนวทางในการส่งเสริมการปฏิบัติงานของข้าราชการตำรวจหญิงของสำนักงานตำรวจแห่งชาติ กำชับให้ผู้บังคับบัญชาแต่ละสถานีตำรวจ เอาใจใส่ และให้ความสำคัญกับพนักงานสอบสวนหญิง ปรับปรุงระเบียบ ข้อบังคับ กำหนดหน้าที่ของตำรวจหญิงที่ชัดเจน จัดสรรงบประมาณ สมรรถนะมีความสำคัญอย่างยิ่งต่อประสิทธิผลการปฏิบัติงานของพนักงานสอบสวนหญิง เมื่อเป็นเช่นนี้สำนักงานตำรวจแห่งชาติในฐานะองค์การต้นสังกัดต้องสนับสนุนงบประมาณให้หน่วยการศึกษาในสังกัดใช้ในการจัดการ วัสดุ อุปกรณ์ และยานพาหนะให้เพียงพอ เพิ่มขวัญกำลังใจในการพิจารณาความดีความชอบ ปรับปรุงสถานที่ให้เหมาะสมและเอื้ออำนวยต่อการ ปฏิบัติหน้าที่ ผู้บังคับบัญชาของพนักงานสอบสวนหญิงควรประสานกองคดีอาญา สำนักงานกฎหมายและคดี เพื่อเชิญผู้เชี่ยวชาญเฉพาะ ถ่ายทอดความรู้ที่มีอาจหาได้ทั่วไปให้กับพนักงานสอบสวนหญิง เช่น ความรู้ การสอบสวน



คดีอาญากรณีพิเศษบางประเภทที่ปรากฏในคำสั่ง ตร.ที่ 0011.. 25/5014 (พิชศาล พันธุ์วัฒนา, 2558)

2.2 แนวทางในการส่งเสริมการปฏิบัติงานของข้าราชการตำรวจหญิง ของโรงเรียนนายร้อยตำรวจ ปรับปรุงหลักสูตรในการศึกษาในส่วนของภาคทฤษฎี ปรับปรุง การศึกษาวิชาการในด้านข้อกฎหมาย ระเบียบ ที่เกี่ยวข้องกับการกระทำผิดต่อ เด็ก เยาวชน สตรี และครอบครัว รวมถึงเพิ่มเติม ให้ทันสมัย ปลูกฝังคุณธรรม จริยธรรม ปลูกฝังอุดมการณ์ จรรยาบรรณ ของพนักงานสอบสวนหญิง และประเมินผลการปฏิบัติงานของนักเรียนที่สำเร็จ การศึกษาจากโรงเรียนนายร้อยตำรวจ ซึ่ง Simon กล่าวว่า ประสิทธิภาพการทำงานของภาครัฐ มีเงื่อนไขเกี่ยวข้องกับความพึงพอใจของประชาชนรวมอยู่ด้วย ภายใต้แนวคิดไม่กีดกันทางเพศ กรมตำรวจ (ในสมัยนั้น) (Simon, H. A., 1960) จึงได้อนุมัติเมื่อวันที่ 18 กันยายน 2540 ให้มี พนักงานสอบสวนหญิงต่อไปและทำการสอบสวนคดีอาญาได้ทุกประเภท รวมทั้งเห็นควรเพิ่ม จำนวนพนักงานสอบสวนหญิงประจำสถานีตำรวจเพื่อบริการประชาชน

2.3แนวทางในการส่งเสริมการปฏิบัติงานของข้าราชการตำรวจหญิงของนาย ร้อยตำรวจหญิง ปฏิบัติหน้าที่ในการสอบสวนด้วยความซื่อสัตย์ สุจริต ผดุงไว้ซึ่งคุณธรรม และ ให้ความเสมอภาคเท่าเทียมกัน ศึกษาอบรม เพิ่มเติม ข้อกฎหมาย ระเบียบ ข้อบังคับ และ ความรู้เพิ่มเติมที่เกี่ยวข้องกับการปฏิบัติหน้าที่สอบสวน นำเอาวิทยาการและเทคโนโลยี สมัยใหม่มาปรับใช้ในการปฏิบัติหน้าที่สอบสวน เพื่อลดขั้นตอน ระยะเวลา และเพิ่ม ประสิทธิภาพในการปฏิบัติงาน และ ควรจัดสรรเวลาในการปฏิบัติภารกิจประจำวัน โดยให้ สันทนาการทางด้านกีฬา ดนตรี เพื่อผ่อนคลายความเครียด โดยแนวทางในการพัฒนา สมรรถนะ ของตำรวจหญิงที่ปฏิบัติหน้าที่ในการเป็นพนักงานสอบสวน คือ ควรกำหนดบทบาท และอำนาจหน้าที่ให้เหมาะสมกับพนักงานสอบสวนหญิง มีการตรวจสอบการปฏิบัติ งานของ พนักงานสอบสวนให้เป็นไปตามกฎหมาย กฎ และระเบียบของทางราชการมีการกำกับ ดูแล อำนาจความสะอาดงานด้านการสอบสวนอย่างเต็มที่ ควรปรับปรุงระบบการควบคุมสำนวน การสอบสวน ทั้งคดีที่ยังไม่เสร็จสิ้นและคดีเสร็จสิ้น (ชัยวุฒิ เกียรติก้องกำจาย, 2557)

2.4แนวทางในการส่งเสริมการปฏิบัติงานของข้าราชการตำรวจหญิงของ องค์กรภายนอกสำนักงานตำรวจแห่งชาติ 1)ประสานงาน และประชาสัมพันธ์ให้หน่วยงานที่ เกี่ยวข้อง อาทิ ศาล อัยการ ราชทัณฑ์ สังคมสงเคราะห์ ฯลฯ ให้เข้าใจและรับทราบถึงบทบาท ของนายร้อยตำรวจหญิงที่ปฏิบัติหน้าที่เป็นพนักงานสอบสวน เพื่อประโยชน์ในการปฏิบัติ หน้าที่ร่วมกันในการสอบสวน 2)บูรณาการปฏิบัติกับหน่วยงานที่เกี่ยวข้อง อาทิ ศาล อัยการ ราชทัณฑ์ สังคมสงเคราะห์ ฯลฯ เพื่อทบทวน ระเบียบ แนวทาง วิธีการ ระยะเวลาการปฏิบัติงาน เพื่อลดความซ้ำซ้อนและให้มีความสอดคล้องในการปฏิบัติหน้าที่ 3)ประชุมแลกเปลี่ยนความ คิดเห็นร่วมกับหน่วยงานที่เกี่ยวข้อง ศาล อัยการ ราชทัณฑ์ สังคมสงเคราะห์ ฯลฯ เพื่อขจัด



ปัญหาข้อขัดข้องในการปฏิบัติงานร่วมกัน 4) ประชาสัมพันธ์ให้ประชาชนรับทราบ เข้าใจและรับทราบถึงบทบาทของนายร้อยตำรวจหญิงที่ปฏิบัติหน้าที่เป็นพนักงานสอบสวน

องค์ความรู้ใหม่

การศึกษาแนวทางการส่งเสริมการปฏิบัติหน้าที่ของนายร้อยตำรวจหญิงจำเป็นต้องอาศัยความร่วมมือของทุกฝ่ายที่ต้องบูรณาการปฏิบัติร่วมกัน เพื่อให้สามารถบรรลุเป้าหมายของสำนักงานตำรวจแห่งชาติเพื่อผลิตนักเรียนนายร้อยตำรวจหญิงที่สามารถปฏิบัติหน้าที่ได้อย่างมีประสิทธิภาพ ภายใต้หลักจริยธรรม จรรยาบรรณของข้าราชการตำรวจ และค้นพบ 1) แนวทางในการส่งเสริมการปฏิบัติงานของข้าราชการตำรวจหญิงของสำนักงานตำรวจแห่งชาติ 2) แนวทางในการส่งเสริมการปฏิบัติงานของข้าราชการตำรวจหญิงของโรงเรียนนายร้อยตำรวจ 3) แนวทางในการส่งเสริมการปฏิบัติงานของข้าราชการตำรวจหญิงของนักเรียนนายร้อยตำรวจหญิงที่ครอบคลุมทั้งชั้นสัญญาบัตรและชั้นประทวน 4) แนวทางในการส่งเสริมการปฏิบัติงานของข้าราชการตำรวจหญิงขององค์กรภายนอกสำนักงานตำรวจจะเกิดประโยชน์กับหน่วยงานดังกล่าวนำไปประยุกต์และปรับใช้ผลประโยชน์ที่เกิดขึ้นจะส่งผลต่อผู้เกี่ยวข้องเช่น เด็กเยาวชน และสตรีที่จะได้รับการสอบสวนและปฏิบัติจากตำรวจหญิง

สรุป/ข้อเสนอแนะ

จากการศึกษาปัญหาและอุปสรรคในการปฏิบัติหน้าที่ภายหลังนักเรียนนายร้อยตำรวจหญิง ซึ่งสำเร็จการศึกษาจากโรงเรียนนายร้อยตำรวจ แล้วได้รับการบรรจุแต่งตั้งเป็นพนักงานสอบสวนหญิง พบว่า ปัญหาที่สำคัญมากที่สุดเป็นปัญหาในการสอบสวนคดีรองลงมาปัญหาด้านขวัญกำลังใจในการปฏิบัติงาน ตามมาด้วยปัญหาด้านการบังคับบัญชาและบริหารจัดการ และปัญหาด้านการปฏิบัติหน้าที่ในการสอบสวน ซึ่งจากผลศึกษาสภาพปัญหาอุปสรรค และแนวทางแนวทางการส่งเสริมในการปฏิบัติหน้าที่ของนายร้อยตำรวจหญิง มีข้อเสนอแนะ ได้แก่

ข้อเสนอแนะ

ข้อเสนอแนะในการนำผลการวิจัยไปใช้

1. ผลจากการศึกษาหน่วยงานต่าง ๆ เหล่านี้สามารถนำผลการวิจัยไปใช้ได้เช่น 1) สำนักงานตำรวจแห่งชาติ 2) โรงเรียนนายร้อยตำรวจ 3) องค์กรภายนอกสำนักงานตำรวจ และเกิดผลโดยตรงกับตำรวจหญิง ข้อมูลที่พบสามารถนำไปข้อมูลในการรับบรรจุและแต่งตั้งเป็นพนักงานสอบสวนหญิง

2. ผลจากการศึกษาหน่วยงานต่าง ๆ เหล่านี้สามารถนำผลการวิจัยไปใช้ในการประยุกต์และปรับใช้ผลประโยชน์ที่เกิดขึ้นจะส่งผลต่อผู้เกี่ยวข้องเช่น เด็กเยาวชน และสตรีที่จะได้รับการสอบสวนและปฏิบัติจากตำรวจหญิง

ข้อเสนอแนะสำหรับกรวิจัยครั้งต่อไป



ในการศึกษาครั้งต่อไปควรมีการเก็บข้อมูลผู้เกี่ยวข้องในการรับบริการจากพนักงานสอบสวนหญิง หรือตำรวจหญิง อาทิเช่น เด็กเยาวชน และสตรีซึ่งเป็นประโยชน์ได้มากขึ้นในการศึกษาปัญหาการปฏิบัติหน้าที่ของนักเรียนนายร้อยตำรวจหญิง โดยการสัมภาษณ์เพื่อให้ได้ข้อมูลเชิงลึกที่จะเป็นประโยชน์ต่อการสอบสวนและการให้บริการต่อประชาชนที่จะเกิดประโยชน์สูงสุด

เอกสารอ้างอิง

- กรรณิกา กุกุดเรือ. (2562). การประเมินผลการผลิตนายร้อยตำรวจหญิง โรงเรียนนายร้อยตำรวจ. วารสารวิชาการอาชีวศึกษาและนิติวิทยาศาสตร์ โรงเรียนนายร้อยตำรวจ, 5(1), 23-38.
- คำสั่งหัวหน้าคณะรักษาความสงบแห่งชาติ ฉบับที่ 7. (2559). การกำหนดตำแหน่งของข้าราชการตำรวจซึ่งมีอำนาจหน้าที่ในการสอบสวน. ราชกิจจานุเบกษา เล่ม 133 ตอนพิเศษ 36 ง หน้า 7 (5 กุมภาพันธ์ 2559).
- ชัยวุฒิ เกียรติกิจกัจฉาย. (2557). การพัฒนาสมรรถนะในการปฏิบัติงานด้านการสอบสวนของพนักงานสอบสวนหญิง สำนักงานตำรวจแห่งชาติ. วารสารดุสิตบัณฑิตทางสังคมศาสตร์, 4(3), 28-36.
- ดวงพร บุญสม. (2550). การศึกษาระดับความรู้ในการปฏิบัติงานของพนักงานสอบสวน สังกัดกองบัญชาการตำรวจนครบาล ตามพระราชบัญญัติคุ้มครองผู้ถูกกระทำด้วยความรุนแรงในครอบครัว พ.ศ. 2550. วารสารกระบวนการยุติธรรม, 7(1), 75-94.
- ปัฐมาพร ไจกล้ำ และอริศม ไจกล้ำ. (2562). บทบาทพยาบาลในการดูแลเด็กที่ถูกล่วงละเมิดทางเพศ. วารสารวิจัยทางวิทยาศาสตร์สุขภาพ, 13(2), 128-139.
- พรรณณิกา เอียดช่วย. (2556). การเลือกปฏิบัติทางเพศต่อพนักงานสอบสวนหญิง ในเขตพื้นที่ภูธรภาค 5. ใน วิทยานิพนธ์นิติศาสตรมหาบัณฑิต สาขาวิชานิติศาสตร์ มหาวิทยาลัยเชียงใหม่.
- พระราชบัญญัติตำรวจแห่งชาติ พ.ศ. 2547 (ฉบับที่ 4) พ.ศ. 2562. (2562). ราชกิจจานุเบกษา เล่ม 136 ตอนที่ 43 ก หน้า 17 (5 เมษายน 2562).
- พิชศาล พันธุ์วัฒนา. (2558). ปัจจัยที่มีผลต่อประสิทธิภาพการปฏิบัติงานของพนักงานสอบสวนหญิงในพื้นที่นครบาล. วารสารมนุษยศาสตร์และสังคมศาสตร์ มหาวิทยาลัยสงขลานครินทร์ วิทยาเขตปัตตานี, 11(1), 196-222.
- ภาวิณี เทพคำราม. (2555). องค์กรสตรี วอน! สตช. เข้มงวด กม.ดูแลผู้ถูกกระทำรุนแรง. เรียกใช้เมื่อ 1 ตุลาคม 2560 จาก <https://www.thaihealth.or.th/Content/14568-องค์กรสตรี%20วอน!%20สตช.%20เข้มงวด%20กม.ดูแลผู้ถูกกระทำรุนแรง.html>



สำนักงานตำรวจแห่งชาติ . (2537). คำสั่งสำนักงานตำรวจแห่งชาติ เรื่อง กำหนดหน้าที่การ
งานของพนักงานสอบสวนหญิงประจำสถานีตำรวจ เลขที่ 514/2537. สำนักงาน
ตำรวจแห่งชาติ .

สุนนทิพย์ จิตสว่าง. (2555). กระบวนการดำเนินการป้องกันปราบปรามและดำเนินการสืบสวน
สอบสวนดำเนินคดีของตำรวจเกี่ยวกับคดีเด็กและเยาวชน. วารสารรามคำแหง ฉบับ
นิติศาสตร์, 1(2), 1-24.

Simon, H. A. (1960). *Administrative Behavior*. New York: The McMillan.

การเปลี่ยนแปลงองค์การของกรมบังคับคดีสู่ความเป็นเลิศ
ตามยุทธศาสตร์ชาติ 20 ปี*

ORGANIZATIONAL CHANGE OF THE LEGAL EXECUTION
DEPARTMENT TO EXCELLENCE ACCORDING
TO THE 20 YEARS NATIONAL STRATEGY

ฉัตรชนัน สรรวงษ์ละคร
Chatthasanun Sunwonglakhorn
ศรุดา สมพอง
Saruda Sompong
มหาวิทยาลัยเวสเทิร์น
Western University, Thailand
E-mail: vikkyvivi@hotmail.com

บทคัดย่อ

การศึกษานี้มีวัตถุประสงค์เพื่อ 1) ศึกษาสภาพทั่วไปของการเปลี่ยนแปลงองค์การของกรมบังคับคดี 2) ศึกษาปัจจัยที่ส่งผลต่อการเปลี่ยนแปลงองค์การของกรมบังคับคดีสู่ความเป็นเลิศตามยุทธศาสตร์ชาติ 20 ปี และ 3) เสนอแนวทางในการเปลี่ยนแปลงองค์การของกรมบังคับคดีสู่ความเป็นเลิศตามยุทธศาสตร์ 20 ปี เป็นการวิจัยเชิงคุณภาพ โดยใช้วิธีการสัมภาษณ์ การเก็บรวบรวมข้อมูลจากเอกสารและการสังเกต จากผู้ให้ข้อมูลสำคัญ กลุ่มที่ 1 ผู้กำหนดนโยบาย กลุ่มที่ 2 ผู้ปฏิบัติงาน และกลุ่มที่ 3 ผู้มีส่วนได้เสีย รวมทั้งสิ้น 27 คน และนำข้อมูลที่ได้มาวิเคราะห์ข้อมูล โดยการใช้เทคนิคสามเส้า การจำแนกหรือการจัดกลุ่มข้อมูล การเปรียบเทียบเหตุการณ์ การวิเคราะห์ส่วนประกอบการวิเคราะห์แบบอุปนัย และการวิเคราะห์ข้อมูลที่เป็นเอกสาร ผลการวิจัยพบว่า สภาพทั่วไปของการเปลี่ยนแปลงองค์การมีการปรับเปลี่ยนนโยบายยุทธศาสตร์ขององค์การ ปรับเปลี่ยนด้านโครงสร้างองค์การเพื่อรองรับนโยบายและน่านโยบายไปปฏิบัติ ด้านพันธกิจ เพื่อให้บริการแก่ประชาชน และปรับเปลี่ยนด้านเทคโนโลยี เพื่อให้สอดคล้องกับสภาพแวดล้อมแปรเปลี่ยนไป ด้านปัจจัยที่ส่งผลต่อการเปลี่ยนแปลงองค์การ การค้นพบและความก้าวหน้าของเทคโนโลยี ทั้งความรู้ทางเทคนิคและเครื่องมือใหม่ ๆ ที่องค์การใช้ในการเปลี่ยนแปลงค้นหาสิ่งที่ดีที่สุด เห็นโอกาสในอนาคตวางแผนขยายผล และประเมินผล ปรับปรุง สำหรับแนวทางควรมีการฝึกอบรมเพื่อแลกเปลี่ยนความรู้และเพิ่มทักษะบุคลากรเพื่อเปลี่ยนแปลงพฤติกรรม และเพิ่มประสิทธิภาพในการทำงาน โดยเพิ่มสวัสดิการและค่าตอบแทนให้แก่บุคลากร เพื่อช่วยให้บุคลากรนำองค์การไปสู่

* Received 16 June 2020; Revised 11 July 2020; Accepted 11 July 2020



เป้าหมายที่วางไว้ การตัดสินใจ การสื่อสาร การบริหารความขัดแย้ง และการทำงานเป็นทีม มาเป็นเครื่องมือในการเปลี่ยนแปลง

คำสำคัญ: การเปลี่ยนแปลงองค์การ, กรมบังคับคดี, ความเป็นเลิศ

Abstract

The objectives of this research are 1) to study the general conditions of the organizational change of the Legal Execution Department 2) to study factors affecting the organizational change of the Legal Execution Department to excellence under the 20-year national strategy and 3) to Propose guidelines for changing the Execution Department's organization to excellence under the 20-year strategy as a qualitative research. By means of interview Data collection from documents and observations from key informants, group 1) Policy makers, group 2) Operators and group 3) Stakeholders a total of 27 people and use the data to analyze the data. By using the triangular technique Classification or grouping of data Event comparison Component analysis, inductive analysis and the analysis of the document data. The result of the research shows that the general state of organizational change There has been a change in the organization's strategic policy. Changing organizational structure to support the policy and implement the policy in mission to provide services to the people and changing technology in order to be in line with the changing environment. Factors affecting organizational change the discovery and progress of technology Both technical knowledge and new tools That the organization uses to change, find the best Seeing opportunities in the future, planning, expanding results, and evaluating improvements. For guidelines, there should be training to exchange knowledge and increase personnel skills to change behavior. And increase work efficiency by increasing welfare and compensation for personnel. To help personnel lead the organization to their goals, decisions, communications, conflict management And team work Come as a tool for change.

Keywords: Organizational Change, Department of Execution, Excellence

บทนำ

จากมติคณะรัฐมนตรีเมื่อวันที่ 30 มิถุนายน 2558 เห็นชอบให้มีการจัดทำยุทธศาสตร์ชาติ 20 ปี เพื่อใช้ในการขับเคลื่อนการพัฒนาประเทศสู่ความมั่นคง มั่งคั่ง และยั่งยืนโดยนำ



นโยบายรัฐบาล เพื่อเป็นเป้าหมายการพัฒนาของประเทศและเป็นกรอบในการจัดทำแผนต่าง ๆ ให้สอดคล้องและบูรณาการกันเพื่อให้เกิดพลังผลักดันประเทศให้บรรลุวิสัยทัศน์ “ประเทศไทยมีความมั่นคงมั่งคั่งยั่งยืน เป็นประเทศพัฒนาแล้วด้วยการพัฒนาตามหลักปรัชญาของเศรษฐกิจพอเพียง” หรือคติพจน์ประจำชาติ “มั่นคง มั่งคั่ง ยั่งยืน” เพื่อให้ประเทศมีขีดความสามารถในการแข่งขันมีรายได้สูงอยู่ในกลุ่มประเทศพัฒนาแล้วคนไทยมีความสุขอยู่ดีกินดี สังคมมีความมั่นคง เสมอภาคและเป็นธรรม (กรมบังคับคดี, 2562)

ต่อมาวันที่ 23 กุมภาพันธ์ 2559 คณะรัฐมนตรีได้มีมติให้ทุกส่วนราชการจัดทำแผนงานในภารกิจหลักหน่วยงานระยะ 20 ปี โดยให้ดำเนินการ 1) ระบุรายละเอียดโครงการกิจกรรมที่ดำเนินการและผลที่จะได้รับในแต่ละระยะ เช่น 1 เดือน 3 เดือน 6 เดือน 12 เดือน ตลอดระยะเวลาของแผนงานและสิ้นสุดระยะเวลา 20 ปี 2) บูรณาการการทำงานและงบประมาณร่วมกับหน่วยงานที่เกี่ยวข้อง 3) คำนึงถึงความเชื่อมโยงในระดับภูมิภาคจังหวัดและท้องถิ่น 4) ประเมินและทบทวนแผนงานทุก ๆ 5 ปี (สำนักเลขาธิการคณะรัฐมนตรี, 2559) ซึ่งภารกิจของกรมบังคับคดีนั้น แก้ปัญหาการให้บริการด้านการบังคับคดีแพ่ง แก้ปัญหาการให้บริการด้านการบังคับคดีล้มละลาย แก้ปัญหาการให้บริการด้านการฟื้นฟูกิจการของลูกหนี้ แก้ปัญหาการให้บริการด้านการชำระบัญชีการวางทรัพย์และการไกล่เกลี่ยภายหลังคำพิพากษาอย่างมีประสิทธิภาพ รวดเร็ว เสมอภาค เป็นธรรมและตรวจสอบ แก้ปัญหาที่องค์กรต้องรับมือต่อสภาพการเปลี่ยนแปลงดังกล่าว รวมทั้งปัจจัยที่ส่งผลต่อการเปลี่ยนแปลงองค์กร แม้กระทั่งตัวบุคลากรเองภายในหน่วยงานทั้งหมด ทั้งปัจจัยภายใน ปัจจัยภายนอกที่เกี่ยวข้องย่อมส่งผลต่อองค์กรทั้งสิ้น เมื่อเกิดการเปลี่ยนแปลงเกิดขึ้น บุคลากรย่อมต้องปรับตัวมาก และบุคลากรบางกลุ่มนั้นยอมลาออกจากองค์กร ดังนั้น ทำอย่างไรที่องค์กรจะรักษาคนเก่ง ๆ ไว้กับองค์กรนั้นได้ และมีปัจจัยใดบ้างที่เกี่ยวข้องต่อการเปลี่ยนแปลงที่เกิดขึ้น จะจัดเตรียมบุคลากรเพื่อรองรับการบริการอย่างเพียงพออย่างไรในยุคดิจิทัล (สำนักเลขาธิการคณะรัฐมนตรี, 2559)

ดังนั้น ผู้วิจัยจึงมีความสนใจที่จะทำการศึกษาการเปลี่ยนแปลงองค์กรของกรมบังคับคดีสู่ความเป็นเลิศ ตามยุทธศาสตร์ชาติ 20 ปี เพื่อศึกษาทำความเข้าใจถึงสภาพทั่วไปของการเปลี่ยนแปลงองค์กร และปัจจัยที่ส่งผลต่อการเปลี่ยนแปลงองค์กร ตลอดจนแนวทางการเปลี่ยนแปลงองค์กรสู่ความเป็นเลิศ เพื่อให้สอดคล้องกับสภาพที่เป็นอยู่ และยุทธศาสตร์ชาติ 20 ปี เพื่อยกระดับองค์กรสู่ความเป็นเลิศ ตลอดจนมีการขับเคลื่อนกระบวนการทำงานและการบริหารจัดการสู่ความเป็นเลิศอย่างไร และการปรับตัวขององค์กรให้เข้ากับสิ่งแวดล้อม เพื่อให้องค์กรสามารถอยู่รอดในสภาพแวดล้อมที่เปลี่ยนแปลงไป โดยปรับปรุงของเดิมหรือแก้ไขรูปแบบโครงสร้าง หรือระบบการบริหารจัดการเดิมหรือสิ่งที่เป็นอยู่ในองค์กรให้ดีขึ้น เพื่อนำไปสู่การเปลี่ยนแปลงใหม่ที่ดีกว่าเดิม



วัตถุประสงค์ของการวิจัย

1. เพื่อศึกษาสภาพการเปลี่ยนแปลงองค์การของกรมบังคับคดีสู่ความเป็นเลิศตามยุทธศาสตร์ชาติ 20 ปี
2. เพื่อศึกษาปัจจัยที่ส่งผลต่อการเปลี่ยนแปลงองค์การของกรมบังคับคดีสู่ความเป็นเลิศตามยุทธศาสตร์ชาติ 20 ปี
3. เพื่อเสนอแนวทางในการเปลี่ยนแปลงองค์การของกรมบังคับคดีสู่ความเป็นเลิศตามยุทธศาสตร์ 20 ปี

วิธีดำเนินการวิจัย

การศึกษาวิจัยครั้งนี้ ผู้วิจัยได้ศึกษาเอกสารและงานวิจัยที่เกี่ยวข้องและนำเสนอแนวคิดแนวคิดและทฤษฎีเกี่ยวกับการเปลี่ยนแปลงองค์การ แนวคิดด้านการบริหารจัดการ แนวคิดการจัดการภาครัฐแนวใหม่ พัฒนาการบริหารรัฐกิจรัฐประศาสนศาสตร์ ยุโรป อเมริกา และยุค 5 จี การปฏิรูประบบราชการไปสู่การบริหารจัดการภาครัฐแนวใหม่ แนวคิดการจัดการและพัฒนางองค์การสู่ความเป็นเลิศ ยุทธศาสตร์ชาติ 20 ปี (พ.ศ. 2561 –2580) แผนพัฒนาเศรษฐกิจและสังคมแห่งชาติ ฉบับที่ 12 ขอบเขตด้านผู้ให้ข้อมูลสำคัญ ผู้ให้ข้อมูลสำคัญที่เกี่ยวข้อง 3 กลุ่ม คือ กลุ่มที่ 1) กลุ่มผู้กำหนดนโยบาย 9 คน กลุ่มที่ 2) กลุ่มผู้ปฏิบัติงาน 9 คน และ กลุ่มที่ 3) กลุ่มผู้มีส่วนได้เสีย 9 คน รวมทั้งสิ้น 27 คน) ขอบเขตด้านพื้นที่ กรมบังคับคดี กระทรวงยุติธรรม ส่วนกลาง กรุงเทพมหานคร ขอบเขตด้านระยะเวลา ระยะเวลาการดำเนินการไว้ จำนวน 6 เดือน

เครื่องมือที่ใช้ในการวิจัย

การศึกษาวิจัยครั้งนี้ ผู้วิจัยได้ดำเนินการศึกษาข้อมูลจากแบบสัมภาษณ์เชิงลึก (In-depth interview) และวิเคราะห์ข้อมูลจากเอกสาร (Documentary Research) โดยเก็บข้อมูลจากผู้ให้ข้อมูลสำคัญ (Key Informants) ใช้วิธีเลือกแบบเฉพาะเจาะจง (Purposive Sampling) และให้ผู้ให้ข้อมูลสำคัญแสดงความคิดเห็น ดำเนินการสัมภาษณ์ด้วยการบันทึกเสียงและจดบันทึก โดยใช้แบบสัมภาษณ์ปลายเปิดเพื่อให้ผู้วิจัยปรับเปลี่ยนถ้อยคำของข้อคำถามให้มีความสอดคล้องกับผู้ให้ข้อมูลสำคัญแต่ละคนตามแต่สภาพแวดล้อม เพื่อให้ได้คำตอบที่ชัดเจน และมีความหลากหลาย และข้อเท็จจริง (เอกพร รักความสุข, 2559)

การเก็บรวบรวมข้อมูล

การศึกษาวิจัยครั้งนี้ ผู้วิจัยได้ใช้แบบสัมภาษณ์ (interview) เพื่อให้ได้ข้อมูลละเอียดตรงกับวัตถุประสงค์ที่กำหนดไว้ โดยใช้การสัมภาษณ์แบบเจาะลึก (in-depth interview) จากผู้ให้ข้อมูลสำคัญ การสัมภาษณ์ไม่กำหนดรูปแบบมาตรฐาน (unstructured interview) ไม่มีการกำหนดข้อคำถามอย่างตายตัว แต่จะกำหนดไว้เพียงกรอบหรือประเด็นคำถาม และไม่เรียงลำดับ ก่อนหลังเหมือนที่กำหนดเอาไว้ คำถามจะมีลักษณะแบบปลายเปิด และหากว่าใน



ขณะที่สัมภาษณ์พบปรากฏการณ์หรือประเด็นปัญหาใดก็จะกระทำการสัมภาษณ์โดยละเอียด เพื่อให้ได้คำตอบอย่างชัดเจน พร้อมทั้งบันทึกข้อมูลที่ได้ลงในอุปกรณ์บันทึกเสียง และถ่ายภาพที่เกี่ยวข้อง การวิจัยเชิงเอกสาร (Documentary Research) การวิจัยครั้งนี้จะกำหนดประเด็นและข้อคำถาม เพื่อใช้ในการสนทนากลุ่มของผู้ที่มีส่วนเกี่ยวข้องทุกกลุ่ม ซึ่งเป็นตัวแทนของแต่ละกลุ่มเข้าร่วมในการสนทนากลุ่ม โดยให้มีผู้เข้าร่วมสนทนากลุ่ม ๆ ละไม่เกิน 9 คน เพื่อให้ได้ข้อมูลที่เป็นข้อคิดเห็นและแนวทางในการเปลี่ยนแปลงองค์การสู่ความเป็นเลิศตามยุทธศาสตร์ชาติ 20 ปี

การวิเคราะห์ข้อมูล

การศึกษาวิจัยครั้งนี้ ผู้วิจัยได้วิเคราะห์ข้อมูล โดยการนำข้อมูลที่เก็บรวบรวมได้มาเก็บให้เป็นระบบระเบียบให้ความหมายกับข้อมูล จัดหมวดหมู่ความหมายของข้อมูล วิเคราะห์ และสรุปรวบรวมความหมาย ที่ได้จากการสังเกต การจดบันทึก และการถอดเทปการสัมภาษณ์ และการสนทนากลุ่ม โดยประยุกต์ใช้แนวคิดของ ซึ่งมีลำดับดังต่อไปนี้การใช้เทคนิคสามเส้า (Triangulation Technique) เพื่อให้ได้ความเที่ยงตรงในการบรรยายความการตีความ ใช้ทั้งวิธีการยกคำพูดโดยตรง (Direct Quote) และการยืนยันจากผู้ให้ข้อมูล (Participant Feedback) เพื่อให้ตีความได้ตรงตามที่ถูกสอบถามให้ข้อมูลมาและการตรวจสอบสามเส้าด้านทฤษฎี (Theory Triangulation) เพื่อพิจารณาว่าข้อค้นพบมีความสอดคล้องต้องกันกับข้อมูลจริงหรือไม่ เพียงใดเมื่อคณะคณะผู้วิจัยได้ใช้เทคนิคดังกล่าวข้างต้นในการวิเคราะห์ข้อมูล ทั้งผลการสัมภาษณ์ และผลของการสนทนากลุ่ม จากนั้นจึงตีความสร้างข้อสรุปแบบอุปนัย (Inductive)

ผลการวิจัย

การศึกษาวิจัยครั้งนี้ ผู้วิจัยได้ผลการวิจัย ดังต่อไปนี้ ตามวัตถุประสงค์ข้อที่ 1 สภาพการเปลี่ยนแปลงองค์การของกรมบังคับคดีสู่ความเป็นเลิศ ตามยุทธศาสตร์ชาติ 20 ปี พบว่าการเปลี่ยนแปลงองค์การด้านนโยบายยุทธศาสตร์ 20 ปี กรมบังคับคดีนั้น ในอดีตเดิมงานของกรมบังคับคดีมีที่มาจากหน่วยงานราชการระดับกองในสำนักปลัดกระทรวงยุติธรรม 2 กอง คือ กองบังคับคดีแพ่ง และ กองบังคับคดีล้มละลาย จนกระทั่งปี พ.ศ. 2517 ศาสตราจารย์สัญญาธรรมศักดิ์ ซึ่งในสมัยนั้นดำรงตำแหน่งนายกรัฐมนตรี และท่านกิตติ สีหนนท์ ดำรงตำแหน่งรัฐมนตรีว่าการกระทรวงยุติธรรมได้มองเห็นถึงความสำคัญและปัญหาของทั้งสองกองดังกล่าว อีกทั้งงานบังคับคดีแพ่งและงานบังคับคดีล้มละลายที่เพิ่มมากขึ้น หน่วยงานที่จัดไว้แต่เดิมจึงไม่เหมาะสมกับงานที่นับวันแต่จะทวีปริมาณมากขึ้นทุก ๆ ปี ซึ่งข้อมูลการลงพื้นที่เพื่อสัมภาษณ์ของผู้ให้ข้อมูลสำคัญกลุ่มที่ 1 ท่านที่ 1,3,5,7 เมื่อวันที่ 2 กรกฎาคม 2562 โดยการนำข้อมูลจากการสัมภาษณ์แล้วนำมาวิเคราะห์ พบว่ามีความคิดเห็นตรงกันว่า “เพื่อให้การดำเนินงานเกี่ยวกับการบังคับคดีแพ่ง คดีล้มละลาย งานเกี่ยวกับการวางทรัพย์ได้ขยายอำนาจหน้าที่ทั่ว



ราชอาณาจักร รวมทั้งงานชำระบัญชีห้างหุ้นส่วนบริษัท หรือนิติบุคคลตามคำสั่งศาล ได้ดำเนินการโดยเจ้าหน้าที่ที่มีความรู้ความสามารถชำนาญงานในหน้าที่ได้เป็นอย่างดีถูกต้อง มีประสิทธิภาพยิ่งขึ้นรัฐบาลจึงได้ออกพระราชบัญญัติแก้ไขเพิ่มเติมประกาศของคณะปฏิวัติ ฉบับที่ 216 ลงวันที่ 29 กันยายน พ.ศ. 2515 (ฉบับที่ 5) พ.ศ. 2517” (ผู้ให้ข้อมูลกลุ่มที่ 1, 2562)

ดังนั้นการยกฐานะกองบังคับคดีแพ่งและกองบังคับคดีล้มละลาย รวมจัดตั้งขึ้นเป็น กรมบังคับคดีอยู่ในสังกัดกระทรวงยุติธรรม แล้วได้ตราพระราชบัญญัติโอนกิจการบริหารงาน บางส่วนของสำนักงานปลัดกระทรวงยุติธรรม พ.ศ. 2517 โดยให้โอนบรรดาอำนาจหน้าที่ใน ส่วนเกี่ยวกับกองบังคับคดีแพ่งและกองบังคับคดีล้มละลาย รวมทั้งให้โอนบรรดากิจการ ทรัพย์สิน หนี้ ข้าราชการ ลูกจ้าง และเงินงบประมาณของสำนักงานปลัดกระทรวงยุติธรรม เฉพาะส่วนที่เกี่ยวกับกองบังคับคดีแพ่งและกองบังคับคดีล้มละลายไปเป็นของกรมบังคับคดี และนอกจากนี้ ยังได้จัดตั้งหน่วยงานใหม่ได้แก่ สำนักงานวางทรัพย์สินกลางและ งานอนุญาโตตุลาการ เพื่อชี้ขาดถึงข้อพิพาทเกี่ยวกับการวางทรัพย์สินภาคขึ้น รวม 9 ภาค กรมบังคับคดีจึงมีอำนาจหน้าที่บังคับคดีแพ่งและคดีล้มละลาย ตลอดจนวางทรัพย์สินทั่วประเทศ แล้วเริ่มดำเนินการในฐานะเป็นกรมบังคับคดีนับแต่นั้นเป็นต้นมา ซึ่งข้อมูลการลงพื้นที่เพื่อ สัมภาษณ์ของผู้ให้ข้อมูลสำคัญกลุ่มที่ 1 ท่านที่ 2, 4, 6, 8, 9 เมื่อวันที่ 2 กรกฎาคม 2562 โดย การนำข้อมูลจากการสัมภาษณ์แล้วนำมาวิเคราะห์ พบว่า “สภาพการเปลี่ยนแปลงด้าน โครงสร้างองค์การ พบว่า กฎกระทรวงแบ่งส่วนราชการกรมบังคับคดี กระทรวงยุติธรรม พ.ศ. 2561 ลงนามโดยรัฐมนตรีว่าการกระทรวงยุติธรรม เมื่อวันที่ 16 พฤษภาคม 2561 ลงประกาศ ในราชกิจจานุเบกษา เล่มที่ 153 ตอนที่ 37 ก วันที่ 25 พฤษภาคม 2561” (ผู้ให้ข้อมูลกลุ่มที่ 1, 2562)

ดังนั้นการแบ่งส่วนราชการในกรมบังคับคดี อำนาจหน้าที่หน่วยงานในกรมบังคับคดี การแบ่งส่วนราชการในกรมบังคับคดีกระทรวงยุติธรรม ส่วนกลาง ได้แก่ สำนักงานเลขานุการ กรม กองติดตามและเฉลี่ยทรัพย์สินในคดีล้มละลาย กองบังคับคดีล้มละลาย กองบริหารการ ค้าง กองบริหารทรัพย์สินบุคคล กองพัฒนาระบบการบังคับคดีและประเมินราคาทรัพย์สิน สำนักงานบังคับคดีแพ่งกรุงเทพมหานคร สำนักฟื้นฟูกิจการของลูกหนี้ กลุ่มตรวจสอบภายใน กลุ่มพัฒนาระบบบริหาร กลุ่มงานคุ้มครองจริยธรรม ศูนย์ไกล่เกลี่ยข้อพิพาท และศูนย์ สารสนเทศ สำหรับส่วนภูมิภาค ประกอบไปด้วย สำนักงานบังคับคดีจังหวัด สำนักงานบังคับ คดีจังหวัด สาขา

ตามวัตถุประสงค์ข้อที่ 2 ปัจจัยที่ส่งผลต่อการเปลี่ยนแปลงองค์การของกรมบังคับคดี สู่ความเป็นเลิศตามยุทธศาสตร์ชาติ 20 ปี พบว่า ปัจจัยภายใน เกิดจากแรงกดดันจาก สภาพแวดล้อมภายนอกทำให้องค์การต้องปรับตัวและเปลี่ยนแปลง การตัดสินใจและกิจกรรม ต่าง ๆ ภายในองค์การก็จะก่อให้เกิดแรงผลักดันในการเปลี่ยนแปลงองค์การ รวมทั้งโครงสร้าง



องค์การ นโยบายการบริหารงาน สภาพแวดล้อมในการทำงานและสถานที่ ที่ที่มีการเปลี่ยนแปลงทำให้นักบริหารองค์การจะต้องปรับความคิดและปรับระบบการทำงาน เนื่องจากผลของการเปลี่ยนแปลงก่อให้เกิดการสูญเสียได้ไม่ว่าจะเป็นเงินทุน สินค้า ทักษะ เวลา กำลังคน และทรัพยากรอื่น ๆ ซึ่งข้อมูลการลงพื้นที่เพื่อสัมภาษณ์ของผู้ให้ข้อมูลสำคัญกลุ่มที่ 2 ท่านที่ 1, 7, 9 เมื่อวันที่ 9 กรกฎาคม 2562 โดยการนำข้อมูลจากการสัมภาษณ์แล้วนำมาวิเคราะห์ พบว่า “นักบริหารองค์การจะต้องตัดสินใจว่าเวลาใดควรจะมีการปรับเปลี่ยนกลยุทธ์ หรือเวลาใดจะต้องทำการเปลี่ยนแปลงกลยุทธ์ โดยนักบริหารองค์การจะต้องมีการเรียนรู้และมีความคิดสร้างสรรค์ ดังนั้น องค์การจำเป็นจะต้องมีความยืดหยุ่น มีรูปแบบองค์การที่สมัยใหม่ และมีการพัฒนาเตรียมพร้อมเพื่อรองรับการเปลี่ยนแปลง ดังนั้นการบริหารความเปลี่ยนแปลงจึงเป็นสิ่งจำเป็นต่อนักบริหารองค์การอย่างยิ่ง ในขณะที่โลกได้มีการเปลี่ยนแปลงของข้อมูลข่าวสารและเทคโนโลยี ซึ่งทำให้การเปลี่ยนแปลงเกิดขึ้นอย่างกะทันหันและเพื่อการเตรียมการและวางแผนงานข้างหน้าไว้ทำได้ยากเทคนิคการจัดการเชิงกลยุทธ์จึงมีความสำคัญมากที่ทำให้การดำเนินงานบรรลุเป้าหมายที่ได้ตั้งไว้ ซึ่งต้องอาศัยความเข้าใจความสามารถของนักบริหารองค์การ รวมไปถึงความร่วมมือจากบุคคลในองค์การด้วย จึงจะทำให้สามารถบริหารความเปลี่ยนแปลงได้” (ผู้ให้ข้อมูลกลุ่มที่ 2, 2562)

สำหรับปัจจัยภายนอก ข้อมูลการลงพื้นที่เพื่อสัมภาษณ์ของผู้ให้ข้อมูลสำคัญกลุ่มที่ 2 ท่านที่ 3, 4, 6, 8 เมื่อวันที่ 9 กรกฎาคม 2562 โดยการนำข้อมูลจากการสัมภาษณ์แล้วนำมาวิเคราะห์ พบว่า “การค้นพบและความก้าวหน้าของเทคโนโลยี ทั้งความรู้ทางเทคนิค และเครื่องมือใหม่ ๆ ที่องค์การใช้ในการเปลี่ยนแปลงทรัพยากรนำเข้าตลอดจนการบริหารงานและการจัดการข้อมูล ซึ่งมีการบริหารจัดการคดีเร่งรัดดำเนินคดีค้างดำเนินการ 10 ปี และคดีที่ยุ่งยากให้สำเร็จ โดยการเปลี่ยนแปลงทางด้านเทคโนโลยีจะมีผลกระทบต่อการทำงานขององค์การให้ยืดหยุ่น และสามารถตอบสนองต่อปัญหาได้อย่างมีประสิทธิภาพขึ้น” (ผู้ให้ข้อมูลกลุ่มที่ 2, 2562)

สำหรับปัจจัยภายใน ข้อมูลการลงพื้นที่เพื่อสัมภาษณ์ของผู้ให้ข้อมูลสำคัญกลุ่มที่ 2 ท่านที่ 1, 2, 5, 7, 9 เมื่อวันที่ 17 กรกฎาคม 2562 โดยการนำข้อมูลจากการสัมภาษณ์แล้วนำมาวิเคราะห์ พบว่า “แรงกดดันจากสภาพแวดล้อมภายนอกทำให้องค์การต้องปรับตัวและเปลี่ยนแปลง การตัดสินใจและกิจกรรมต่าง ๆ ภายในองค์การก็จะก่อให้เกิดแรงผลักดันในการเปลี่ยนแปลงองค์การ รวมทั้งโครงสร้างองค์การ นโยบายการบริหารงาน สภาพแวดล้อมในการทำงานและสถานที่ ที่มีการเปลี่ยนแปลงทำให้นักบริหารองค์การจะต้องปรับความคิดและปรับระบบการทำงาน เนื่องจากผลของการเปลี่ยนแปลงก่อให้เกิดการสูญเสียได้ไม่ว่าจะเป็นเงินทุน สินค้า ทักษะ เวลา กำลังคน และทรัพยากรอื่น ๆ ซึ่งนักบริหารองค์การจะต้องตัดสินใจว่าเวลาใดควรจะมีการปรับเปลี่ยนกลยุทธ์ หรือเวลาใดจะต้องทำการเปลี่ยนแปลงกลยุทธ์ โดยนักบริหารองค์การจะต้องมีการเรียนรู้และมีความคิดสร้างสรรค์ ดังนั้น องค์การจำเป็นจะต้องมี



ความยืดหยุ่น มีรูปแบบองค์การที่สมัยใหม่ และมีการพัฒนาเตรียมพร้อมเพื่อรองรับการเปลี่ยนแปลง” (ผู้ให้ข้อมูลกลุ่มที่ 2, 2562)

ดังนั้นการบริหารความเปลี่ยนแปลงจึงเป็นสิ่งจำเป็นต่อนักบริหารองค์การอย่างยิ่ง ในขณะที่โลกได้มีการเปลี่ยนแปลงของข้อมูลข่าวสารและเทคโนโลยี ซึ่งทำให้การเปลี่ยนแปลงเกิดขึ้นอย่างกระตั้นหันและเพื่อการเตรียมการและวางแผนงานข้างหน้าไว้ทำได้ยากเทคนิคการจัดการเชิงกลยุทธ์จึงมีความสำคัญมากที่ทำให้การดำเนินงานบรรลุเป้าหมายที่ได้ตั้งไว้ ซึ่งต้องอาศัยความเข้าใจความสามารถของนักบริหารองค์การ รวมไปถึงความร่วมมือจากบุคคลในองค์การด้วย จึงจะทำให้สามารถบริหารความเปลี่ยนแปลงได้

ตามวัตถุประสงค์ข้อที่ 3 แนวทางในการเปลี่ยนแปลงองค์การของกรมบังคับคดีสู่ความเป็นเลิศตามยุทธศาสตร์ 20 ปี พบว่า แนวทางการขับเคลื่อนพัฒนาทรัพยากรมนุษย์ในยุคดิจิทัล การผลักดันของผู้บริหารอย่างจริงจังเพื่อรองรับการเปลี่ยนแปลงสู่ยุคดิจิทัลโดยนำนวัตกรรมและเทคโนโลยีประยุกต์ใช้ในการบริการและการปฏิบัติงานภายในองค์การเพื่อปรับปรุงระบบการบริหารจัดการและการบริหารงานของภาครัฐมีประสิทธิภาพและรวดเร็วยิ่งขึ้นรวมถึงควรยกระดับคุณภาพ ซึ่งข้อมูลการลงพื้นที่เพื่อสัมภาษณ์ของผู้ให้ข้อมูลสำคัญกลุ่มที่ 3 กลุ่มผู้มีส่วนได้เสียกลุ่มที่ 1 จำนวน 9 ท่าน เมื่อวันที่ 24 กรกฎาคม 2562 และนำข้อมูลจากการสัมภาษณ์ที่ได้มาวิเคราะห์ พบว่า “การให้บริการผ่านระบบออนไลน์โดยอาจให้ภาคเอกชนเข้ามาปฏิบัติงานบางอย่างแทนเพื่อสร้างความโปร่งใสในการดำเนินงานรวมทั้งส่งเสริมให้มีการปฏิบัติงานแบบสำนักงานเสมือนจริง เพื่อเพิ่มประสิทธิภาพการปฏิบัติราชการ ทั้งนี้ต้องปรับปรุงและพัฒนาเว็บไซต์ให้สามารถบูรณาการเชื่อมโยงหน่วยงานอื่นได้เพื่อความสมบูรณ์แบบและก้าวไปสู่ระดับมาตรฐานสากลที่สำคัญคือบุคลากรทุกระดับต้องมีการพัฒนาทักษะด้านเทคโนโลยีสารสนเทศเพื่อรองรับนโยบายเศรษฐกิจดิจิทัลและเป็นประโยชน์ในการปฏิบัติงาน” (ผู้ให้ข้อมูลกลุ่มที่ 3, 2562)

แนวทางการเพิ่มศักยภาพบุคคล การพัฒนาพนักงานที่มีคุณภาพสูงเพื่อจูงใจให้เขาอยู่กับองค์การได้นาน ซึ่งข้อมูลการลงพื้นที่เพื่อสัมภาษณ์ของผู้ให้ข้อมูลสำคัญกลุ่มที่ 3 กลุ่มผู้มีส่วนได้เสียกลุ่มที่ 2, 3 จำนวน 18 ท่าน เมื่อวันที่ 24 กรกฎาคม 2562 และนำข้อมูลจากการสัมภาษณ์ที่ได้มาวิเคราะห์ พบว่า “พยายามเพิ่มอัตราค่าตอบแทนให้แก่พนักงานบางตำแหน่ง เช่น นิติกร ซึ่งเรื่องที่ต้องให้ความสำคัญทั้งตัวพนักงานเองที่ต้องเพิ่มเติมคุณค่าของตนเองให้มีสมรรถนะหลายด้านสามารถใช้อุปกรณ์เทคโนโลยีสารสนเทศได้อย่างมีประสิทธิภาพใช้ภาษาต่างประเทศในการเรียนรู้และสื่อสารได้” (ผู้ให้ข้อมูลกลุ่มที่ 3, 2562)

ดังนั้นองค์การจะต้องอำนวยความสะดวกในการพัฒนาทักษะความชำนาญให้กับพนักงานของตนมีการสร้างสิ่งแวดล้อมเพื่อให้เกิดการเรียนรู้และแลกเปลี่ยนความเห็น ประสพการณ์การออกแบบนวัตกรรมเพื่องานยุติธรรม การจัดการเชิงกลยุทธ์ การบริหารโครงการดิจิทัลเพื่อยกระดับงานยุติธรรม เสริมสร้างคุณภาพชีวิตและความผูกพันต่อองค์การ



ส่งเสริมสุขภาพทางร่างกายและจิตใจ สร้างสภาพแวดล้อม และบรรยากาศในการทำงาน สวัสดิการและสิ่งอำนวยความสะดวกเพื่อบุคลากร (เพิ่มเติมจากสวัสดิการตาม กม.) ประกาศเกียรติคุณและยกย่องชมเชยบุคลากรในโอกาสต่าง ๆ สำนวณความผูกพันในองค์กรของบุคลากร วัฒนธรรมองค์การ การปลูกฝังวัฒนธรรมองค์การ การส่งเสริมและสร้างการตระหนักรู้วัฒนธรรมองค์การการเสริมสร้างความสัมพันธ์และบรรยากาศในการทำงาน

อภิปรายผล

การศึกษาวิจัยครั้งนี้ ผู้วิจัยอภิปรายผล ได้ดังต่อไปนี้ สภาพการเปลี่ยนแปลงองค์การของกรมบังคับคดีสู่ความเป็นเลิศ ตามยุทธศาสตร์ชาติ 20 ปีกรมบังคับคดีมุ่งปฏิบัติงานด้วยความโปร่งใส เป็นธรรมมีการบังคับใช้กฎหมาย กฎระเบียบ ข้อบังคับอย่างเท่าเทียมกันมีกระบวนการงานการบังคับคดี การบริหารจัดการที่ได้มาตรฐานสากลสร้างการยอมรับทั้งในประเทศและในระดับสากล มีมาตรฐานการให้บริการทั้งในส่วนของกระบวนการ ขั้นตอนการให้บริการ ลักษณะรูปแบบการให้บริการบุคลิกภาพของผู้ให้บริการสามารถตอบสนองความต้องการและความคาดหวังของประชาชนสร้างความประทับใจให้กับประชาชน ให้บริการด้านการบังคับคดีแพ่ง คดีล้มละลาย การฟื้นฟูกิจการของลูกหนี้ การชำระบัญชีการวางทรัพย์และการไกล่เกลี่ยภายหลังคำพิพากษา อย่างมีประสิทธิภาพ รวดเร็ว เสมอภาค เป็นธรรมและตรวจสอบได้ ศึกษาวิเคราะห์ วิจัย และพัฒนางานบังคับคดีแพ่ง คดีล้มละลาย การฟื้นฟูกิจการของลูกหนี้ การชำระบัญชีการวางทรัพย์และการไกล่เกลี่ยภายหลังคำพิพากษา ให้เป็นมาตรฐานเดียวกัน รวมทั้งพัฒนาระบบงานสนับสนุนให้สมัยใหม่และมีประสิทธิภาพ พัฒนากฎหมาย ระเบียบ และคำสั่ง ที่เกี่ยวข้องกับการบังคับคดีให้สมัยใหม่และเป็นมาตรฐานสากล ส่งเสริมและสนับสนุนความร่วมมือ ระหว่างหน่วยงานและองค์การระหว่างประเทศเพื่อนำแนวปฏิบัติที่ดีในด้านการบังคับคดีมาพัฒนาการดำเนินงานบังคับคดีให้มีประสิทธิภาพ พัฒนาองค์การและระบบการบริหารจัดการให้มีประสิทธิภาพ โดยนำเทคโนโลยีสารสนเทศที่สมัยใหม่มาใช้ในการดำเนินการพัฒนาบุคลากรให้มีความรู้ ความสามารถและความเชี่ยวชาญมีจิตสำนึกในการบริการอย่างมีคุณธรรม จริยธรรมและยึดหลักจรรยาบรรณวิชาชีพในการปฏิบัติงาน พัฒนาเครือข่ายและบูรณาการความร่วมมือด้านการบังคับคดีกับหน่วยงานที่เกี่ยวข้อง และเผยแพร่ความรู้ทางกฎหมายการบังคับคดี การวางทรัพย์ การไกล่เกลี่ยภายหลังคำพิพากษา และกฎหมายที่เกี่ยวข้อง แก่ประชาชนได้เข้าใจอย่างทั่วถึง

ซึ่งเปรียบเทียบกับแนวคิดของโรบินสัน เกี่ยวกับการคิดเชิงกลยุทธ์ ปฏิบัติแบบประชาธิปไตย (Think Strategically, Act Democratically) นโยบายและแผนงานจะตอบสนองต่อความต้องการของส่วนรวมได้จะต้องเกิดจากกระบวนการรวมกลุ่มและความร่วมมือร่วมกัน นโยบายและแผนต้องเกิดขึ้นจากการคิดในเชิงกลยุทธ์ที่มีการพิจารณาปัจจัยแวดล้อม และมีวิสัยทัศน์ พันธกิจที่ชัดเจน (Robinson, M., 2015) ซึ่งเมื่อมีการดำเนินงานตามกล



ยุทธศาสตร์ที่จะให้บรรลวิสัยทัศน์และพันธกิจที่กำหนดไว้นั้นจำเป็นต้องมีการกำหนดบทบาท ความรับผิดชอบและขั้นตอนการปฏิบัติงานให้ชัดเจน ซึ่งไม่ใช่บทบาทหรือภาระรับผิดชอบของ รัฐบาลหรือนักบริหารองค์การรัฐกิจแต่ฝ่ายเดียว แต่ต้องเกิดจากความร่วมมือร่วมใจจากทุก ๆ ฝ่ายที่เกี่ยวข้อง โดยรัฐบาลต้องเปิดกว้างให้พลเมืองมีส่วนร่วมเพื่อแสดงให้เห็นถึงความมุ่งมั่นที่จะตอบสนองความต้องการของประชาชนและบริการรับใช้พลเมือง การให้พลเมืองมีส่วนร่วม รับผิดชอบในการบริการสาธารณะและการนำนโยบายไปปฏิบัติจึงเป็นสิ่งที่สอดคล้องกับความ เป็นประชาธิปไตย เป็นการสร้างโอกาสและความรับผิดชอบต่อให้แก่พลเมือง ซึ่งย่อมทำให้ พลเมืองเกิดความภาคภูมิใจในการมีส่วนร่วมเพื่อประโยชน์สาธารณะ

ปัจจัยที่ส่งผลต่อการเปลี่ยนแปลงองค์การของกรมบังคับคดีสู่ความเป็นเลิศตาม ยุทธศาสตร์ชาติ 20 ปี ปัจจัยองค์การขนาดใหญ่ที่ใช้ได้ทั้งภาครัฐและเอกชนยึดหลักความมี เหตุผลและให้ความสำคัญกับองค์ประกอบภายในร่วมกับการวิเคราะห์ความสัมพันธ์กับ สภาพแวดล้อมนอก โดยองค์การรูปแบบเก่ามีลักษณะ ความเชี่ยวชาญเฉพาะด้าน มีการระบุ รายละเอียดความรับผิดชอบงาน การปฏิบัติงานของแต่ละตำแหน่งอย่างชัดเจน ลำดับชั้นการ บังคับที่เป็นทางการมีการกำหนดมาตรฐานกำหนดขอบเขตช่วงการควบคุมอำนาจอย่างชัดเจน กฎระเบียบที่เป็นทางการและการทำงานที่เป็นมาตรฐาน การปฏิบัติตามกฎและวิธีการ กำหนด เขตพื้นที่ของส่วนต่าง ๆ อย่างชัดเจนรวมถึงความสัมพันธ์ระหว่างปัจจัยภายในกับ สภาพแวดล้อมภายนอกอย่างเป็นทางการ การฝึกอบรมที่มีมาตรฐานความก้าวหน้าในอาชีพ และระบบผลตอบแทน (Standardized training, Career paths and reward system) โดยอยู่บนพื้นฐานของการพัฒนาและการกำหนดความรับผิดชอบงานของแต่ละตำแหน่ง ซึ่งจุด แข็งขององค์การแบบเก่า ความสามารถในการคาดการณ์ผลลัพธ์และมีความน่าเชื่อถือ เนื่องจากให้ความสำคัญกับกฎระเบียบและมาตรฐานในการทำงานทำให้สามารถคาดการณ์ ผลลัพธ์ได้ดีและมีความน่าเชื่อถือสูง ความเป็นธรรมผลการปฏิบัติงานอย่างชัดเจนโดยไม่ยึดติด กับความสัมพันธ์ส่วนบุคคล พนักงานมีความเชี่ยวชาญเฉพาะด้าน ทำให้มีประสิทธิภาพ การทำงานสูง การควบคุมที่ชัดเจน ยึดลำดับชั้นการบังคับบัญชา ทำให้พนักงานทราบว่าใครมี อำนาจในการตัดสินใจและควบคุม ลดการสับสนในการปฏิบัติงาน

ซึ่งเปรียบเทียบกับแนวคิดของมอร์แกน เกี่ยวกับการให้ผู้บริหารองค์การ ต้องตื่นตัว ต่อสถานการณ์ต่าง ๆ อยู่เสมอและตัดสินใจในปัญหาต่าง ๆ ตามสถานการณ์ทำให้มีคนคิดว่ การที่จะตัดสินใจในปัญหาต่าง ๆ เป็นอย่างดีแล้วทำให้การบริหารงานทั้งหมดดีขึ้น (Morgan, G., 2010) ข้อเสนอแนะก็คือ ในกรณีที่การตัดสินใจปัญหาปลีกย่อยจำนวนมาก ๆ ให้ถูกต้องนั้น ก็สำคัญอยู่ แต่การที่จะต้องตัดสินใจในปัญหาใหญ่ ๆ หลัก ๆ ก็มีความสำคัญ เช่นเดียวกัน ผู้บริหารองค์การจำเป็นต้องมีภาพรวมของบทบาทตนเอง องค์การและสภาพแวดล้อม ภาพรวม เหล่านี้จำเป็นและเป็นแนวทางในการตัดสินใจในปัญหาปลีกย่อยรอง ๆ ลงมาทั้งหลาย ทฤษฎี สถานการณ์ทำให้มองดูเหมือนว่า เป็นเรื่องไม่มีคุณค่ามาเกี่ยวข้อง องค์ประกอบอันเกี่ยวกับ



สภาพแวดล้อมองค์การและตัวอื่น ๆ นับเป็นเหมือนสิ่งที่เราต้องตระหนักและแสดงปฏิกิริยาตอบ ถ้าเป็นเช่นนั้นผู้บริหารองค์การก็จะไม่ต่างอะไรไปจากความเปลี่ยนแปลงของบรรยากาศผู้บริหารองค์การ

แนวทางการเปลี่ยนแปลงองค์การของกรมบังคับคดี สู่ความเป็นเลิศตามยุทธศาสตร์ชาติยี่สิบปี ให้สอดคล้องกับยุทธศาสตร์ชาติ 20 ปี แนวทางที่ 1 แนวทางการขับเคลื่อนพัฒนาทรัพยากรมนุษย์ในยุคดิจิทัล แนวทางที่ 2 การเพิ่มศักยภาพบุคคล เพื่อให้องค์การดำเนินงานสู่ความเป็นเลิศตามยุทธศาสตร์ชาติ 20 ปี จำเป็นอย่างยิ่งที่จะต้องดำเนินการกิจกรรมต่าง ๆ ได้แก่ 1) การให้ความรู้ความเข้าใจเกี่ยวกับยุทธศาสตร์ 20 ปี 2) การบริหารจัดการคดีตามยุทธศาสตร์ชาติ 20 ปี 3) การพัฒนานวัตกรรมและระบบการทำงาน ตามยุทธศาสตร์ 20 ปี 4) การพัฒนาระบบฐานข้อมูล ตามยุทธศาสตร์ 20 ปี 5) การเพิ่มศักยภาพบุคคล ตามยุทธศาสตร์ 20 ปี 6) การยกระดับองค์การสู่ความเป็นเลิศตามยุทธศาสตร์ 20 ปี ซึ่งแนวทางและวิธีการเปลี่ยนแปลงที่เหมาะสมกับสถานการณ์จะใช้วิธีการฝึกอบรมเพื่อแลกเปลี่ยนความรู้และเพิ่มทักษะบุคลากร เพื่อเปลี่ยนแปลงพฤติกรรม และเพิ่มประสิทธิภาพในการทำงาน จัดกิจกรรมส่งเสริมพัฒนาให้สามารถเชื่อมโยงสอดคล้องกับกลยุทธ์ขององค์การ สู่ความเป็นเลิศตามยุทธศาสตร์ชาติ 20 ปี โครงสร้างองค์การถูกจัดใหม่ให้สอดคล้องกับระบบงาน ที่มีความสมัยใหม่ กะทัดรัด เรียบง่าย คล่องตัว รวดเร็ว ปรับเปลี่ยนกระบวนการขั้นตอนในการทำงาน และพฤติกรรมใหม่ของบุคคลซึ่งการเปลี่ยนแปลงดำเนินงานโดยอาศัยนวัตกรรมและเทคโนโลยีสมัยใหม่มาปรับใช้ในการทำงาน รวมทั้งการให้อำนาจ การจูงใจโดยสร้างแรงจูงใจให้บุคลากรในองค์การ เพื่อลดการลาออกของพนักงานที่มีศักยภาพสูง ให้สามารถอยู่กับองค์การได้นาน โดยเพิ่มสวัสดิการและค่าตอบแทนให้แก่บุคลากร เพื่อช่วยให้บุคลากรนำพาองค์การไปสู่เป้าหมายที่วางไว้ การตัดสินใจ การสื่อสาร การบริหารความขัดแย้ง และการทำงานเป็นทีม เป็นต้น มาเป็นเครื่องมือในการเปลี่ยนแปลง (กรมบังคับคดี, 2562)

ซึ่งเปรียบเทียบกับ กรอบแนวคิดในการบริหารการเปลี่ยนแปลงองค์การของปีเตอร์ที่เน้นการปรับเปลี่ยนองค์การโดยเริ่มที่การปรับเปลี่ยนความคิดความเชื่อค่านิยมของคนส่วนใหญ่ในองค์การผู้บริหารองค์การมีบทบาทในการสร้างสภาพปัญหาแวดล้อมที่เอื้อต่อการเปลี่ยนแปลงนี้ในระดับบุคคลและกระทำตนเป็นแบบอย่างเท่านั้นแต่ไม่สามารถบังคับให้เกิดการเปลี่ยนแปลงขึ้นได้โดยคนในองค์การไม่สมัครใจ Senge เชื่อว่าการเปลี่ยนแปลงที่แท้จริงเกิดจาก “ความรู้อันหยั่งลึก” ในองค์การเท่านั้นและโดยที่หน่วยเรียนรู้พื้นฐานในองค์การใด ๆ คือกลุ่มบุคคล/ทีมงานที่ปฏิบัติภารกิจอย่างใดอย่างหนึ่ง Senge จึงเสนอแนะ Core Learning Capabilities for Team (ความสามารถในการเรียนรู้ อันเป็นแกนหลักสำหรับทีม) ซึ่งเปรียบเสมือนเก้าอี้ซึ่งตั้งอยู่ได้เพราะมีสามขา Senge เน้นการสร้างองค์การที่สามารถเรียนรู้ได้ซึ่งผู้คนเพิ่มพูนความสามารถของตนในการสรรค์สร้างผลลัพธ์ที่ปรารถนาอย่างแท้จริง องค์การสามารถแก้ไขอุปสรรคในการเรียนรู้ด้วยหลัก 5 ด้าน (The Five Learning



Disciplines) ที่บุคคลและทีมงานต่าง ๆ ในองค์กรควรพัฒนาขึ้นเพื่อสร้างศักยภาพในการเรียนรู้และพัฒนาตนเองอันจะนำไปสู่การพัฒนาในระดับองค์การการเรียนรู้ 5 ด้านนี้ได้แก่ Systems Thinking (การคิดเชิงระบบ) Personal Mastery (ความเป็นเลิศในระดับบุคคล) Mental Models (กรอบความนึกคิด) Shared Vision (วิสัยทัศน์ร่วมกัน) และ Team Learning (การเรียนรู้ร่วมกัน) โดยที่กรอบแนวคิดนี้เน้นการเรียนรู้ในระดับบุคคลจึงเหมาะแก่องค์กรที่มุ่งพัฒนาบุคลากรและต้องการให้การเปลี่ยนแปลงเกิดขึ้นในระดับบุคคลก่อนจะขยายไปสู่ระดับองค์การกรอบแนวคิด Appreciative Inquiry ของ David Coop rider กระบวนการการค้นหาแนวทางที่เหมาะสม มีความชัดเจนอยู่ในยุคสมัยใหม่ของระบบการทำงานต่าง ๆ อีกทั้งในแต่ละบุคคลแต่ละกระบวนการเปลี่ยนแปลงตามวิธีการปฏิบัตินี้ประกอบด้วย 4 ขั้นตอนปฏิบัติ ได้แก่ Discovery Dream Design Destiny หรือที่เรียกว่า 4D ในระยะเริ่มต้นการที่ผู้บริหารองค์การ Organization Executives มาใช้ในการจัดการและพัฒนาองค์การและได้ขยายวิธีปฏิบัตินี้ต่อเป็น 5 D โดยได้กำหนด D ตัวใหม่ คือ Definition เข้าไปในการกำหนดกลยุทธ์มุ่งไปให้เกิดการเปลี่ยนแปลงโดยเริ่มต้นจากการค้นหาและตระหนักรู้ในสิ่งที่ดีที่สุด ที่องค์การมีอยู่ในปัจจุบัน เช่น พรสวรรค์ ความสามารถพิเศษปัจจัยที่ก่อกำเนิดชีวิตและพลังภายในองค์การและบุคคล เพื่อนำไปสู่สิ่งนี้อาจเป็นไปได้ในอนาคต ซึ่งการเปลี่ยนแปลงโดยใช้กรอบแนวคิดวิธีปฏิบัติที่เป็นระบบจึงเป็นการเปลี่ยนแปลงที่เน้นวิถีคิดในเชิงบวกเป็นสำคัญ (Senge Peter., 2004)

องค์ความรู้ใหม่

การศึกษาวิจัย ครั้งนี้ ผู้วิจัยได้กำหนดองค์ความรู้ใหม่ เรียนรู้กระบวนการ AI ด้วย 4D Model แนวคิดพัฒนาองค์การด้วย Appreciative Inquiry มีอยู่ 4 ขั้นตอน เรียกได้ว่า 4D Model ได้แก่ เห็นโอกาสในอนาคต ค้นหาสิ่งที่ดีที่สุด ประเมินผล ปรับปรุง และวางแผน ขยายผล ได้ตามภาพที่ 1 ดังต่อไปนี้

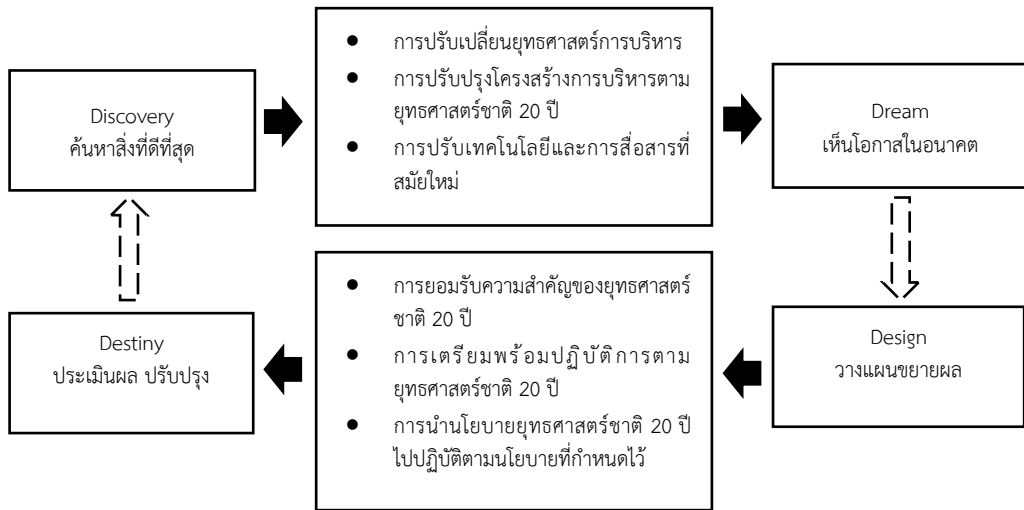

ภาพที่ 1 แนวคิดพัฒนาองค์กรด้วย Appreciative Inquiry การเปลี่ยนแปลงองค์การของกรมบังคับคดี สู่ความเป็นเลิศตามยุทธศาสตร์ชาติ 20 ปี

สรุป/ข้อเสนอแนะ

กรมบังคับคดีนั้น ในอดีตเดิมงานของกรมบังคับคดีมีที่มาจากหน่วยงานราชการระดับกองในสำนักปลัดกระทรวงยุติธรรม 2 กอง คือ กองบังคับคดีแพ่ง และกองบังคับคดีล้มละลาย จนกระทั่งปี พ.ศ. 2517 ศาสตราจารย์สัญญา ธรรมศักดิ์ ซึ่งในสมัยนั้นดำรงตำแหน่งนายกรัฐมนตรี และท่านกิตติ สีหนนท์ ดำรงตำแหน่งรัฐมนตรีว่าการกระทรวงยุติธรรมได้มองเห็นถึงความสำคัญและปัญหาของทั้งสองกองดังกล่าว อีกทั้งงานบังคับคดีแพ่งและงานบังคับคดีล้มละลายที่เพิ่มมากขึ้น หน่วยงานที่จัดไว้แต่เดิมจึงไม่เหมาะสมกับงานที่นับวันแต่จะทวีปริมาณมากขึ้นทุก ๆ ปี ดังนั้น เพื่อให้การดำเนินงานเกี่ยวกับการบังคับคดีแพ่งคดีล้มละลาย งานเกี่ยวกับการวางทรัพย์ได้ขยายอำนาจหน้าที่ที่วราชาอาณาจักร รวมทั้งงานชำระบัญชีห้างหุ้นส่วนบริษัท หรือ นิติบุคคลตามคำสั่งศาลได้ดำเนินการโดยเจ้าหน้าที่ที่มีความรู้ความสามารถชำนาญงานในหน้าที่ได้เป็นไปอย่างถูกต้องมีประสิทธิภาพยิ่งขึ้น รัฐบาลจึงได้ออกพระราชบัญญัติแก้ไขเพิ่มเติมประกาศของคณะปฏิวัติ ฉบับที่ 216 ลงวันที่ 29 กันยายน พ.ศ. 2515 (ฉบับที่ 5) พ.ศ.2517 ให้ยกฐานะกองบังคับคดีแพ่งและกองบังคับคดีล้มละลายรวมจัดตั้งขึ้นเป็นกรมบังคับคดีอยู่ในสังกัดกระทรวงยุติธรรม แล้วได้ตราพระราชบัญญัติโอนกิจการบริหารงานบางส่วนของสำนักงานปลัดกระทรวงยุติธรรม พ.ศ. 2517

การเปลี่ยนแปลงองค์การของกรมบังคับคดีสู่ความเป็นเลิศตามยุทธศาสตร์ชาติ 20 ปี ประเด็นที่สำคัญ ด้านนโยบายพบว่า กรมบังคับคดีมีภารกิจด้านการบังคับคดีแพ่ง คดีล้มละลาย การฟื้นฟูกิจการของลูกหนี้ การชำระบัญชี การวางทรัพย์ การประเมินราคาทรัพย์สิน



การใกล้เคียงข้อพิพาท การยึด आयัด และจำหน่ายทรัพย์สิน การขับเคลื่อนภารกิจของกรมบังคับคดีเป็นกลไกที่สำคัญกลไกหนึ่งของประเทศในการอำนวยความสะดวก ยุติธรรม สร้างความเท่าเทียม และลดความเหลื่อมล้ำของสังคม รวมทั้งช่วยเสริมสร้างความสามารถในการแข่งขันของประเทศ และเสริมสร้างการเจริญเติบโตทางเศรษฐกิจของประเทศ อันมีความสอดคล้องกับ ยุทธศาสตร์ชาติ ระยะ 20 ปี ด้านพันธกิจ กรมบังคับคดีให้บริการด้านการบังคับคดีแพ่ง คดีล้มละลาย การฟื้นฟูกิจการของลูกหนี้ การชำระบัญชีการวางทรัพย์สินและการใกล้เคียงภายหลัง คำพิพากษา อย่างมีประสิทธิภาพ รวดเร็ว เสมอภาค เป็นธรรมและตรวจสอบได้ ศึกษา วิเคราะห์ วิจัย และพัฒนางานบังคับคดีแพ่ง คดีล้มละลาย การฟื้นฟูกิจการของลูกหนี้ การชำระบัญชีการวางทรัพย์สินและการใกล้เคียงภายหลังคำพิพากษา ให้เป็นมาตรฐานเดียวกัน รวมทั้งพัฒนาระบบงานสนับสนุนให้สมัยใหม่และมีประสิทธิภาพ พัฒนากฎหมาย ระเบียบ และ คำสั่ง ที่เกี่ยวข้องกับกรมบังคับคดีให้สมัยใหม่และเป็นมาตรฐานสากล ด้านเทคโนโลยี ก่อนปี 2541 การปฏิบัติงานใช้ manual ทุกขั้นตอนเดิมมีคดีที่รับผิดชอบไม่มาก เจ้าหน้าที่สามารถ ปฏิบัติงานได้ แต่ปัจจุบันคดีเพิ่มขึ้นจำนวนมากจึงต้องหาทางปรับลดกระบวนการและนำ เทคโนโลยีสารสนเทศมาช่วย

ปัจจัยที่ส่งผลต่อการเปลี่ยนแปลงองค์การ ได้แก่ ปัจจัยภายในและปัจจัยภายนอก จากการศึกษาพบว่า ปัจจัยภายนอก เช่น การค้นพบและความก้าวหน้าของเทคโนโลยี ทั้ง ความรู้ทางเทคนิค และเครื่องมือใหม่ ๆ ที่องค์การใช้ในการเปลี่ยนแปลงทรัพยากรนำเข้า ตลอดจนการบริหารงานและการจัดการข้อมูล ซึ่งมีการบริหารจัดการคดีเร่งรัดดำเนินคดีค้าง ดำเนินการ 10 ปี และคดีที่ยุ่งยากให้สำเร็จ ปัจจัยภายนอกองค์การ ได้แก่ สภาพปัญหา เศรษฐกิจ ส่งผลต่อการบริหารทรัพยากรมนุษย์ในองค์การ เพราะถ้าเศรษฐกิจไม่ดีจะทำให้ องค์การที่มีอยู่ต้องปรับลดขนาดลงหรือปรับลดจำนวนบุคลากร ทำให้ภารกิจเพิ่มขึ้นและมีการ สับเปลี่ยนหมุนเวียนของจำนวนบุคลากรตลอดเวลา การเปลี่ยนแปลงทางเทคโนโลยีก็มี ผลกระทบต่อโครงการและกิจกรรมต่าง ๆ ส่งผลให้การดำเนินงานขององค์การต้องมีการขยับ และเปลี่ยนแปลงระบบให้ทันสมัยขึ้น มีผลกระทบต่อการบริหารทรัพยากรมนุษย์ในอนาคตด้วย

ส่วนปัจจัยภายในองค์การ ปัญหาทางการเมืองและการบังคับใช้กฎหมาย การเปลี่ยนแปลงนโยบายและการบังคับใช้กฎหมายมีผลทำให้้องค์การ ต้องปรับเปลี่ยนนโยบาย และวิธีการปฏิบัติงาน ขึ้นตอนต่าง ๆ ส่งผลให้้องค์การต้องปรับเปลี่ยนระบบการทำงาน และ ระบบบริหารงาน โดยต้องหาแนวทางและวิธีการเปลี่ยนแปลงให้ทันสมัยรวดเร็วและก่อให้เกิด ความขัดแย้งใน้องค์การน้อยที่สุด และสังคมและประชาชนที่ต้องการมีการเปลี่ยนแปลงค่านิยมใน การเข้าถึงข้อมูลต่าง ๆ ทำให้องค์การต้องเปลี่ยนแปลงระบบ เพื่อให้บริการเพื่อตอบสนอง ความต้องการของประชาชน การเปลี่ยนแปลงโครงสร้าง้องค์การมีผลกระทบต่อเปลี่ยนแปลง บุคลากร ต่อการเปลี่ยนแปลง้องค์การของกรมบังคับคดี สู่ความเป็นเลิศตามยุทธศาสตร์ชาติ 20 ปี



แนวทางในการเปลี่ยนแปลงสู่ความเป็นเลิศตามยุทธศาสตร์ชาติ 20 ปี คือ การพัฒนาบุคลากร ปรับเปลี่ยนโครงสร้างให้เหมาะสมและเทคโนโลยีสมัยใหม่เข้ามาใช้ให้เหมาะสมต่อการปฏิบัติงานในแต่ละด้านจากแนวคิดและทฤษฎีเกี่ยวกับเรื่องการเปลี่ยนแปลงองค์การมีมากมาย จึงนำไปสู่แนวคิดการเปลี่ยนแปลงองค์การ พบว่า ประการแรก องค์การต้องสามารถตอบสนองต่อการเปลี่ยนแปลง โดยการเปลี่ยนแปลงในองค์การประกอบด้วย การเปลี่ยนแปลงด้านผู้บริหารองค์การและบุคลากร การเปลี่ยนแปลงด้านเทคโนโลยี การเปลี่ยนด้านโครงสร้างองค์การ และการเปลี่ยนแปลงสวัสดิการและค่าตอบแทน ประการที่สอง ผู้บริหารระดับสูงที่จะต้องปรับเปลี่ยนแนวทางในการจัดการและพัฒนาองค์การโดยจะต้องมุ่งเน้นการฝึกอบรมเพื่อแลกเปลี่ยนความรู้และเพิ่มทักษะในการพัฒนาบุคลากรในยุคดิจิทัล ในระดับบุคคลไปสู่การพัฒนาบุคลากรในระดับกลุ่มงานและระดับองค์การ เพื่อปรับปรุงระบบบริหารจัดการ การบริหารจัดการภาครัฐให้มีประสิทธิภาพมากยิ่งขึ้น ประการที่ห้า องค์การต้องมีวิธีการสร้างแรงจูงใจให้บุคลากรในองค์การ เพื่อลดการลาออกของพนักงานที่มีศักยภาพสูง ให้สามารถอยู่กับองค์การได้นาน โดยเพิ่มสวัสดิการหรือรางวัลค่าตอบแทนให้แก่บุคลากร เพื่อช่วยให้อุบลการนำพาองค์การไปสู่เป้าหมายที่วางไว้

1. ข้อเสนอแนะเชิงนโยบาย กรมบังคับคดี ควรจะมีเป้าหมายที่จะก้าวไปสู่การเป็นองค์การที่มีการบริหารจัดการแบบบูรณาการอย่างมืออาชีพ และเป็นผู้บริหารองค์การการเปลี่ยนแปลงให้เกิดผลสำเร็จตามวิสัยทัศน์และพันธกิจขององค์การ ท่ามกลางความเปลี่ยนแปลงของสภาพแวดล้อมทั้งภายในและภายนอกองค์การ และนโยบายกรมบังคับคดี ควรดำเนินงานของกรมบังคับคดี และความสามารถหลักขององค์การบุคลากรมีความเชี่ยวชาญ ความได้เปรียบเชิงกลยุทธ์ความท้าทายเชิงกลยุทธ์

2. ข้อเสนอแนะเพื่อการวิจัย ควรศึกษาเพิ่มเติมการพัฒนาระบบค่าตอบแทนบุคลากรขององค์การ การเปลี่ยนแปลงขององค์การเพื่อสู่ความเป็นเลิศ ตามยุทธศาสตร์ชาติ ควรศึกษาเพิ่มเติมด้านศักยภาพของบุคลากรที่มีความเชี่ยวชาญในแต่ละด้าน และควรศึกษาเพิ่มเติมด้านเทคโนโลยีที่สมัยใหม่ที่เกี่ยวข้องกับการดำเนินงานให้มีประสิทธิภาพสูงสุด

เอกสารอ้างอิง

กรมบังคับคดี. (2562). แผนปฏิบัติราชการประจำปีงบประมาณ พ.ศ. 2562. เรียกใช้เมื่อ 2561 มีนาคม 10 จาก <http://www.led.go.th/policy/pdf/qRCduOj6rg0vStpJibs9CXNT8J9v5897ymCCFGU43510110119092444.pdf>

ผู้ให้ข้อมูลกลุ่มที่ 1. (2562). การเปลี่ยนแปลงองค์การของกรมบังคับคดี สู่ความเป็นเลิศตามยุทธศาสตร์ชาติ 20 ปี. (ฉัตรธสนัน สรรวงษ์ละคร, ผู้สัมภาษณ์)

ผู้ให้ข้อมูลกลุ่มที่ 2. (2562). การเปลี่ยนแปลงองค์การของกรมบังคับคดี สู่ความเป็นเลิศตามยุทธศาสตร์ชาติ 20 ปี. (ฉัตรธสนัน สรรวงษ์ละคร, ผู้สัมภาษณ์)



- ผู้ให้ข้อมูลกลุ่มที่ 3. (2562). การเปลี่ยนแปลงองค์การของกรมบังคับคดี สู่ความเป็นเลิศตาม ยุทธศาสตร์ชาติ 20 ปี. (ฉัตรธสนัน สรรวงษ์ละคร, ผู้สัมภาษณ์)
- สำนักเลขาธิการคณะรัฐมนตรี. (2559). มติคณะรัฐมนตรี เรื่อง การจัดทำแผนงานในภารกิจ หลักของหน่วยงานระยะ 20 ปี (พ.ศ. 2560 - 2579). เรียกใช้เมื่อ 2560 กุมภาพันธ์ 11 จาก https://cabinet.soc.go.th/soc/Program2-3.jsp?top_serl=99322121
- สำนักเลขาธิการคณะรัฐมนตรี. (2559). มติคณะรัฐมนตรี เรื่อง ยุทธศาสตร์ชาติว่าด้วยการ ป้องกันและปราบปรามการทุจริต ระยะที่ 3 (พ.ศ. 2560 - 2564). เรียกใช้เมื่อ 2560 มิถุนายน 9 จาก https://cabinet.soc.go.th/soc/Program2-3.jsp?top_serl=99321662
- เอกพร รักความสุข. (2559). การวิจัยเชิงคุณภาพ : หลักการและแนวปฏิบัติ. กรุงเทพมหานคร: โรงพิมพ์เต็อนตุลา.
- Morgan, G. (2010). *Images of Organization*. (4nd ed.). Newsbury Park: Sage.
- Robinson, M. (2015). *From Old Public Administration to the New Public Service: Implications for Public Sector Reform in Developing Countries*. Singapore: Global Center for Public Service Excellence.
- Peter, S.. (2004). *The Fifth Discipline Fieldbook*. New York: Currency Doubleday.

ระบบการนิเทศภายในด้านการจัดการเรียนรู้โดยใช้ชุมชนการเรียนรู้ทาง
วิชาชีพสำหรับโรงเรียนขยายโอกาสทางการศึกษา*

INTERNAL SUPERVISION SYSTEM FOR LEARNING MANAGEMENT VIA
PROFESSIONAL LEARNING COMMUNITY FOR EDUCATIONAL
OPPORTUNITY EXPANSION SCHOOLS

สันติ หัตถ์

Santi Hadtee

สุวัฒน์ จุลสุวรรณ

Suwat Julsuwan

มหาวิทยาลัยมหาสารคาม

Maharakham University, Thailand

E-mail: tap_tip88@hotmail.com

บทคัดย่อ

บทความฉบับนี้มีวัตถุประสงค์ เพื่อพัฒนาระบบการนิเทศภายในด้านการจัดการเรียนรู้โดยใช้ชุมชนการเรียนรู้ทางวิชาชีพสำหรับโรงเรียนขยายโอกาสทางการศึกษา กลุ่มผู้ให้ข้อมูล ได้แก่ ผู้อำนวยการสถานศึกษาหรือรองผู้อำนวยการสถานศึกษาและครูหัวหน้าวิชาการหรือครูผู้สอนที่มีวิธีปฏิบัติที่ดีเลิศ จำนวน 2 โรงเรียน โรงเรียนละ 2 คน รวมจำนวน 4 คน ได้แก่ โรงเรียนลำปลายมาศพัฒนา และโรงเรียนชุมชนกุดโดนวิทยาคม และผู้ทรงคุณวุฒิ จำนวน 9 คน โดยใช้วิธีการเลือกแบบเจาะจง เครื่องมือที่ใช้ในการวิจัยเป็นแบบสัมภาษณ์เชิงลึก สถิติที่ใช้ในการวิเคราะห์ข้อมูล ได้แก่ ค่าเฉลี่ย ค่าส่วนเบี่ยงมาตรฐาน และการวิเคราะห์เนื้อหา ผลการวิจัย พบว่า ระบบการนิเทศภายในด้านการจัดการเรียนรู้โดยใช้ชุมชนการเรียนรู้ทางวิชาชีพ สำหรับโรงเรียนขยายโอกาสทางการศึกษา ประกอบด้วย 1) ปัจจัยนำเข้า ได้แก่ บุคลากรนิเทศ หลักการนิเทศ ทักษะการนิเทศ งบประมาณสนับสนุนการนิเทศ และเครื่องมือที่ใช้ในการนิเทศ 2) กระบวนการ ประกอบด้วย การวางแผนนิเทศ การกำหนดกลยุทธ์ในการนิเทศ การดำเนินการนิเทศ การกำกับติดตามนิเทศ และการประเมินผลการนิเทศ 3) ผลผลิต ได้แก่ ผู้บริหารและครูมีความรู้ ความเข้าใจในระบบการนิเทศ และครูมีการจัดการเรียนการสอนที่ดีขึ้นกว่าเดิม 4) ผลลัพธ์ ได้แก่ ผู้บริหารและครูมีความพึงพอใจในระบบการนิเทศ และผู้เรียนมีผลสัมฤทธิ์ทางการเรียนที่สูงขึ้น และ 5) ข้อมูลย้อนกลับ ได้แก่ การแก้ไขปรับปรุงและพัฒนา และการรายงานผล สำหรับผลการประเมินระบบการนิเทศภายในด้านการจัดการเรียนรู้

* Received 22 May 2020; Revised 11 July 2020; Accepted 18 July 2020



โดยใช้ชุมชนการเรียนรู้ทางวิชาชีพสำหรับโรงเรียนขยายโอกาสทางการศึกษา พบว่า ระบบมีความเหมาะสม โดยรวมอยู่ในระดับมากที่สุด และความเป็นไปได้โดยรวมในระดับมากที่สุด

คำสำคัญ: ระบบการนิเทศภายใน, การจัดการเรียนรู้, ชุมชนการเรียนรู้ทางวิชาชีพ, โรงเรียนขยายโอกาสทางการศึกษา

Abstract

The purpose of this research was to develop an internal supervision system for learning management via professional learning community for Educational Opportunity Expansion Schools. The sample of this research consisted of the administrator or deputy administrator and the head of an academic teacher or the best, there are 2 schools, 2 teacher in each school, a total of 4 people by Lamplimat Pattana school and Chumchon Kuddon Wittayakom school and 9 by purposive sampling techniques experts. The research instruments In-depth interview. The statistics used for data analysis are the mean, standard deviation and content analysis The results of the research showed that Internal supervision system for learning management via professional learning community for Educational Opportunity Expansion Schools, consisted of 1) inputs consist of supervisor personnel, principles of supervision, supervision skills, budget for supervision and tools for supervision 2) process consist of planning, strategy formulation, operation, monitoring and evaluation internal supervision 3) outputs consist of administrators and teachers have knowledge and understanding in the supervision system and teachers have better learning and teaching than before 4) outcome consist of administrators and teachers were satisfied with the supervision system and learners have higher academic achievement and 5) feedback consist of revisions and improvements and reporting. Assessment internal supervision system for learning management via professional learning community for Educational Opportunity Expansion Schools of appropriateness overall is at the highest level and possibility overall is at the highest level.

Keywords: Internal Supervision System, Learning Management, Professional Learning Community, Educational Opportunity Expansion Schools



บทนำ

การศึกษาเป็นหัวใจสำคัญของการพัฒนาประเทศ เป็นกลไกหลักในการพัฒนาทรัพยากรมนุษย์ให้ก้าวทันกับการเปลี่ยนแปลง และสามารถยืนหยัดได้อย่างสง่างามในประชาคมโลก การวางรากฐานของระบบการศึกษา และโครงสร้างพื้นฐานทางการศึกษาอย่างมีคุณภาพ มั่นคง ยั่งยืน จึงเป็นสิ่งสำคัญอย่างยิ่งต่อการสร้างคนในอนาคตให้มีคุณภาพ มีความรู้ ความสามารถ มีอาชีพที่มั่นคง กอปรด้วยสมรรถนะที่สามารถแข่งขันได้ในประชาคมโลก (สำนักงานเลขาธิการสภาการศึกษา, 2555) การจัดการศึกษาให้มีคุณภาพมีส่วนเกี่ยวข้องโดยตรงกับบุคคลทั่วไปและเยาวชน ส่งผลให้สังคมและประเทศชาติสามารถพัฒนาทันการเปลี่ยนแปลงของสังคมโลก การพัฒนาคุณภาพและมาตรฐานการจัดการศึกษาในทุกกระดับ และทุกรูปแบบให้สอดคล้องกับความเปลี่ยนแปลงทางเศรษฐกิจและสังคม โดยจัดให้มีแผนการศึกษาแห่งชาติ กฎหมายเพื่อพัฒนาการศึกษาของชาติให้มีการพัฒนาคุณภาพครูและบุคลากรทางการศึกษาให้ก้าวหน้าทันการเปลี่ยนแปลง รวมทั้งปลูกฝังให้ผู้เรียนมีจิตสำนึกของความเป็นไทย มีระเบียบวินัยค่านึงถึงประโยชน์ส่วนรวม และยึดมั่นในการปกครองระบอบประชาธิปไตยอันมีพระมหากษัตริย์ทรงเป็นประมุข (สำนักงานเลขาธิการสภาการศึกษา, 2552)

การพัฒนาคุณภาพและมาตรฐานการจัดการศึกษาควรเร่งรัดให้มีการสร้างมาตรฐานการประเมินผลการเรียนในสถานศึกษาทุกแห่ง โดยเฉพาะมาตรฐานการจัดการเรียนการสอนของครูผู้สอนต้องมีการส่งเสริมคุณ เนิเทศ กำกับติดตาม การดำเนินงานให้ได้มาตรฐาน มิใช่ปล่อยให้ครูผู้สอนเป็นผู้วินิจฉัยและดำเนินการตามอัธยาศัยเช่นที่เป็นอยู่โดยทั่วไป ทำให้ผู้เรียนเลื่อนชั้นไปโดยไม่มีมาตรฐาน (สำนักงานรับรองมาตรฐานและประเมินคุณภาพการศึกษา, 2552) และการพัฒนาคุณภาพการศึกษาให้มีคุณภาพมีวิธีการพัฒนาที่หลากหลาย วิธีการหนึ่งในการพัฒนา คือ การนิเทศซึ่งเป็นหัวใจของการพัฒนาครู อาจารย์ และบุคลากรในสถานศึกษา ดังนั้น การนิเทศภายในโรงเรียนจึงมีความสำคัญและจำเป็นอย่างยิ่งต่อการจัดการเรียนรู้ และการพัฒนาคุณภาพการศึกษาให้บรรลุตามเป้าหมายซึ่งเป็นหน้าที่ของผู้บริหารสถานศึกษา และบุคลากรทุกฝ่ายในสถานศึกษาจะต้องร่วมมือร่วมใจกันดำเนินการพัฒนางานทุกด้านในสถานศึกษา (กรองทอง จิระเดชากุล, 2550) จากสภาพปัญหาผลการปฏิรูปการศึกษารอบแรก ทำให้ไม่ประสบความสำเร็จเท่าที่ควร โดยสำนักงานเลขาธิการสภาการศึกษา ได้รายงานผลการติดตามและประเมินผลการจัดการศึกษาตามนโยบายด้านการศึกษาของรัฐบาล พบว่า ด้านการพัฒนาคุณภาพการศึกษาโดยการปฏิรูประบบความรู้ของสังคมไทย ควรปรับปรุงด้านความสามารถด้านการใช้ภาษาอังกฤษของผู้เรียนทุกระดับ มีนักเรียนจำนวนร้อยละ 10 อ่านไม่ออกเขียนไม่ได้ และหลักสูตรการเรียนการสอนยังมีความยุ่งยากสำหรับครู ส่วนการปฏิรูปครู ยกฐานะครูให้เป็นวิชาชีพชั้นสูงอย่างแท้จริง โรงเรียนรอบนอกยังขาดแคลนครู ส่วนด้านการใช้เทคโนโลยี ในสถานศึกษารอบนอกมีปัญหา เรื่องไฟฟ้าและระบบอินเทอร์เน็ตไม่เร็วเพียงพอ (สำนักงานเลขาธิการสภาการศึกษา, 2556)



จากการประเมินรอบแรกสถานศึกษาขั้นพื้นฐานที่ยังไม่ได้มาตรฐานตามเกณฑ์ประเมินของสำนักงานรับรองมาตรฐานและประเมินคุณภาพการศึกษา (องค์การมหาชน) ถึงร้อยละ 65 จากสถานศึกษาที่มีกว่าสามหมื่นกว่าแห่งทั่วประเทศ ซึ่งส่วนใหญ่เป็นโรงเรียนประถมศึกษาในชนบทของภาคเหนือและตะวันออกเฉียงเหนือ ส่วนที่เกี่ยวกับคุณภาพผู้เรียน พบว่า ผลสัมฤทธิ์ในวิชาหลัก ได้แก่ ภาษาอังกฤษ คณิตศาสตร์ วิทยาศาสตร์ และสังคมศาสตร์ มีค่าเฉลี่ยต่ำกว่าร้อยละ 50 ซึ่งหนึ่งในปัญหาเร่งด่วนที่ได้รับการผลักดันเป็นการเร่งผลักดันให้มีหน่วยงาน/กลไกเกี่ยวกับการรับรองคุณภาพมาตรฐาน เป็นตัวช่วยควบคุมมาตรฐานทางการศึกษาได้อีกทางหนึ่ง (เลขานุการสภาการศึกษาแห่งชาติ, 2552) ซึ่งกระบวนการในการจัดการศึกษาที่ประกอบด้วยกระบวนการบริหารจัดการ กระบวนการเรียนการสอน และกระบวนการนิเทศ (สำนักวิชาการและมาตรฐานการศึกษา, 2551) โดยเฉพาะการนิเทศภายในสถานศึกษาเป็นกระบวนการทำงานของผู้บริหารสถานศึกษาในการพัฒนาคุณภาพการทำงานของครู และบุคลากรภายในสถานศึกษา เพื่อให้ผู้เรียนมีผลสัมฤทธิ์ทางการเรียนสูงสุด สภาพและปัญหาการจัดการเรียนการสอนที่ส่งผลต่อการพัฒนาคุณภาพผู้เรียนในระดับการศึกษาขั้นพื้นฐาน พบว่า ปัญหาที่สำคัญคือการขาดการนิเทศ ติดตามและประเมินผลการพัฒนา และสภาพปัญหาทางด้านการส่งเสริมสนับสนุน และการให้ความร่วมมือของผู้เกี่ยวข้อง ดังนั้น ระบบการนิเทศการศึกษาจึงเป็นกระบวนการหนึ่งที่มีความสำคัญต่อการศึกษาเป็นอย่างมาก เพราะระบบการนิเทศการศึกษาจะช่วยปรับปรุงการเรียนการสอนของครูให้มีประสิทธิภาพส่งเสริมให้ผู้เรียนได้เรียนดียิ่งขึ้น ระบบการนิเทศภายในโรงเรียนเป็นส่วนหนึ่งของระบบการนิเทศการศึกษาที่จะช่วยในการพัฒนาคุณภาพการศึกษาประสบความสำเร็จได้มากและรวดเร็ว (สำนักงานคณะกรรมการการประถมศึกษาแห่งชาติ, 2541) การพัฒนาระบบการนิเทศภายในสถานศึกษาให้ประสบผลสำเร็จ ผู้บริหารสถานศึกษานับว่าเป็นผู้มีบทบาทสำคัญยิ่งต่อการนิเทศภายในสถานศึกษา ผู้บริหารสถานศึกษาจะต้องตระหนักในความสำคัญของการจัดให้มีระบบการนิเทศภายในสถานศึกษาขึ้นเพราะถือว่าเป็นกิจกรรมสำคัญที่มีผลโดยตรงต่อคุณภาพทางการศึกษาของสถานศึกษา (สุภภรณ์ กิตติรัชดานนท์, 2551)

นอกจากนี้การจัดการศึกษาในยุคศตวรรษที่ 21 ที่เป็นไปเพื่อสร้างนักเรียนผู้ที่มีความสมบัติที่สำคัญของคนที่จะมีวิถีชีวิตที่สอดคล้องกับวิถีชีวิตของโลกใหม่ นั่นคือต้องมีความสามารถที่จะสร้างการเรียนรู้ตลอดชีวิต (Life Long Learning) มีความสามารถที่หลากหลาย (Multifunction) ถ้าพึ่งครูคนเดียวไม่สามารถสร้างการเรียนรู้ให้ครบถ้วนเพราะครูเกิดมาในวิถีของการสอน ไม่ใช่การเรียนรู้ที่แท้จริง ชุมชนการเรียนรู้ทางวิชาชีพของครู Professional Learning Communities คือทางออกของปัญหา ที่ให้ผลลัพธ์ที่ดีกว่าโดยการที่ทุกคนจะต้องแลกเปลี่ยนเรียนรู้ร่วมกัน (วิจารณ์ พานิช, 2555) ซึ่งชุมชนการเรียนรู้ทางวิชาชีพของครู (Professional Learning Community : PLC) เป็นเครื่องมือสำหรับให้ครูรวมตัวกันเป็นชุมชน (Community) ทำหน้าที่เป็นผู้นำและขับเคลื่อนการเปลี่ยนแปลงในระดับปฏิบัติการ



เรียนรู้ เป็นการปฏิรูปที่ครูร่วมกันดำเนินการ หัวใจของการพัฒนาการเรียนรู้ที่ครูร่วมกันคิด ร่วมกันทำและร่วมกันตีความ ทำความเข้าใจ ผลที่เกิดขึ้น แล้วนำมาคิดหาวิธีปรับปรุงการเรียนรู้ (มหาวิทยาลัยเทคโนโลยีพระจอมเกล้าพระนครเหนือ, 2557) และจากผลการวิจัยของ Lunenburg, F.C. พบว่า ชุมชนการเรียนรู้ทางวิชาชีพ ช่วยพัฒนาความรู้ทางวิชาการและด้านหลักสูตรแก่ครู (Lunenburg, F.C., 2010) สอดคล้องกับ Elmore, R. F.; Lewis, M. & Andrews, D. ที่ว่าชุมชนการเรียนรู้ทางวิชาชีพ ช่วยให้การสอนของครูในชั้นเรียนมีประสิทธิภาพ ซึ่งนำไปสู่การเปลี่ยนแปลงเชิงคุณภาพทั้งด้านวิชาชีพของครูและผลสัมฤทธิ์ทางการเรียนของผู้เรียน (Elmore, R. F., 2002); (Lewis, M. & Andrews, D., 2004) และในทำนองเดียวกันระดับสำนักงานเขตพื้นที่การศึกษาประถมศึกษา และระดับเขตพื้นที่การศึกษามัธยมศึกษาในระดับภูมิภาคมีสภาพการดำเนินงานที่ไม่แตกต่างกัน การนิเทศภายในสถานศึกษาต้องมีการทบทวน ปรับปรุงพัฒนาระบบนิเทศภายในให้เหมาะสมโดยใช้ชุมชนการเรียนรู้ทางวิชาชีพหรืออื่น ๆ มาทดลองปรับปรุงคุณภาพการศึกษาของโรงเรียนขยายโอกาสทางการศึกษาให้เหมาะสม และมีประสิทธิภาพด้วยระบบนิเทศภายใน จึงทำให้ผู้วิจัยตระหนักถึงปัญหาและความสำคัญของการนิเทศภายในโรงเรียน จึงสนใจที่จะศึกษาการพัฒนาระบบการนิเทศภายในด้านการจัดการเรียนรู้โดยใช้ชุมชนการเรียนรู้ทางวิชาชีพสำหรับโรงเรียนขยายโอกาสทางการศึกษา เพื่อยกระดับคุณภาพในการจัดการเรียนและจะส่งผลกระทบต่อคุณภาพของผู้เรียนต่อไป

วัตถุประสงค์ของการวิจัย

เพื่อพัฒนาระบบการนิเทศภายในด้านการจัดการเรียนรู้โดยใช้ชุมชนการเรียนรู้ทางวิชาชีพสำหรับโรงเรียนขยายโอกาสทางการศึกษา

วิธีดำเนินการวิจัย

การวิจัยเรื่อง ระบบการนิเทศภายในด้านการจัดการเรียนรู้โดยใช้ชุมชนการเรียนรู้ทางวิชาชีพ สำหรับโรงเรียนขยายโอกาสทางการศึกษา มีการดำเนินการวิจัย แบ่งออกเป็น 2 ระยะ ดังนี้

ระยะที่ 1 การศึกษาองค์ประกอบของระบบการนิเทศภายในด้านการจัดการเรียนรู้โดยใช้ชุมชนการเรียนรู้ทางวิชาชีพสำหรับโรงเรียนขยายโอกาสทางการศึกษา มีการดำเนินการ 2 ขั้นตอน ดังรายละเอียดดังนี้

ขั้นตอนที่ 1 ศึกษาหลักการ แนวคิด ทฤษฎีเกี่ยวกับการนิเทศภายในโดยใช้ชุมชนการเรียนรู้ทางวิชาชีพสำหรับโรงเรียนขยายโอกาสทางการศึกษา จากเอกสาร ตำรา บทความ วิชาการ งานวิจัย รายงานวิจัยทั้งในและต่างประเทศ รวมทั้งสืบค้นจากฐานข้อมูลเว็บไซต์ต่าง ๆ ทางอินเทอร์เน็ต



ขั้นตอนที่ 2 ศึกษาคุณภาพโรงเรียนที่ประสบความสำเร็จด้านการนิเทศภายใน จำนวน 2 โรงเรียน พร้อมทั้งสัมภาษณ์เชิงลึกกับผู้อำนวยการสถานศึกษาหรือรองผู้อำนวยการสถานศึกษา และครูหัวหน้าวิชาการหรือครูผู้สอนที่มีวิธีปฏิบัติที่ดีเลิศ เพื่อนำวิธีการหรือกระบวนการไปประกอบกับการสร้างระบบนิเทศภายในด้านการจัดการเรียนรู้โดยใช้ชุมชนการเรียนรู้ทางวิชาชีพ สำหรับโรงเรียนขยายโอกาสทางการศึกษา โดยมีรายละเอียดดังนี้

1. กลุ่มผู้ให้ข้อมูล ได้แก่ ผู้อำนวยการสถานศึกษาหรือรองผู้อำนวยการสถานศึกษา จำนวน 2 คน และครูหัวหน้าวิชาการหรือครูผู้สอนที่มีวิธีปฏิบัติที่ดีเลิศ จำนวน 2 คน จำนวน 4 คน

2. เครื่องมือที่ใช้ในการเก็บรวบรวมข้อมูล เป็นแบบสัมภาษณ์กึ่งโครงสร้างที่ผู้วิจัยสร้างขึ้น โดยประเด็นการสัมภาษณ์ครอบคลุมองค์ประกอบระบบการประเมินผลการปฏิบัติงาน ทั้งด้านปัจจัยนำเข้า กระบวนการ ผลผลิต ผลลัพธ์ และข้อมูลย้อนกลับ มีค่าดัชนีความสอดคล้อง (Index of Congruence: IOC) เท่ากับ 1.00

3. การเก็บรวบรวมข้อมูล ผู้วิจัยดำเนินการเก็บรวบรวมข้อมูลโดยมีหนังสือราชการจากคณะศึกษาศาสตร์ มหาวิทยาลัยมหาสารคาม เพื่อขอความอนุเคราะห์ในการให้ข้อมูล และประสานงานทางโทรศัพท์กำหนดนัดหมายวัน เวลา ขอสัมภาษณ์ผู้เกี่ยวข้องด้วยตนเอง

4. การวิเคราะห์ข้อมูล

4.1 การวิเคราะห์ข้อมูลเพื่อหาคุณภาพเครื่องมือ ใช้การวิเคราะห์โดยการค่าดัชนีความสอดคล้อง (Index of Congruence: IOC)

4.2 การวิเคราะห์เนื้อหาจากการศึกษาโรงเรียนที่ประสบความสำเร็จด้านการนิเทศภายใน โดยใช้เทคนิคการวิเคราะห์ข้อมูลเชิงคุณภาพที่เป็นการสรุปความจากเนื้อหา (Content Analysis)

ระยะที่ 2 การพัฒนาระบบการนิเทศภายในด้านการจัดการเรียนรู้โดยใช้ชุมชนการเรียนรู้ทางวิชาชีพสำหรับโรงเรียนขยายโอกาสทางการศึกษา มีการดำเนินการดังรายละเอียดดังนี้

1. กลุ่มผู้ให้ข้อมูลในการประเมินความเหมาะสมและความเป็นไปได้ของระบบการนิเทศภายใน ได้แก่ ผู้ทรงคุณวุฒิด้านการศึกษา จำนวน 9 คน ประกอบด้วย 1) อาจารย์ในสถาบันอุดมศึกษาของรัฐ จำนวน 2 คน 2) ผู้บริหารการศึกษา จำนวน 2 คน 3) ผู้บริหารสถานศึกษา จำนวน 2 คน และ 4) ศึกษานิเทศก์ จำนวน 3 คน ใช้วิธีการเลือกผู้ทรงคุณวุฒิตามคุณสมบัติแบบเจาะจง (Purposive Sampling)

2. เครื่องมือที่ใช้ในการเก็บรวบรวมข้อมูล เป็นแบบประเมินความเหมาะสมและความเป็นไปได้ของระบบนิเทศภายในด้านการจัดการเรียนรู้โดยใช้ชุมชนการเรียนรู้ทาง



วิชาชีพ สำหรับโรงเรียนขยายโอกาสทางการศึกษา มีค่าดัชนีความสอดคล้อง (Index of Congruence: IOC) เท่ากับ 1.00

3. การเก็บรวบรวมข้อมูล ผู้วิจัยดำเนินการเก็บรวบรวมข้อมูลโดยมีหนังสือราชการจากคณะศึกษาศาสตร์ มหาวิทยาลัยมหาสารคาม เพื่อขอความอนุเคราะห์ในการเก็บข้อมูลกับผู้ทรงคุณวุฒิ โดยการสัมภาษณ์เชิงลึก (Indepth Interview) และนัดหมายวัน เวลา และสถานที่ โดยผู้วิจัยดำเนินการประสานและเก็บข้อมูลด้วยตนเอง

4. การวิเคราะห์ข้อมูล

4.1 การวิเคราะห์ข้อมูลเพื่อหาคุณภาพเครื่องมือ ใช้การวิเคราะห์โดยการค่าดัชนีความสอดคล้อง (Index of Congruence: IOC)

4.2 การวิเคราะห์ประเมินความเหมาะสม และความเป็นไปได้ของระบบนิเทศภายในด้านการจัดการเรียนรู้โดยใช้ชุมชนการเรียนรู้ทางวิชาชีพ สำหรับโรงเรียนขยายโอกาสทางการศึกษา ใช้การวิเคราะห์โดยการหาค่าเฉลี่ย และค่าส่วนเบี่ยงมาตรฐาน

สถานที่ในการทำวิจัย

โรงเรียนบ้านบ่อใหญ่ (บ่อใหญ่เรื่องศิลป์) ตำบลบ่อใหญ่ อำเภอบรบือ จังหวัดมหาสารคาม

ระยะเวลาในการทำวิจัย

ใช้ระยะเวลา จำนวน 1 ปี 8 เดือน ตั้งแต่เดือน กุมภาพันธ์ 2561 ถึง ตุลาคม 2562

ผลการวิจัย

1. การศึกษาองค์ประกอบของระบบการนิเทศภายในด้านการจัดการเรียนรู้โดยใช้ชุมชนการเรียนรู้ทางวิชาชีพ สำหรับโรงเรียนขยายโอกาสทางการศึกษา พบว่า ระบบการนิเทศภายในด้านการจัดการเรียนรู้โดยใช้ชุมชนการเรียนรู้ทางวิชาชีพ ประกอบด้วย 1) ปัจจัยนำเข้า (Input) ได้แก่ บุคลากรนิเทศ หลักการนิเทศ ทักษะการนิเทศ งบประมาณสนับสนุนการนิเทศภายใน และเครื่องมือที่ใช้ในการนิเทศภายใน 2) กระบวนการ (Process) การนิเทศภายในด้านการจัดการเรียนรู้โดยใช้ชุมชนการเรียนรู้ทางวิชาชีพ ประกอบด้วย การวางแผนนิเทศด้านการจัดการเรียนรู้ การกำหนดกลยุทธ์ในการนิเทศการจัดการเรียนรู้ การดำเนินการนิเทศการจัดการเรียนรู้ การกำกับติดตามนิเทศการจัดการเรียนรู้ และการประเมินผลการนิเทศการจัดการเรียนรู้ 3) ผลผลิต (Output) ได้แก่ ผู้บริหารและครูมีความรู้ ความเข้าใจระบบการนิเทศการจัดการเรียนรู้ภายในโดยใช้ชุมชนการเรียนรู้ทางวิชาชีพเป็นฐาน และครูมีการจัดการเรียนการสอนที่ดีขึ้นกว่าเดิม 4) ผลลัพธ์ (Outcome) ได้แก่ ผู้บริหาร และครูมีความพึงพอใจในระบบการนิเทศการจัดการเรียนรู้ภายในโดยใช้ชุมชนการเรียนรู้ทางวิชาชีพ สำหรับโรงเรียนขยายโอกาสทางการศึกษา และผู้เรียนมีผลสัมฤทธิ์ทางการเรียนที่สูงขึ้น และ



5) ข้อมูลย้อนกลับ (Feedback) ได้แก่ การแก้ไขปรับปรุงและพัฒนา และการรายงานผล ดังภาพที่ 1

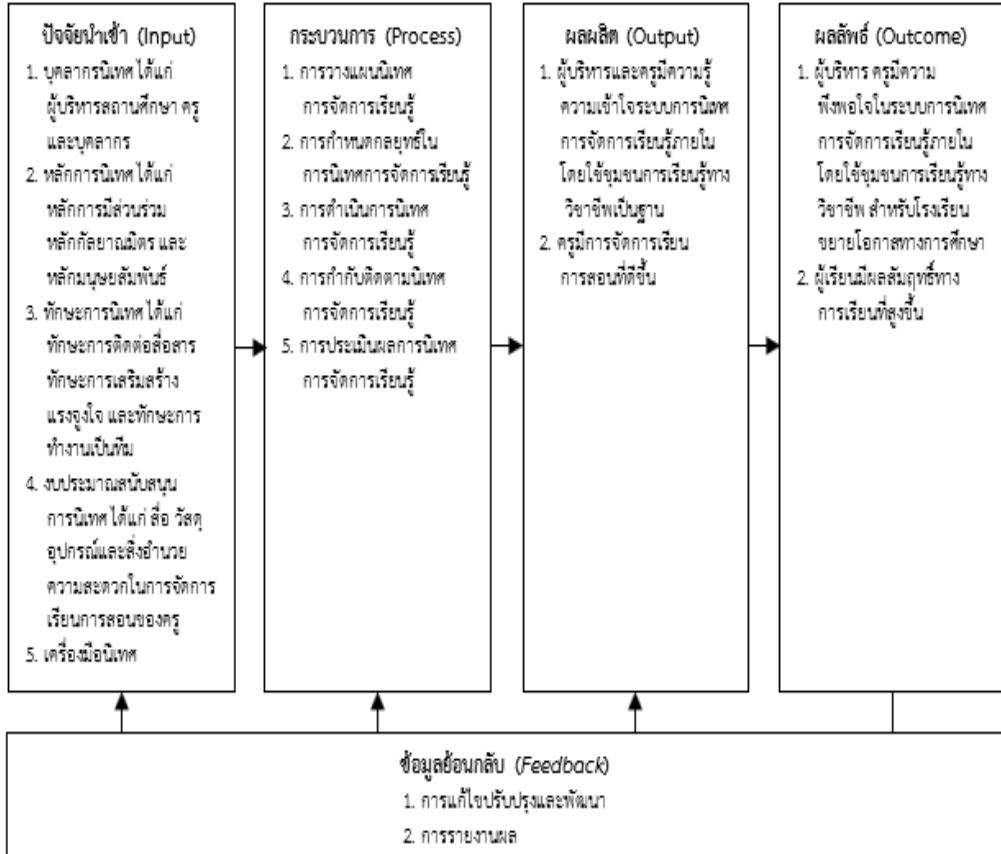

ภาพที่ 1 ระบบการนิเทศภายในด้านการจัดการเรียนรู้โดยใช้ชุมชนการเรียนรู้ทางวิชาชีพ สำหรับโรงเรียนขยายโอกาสทางการศึกษา

2. ผลการตรวจสอบความเหมาะสมและความเป็นไปได้ขององค์ประกอบระบบนิเทศภายในด้านการจัดการเรียนรู้โดยใช้ชุมชนการเรียนรู้ทางวิชาชีพ สำหรับโรงเรียนขยายโอกาสทางการศึกษา ดังตารางที่ 1



ตารางที่ 1 แสดงค่าเฉลี่ยและส่วนเบี่ยงเบนมาตรฐานความเหมาะสมและความเป็นไปได้ขององค์ประกอบระบบนิเทศภายในด้านการจัดการเรียนรู้โดยใช้ชุมชนการเรียนรู้ทางวิชาชีพ สำหรับโรงเรียนขยายโอกาสทางการศึกษา ด้านองค์ประกอบหลัก โดยผู้ทรงคุณวุฒิ

ที่	รายการประเมิน	ระดับความเหมาะสม			ระดับความเป็นไปได้		
		\bar{X}	S.D.	ความหมาย	\bar{X}	S.D.	ความหมาย
1.	ด้านปัจจัยนำเข้า	4.57	0.42	มากที่สุด	4.77	0.50	มากที่สุด
2.	ด้านกระบวนการ	4.75	0.77	มากที่สุด	4.65	0.54	มากที่สุด
3.	ด้านผลผลิต	4.77	0.55	มากที่สุด	4.57	0.54	มากที่สุด
4.	ด้านผลลัพธ์	4.77	0.55	มากที่สุด	4.87	0.54	มากที่สุด
5.	ด้านข้อมูลย้อนกลับ	4.77	0.55	มากที่สุด	4.67	0.54	มากที่สุด
โดยรวม		4.73	0.57	มากที่สุด	4.71	0.53	มากที่สุด

จากตารางที่ 1 ผลการตรวจสอบความเหมาะสมและความเป็นไปได้ขององค์ประกอบระบบนิเทศภายในด้านการจัดการเรียนรู้โดยใช้ชุมชนการเรียนรู้ทางวิชาชีพ สำหรับโรงเรียนขยายโอกาสทางการศึกษา ด้านองค์ประกอบหลัก โดยผู้ทรงคุณวุฒิ พบว่า องค์ประกอบระบบนิเทศภายในมีความเหมาะสมในภาพรวมอยู่ในระดับมากที่สุด เรียงลำดับจากมากไปหาน้อย ได้แก่ ด้านผลผลิต ด้านผลลัพธ์ และด้านข้อมูลย้อนกลับ รองลงมา คือ ด้านกระบวนการ และด้านปัจจัยนำเข้า ตามลำดับ และองค์ประกอบระบบนิเทศภายในมีความเป็นไปได้ในภาพรวมอยู่ในระดับมากที่สุด เรียงลำดับจากมากไปหาน้อย ได้แก่ ด้านผลลัพธ์ รองลงมา คือ ด้านปัจจัยนำเข้า ด้านข้อมูลย้อนกลับ ด้านกระบวนการ และด้านผลผลิต ตามลำดับ

อภิปรายผล

ระบบการนิเทศภายในด้านการจัดการเรียนรู้โดยใช้ชุมชนการเรียนรู้ทางวิชาชีพ สำหรับโรงเรียนขยายโอกาสทางการศึกษา พบว่า ระบบการนิเทศภายในด้านการจัดการเรียนรู้โดยใช้ชุมชนการเรียนรู้ทางวิชาชีพ ประกอบด้วย 1) ปัจจัยนำเข้า (Input) 2) กระบวนการ (Process) การนิเทศภายในด้านการจัดการเรียนรู้โดยใช้ชุมชนการเรียนรู้ทางวิชาชีพ 3) ผลผลิต (Output) 4) ผลลัพธ์ (Outcome) และ 5) ข้อมูลย้อนกลับ (Feedback) ที่เป็นเช่นนี้อาจเนื่องจากการสังเคราะห์เอกสาร หลักการ และงานวิจัยที่เกี่ยวข้องแล้วและผู้วิจัยพัฒนาระบบขึ้น ซึ่งมีกระบวนการผ่านการกลั่นกรองอย่างเป็นระบบและตรวจสอบความถูกต้องทั้งผู้มีส่วนเกี่ยวข้องและผู้ทรงคุณวุฒิที่มีความรู้ความเชี่ยวชาญให้การสัมภาษณ์ และยืนยันองค์ประกอบของระบบการนิเทศการจัดการเรียนรู้โดยใช้ชุมชนการเรียนรู้ทางวิชาชีพ สำหรับโรงเรียนขยายโอกาสทางการศึกษา โดยกระบวนการพัฒนาระบบเป็นไปตามขั้นตอน



ซึ่งสอดคล้องกับแนวคิดของ Harris, Ben M. ได้กล่าวถึงกระบวนการนิเทศ ประกอบด้วย กระบวนการ 5 ขั้นตอน ได้แก่ 1) ขั้นการวางแผน 2) ขั้นการจัดองค์การ 3) ขั้นการนำสู่การปฏิบัติ 4) ขั้นการควบคุม และ 5) ขั้นการประเมินผล (Harris, B. M., 1963) สอดคล้องกับ Hoy, W. K. & Forsyth, P. B. ได้กล่าวถึงกระบวนการนิเทศ แบ่งออก 3 ระยะ ได้แก่ 1) ระยะก่อนการสังเกต 2)ระยะการสังเกต และ 3) ระยะหลังการสังเกต (Hoy, W. K. & Forsyth, P. B., 1986) สอดคล้องกับ Hoy, W. K. & Miskel, C. G. ได้กล่าวถึงองค์ประกอบของระบบ ประกอบด้วย 1) ปัจจัยนำเข้า 2) กระบวนการ 3) ผลผลิต และ 4) ข้อมูลย้อนกลับ (Hoy, W. K. & Miskel, C. G., 2001) สอดคล้องกับงานวิจัยของ Edwards, C.H. ได้เสนอวงจรในการพัฒนาระบบ ประกอบด้วย 1) ขั้นตอนการวิเคราะห์ระบบ 2) ขั้นตอนของการออกแบบระบบ และ 3) ขั้นตอนการพัฒนาระบบ (Edwards, C. H., 1975) สอดคล้องกับแนวคิดของ เก็จกนก เอื้อวงศ์ ได้กล่าวถึง องค์ประกอบของการนิเทศการศึกษาไว้ว่า ระบบการนิเทศเป็น องค์ประกอบที่แสดงถึงกลไกหรือกระบวนการในการปฏิบัติงานร่วมกันระหว่างผู้นิเทศและผู้รับการนิเทศ องค์ประกอบของระบบการนิเทศ ได้แก่ 1) ปัจจัยนำเข้าครอบคลุมเกี่ยวกับหลักการนิเทศ บุคลากรการนิเทศ และปัจจัยสนับสนุน 2) กระบวนการนิเทศ 3) ผลผลิต คือ เจตคติความรู้ ความเข้าใจ และทักษะของครู 4) ข้อมูลย้อนกลับเพื่อการปรับปรุงการนิเทศ และ 5) สภาพแวดล้อมภายนอกของระบบผู้บริหารมีบทบาทการจัดการระบบการนิเทศโดยกำหนดนโยบายและแผนการนิเทศจัดเตรียมปัจจัยที่เกี่ยวข้องและให้ความสำคัญกับการดำเนินการตามระบบ (เก็จกนก เอื้อวงศ์, 2557) สอดคล้องกับงานวิจัยของ ญัฐพงศ์ ทับสุลี ได้ทำการศึกษาวิจัยเรื่องการพัฒนากระบวนการนิเทศภายในโดยใช้ทีมงานเป็นฐานสำหรับโรงเรียนประถมศึกษาสังกัดสำนักงานคณะกรรมการการศึกษาขั้นพื้นฐาน พบว่า องค์ประกอบของระบบการนิเทศภายในโดยใช้ทีมงานเป็นฐานสำหรับโรงเรียนประถมศึกษาสังกัดสำนักงานคณะกรรมการการศึกษาขั้นพื้นฐาน ประกอบด้วย 1) ปัจจัยนำเข้า (Input) มีองค์ประกอบย่อย ได้แก่ ผู้นิเทศภายใน สมรรถนะผู้นิเทศภายใน ผู้ได้รับการนิเทศภายใน ทรัพยากรสนับสนุนการนิเทศภายใน สภาพแวดล้อมสนับสนุนการนิเทศภายใน และการจัดการภายในทีมงาน 2) กระบวนการ (Process) มีองค์ประกอบย่อย ได้แก่ การสร้างทีมงานนิเทศภายในโดยใช้ทีมงานเป็นฐาน การวางแผนการนิเทศภายในร่วมกันกับทีมงาน การกำหนดกลยุทธ์ในการนิเทศภายในร่วมกันกับทีมงาน การดำเนินการนิเทศภายในร่วมกันกับทีมงาน การกำกับติดตามการนิเทศภายในร่วมกันกับทีมงาน และการประเมินผลการนิเทศภายในร่วมกันกับทีมงาน 3) ผลผลิต (Output) และ 4) ผลลัพธ์ (Outcome) มีองค์ประกอบย่อย ได้แก่ ความรู้และความสามารถของทีมงานนิเทศภายใน ความรู้และความสามารถในการจัดการเรียนการสอนของครูผู้ได้รับการนิเทศภายใน พฤติกรรมการจัดการเรียนการสอนของครูผู้ได้รับการนิเทศภายใน และความพึงพอใจในระบบการนิเทศภายในโดยใช้ทีมงานเป็นฐาน และ 5) ข้อมูลย้อนกลับ (Feedback) มีองค์ประกอบย่อย ได้แก่ การรายงานผล และการปรับปรุงแก้ไขและพัฒนา (ญัฐพงศ์ ทับสุลี,



2559) และสอดคล้องกับงานวิจัยของ สุภาวดี ปกครอง ได้ทำการศึกษาวิจัยเรื่องการพัฒนา ระบบพัฒนาครูโดยใช้แนวคิดชุมชนการเรียนรู้ทางวิชาชีพในการจัดการเรียนรู้เพื่อการอ่านออก เขียนได้ของนักเรียนโรงเรียนประถมศึกษา พบว่า ระบบพัฒนาครูโดยใช้แนวคิดชุมชนการเรียนรู้ทางวิชาชีพในการจัดการเรียนรู้เพื่อการอ่านออกเขียนได้ของนักเรียนโรงเรียน ประถมศึกษา ประกอบด้วย 1) ปัจจัยนำเข้า (Input) ได้แก่ ครู ผู้บริหารสถานศึกษา งบประมาณ และวัสดุอุปกรณ์ 2) กระบวนการ (Process) ได้แก่ การเตรียมการจัดการเรียนรู้ โดยใช้แนวคิดชุมชนการเรียนรู้ทางวิชาชีพ การจัดการเรียนรู้โดยใช้แนวคิดชุมชนการเรียนรู้ทาง วิชาชีพ การประเมินผลการจัดการเรียนรู้โดยใช้แนวคิดชุมชนการเรียนรู้ทางวิชาชีพ 3) องค์ประกอบหลักด้านผลผลิต (Output) ได้แก่ ครูมีความสามารถในพัฒนาหลักสูตรเพื่อ การอ่านออกเขียนได้ของนักเรียน มีความสามารถในการออกแบบการจัดการเรียนรู้ มีความสามารถในการใช้สื่อเทคโนโลยี มีความสามารถในการวัดผลประเมินผลการจัดกิจกรรม การเรียนรู้เพื่อการอ่านออกเขียนได้ของนักเรียน 4) ผลลัพธ์ (Outcome) ได้แก่ ผู้บริหาร สถานศึกษาและครูมีความพึงพอใจต่อระบบการพัฒนาครูโดยใช้แนวคิดชุมชนการเรียนรู้ทาง วิชาชีพ ในการจัดการเรียนรู้เพื่อการอ่านออกเขียนได้ และนักเรียนมีความสามารถในการอ่าน ออกเขียนได้ และ 5) ข้อมูลป้อนกลับ (Feedback) ได้แก่ การรายงานผล และการปรับปรุง (สุภาวดี ปกครอง, 2561)

สรุป/ข้อเสนอแนะ

ระบบการนิเทศภายในด้านการจัดการเรียนรู้โดยใช้ชุมชนการเรียนรู้ทางวิชาชีพ สำหรับโรงเรียนขยายโอกาสทางการศึกษา ประกอบด้วย 5 องค์ประกอบ ได้แก่ 1) ปัจจัยนำเข้า (Input) ได้แก่ บุคลากรนิเทศ หลักการนิเทศ ทักษะการนิเทศ งบประมาณ สนับสนุนการนิเทศภายใน และเครื่องมือที่ใช้ในการนิเทศภายใน 2) กระบวนการ (Process) การนิเทศภายในด้านการจัดการเรียนรู้โดยใช้ชุมชนการเรียนรู้ทางวิชาชีพ ประกอบด้วย การวางแผนนิเทศด้านการจัดการเรียนรู้ การกำหนดกลยุทธ์ในการนิเทศการจัดการเรียนรู้ การดำเนินการนิเทศการจัดการเรียนรู้ การกำกับติดตามนิเทศการจัดการเรียนรู้ และการประเมินผลการนิเทศการจัดการเรียนรู้ 3) ผลผลิต (Output) ได้แก่ ผู้บริหารและครูมี ความรู้ ความเข้าใจในระบบการนิเทศการจัดการเรียนรู้ภายในโดยใช้ชุมชนการเรียนรู้ทาง วิชาชีพเป็นฐาน และครูมีการจัดการเรียนการสอนที่ดีขึ้นกว่าเดิม 4) ผลลัพธ์ (Outcome) ได้แก่ ผู้บริหาร และครูมีความพึงพอใจในระบบการนิเทศการจัดการเรียนรู้ภายในโดยใช้ชุมชน การเรียนรู้ทางวิชาชีพ สำหรับโรงเรียนขยายโอกาสทางการศึกษา และผู้เรียนมีผลสัมฤทธิ์ ทางการเรียนรู้ที่สูงขึ้น และ 5) ข้อมูลย้อนกลับ (Feedback) ได้แก่ การแก้ไขปรับปรุงและพัฒนา และการรายงานผล ซึ่งองค์ประกอบของระบบการนิเทศภายในด้านการจัดการเรียนรู้โดยใช้ ชุมชนการเรียนรู้ทางวิชาชีพ สำหรับโรงเรียนขยายโอกาสทางการศึกษาผู้ทรงคุณวุฒิเห็นว่ามี



ความเหมาะสมและความเป็นไปได้โดยรวมและรายองค์ประกอบอยู่ในระดับมากที่สุด ข้อเสนอแนะในการนำผลการวิจัยไปใช้ หน่วยงานต้นสังกัด ควรนำระบบการนิเทศการจัดการเรียนรู้โดยใช้ชุมชนการเรียนรู้ทางวิชาชีพสำหรับโรงเรียนขยายโอกาสทางการศึกษาไปใช้ โดยควรมีการประชุมวางแผนเพื่อสร้างความเข้าใจให้กับผู้นำไปใช้ได้เข้าใจโดยเฉพาะการใช้เครื่องมือและกิจกรรมที่จะต้องดำเนินการให้บรรลุเป้าหมาย และผู้บริหารสถานศึกษาควรนำระบบการนิเทศการจัดการเรียนรู้ไปใช้เพราะจะได้ทำงานอย่างเป็นระบบและสอดคล้องกับมาตรฐานตำแหน่ง มาตรฐานวิชาชีพ และสอดคล้องกับมาตรฐานวิทยฐานะของครูผู้สอน และในการวิจัยครั้งต่อไป ควรทำการศึกษาเกี่ยวกับการพัฒนารูปแบบการนิเทศการจัดการเรียนรู้โดยใช้ชุมชนการเรียนรู้ทางวิชาชีพสำหรับโรงเรียนขยายโอกาสทางการศึกษา และควรทำการศึกษาการนำระบบการนิเทศการจัดการเรียนรู้โดยใช้ชุมชนการเรียนรู้ทางวิชาชีพสำหรับโรงเรียนขยายโอกาสทางการศึกษาไปใช้ในการพัฒนาระบบการนิเทศภายในสถานศึกษาเพื่อส่งเสริมความเข้มแข็งของสถานศึกษาและพัฒนาวิชาชีพครู

เอกสารอ้างอิง

- กรองทอง จิรเดชากุล. (2550). คู่มือการนิเทศภายในโรงเรียน. กรุงเทพมหานคร: ธาธอักษร.
- เก็จกนก เอื้อวงศ์. (2557). การนิเทศในสถานศึกษา. เรียกใช้เมื่อ 16 สิงหาคม 2562 จาก <https://mystou.wordpress.com/>
- ณัฐพงศ์ ทับสุลี. (2559). การพัฒนาระบบการนิเทศภายในโดยใช้ทีมงานเป็นฐานสำหรับโรงเรียนประถมศึกษาสังกัดสำนักงานคณะกรรมการการศึกษาขั้นพื้นฐาน. ใน ดุษฎีนิพนธ์การศึกษาคุณวุฒิบัณฑิต สาขาวิชาการบริหารและพัฒนาการศึกษา. มหาวิทยาลัยมหาสารคาม.
- มหาวิทยาลัยเทคโนโลยีพระจอมเกล้าพระนครเหนือ. (2557). ชุมชนการเรียนรู้ครูเพื่อศิษย์. เรียกใช้เมื่อ 18 สิงหาคม 2562 จาก <https://www.slideshare.net/ssusere8e64b/professional-learning-community-38056973>
- เลขาธิการสภาการศึกษาแห่งชาติ. (2552). ข้อเสนอการปฏิรูปการศึกษาในทศวรรษที่สอง (พ.ศ. 2552 - 2561). กรุงเทพมหานคร: สำนักงานเลขาธิการสภาการศึกษา.
- วิจารณ์ พานิช. (2555). วิธีสร้างการเรียนรู้เพื่อศิษย์ในศตวรรษที่ 21. กรุงเทพมหานคร: ตถาตาพับลิเคชั่น.
- สำนักงานคณะกรรมการการประถมศึกษาแห่งชาติ. (2541). การพัฒนาระบบการนิเทศการศึกษาการนิเทศ 100% โครงการพัฒนาระบบนิเทศการศึกษา. กรุงเทพมหานคร: สำนักงานคณะกรรมการการศึกษาแห่งชาติ.



- สำนักงานรับรองมาตรฐานและประเมินคุณภาพการศึกษา. (2552). ข้อเสนอแนะต่อการพัฒนาคุณภาพมาตรฐานการจัดการศึกษา 3 ระดับ. (พิมพ์ครั้งที่ 3). กรุงเทพมหานคร: สำนักงานรับรองมาตรฐานและประเมินคุณภาพการศึกษา.
- สำนักงานเลขาธิการสภาการศึกษา. (2552). รัฐธรรมนูญแห่งราชอาณาจักรไทย พุทธศักราช 2550. กรุงเทพมหานคร: สำนักพิมพ์คณะรัฐมนตรีและราชกิจจานุเบกษา.
- _____. (2555). การประเมินศักยภาพและความพร้อมของสถานศึกษาขั้นพื้นฐานเพื่อรองรับการกระจายอำนาจการจัดการศึกษา. กรุงเทพมหานคร: พริกหวานกราฟฟิค.
- _____. (2556). กรอบคุณวุฒิแห่งชาติ. กรุงเทพมหานคร: สำนักงานเลขาธิการสภาการศึกษา.
- สำนักวิชาการและมาตรฐานการศึกษา. (2551). แนวทางการบริหารจัดการหลักสูตรตามหลักสูตรแกนกลางการศึกษาขั้นพื้นฐาน พุทธศักราช 2551. กรุงเทพมหานคร: ชุมชนสหกรณ์การเกษตรแห่งประเทศไทย.
- สุภาภรณ์ กิตติรัชตานนท์. (2551). การพัฒนารูปแบบการนิเทศการจัดการเรียนการสอน ในสถานศึกษาระดับการศึกษาขั้นพื้นฐาน. ใน ดุษฎีนิพนธ์การศึกษาดุสิต สาขาวิชาการบริหารการศึกษา. มหาวิทยาลัยนครสวรรค์.
- สุภาวดี ปกครอง. (2561). การพัฒนาระบบพัฒนาครูโดยใช้แนวคิดชุมชนการเรียนรู้ทางวิชาชีพในการจัดการเรียนรู้เพื่อการอ่านออกเขียนได้ของนักเรียนโรงเรียนประถมศึกษา. ในวิทยานิพนธ์ปริญญาการศึกษาดุสิต สาขาวิชาการบริหารและพัฒนการศึกษา. มหาวิทยาลัยมหาสารคาม.
- Edwards, C. H. (1975). Changing teacher behaviours through self-instruction and supervised microteaching in a competency-based program. *Journal of Educational Research*, 68(6), 219-222.
- Elmore, R. F. (2002). *Bridging the Gap Between Standards and Achievement: The Imperative for Professional Development in Education*. Washington, DC: Albert Shanker Institute.
- Harris, B. M. (1963). *Supervisory Behavior in Education*. New York: Prentice-Hall.
- Hoy, W. K. & Forsyth, P. B. (1986). *Effective Supervision : Theory into Practice*. New York: Random House.
- Hoy, W. K. & Miskel, C. G. (2001). *Educational administration: Theory, research, and practice*. (6th ed.). Boston: McGraw - Hall.
- Lewis, M. & Andrews, D. (2004). *Building sustainable futures: Emerging understandings of the significant contribution of the professional learning*



community. Retrieved August 16, 2019, from <https://journals.sagepub.com/doi/10.1177/1365480204047345>

Lunenburg, F.C. (2010). Creating a Professional Learning Community. Retrieved August 16, 2019, from <http://nationalforum.com/Electronic%20Journal%20Volumes/Lunenburg,%20Fred%20C%20Creating%20a%20Professional%20Learning%20Community%20NFEASJ%20V27%20N4%202010.pdf>

การใช้หลักธรรมาภิบาลในการบริหารองค์การขนส่งมวลชนกรุงเทพ*
THE EMPLOYMENT OF THE GOOD GOVERNANCE CONCEPT
IN THE MANAGEMENT OF THE BANGKOK MASS TRANSIT
AUTHORITY

ศศิมาศ พรณรัตน์

Sasimas Punnarat

ไชยา ยิ้มวิไล

Chaiya Yimwilai

องค์การขนส่งมวลชนกรุงเทพ

Bangkok Mass Transit Authority, Thailand

E-mail: sasimasphannarat@gmail.com

บทคัดย่อ

บทความฉบับนี้วัตถุประสงค์เพื่อ 1) ศึกษาระดับธรรมาภิบาลในการบริหารองค์การขนส่งมวลชนกรุงเทพ 2) ศึกษาปัจจัยที่ส่งผลต่อประสิทธิผลของหลักธรรมาภิบาลในการบริหารองค์การขนส่งมวลชนกรุงเทพ และ 3) ศึกษาแนวทางในการพัฒนาการนำธรรมาภิบาลมาใช้ในการบริหารองค์การขนส่งมวลชนกรุงเทพ ใช้การวิจัยแบบผสมผสานวิธี มีกลุ่มตัวอย่างคือพนักงานองค์การขนส่งมวลชนกรุงเทพ 400 คน กำหนดขนาดกลุ่มตัวอย่างตามตารางสำเร็จรูปของยามาเน่ สถิติใช้ค่าร้อยละ ค่าเฉลี่ย ส่วนเบี่ยงเบนมาตรฐาน ค่าสัมประสิทธิ์สหสัมพันธ์เพียร์สัน และการวิเคราะห์การถดถอยพหุคูณแบบขั้นตอน และสัมภาษณ์เชิงลึกกับคณะกรรมการบริหารองค์การขนส่งมวลชนกรุงเทพ ผู้บริหารองค์การขนส่งมวลชนกรุงเทพ และสำนักงานนโยบายและแผนการขนส่งและจราจร กระทรวงคมนาคม, กระทรวงการคลังและสำนักงานนโยบายเศรษฐกิจและสังคมแห่งชาติ 10 คน ใช้การวิเคราะห์เนื้อหา แล้วนำเสนอแบบพรรณนาความเรียง ผลการศึกษาพบว่า 1) ระดับธรรมาภิบาลในการบริหารองค์การขนส่งมวลชนกรุงเทพอยู่ในระดับสูง 2) ปัจจัยด้านธรรมาภิบาลมีความสัมพันธ์เชิงบวกกับประสิทธิผล โดยมีค่าระดับนัยสำคัญทางสถิติที่ 0.01 ปัจจัยด้านธรรมาภิบาล สามารถทำนายประสิทธิผลองค์การได้ร้อยละ 77.6 โดยมีค่าระดับนัยสำคัญทางสถิติที่ 0.01 3) แนวทางในการพัฒนาการนำธรรมาภิบาลมาใช้ในการบริหาร ดังนี้ 3.1) องค์การเน้นการมีส่วนร่วมของบุคลากร และใช้กระบวนการในการตัดสินใจด้วยฉันทามติ 3.2) การให้อำนาจการตัดสินใจ ทรัพยากรแก่หน่วยงานย่อยในสังกัดมากขึ้น 3.3) การสนับสนุนการปฏิบัติงานตามแผนงานให้บรรลุเป้าหมายที่ตั้งไว้

* Received 18 May 2020; Revised 12 July 2020; Accepted 18 July 2020



และการเปิดเผยข้อมูลอย่างตรงไปตรงมา 3.4) การกำกับดูแลบุคลากรอย่างเป็นธรรม และใส่ใจปัญหาการบริหารจัดการและกระตือรือร้นในการแก้ปัญหา

คำสำคัญ: ธรรมาภิบาล, การบริหาร, องค์การขนส่งมวลชนกรุงเทพ

Abstract

This article is intended to. of effectiveness level and factors affecting in The Employment of the Good Governance Concept in the management of the Bangkok Mass Transit Authority and study of recommendations in good governance application of management in Bangkok Mass transit Authority. Use mixed research The sample consisted of 400 Bangkok Mass Transit Authority employees. Specify the sample size according to Yamane's finished table. Data analysis by percentage, means, standard deviation and Pearson's Product moment correlations coefficient. The qualitative research method by in - depth interview 10 key informants from Administrative Committees and representative from the Office of Policy and Planning of Bangkok Mass transit Authority and representative from Office of Transport and Traffic Policy and Planning Ministry of Communication, Ministry of Finance and Office of the National Economic and Social Development Board. Content analysis by descriptive report. The research finding as follows; 1) the level of good governance and the effectiveness were at a high level. 2) Good governance factors were positively related to the effectiveness. With a statistically significant level of 0.01. Good governance factors can predict the effectiveness of the organization by 77.6 percent with a statistical significance of 0.01. 3) Guidelines for the development of good governance in 3.1) Found that the emphasis of personnel participation And use decision - making processes with consensus 3.2) Decision making power 3.3) Should support the implementation of the plan to achieve the set goals. And disclosure of information frankly. 3.4) Should supervise personnel fairly. And pay attention to management problems and enthusiastic to solve problems

Keywords: Good Governance, Administration, Bangkok Mass Transit Authority

บทนำ

องค์การขนส่งมวลชนกรุงเทพในฐานะที่เป็นรัฐวิสาหกิจ และเป็นหน่วยงานหนึ่งที่มีหน้าที่ในการดำเนินงานและควบคุมดูแลการเดินรถโดยสารซึ่งเป็นหนึ่งในระบบขนส่งมวลชน



สาธารณะที่สำคัญของกรุงเทพมหานคร จำเป็นต้องมีการจัดการการเดินทางให้เป็นไปอย่างมีประสิทธิภาพ และสอดคล้องกับความต้องการของผู้ใช้บริการ (วิกิพีเดีย, 2561) ทั้งนี้ภารกิจองค์การขนส่งมวลชนกรุงเทพคือ การทำหน้าที่ดูแลและรับผิดชอบการให้บริการรถโดยสารประจำทางในเขตกรุงเทพมหานคร และจังหวัดใกล้เคียง (องค์การขนส่งมวลชนกรุงเทพ, 2560) ปัจจุบันองค์การขนส่งมวลชนกรุงเทพประสบกับปัญหาขาดทุนสะสม มีหนี้สินมากถึง 1 แสนล้านบาท และขาดทุนมาต่อเนื่องเฉลี่ยปีละ 4 - 5 พันล้านบาท (Investerest.co., 2018) เนื่องจากรายได้กับค่าใช้จ่ายไม่สมดุลกัน ดังนั้นภาครัฐจำเป็นต้องเร่งรัดแก้ไขปัญหาเพื่อให้องค์การขนส่งมวลชนกรุงเทพซึ่งเป็นบริการขนส่งสาธารณะของคนกรุงเทพฯ ให้สามารถคงอยู่ได้อย่างยั่งยืนต่อไป (องค์การขนส่งมวลชนกรุงเทพ, 2560)

ในการบริหารรัฐวิสาหกิจยุคใหม่นั้นจำเป็นต้องนำหลักธรรมาภิบาลหรือหลักการบริหารจัดการที่ดีซึ่งเป็นหลักการที่องค์กรต่าง ๆ นำใช้ในการปฏิบัติให้เกิดการยอมรับและสร้างความเชื่อมั่นให้กับองค์กรทั้งในประเทศและต่างประเทศ ทั้งนี้ธรรมาภิบาล (Good Governance) เป็นหลักการบริหารจัดการที่ดี (United Nations Development Programme, 1997) องค์กรไม่ว่าขนาดใด ต่างก็ให้ความสำคัญกับการบริหารและการจัดการที่ดีมีการนำหลักการต่าง ๆ มาบูรณาการประยุกต์ใช้ให้เหมาะสมกับบริบทขององค์กร การบริหารจัดการที่ดีนับว่าเป็นจุดเริ่มต้นของการเจริญเติบโตและการดำรงอยู่ต่อไป อย่างไรก็ตามจากการศึกษาของ ไพโรจน์ วงศ์วิภาณนท์ และคณะ เห็นว่าประเทศไทยยังไม่มีระบบการกำกับดูแลรัฐวิสาหกิจทั้งหมดของประเทศอย่างเป็นระบบเหมือนในประเทศที่เจริญแล้ว และคณะกรรมการในหลายรัฐวิสาหกิจก็มีปัญหาการทับซ้อนกันของผลประโยชน์ของหน่วยงานซึ่งในหลักการควรจะมีระยะห่าง เช่น ความสัมพันธ์ระหว่างกรรมการขนส่งทางบกกับองค์การขนส่งมวลชนกรุงเทพหรือการที่องค์การขนส่งมวลชนกรุงเทพเป็นผู้ให้บริการรถโดยสาร (operator) (ไพโรจน์ วงศ์วิภาณนท์ และคณะ, 2552) แต่ขณะเดียวกันก็เป็นผู้ได้รับมอบหมายจากกรรมการขนส่งทางบกให้เป็นตัวแทนในการทำหน้าที่เป็น regulator จำเป็นต้องมีการปฏิรูประบบการกำกับดูแลทั้งหมด และปัญหาจากการคอร์รัปชันในรัฐวิสาหกิจที่เกิดจากความสัมพันธ์ของตัวแสดงสำคัญ 3 ตัว คือบุคคลากรในรัฐวิสาหกิจ นักธุรกิจ และนักการเมืองผู้มีอำนาจในการกำกับดูแลรัฐวิสาหกิจด้วยการสมยอมหรือแลกเปลี่ยนผลประโยชน์ส่วนบุคคลกันและอาศัยช่องว่างของปัจจัยเชิงโครงสร้างของรัฐวิสาหกิจ (มานะ นิมิตรมงคล, 2554) และรัฐวิสาหกิจยังมีปัญหาจากการดำเนินงานที่ไม่มีประสิทธิภาพ แรงงานมีประสิทธิภาพต่ำ ต้นทุนการดำเนินงานสูงเมื่อเทียบกับธุรกิจเอกชนในอุตสาหกรรมเดียวกัน ส่งผลให้เกิดการขาดทุน (ณัฐนันท์ อัครเลิศศักดิ์ และคณะ, 2553) และการดำเนินงานของรัฐวิสาหกิจยังมีต้นทุนการเงินและต้นทุนในการลงทุนสูงหรือใช้ทรัพยากรขององค์กรมากเกินความจำเป็นหรือมีการเลือกลงทุนในสิ่งที่ไม่เหมาะสม (Wrong Choice) เป็นการทำลายโอกาสที่จะได้รับสินค้าหรือบริการที่ดีของประชาชนและของประเทศในการใช้ทรัพยากรอย่างคุ้มค่าสูงสุด (Transparency



International (TI), 2000) เนื่องจากยังไม่เคยมีการศึกษามาก่อน ผู้วิจัยจึงมีความสนใจที่จะศึกษาการใช้หลักธรรมาภิบาลในการบริหารองค์การขนส่งมวลชนกรุงเทพ ซึ่งผลการวิจัยจะเป็นแนวทางในการส่งเสริมให้พนักงานในองค์การขนส่งมวลชนกรุงเทพได้นำหลักธรรมาภิบาลมาปรับใช้ในการปฏิบัติงานซึ่งจะทำให้้องค์การสามารถขับเคลื่อนตามนโยบายรัฐบาลและยุทธศาสตร์การพัฒนาประเทศได้อย่างมีประสิทธิภาพประสิทธิผล ซึ่งจะส่งผลให้้องค์การขนส่งมวลชนกรุงเทพมีขีดความสามารถในการพัฒนาและแข่งขันมากยิ่งขึ้น

วัตถุประสงค์ของการวิจัย

1. เพื่อศึกษาระดับธรรมาภิบาลในการบริหารองค์การขนส่งมวลชนกรุงเทพ
2. เพื่อศึกษาปัจจัยที่ส่งผลต่อประสิทธิผลของหลักธรรมาภิบาลในการบริหารองค์การขนส่งมวลชนกรุงเทพ
3. เพื่อเสนอแนวทางในการพัฒนาการนำธรรมาภิบาลมาใช้ในการบริหารองค์การขนส่งมวลชนกรุงเทพ

วิธีดำเนินการวิจัย

1. การศึกษาจากเอกสาร (Documentary Analysis) ในส่วนนี้เป็นการศึกษาข้อมูลทุติยภูมิ (Secondary data) โดยการค้นคว้ารวบรวมข้อมูลทั่วไปจากหนังสือ วารสาร งานนิพนธ์ เอกสาร รายงาน บทความ อินเทอร์เน็ต และสิ่งพิมพ์ที่เกี่ยวข้องทั้งภาษาไทยและภาษาต่างประเทศ

2. การวิจัยภาคสนาม (Field Research) การรวบรวมข้อมูลปฐมภูมิ (Primary data) โดยใช้แบบสอบถามกับพนักงานองค์การขนส่งมวลชนกรุงเทพ และการสัมภาษณ์เชิงลึก (In - Depth Interview) กับผู้ทรงคุณวุฒิ

การวิจัยในส่วนนี้ ผู้วิจัยรวบรวมข้อมูลโดยใช้วิธีการดังนี้

การสอบถามกับพนักงานองค์การขนส่งมวลชนกรุงเทพ ผู้วิจัยดำเนินการศึกษาโดยใช้แบบสอบถามความคิดเห็นเกี่ยวกับระดับธรรมาภิบาลในการบริหารองค์การขนส่งมวลชนกรุงเทพและปัจจัยที่ส่งผลต่อประสิทธิผลของหลักธรรมาภิบาลในการบริหารองค์การขนส่งมวลชนกรุงเทพ

การสัมภาษณ์แบบเจาะลึกผู้ทรงคุณวุฒิ ผู้วิจัยดำเนินการศึกษาโดยการกำหนดแนวทางการสัมภาษณ์ โดยตั้งคำถามแบบกึ่งโครงสร้าง (Semi - structured Interview)

กลุ่มตัวอย่าง

กลุ่มตัวอย่าง คือ พนักงานองค์การขนส่งมวลชนกรุงเทพ ประกอบด้วย ผู้บริหาร หัวหน้ากลุ่มงาน/หัวหน้างาน เจ้าหน้าที่แผนกต่าง ๆ พนักงานขับรถ และพนักงานเก็บค่าโดยสาร จำนวนพนักงาน 400 คน



ผู้ให้ข้อมูลสำคัญ (Key Informant)

ผู้ให้ข้อมูลสำคัญที่ใช้เทคนิคแบบสัมภาษณ์ โดยวิธีเลือกแบบเจาะจง (Purposive Sampling) จำนวน 10 คน ประกอบด้วย

1. คณะกรรมการบริหารกิจการองค์การขนส่งมวลชนกรุงเทพ จำนวน 2 คน
2. ผู้บริหารองค์การขนส่งมวลชนกรุงเทพ จำนวน 5 คน
3. ผู้แทนสำนักงานนโยบายและแผนการขนส่งและจราจร (สนข) กระทรวงคมนาคม กระทรวงการคลัง และสำนักงานนโยบายเศรษฐกิจและสังคมแห่งชาติ (สศช.) จำนวน 3 คน

การวิเคราะห์ข้อมูล

1. การวิเคราะห์แบบสอบถามโดยการหาค่าเฉลี่ย และส่วนเบี่ยงเบนมาตรฐาน
2. การคำนวณหาข้อมูลเกี่ยวกับความสัมพันธ์ของปัจจัยธรรมาภิบาล และประสิทธิผลองค์การ ในภาพรวมขององค์การขนส่งมวลชนกรุงเทพ ใช้วิธีการหลักสถิติหาค่าสัมประสิทธิ์สหสัมพันธ์เพียร์สัน (Pearson Product Moment Correlation) (r)
3. การคำนวณหาข้อมูลปัจจัยธรรมาภิบาลที่ร่วมกันทำนายประสิทธิผลองค์การขององค์การขนส่งมวลชนกรุงเทพ ใช้วิธีการหลักสถิติการวิเคราะห์การถดถอยพหุคูณแบบขั้นตอน (Stepwise Multiple Regression Analysis: SMRA) กำหนดค่านัยสำคัญทางสถิติที่ระดับ .05
4. การวิเคราะห์ข้อมูลในการวิจัยเชิงคุณภาพด้วยการวิเคราะห์เนื้อหา (Content Analysis) และนำเสนอข้อมูลเป็นข้อความแบบบรรยาย

สมมติฐานการวิจัย

1. ปัจจัยด้านธรรมาภิบาลรายด้านทุกด้านมีความสัมพันธ์เชิงบวกกับปัจจัยประสิทธิผลองค์การอย่างมีนัยสำคัญทางสถิติ
2. ปัจจัยด้านธรรมาภิบาลมีความสามารถในการทำนายประสิทธิผลองค์การขององค์การขนส่งมวลชนกรุงเทพได้อย่างมีนัยสำคัญทางสถิติ

ผลการวิจัย

1. ระดับธรรมาภิบาลในการบริหารองค์การขนส่งมวลชนกรุงเทพ โดยรวมและรายด้าน

ระดับธรรมาภิบาลในการบริหาร องค์การขนส่งมวลชนกรุงเทพ	ระดับความคิดเห็น (n = 400)			
	\bar{x}	S.D.	แปลผล	อันดับ
1. ด้านหลักประสิทธิผล	4.35	.91	สูง	4
2. ด้านหลักประสิทธิภาพ	4.25	.76	สูง	8
3. ด้านหลักการตอบสนอง	4.42	.86	สูง	1



ระดับธรรมาภิบาลในการบริหาร องค์การขนส่งมวลชนกรุงเทพ	ระดับความคิดเห็น (n = 400)			
	\bar{X}	S.D.	แปลผล	อันดับ
4. ด้านหลักการรับผิดชอบ	4.28	.81	สูง	7
5. ด้านหลักความโปร่งใส	4.19	.81	สูง	9
6. ด้านหลักการมีส่วนร่วม	4.33	.91	สูง	5
7. ด้านหลักการกระจายอำนาจ	4.37	.83	สูง	3
8. ด้านหลักนิติธรรม	4.30	.81	สูง	6
9. ด้านหลักความเสมอภาค	4.38	.87	สูง	2
10. ด้านหลักมุ่งเน้นฉันทามติ	4.09	.91	สูง	10
รวม	4.29	.80	สูง	

จากตารางที่ 1 พบว่า ระดับธรรมาภิบาลในการบริหารองค์การขนส่งมวลชนกรุงเทพ โดยภาพรวม อยู่ในระดับสูง ($\bar{X} = 4.29$) และเมื่อพิจารณารายด้าน เรียงตามลำดับความคิดเห็น โดยพิจารณาจากคะแนนเฉลี่ยสูงสุด ได้แก่ ด้านหลักการตอบสนอง ($\bar{X} = 4.42$) รองลงมา ได้แก่ ด้านหลักความเสมอภาค ($\bar{X} = 4.38$) และและด้านหลักมุ่งเน้นฉันทามติ มีระดับค่าเฉลี่ยต่ำสุด ($\bar{X} = 4.09$)

2. ปัจจัยที่ส่งผลต่อประสิทธิผลของหลักธรรมาภิบาลในการบริหารองค์การขนส่งมวลชนกรุงเทพ

ปัจจัยที่ส่งผลต่อประสิทธิผลของ หลักธรรมาภิบาลในการบริหาร องค์การขนส่งมวลชนกรุงเทพ	ระดับความคิดเห็น (n = 400)			
	\bar{X}	S.D.	แปลผล	อันดับ
1. ด้านมนุษยสัมพันธ์ (Human - Relations)	4.11	.86	สูง	2
2. ด้านระบบเปิด (Open - System)	3.98	.86	สูง	4
3. ด้านเป้าหมายเชิงเหตุผล (Rational - Goal)	4.15	.85	สูง	1
4. ด้านกระบวนการภายใน (Internal - Process)	4.00	.90	สูง	3
รวม	4.06	.86	สูง	

จากตารางที่ 2 พบว่า ระดับปัจจัยที่ส่งผลต่อประสิทธิผลของหลักธรรมาภิบาลในการบริหารองค์การขนส่งมวลชนกรุงเทพ โดยภาพรวม อยู่ในระดับสูง ($\bar{X} = 4.06$) และเมื่อพิจารณารายด้าน เรียงตามลำดับความคิดเห็นโดยพิจารณาจากคะแนนเฉลี่ยสูงสุด ได้แก่ ด้านเป้าหมายเชิงเหตุผล (Rational - Goal) ($\bar{X} = 4.15$) รองลงมา ได้แก่ ด้านมนุษยสัมพันธ์ (Human - Relations) ($\bar{X} = 4.11$) และด้านระบบเปิด (Open - System) มีระดับค่าเฉลี่ยต่ำสุด ($\bar{X} = 3.98$)



2.1 ผลการทดสอบสมมติฐาน

ตัวแปร	GG1	GG2	GG3	GG4	GG5	GG6	GG7	GG8	GG9	GG10	EF1	EF2	EF3	EF4	TGG	TEF
GG1	1	.625**	.672**	.574**	.511**	.509**	.527**	.479**	.486**	.499**	.547**	.574**	.520**	.705**	.478**	.629**
GG2	.625**	1	.750**	.715**	.597**	.595**	.639**	.609**	.591**	.599**	.647**	.628**	.623**	.745**	.557**	.723**
GG3	.672**	.750**	1	.739**	.659**	.628**	.669**	.668**	.639**	.593**	.625**	.607**	.634**	.665**	.729**	.755**
GG4	.672**	.750**	.739**	1	.659**	.628**	.669**	.668**	.639**	.593**	.625**	.607**	.634**	.665**	.750**	.755**
GG5	.574**	.715**	.739**	.704**	1	.602**	.691**	.659**	.589**	.590**	.619**	.598**	.642**	.668**	.738**	.739**
GG6	.511**	.597**	.659**	.704**	.315**	1	.678**	.623**	.585**	.552**	.564**	.597**	.630**	.600**	.749**	.699**
GG7	.509**	.595**	.628**	.602**	.635**	.672**	1	.663**	.589**	.636**	.614**	.580**	.574**	.548**	.706**	.738**
GG8	.527**	.639**	.669**	.691**	.678**	.672**	.663**	1	.672**	.626**	.642**	.606**	.647**	.626**	.745**	.739**
GG9	.479**	.609**	.668**	.659**	.623**	.663**	.663**	.579**	1	.619**	.632**	.751**	.527**	.750**	.713**	.749**
GG10	.486**	.591**	.639**	.589**	.585**	.589**	.672**	.681**	.654**	1	.636**	.625**	.603**	.544**	.752**	.712**
EF1	.481**	.647**	.625**	.619**	.574**	.644**	.642**	.670**	.638**	.642**	1	.684**	.613**	.623**	.742**	.746**
EF2	.547**	.628**	.607**	.598**	.597**	.614**	.606**	.579**	.625**	.550**	.684**	1	.640**	.639**	.737**	.750**
EF3	.574**	.623**	.634**	.642**	.630**	.580**	.647**	.619**	.603**	.613**	.640**	.613**	1	.651**	.736**	.743**
EF4	.520**	.571**	.665**	.668**	.600**	.574**	.626**	.632**	.544**	.544**	.623**	.638**	.651**	1	.636**	.741**
TGG	.705**	.745**	.729**	.738**	.749**	.738**	.745**	.751**	.752**	.747**	.742**	.737**	.736**	.731**	1	.742**
TEF	.629**	.723**	.755**	.739**	.699**	.706**	.739**	.750**	.712**	.689**	.728**	.750**	.743**	.741**	.742**	1

** มีนัยสำคัญทางสถิติที่ 0.01 * มีนัยสำคัญทางสถิติที่ 0.05

สมมติฐานที่ 1 ปัจจัยด้านธรรมาภิบาลรายด้านทุกด้านมีความสัมพันธ์เชิงบวกกับปัจจัยประสิทธิผลองค์กรในภาพรวม โดยมีค่าความสัมพันธ์ (r) ระหว่าง .236 -.755 และมีนัยสำคัญทางสถิติที่ 0.01 ทุกค่า

สมมติฐานที่ 2 ปัจจัยด้านธรรมาภิบาลมีความสามารถในการทำนายประสิทธิผลองค์กรขององค์กรขนส่งมวลชนกรุงเทพได้อย่างมีนัยสำคัญทางสถิติ พบว่าปัจจัยธรรมาภิบาลที่มีความสามารถเป็นตัวแปรในการทำนายประสิทธิผลองค์กรได้ตัวอย่างมีนัยสำคัญทางสถิติมีจำนวน 10 ตัว จากจำนวนตัวแปรทั้งหมด 10 ตัว ได้แก่ หลักประสิทธิผล หลักประสิทธิภาพ หลักการตอบสนอง หลักการรับผิดชอบต่อสังคม หลักความโปร่งใส หลักการมีส่วนร่วม หลักการกระจายอำนาจ หลักนิติธรรม หลักความเสมอภาค และหลักมุ่งเน้นฉันทามติผลที่พบดังกล่าวจึงสนับสนุนสมมติฐานที่ 2 ที่ตั้งไว้ว่าปัจจัยด้านธรรมาภิบาลมีความสามารถในการทำนาย



ประสิทธิผลองค์การขององค์การขนส่งมวลชนกรุงเทพได้อย่างมีนัยสำคัญทางสถิติโดยมีค่าอำนาจการทำนายรวมร้อยละ 77.6

3. แนวทางในการพัฒนาการนำธรรมาภิบาลมาใช้ในการบริหารองค์การขนส่งมวลชนกรุงเทพ ผลการศึกษาพบว่า 1) เน้นการมีส่วนร่วมของบุคลากร และใช้กระบวนการในการตัดสินใจด้วยฉันทามติ 2) การให้อำนาจการตัดสินใจ ทรัพยากร ภารกิจให้แก่หน่วยงานย่อยในสังกัดเพิ่มมากขึ้นและปฏิบัติตามกฎหมาย กฎ ระเบียบ ข้อบังคับ โดยไม่แบ่งแยก ไม่เลือกปฏิบัติ 3) การปฏิบัติงานตามแผนงานให้บรรลุเป้าหมายที่ตั้งไว้ ในขณะที่เดียวกันจะต้องพัฒนาระบบงานที่มีประสิทธิภาพ และการเปิดเผยข้อมูลอย่างตรงไปตรงมา 4) การกำกับดูแลบุคลากรอย่างเป็นธรรม การให้บริการขององค์การขนส่งมวลชนกรุงเทพมุ่งในด้านความสะดวกรวดเร็ว ปลอดภัย การใส่ใจปัญหาการบริหารจัดการและกระตือรือร้นในการแก้ปัญหา

อภิปรายผล

จากผลการวิจัยมีประเด็นที่น่าสนใจที่จะนำมาอภิปรายผล ดังนี้

1. ระดับธรรมาภิบาลอยู่ในระดับสูง ทั้งนี้อาจจะเป็นเพราะว่าธรรมาภิบาลหรือ Good Governance ถือเป็นหลักการสำคัญที่ช่วยกระตุ้นให้องค์การขนส่งมวลชนกรุงเทพ เกิดการปรับเปลี่ยนหลักคิดและวิธีการทำงานเพื่อให้ผู้ที่เกี่ยวข้องและผู้ที่มีส่วนได้ส่วนเสีย เกิดความศรัทธาและเชื่อมั่นต่อองค์การในระดับที่สูงขึ้น นอกจากนี้อาจเป็นเพราะผู้บริหารองค์การขนส่งมวลชนกรุงเทพ เห็นว่าธรรมาภิบาลมีความสำคัญต่อกระบวนการทำงานขององค์การในด้านการบริการสาธารณะของรัฐที่ให้ผลลัพธ์เป็นที่น่าพอใจ ส่งผลให้องค์การมีการปรับตัวเพื่อก่อให้เกิดการเปลี่ยนแปลงภายในที่สอดคล้องกับหลักธรรมาภิบาล ทั้งในเรื่องการกำหนดวิสัยทัศน์ พันธกิจ นโยบาย กลยุทธ์ รวมทั้งการจัดสรรใช้ทรัพยากรต่าง ๆ ให้ตอบสนองความต้องการและเกิดประโยชน์สูงสุดแก่ส่วนรวม ส่งผลต่อการปรับพฤติกรรมของพนักงานองค์การขนส่งมวลชนกรุงเทพในการทำงาน เช่น การให้ความสำคัญกับผู้มีส่วนได้ส่วนเสีย การเปิดโอกาสให้ผู้มีส่วนได้ส่วนเสียเสนอความคิดเห็นในการกำหนดนโยบาย เป็นต้น ดังนั้นการบริหารงานตามหลักธรรมาภิบาลจึงเป็นประเด็นสำคัญที่ช่วยให้องค์การขนส่งมวลชนกรุงเทพสามารถพัฒนาการบริหารงานให้มีประสิทธิภาพและมีประสิทธิผลในการทำงานทั้งทางด้านปริมาณและคุณภาพ จากเหตุผลดังกล่าวจึงส่งผลให้ระดับธรรมาภิบาล ในการบริหารองค์การขนส่งมวลชนกรุงเทพอยู่ในระดับสูง และยังคงส่งผลให้ปัจจัยด้านธรรมาภิบาลมีความสัมพันธ์เชิงบวกกับประสิทธิผลองค์การขององค์การขนส่งมวลชนกรุงเทพ เป็นต้น สอดคล้องกับแนวคิดของ บวรศักดิ์ อูวรรณโณ; ถวิลวดี บุรีกุล และคณะ ที่กล่าวว่าการสร้างธรรมาภิบาลในองค์กรคือการมีความโปร่งใส มีความสำนึกรับผิดชอบ ตรวจสอบได้และทุกฝ่ายมีส่วนร่วม เพราะธรรมาภิบาลเป็นสิ่งที่ทุกภาคส่วนไม่ว่าจะเป็นภาครัฐ และภาคธุรกิจเอกชนให้ความสนใจและนำมาประยุกต์ใช้ในการบริหารงานแล้วจะเกิดความเชื่อมั่นซึ่งผลลัพธ์ที่ดีที่สุดคือความเป็นธรรม



ความสุจริต ความมีประสิทธิภาพและประสิทธิผล (บวรศักดิ์ อุวรรณโณ, 2545); (ถวิลวดี บุรีกุล และคณะ, 2545) สอดคล้องกับแนวคิดของ สถาบันพระปกเกล้า; Asian Development Bank และโกวิท พวงงาม มีความเห็นพ้องกันว่าธรรมาภิบาลเป็นแนวทางการบริหารงานของรัฐในทุก ๆ ด้านโดยชอบธรรม มุ่งความสนใจไปที่องค์ประกอบที่ทำให้เกิดการจัดการอย่างมีประสิทธิภาพ โดยเน้นการใช้กระบวนการมีส่วนร่วมจากทุกส่วนของสังคม ทั้งภาครัฐ ภาคเอกชนและภาคประชาชนอย่างจริงจัง (สถาบันพระปกเกล้า, 2550); (Asian Development Bank, 1995); (โกวิท พวงงาม, 2553)

2. ระดับปัจจัยด้านธรรมาภิบาลมีความสัมพันธ์เชิงบวกกับประสิทธิผลองค์การขององค์การขนส่งมวลชนกรุงเทพ โดยมีค่าระดับนัยสำคัญทางสถิติที่ 0.01 ปัจจัยด้านธรรมาภิบาลสามารถทำนายประสิทธิผลองค์การขององค์การขนส่งมวลชนกรุงเทพได้ร้อยละ 77.6 โดยมีค่าระดับนัยสำคัญทางสถิติที่ 0.01 ทั้งนี้อาจจะเป็นเพราะว่าถ้าหน่วยงานใดมีธรรมาภิบาลอยู่ในระดับสูงก็จะมีประสิทธิผลองค์การอยู่ในระดับสูงด้วย เมื่อมีหลักการที่เป็นแนวทางในการสร้างธรรมาภิบาลแล้ว หน่วยงานที่ต้องการใช้หลักการบริหารแนวใหม่ที่มุ่งสร้างธรรมาภิบาลให้สามารถประยุกต์ใช้ได้และวัดระดับการมีธรรมาภิบาลของหน่วยงานตนเองได้ เมื่อองค์การซึ่งหมายถึงองค์การขนส่งมวลชนกรุงเทพ ใช้ธรรมาภิบาลในการบริหารงานให้มีประสิทธิภาพและประสิทธิผลก็จะช่วยให้ระบบถ่วงดุลที่เกิดขึ้นในองค์การให้ดีขึ้นสอดคล้องกับผลการวิจัยของ อุทัย จันทรรัตนกานต์ ที่ได้ทำการวิจัย หลักธรรมาภิบาลกับประสิทธิผลของเทศบาลในเขตอำเภอเมือง จังหวัดปทุมธานี พบว่า หลักธรรมาภิบาลส่งผลเชิงบวกต่อประสิทธิผลของเทศบาลในเขตอำเภอเมือง จังหวัดปทุมธานีอย่างมีนัยสำคัญทางสถิติที่ระดับ.05 (อุทัย จันทรรัตนกานต์, 2560)

3. แนวทางในการพัฒนาการนำธรรมาภิบาลมาใช้ในการบริหารองค์การขนส่งมวลชนกรุงเทพ นำมาอภิปรายผล ดังนี้

3.1 หลักการมีส่วนร่วม หลักมุ่งเน้นฉันทามติ จากการวิเคราะห์ข้อมูล พบว่าการบริหารองค์การต้องเน้นการมีส่วนร่วมของบุคลากร และใช้กระบวนการในการตัดสินใจด้วยฉันทามติ ทั้งนี้ก็เพราะหลักธรรมาภิบาลเป็นหลักการบริหารจัดการบ้านเมืองที่ดี สามารถนำมาประยุกต์ใช้กับหน่วยงานในด้านต่าง ๆ ได้เป็นอย่างดี เช่น การเปิดโอกาสให้พนักงานมีส่วนร่วมในการแสดงความคิดเห็นและตัดสินใจ มีส่วนร่วมรับรู้ มีส่วนเกี่ยวข้องกับกระบวนการตัดสินใจให้การมีส่วนร่วมเป็นกระบวนการที่พนักงาน และผู้มีส่วนได้ส่วนเสียมีส่วนร่วมในการตัดสินใจในเรื่องต่าง ๆ ดังนั้นการมีส่วนร่วมจึงเป็นการสื่อสารสองทาง มีการแลกเปลี่ยนข้อมูลและรับฟังความเห็นซึ่งกันและกันระหว่างองค์การกับประชาชน หรือระหว่างผู้บริหารกับพนักงานภายใต้การบังคับบัญชา และผู้มีส่วนได้ส่วนเสียมีส่วน ในขณะเดียวกันการมีส่วนร่วมจะก่อให้เกิดกระบวนการติดตาม ตรวจสอบนโยบายและองค์การตระหนักถึงความรับผิดชอบต่อสังคมมากขึ้น นอกจากนี้ในองค์การซึ่งประกอบด้วยบุคคลที่มีความคิดเห็นแตกต่างกันไป ธรรมาภิบาลจะ



ทำหน้าที่เป็นตัวกลางในการประสานความต้องการที่แตกต่างให้บนพื้นฐานของประโยชน์ส่วนรวมและขององค์การเป็นหลัก ทุกคนสามารถแสดงความคิดเห็น เสนอแนะ และนอกจากนี้ องค์การควรที่จะให้ผู้ที่เกี่ยวข้องกับเรื่องที่จะดำเนินการทุกฝ่ายได้ตัดสินใจหรือกำหนดทางเลือกร่วมกัน โดยให้ทุกฝ่ายมาร่วมกันพูดคุย แลกเปลี่ยน เรียนรู้ และรับฟังข้อมูลของแต่ละฝ่าย พร้อมทั้งช่วยกันตัดสินใจหรือกำหนดทางเลือกที่ดีเป็นประโยชน์ต่อส่วนรวมมากที่สุดและเป็นที่ยอมรับของทุกฝ่าย สอดคล้องกับแนวคิดของวันชัย โกลละสุต ที่เสนอว่าการเปิดโอกาสเพื่อการแลกเปลี่ยน ย่อมเป็นผลดีต่อกลุ่มและบุคคลได้ในระดับกระทำ เพราะโอกาสเพื่อการแลกเปลี่ยนความคิดเห็นใด ๆ หรือประสบการณ์มักถูกปิดกั้นด้วยคำสั่งหรือความคิดเบื่องบน การเปิดโอกาสให้ทุกคนได้แลกเปลี่ยนย่อมส่งผลต่อเหตุและผลในการพัฒนาความคิดต่าง ๆ ได้ (วันชัย โกลละสุต, 2560) และ United Nations Development Programme ที่กล่าวถึงฉันทามติ (Consensus - Oriented) ว่าเป็นการประสานความแตกต่างในผลประโยชน์ของฝ่ายต่าง ๆ เพื่อหาข้อยุติร่วมกัน อันจะเป็นประโยชน์ต่อทุกฝ่าย (United Nations Development Programme, 1997)

3.2 หลักการกระจายอำนาจ และหลักนิติธรรม จากการวิเคราะห์ข้อมูลพบว่า ควรให้อำนาจการตัดสินใจ ทรัพยากร ภารกิจให้แก่หน่วยงานย่อยในสังกัดเพิ่มมากขึ้น และปฏิบัติตามกฎหมาย กฎ ระเบียบ ข้อบังคับ ทั้งนี้ก็เพราะในองค์การต่างก็จำเป็นที่ผู้บริหารจะต้องมีการกระจายอำนาจซึ่งเป็นเรื่องปกติ และการกระจายอำนาจนั้นก็เป็วิธีที่ผู้บริหารกำหนดอำนาจหน้าที่และความรับผิดชอบให้แก่ผู้ใต้บังคับบัญชาในลำดับถัดไป เป็นการกระจายเป็นเครื่องช่วยให้ผู้บริหารได้แจกจ่ายหรือกระจายความรับผิดชอบให้บุคลากรต่าง ๆ ตามความสามารถของแต่ละบุคคล ดังนั้นการกระจายอำนาจต้องมีการเตรียมบุคลากรให้พร้อม ต้องมีการวางแผนล่วงหน้าเพื่อพัฒนาความรู้ ทักษะและคุณลักษณะต่าง ๆ ของผู้ที่จะได้รับมอบอำนาจให้มีความพร้อม ก่อนได้รับการกระจายอำนาจในระยะเวลาที่กำหนด แน่นนอนในอนาคตการมอบอำนาจให้บุคคลโดยขาดการเตรียมการ ถือเป็นความเสี่ยงต่อการที่บุคคลจะถูกลดทอนความสามารถ หรือลาออกจากองค์การไปเพราะขาดความพร้อมได้ นอกจากนี้การกระจายอำนาจเป็นการหลีกเลี่ยงระบบการทำงานที่ล่าช้า (red tapism) ดังนั้นการกระจายอำนาจจึงเป็นการมอบหมายงานอย่างมีประสิทธิภาพ และเป็นการเปิดโอกาสให้ผู้อยู่ใต้บังคับบัญชาพัฒนาความคิดริเริ่ม ความสามารถในตำแหน่งทางการบริหารให้มีคุณภาพได้ เรียนรู้ถึงวิธีการตัดสินใจ วิธีการจัดการซึ่งจะสามารถมองเห็นแนวของความเป็นนักบริหารในอนาคตเพื่อเลื่อนตำแหน่งสู่ระดับสูงขึ้น สอดคล้องกับแนวคิดของ สุมาลี ทองดี ที่กล่าวถึงหลักการกระจายอำนาจหน้าที่ว่าองค์การจะประสบความสำเร็จและก้าวไปสู่เป้าหมายที่ตั้งไว้ได้ ต้องอาศัยความร่วมมือร่วมใจของทุกคน (สุมาลี ทองดี, 2555) สอดคล้องกับแนวคิดของ วิระไชยธรรม กล่าวถึงความสำคัญของหลักนิติธรรมก็คือ การมีกฎหมายรวมถึงมีกฎระเบียบเป็นธรรมกับทุกฝ่าย มีการบังคับใช้อย่างเสมอภาคและไม่มีการเลือกปฏิบัติ ไม่มีมาตรฐานเชิงซ้อน



(Double Standard) (วีระ ไชยธรรม, 2542) และจากแนวคิดของ บวรศักดิ์ อุวรรณโณ ที่กล่าวว่าความสำคัญประการหนึ่งของหลักนิติธรรมคือต้องมีการเคารพกฎเกณฑ์ แยกเรื่องส่วนตัวกับการใช้อำนาจหน้าที่ในตำแหน่งเพราะจะเป็นฐานของการคอร์รัปชันทั้งหมด (บวรศักดิ์ อุวรรณโณ, 2545) และสอดคล้องกับแนวคิดของ สำนักงานคณะกรรมการพัฒนาระบบราชการ ได้สรุปความสำคัญของหลักนิติธรรมว่าต้องมีกติกาในการทำงานกับคนหมู่มากจะต้องวางกติกาให้เป็นที่ยอมรับโดยทั่วกัน เมื่อกติกาเป็นอย่างไรก็ต้องปฏิบัติตามนั้น ต้องมีการเคารพกฎเกณฑ์ ต้องแยกเรื่องส่วนตัวกับหน้าที่เพราะจะเป็นฐานของการคอร์รัปชัน (สำนักงานคณะกรรมการพัฒนาระบบราชการ, 2558)

3.3 หลักประสิทธิผล หลักประสิทธิภาพ และหลักความโปร่งใสจากการวิเคราะห์ข้อมูล พบว่า ควรสนับสนุนการปฏิบัติงานตามแผนงานให้บรรลุเป้าหมายที่ตั้งไว้ในขณะเดียวกันจะต้องพัฒนาระบบงานที่มีประสิทธิภาพ และการเปิดเผยข้อมูลอย่างตรงไปตรงมา ทั้งนี้ อาจจะเป็นเพราะว่าประสิทธิผล และประสิทธิภาพตามหลักธรรมาภิบาลเป็นการมุ่งเน้นให้องค์กรการใช้ทรัพยากรที่มีอยู่อย่างคุ้มค่ามากที่สุดต่อส่วนรวม รวมไปถึงการปรับปรุงประสิทธิภาพในการทำงานและการทำให้เกิดความโปร่งใส มีการตรวจสอบ การสอบทานซึ่งจะเป็นเครื่องมือในการป้องกันการฉ้อฉลและเสริมสร้างธรรมาภิบาลในองค์กรได้เป็นอย่างดี ทั้งนี้ความโปร่งใสเป็นการตัดสินใจและการดำเนินการต่าง ๆ ที่ตั้งอยู่บนกฎ ระเบียบ ชัดเจน การดำเนินงานของหน่วยงานในด้านนโยบายต่าง ๆ นั้น สาธารณะชนสามารถรับทราบ และมีความมั่นใจได้ว่าการดำเนินงานของหน่วยงานนั้นมาจากความตั้งใจในการดำเนินงานเพื่อให้บรรลุผลตามเป้าหมายของนโยบาย สอดคล้องกับแนวคิดของ สมพิศ สุขแสน ที่ได้กล่าวถึงผลจากการปฏิรูประบบราชการของรัฐบาลทำให้หน่วยงานต่าง ๆ ไม่ว่าจะองค์กรภาคราชการ รัฐวิสาหกิจหรือเอกชนต่างก็ตระหนักถึงการปรับเปลี่ยนกระบวนการหรือวิธีการทำงานเสียใหม่ เพื่อให้การทำงานมีประสิทธิภาพและประสิทธิผล (สมพิศ สุขแสน, 2556) สอดคล้องกับแนวคิดของ นันทนา ธรรมบุศย์ ที่แสดงความคิดเห็นว่าบุคลากรต้องเรียนรู้วิธีการทำงานโดยสิ้นเปลืองเวลา และสูญเสียพลังงานในการทำงานน้อยที่สุดแต่เกิดประโยชน์ (นันทนา ธรรมบุศย์, 2540) และ กลุ่มงานธรรมาภิบาล การไฟฟ้าฝ่ายผลิตแห่งประเทศไทย ที่สรุปว่าการนำหลักธรรมาภิบาลมาประยุกต์ใช้จะทำให้้องค์กรสามารถเพิ่มประสิทธิภาพการบริหารงานได้ อีกทั้งยังเป็นกลไกในการควบคุมติดตามและตรวจสอบ โดยมีประชาชนหรือองค์กรภายนอกมีส่วนร่วม ทั้งนี้เพื่อป้องกันไม่ให้เกิดความเสียหายแก่การบริหารองค์กร เพราะการสร้างธรรมาภิบาลให้เกิดขึ้นในองค์กรเป็นการสร้างจิตสำนึกที่ดีในการบริหารงานและการทำงานในองค์กร และเป็นการจัดระบบที่สนับสนุนให้มีการปฏิบัติตามจิตสำนึกที่ดีไม่ว่าจะเป็นในเรื่องของการบริหารงานอย่างมีประสิทธิภาพ ไม่สิ้นเปลือง การติดตามการทุจริต ความโปร่งใส โดยคำนึงถึงผู้ที่เกี่ยวข้องที่จะได้รับผลกระทบ เนื่องจากผู้ที่ได้รับผลกระทบจาก



การปฏิบัติงานในองค์การของรัฐนั้นจะเกี่ยวข้องกับประชาชนโดยตรง (กลุ่มงานธรรมาภิบาล การไฟฟ้าฝ่ายผลิตแห่งประเทศไทย, 2560)

3.4 หลักการตอบสนอง หลักการรับผิดชอบ และหลักความเสมอภาคจากการวิเคราะห์ข้อมูล พบว่า ควรกำกับดูแลบุคลากรอย่างเป็นธรรม การให้บริการขององค์การขนส่งมวลชนกรุงเทพมหานครในด้านความสะดวก รวดเร็ว ปลอดภัย การใส่ใจปัญหาการบริหารจัดการและกระตือรือร้นในการแก้ปัญหา ทั้งนี้อาจจะเป็นเพราะว่าหลักธรรมาภิบาลมุ่งเน้นให้บุคลากรทุกคนในองค์การรู้สึกมีส่วนร่วมหรือรู้สึกเป็นส่วนหนึ่งกับองค์การ บุคคลสามารถมีส่วนร่วมเกี่ยวข้องในกิจกรรมหลักที่จะช่วยสร้างความเติบโตให้กับหน่วยงาน ธรรมาภิบาลเป็นการให้การตอบสนองต่อความต้องการของผู้ใช้บริการรถยนต์สาธารณะด้วยการให้บริการที่เหมาะสมทันต่อเวลา ทันการและรวดเร็วมีประสิทธิภาพ นอกจากนี้บุคคล องค์กรและผู้ทำหน้าที่ในการตัดสินใจต้องมีภาระความรับผิดชอบต่อสาธารณะเกี่ยวกับการกระทำ กิจกรรม หรือการตัดสินใจใด ๆ ซึ่งส่งผลกระทบต่อสาธารณะ ซึ่งได้แก่ การเปิดเผยข้อมูล การมีความยุติธรรมปฏิบัติต่อทุกคนด้วยความเสมอภาค เพราะหลักความเสมอภาคถือว่าเป็นหลักพื้นฐานของศักดิ์ศรีของความเป็นมนุษย์ ซึ่งมนุษย์ย่อมได้รับการรับรองและคุ้มครองจากกฎหมายอย่างเท่าเทียมกันในฐานะที่เป็นมนุษย์โดยมิแบ่งแยกเชื้อชาติ ศาสนา ภาษา ฯลฯ สอดคล้องกับแนวคิดของ Simachockdee, W. ที่กล่าวถึงการปรับปรุงงานบริการให้ดีขึ้นนั้นสามารถดำเนินการได้ 3 ลักษณะคือ 1) การสร้างความแตกต่างจากคู่แข่ง ผู้ให้บริการที่มีคุณภาพจะต้องทำให้ผลิตภัณฑ์แตกต่างจากคู่แข่งยากต่อการลอกเลียนแบบที่จะสร้างให้เห็นเป็นข้อแตกต่างที่ชัดเจน โดยการพัฒนาคุณภาพการให้บริการที่เหนือกว่าคู่แข่ง การอำนวยความสะดวก การให้บริการเสริมนอกจากบริการหลัก 2) คุณภาพการให้บริการ เป็นสิ่งสำคัญอย่างหนึ่งในการสร้างความแตกต่างของการให้บริการ โดยเสนอคุณภาพการให้บริการตามที่ลูกค้าคาดหวังไว้ และ 3) ประสิทธิภาพในการให้บริการ โดยการเพิ่มประสิทธิภาพด้วยวิธีการต่าง ๆ เช่น เพิ่มเครื่องมือและสร้างมาตรฐาน การให้บริการ (Simachockdee, W., 2002) สอดคล้องกับแนวคิดของ Romzek, Barbara S. & Melvin J. Dubnick. กล่าวถึงความสำนึกรับผิดชอบด้านการตอบสนองต่อความต้องการของผู้ใช้บริการ (accountability for responsiveness) ความสำนึกรับผิดชอบในด้านนี้วางอยู่บนพื้นฐานของแนวคิดที่ให้ความสำคัญกับลูกค้าในฐานะที่เป็นผู้ใช้บริการตามแนวคิดของการจัดการภาครัฐแนวใหม่ (new public management) สามารถจำแนกความต้องการออกเป็น 2 แบบคือ demands (ความต้องการที่มาจากผู้ใช้บริการ) กับ needs (ความต้องการที่องค์กรเป็นผู้กำหนด) (Romzek, B. S. & Melvin J. D., 1987) และสอดคล้องกับแนวคิดของ บริติช เคานซิล ที่กล่าวถึงการส่งเสริมการยอมรับความแตกต่างและอยู่ร่วมกันอย่างเท่าเทียมว่านโยบายการส่งเสริมการยอมรับความแตกต่างและอยู่ร่วมกันอย่างเท่าเทียมเป็นหลักปฏิบัติที่ทำให้มั่นใจได้ว่าองค์กรจะไม่มีทางเลือกปฏิบัติโดยไม่มีเหตุผลอันสมควรในการคัดเลือกบุคคลเข้าทำงาน การรักษาพนักงานให้อยู่กับองค์การ



การฝึกอบรมและการพัฒนาศักยภาพพนักงาน โดยไม่เลือกปฏิบัติในความแตกต่าง (ปริติช เคนซิล, 2560)

องค์ความรู้ใหม่



ภาพที่ 1 โมเดลการใช้หลักธรรมาภิบาลในการบริหารองค์การขนส่งมวลชนกรุงเทพ

โมเดลการใช้หลักธรรมาภิบาลในการบริหารองค์การขนส่งมวลชนกรุงเทพ ทำให้ทราบปัจจัยที่ส่งผลต่อประสิทธิผลของหลักธรรมาภิบาลในการบริหารองค์การขนส่งมวลชนกรุงเทพ และแนวคิดการนำธรรมาภิบาลมาใช้ในการบริหารองค์การขนส่งมวลชนกรุงเทพ ที่ได้พัฒนาขึ้น เพื่อให้องค์การขนส่งมวลชนกรุงเทพมีความโปร่งใส เป็นธรรม มีความสำนึกรับผิดชอบ ตรวจสอบได้ ทุกฝ่ายได้รับอำนาจการตัดสินใจและมีส่วนร่วม ทำให้องค์การสามารถขับเคลื่อนตามนโยบายรัฐบาลและยุทธศาสตร์การพัฒนาประเทศได้อย่างมีประสิทธิภาพประสิทธิผลมากขึ้น



สรุป/ข้อเสนอแนะ

ปัญหาของรัฐวิสาหกิจที่เกิดขึ้นในขณะนี้มีความจำเป็นอย่างยิ่งที่จะต้องแก้ไขด้วยการนำหลักธรรมาภิบาลมาใช้ และผลการวิจัยครั้งนี้ได้แนวทางในการส่งเสริมให้พนักงานในองค์กรขนส่งมวลชนกรุงเทพมหานครนำหลักธรรมาภิบาลมาประยุกต์ใช้ในการปฏิบัติงาน ซึ่งจะทำให้องค์กรสามารถขับเคลื่อนไปอย่างมีประสิทธิภาพประสิทธิผล อาทิ การใช้กระบวนการในการตัดสินใจด้วยฉันทามติ การให้อำนาจการตัดสินใจแก่หน่วยงานย่อยในสังกัดมากขึ้น การเปิดเผยข้อมูลอย่างตรงไปตรงมา และการส่งเสริมให้ปฏิบัติตามกฎหมาย กฎระเบียบ ข้อบังคับต่าง ๆ รวมทั้งใส่ใจปัญหาการบริหารจัดการและกระตือรือร้นในการแก้ปัญหา นอกจากนี้การเปิดโอกาสให้บุคลากรเข้ามามีส่วนร่วมทางการบริหารจัดการ เช่น เป็นคณะกรรมการ คณะอนุกรรมการและหรือคณะทำงาน อีกทั้งรณรงค์ส่งเสริมให้บุคลากรตระหนักในสิทธิและหน้าที่ ความสำนึกในความรับผิดชอบต่อสังคม และใช้ทรัพยากรที่มีอยู่อย่างจำกัดให้เกิดประโยชน์สูงสุดแก่ส่วนรวม โดยรณรงค์ให้มีความประหยัด ใช้งบประมาณ วัสดุ อุปกรณ์อย่างคุ้มค่า เช่น การใช้รถโดยสารใช้เชื้อเพลิงก๊าซธรรมชาติ (NGV) มีความคุ้มค่าสูงสุด จากที่กล่าวข้างต้นจึงเสนอแนะว่าต่อไปควรมีการศึกษาเพื่อติดตามผลการดำเนินงานการใช้หลักธรรมาภิบาลในการบริหารงานทุกด้านของสำนักงานใหญ่และเขตการเดินรถ องค์กรขนส่งมวลชนกรุงเทพเพื่อศึกษาข้อมูลมาปรับปรุงแก้ไขในส่วนที่มีความบกพร่อง เพื่อการดำเนินงานให้เกิดประสิทธิภาพและประสิทธิผลสูงสุด รวมทั้งต้องมีการติดตามประเมินผลการใช้หลักธรรมาภิบาลในการบริหารองค์กรขนส่งมวลชนกรุงเทพอย่างสม่ำเสมอ หรือใช้การวิจัยแบบมีส่วนร่วมของพนักงานองค์กรขนส่งมวลชนกรุงเทพในการพัฒนาหลักธรรมาภิบาลในองค์กรขนส่งมวลชนกรุงเทพ โดยเฉพาะหลักมุ่งเน้นฉันทามติ เพื่อให้พนักงานองค์กรขนส่งมวลชนกรุงเทพ ผู้เกี่ยวข้องได้มีส่วนร่วมกับผู้วิจัยตั้งแต่ต้นจนถึงขั้นสุดท้ายของกระบวนการวิจัยตามวงจรเดมมิง (Deming) เป็นต้น

เอกสารอ้างอิง

- กลุ่มงานธรรมาภิบาล การไฟฟ้าฝ่ายผลิตแห่งประเทศไทย. (2560). การสร้างธรรมาภิบาล (Good Governance). เรียกใช้เมื่อ 10 สิงหาคม 2560 จาก https://www/Downloads/Documents/story_cgs.pdf
- โกวิทย์ พวงงาม. (2553). ธรรมาภิบาลท้องถิ่นว่าด้วยการมีส่วนร่วมและความโปร่งใส. กรุงเทพมหานคร: มิสเตอร์ ก๊อปปี.
- ณัฐนันท์ อัครเลิศศักดิ์ และคณะ. (2553). การป้องกันและปราบปรามการทุจริตในองค์กรภาครัฐที่มุ่งเน้นการดำเนินการในเชิงธุรกิจ. ใน รายงานการวิจัย. สำนักงานคณะกรรมการป้องกันและปราบปรามการทุจริตแห่งชาติ.



- ถวิลวดี บุรีกุล และคณะ. (2545). การศึกษาเพื่อพัฒนาดัชนีวัดผลการพัฒนาระบบบริหารจัดการที่ดี. กรุงเทพมหานคร: สถาบันพระปกเกล้า.
- นันทนา ธรรมบุศย์. (2540). การพัฒนาประสิทธิภาพในการทำงาน. วารสารแนว, 31(166), 25-30.
- บริติช เคานซิล. (2560). การส่งเสริมการยอมรับความแตกต่างและอยู่ร่วมกันอย่างเท่าเทียม. เรียกใช้เมื่อ 31 ตุลาคม 2560 จาก <https://www.britishcouncil.or.th/about/equality-diversity-inclusion>
- บวรศักดิ์ อุวรรณโณ. (2545). การสร้างธรรมาภิบาล (Good Governance) ในสังคมไทย. กรุงเทพมหานคร: วิทยุชน.
- บวรศักดิ์ อุวรรณโณ. (2545). ธรรมาภิบาลในองค์กรอิสระ. ใน เอกสารประกอบคำบรรยาย 8 มิถุนายน 2545 . สถาบันพระปกเกล้า.
- ไพโรจน์ วงศ์วิภาณนท์ และคณะ. (2552). รายงานฉบับสมบูรณ์ โครงการ “ธรรมาภิบาลในองค์กรของรัฐ : กรณีศึกษารัฐวิสาหกิจไทย”. กรุงเทพมหานคร: สำนักงานกองทุนสนับสนุนการวิจัย(สกว.).
- มานะ นิมิตรมงคล. (2554). คอร์รัปชัน: ศึกษากรณีรัฐวิสาหกิจ. กรุงเทพมหานคร: มหาวิทยาลัยราชภัฏจันทรเกษม.
- วันชัย โกลละสุด. (2560). การบริหารงานแบบมีส่วนร่วม. เรียกใช้เมื่อ 1 ธันวาคม 2560 จาก http://kmcenter.rid.go.th/kmc08/km_53/km_team53.htm
- วิกิพีเดีย. (2561). องค์กรขนส่งมวลชนกรุงเทพ. เรียกใช้เมื่อ 10 มกราคม 2562 จาก <https://th.wikipedia.org>.
- วีระ ไชยธรรม. (2542). เอกสารประกอบการบรรยายเรื่อง หลักการบริหารกิจการบ้านเมืองและสังคมที่ดี (Good Governance). นนทบุรี: สำนักงานคณะกรรมการข้าราชการพลเรือน.
- สถาบันพระปกเกล้า. (2550). ตัวชี้วัดธรรมาภิบาล. (พิมพ์ครั้งที่ 3). กรุงเทพมหานคร: สถาบันพระปกเกล้า.
- สมพิศ สุขแสน. (2556). กลยุทธ์ในการสร้างความสำเร็จในการทำงานหรือเทคนิคการพัฒนาประสิทธิภาพในการทำงาน. เรียกใช้เมื่อ 10 มกราคม 2562 จาก <https://bongkotsakorn.wordpress.com/2013/06/06>
- สำนักงานคณะกรรมการพัฒนาระบบราชการ. (2558). หลักธรรมาภิบาลของการบริหารกิจการบ้านเมืองที่ดี Good Governance. เรียกใช้เมื่อ 5 มิถุนายน 2560 จาก www.opcd.go.th
- สุมาลี ทองดี. (2555). การมอบอำนาจ (Empowerment). เรียกใช้เมื่อ 10 กันยายน 2555 จาก <http://www.op.mahidol.ac.th/orga/file/EMPOWERMENT1.pdf>



- องค์การขนส่งมวลชนกรุงเทพ. (2560). บทบาทหน้าที่ขององค์การขนส่งมวลชนกรุงเทพจากรายงานประจำปี 2558. ใน รายงานประจำปี. องค์การขนส่งมวลชนกรุงเทพ.
- อุทัย จันทรรัตน์กานต์. (2560). หลักธรรมาภิบาลกับประสิทธิผลของเทศบาลในเขตอำเภอเมืองจังหวัดปทุมธานี. ใน รายงานวิจัยคณะรัฐศาสตร์. มหาวิทยาลัยปทุมธานี.
- Asian Development Bank. (1995). Governance: Sound Development Management. Manila: ADB.
- Investerest.co. (2018). ชสมก กำไรหรือขาดทุน? เรียกใช้เมื่อ 15 มิถุนายน 2561 จาก <http://www.investerest.co/business/bmta-profit-or-loss>
- Romzek, B. S. & Melvin J. D. (1987). Accountability in the Public Sector : Lessons from the Challenger Tragedy. Public Administration Review, 47(3), 228-230.
- Simachockdee, W. (2002). Quality Means Survival. Bangkok: Technology Promotion Association (Thailand-Japan).
- Transparency International (TI). (2000). Source book 2000 Confronting Corruption: The elements of a National Integrity System by Jeremy Pope. Retrieved June 15 , 2018, from <https://bsahely.com/wp-content/uploads/2016/10/the-ti-source-book-20001.pdf>
- United Nations Development Programme. (1997). Governance for Sustainable Human Development. New York: UNDP.

แนวทางในการใช้หลักบรรษัทภิบาลมาใช้ในการบริหารจัดการ
ธุรกิจบริการในเขตพื้นที่จังหวัดปัตตานี*
THE IMPLEMENTATION OF GOOD CORPORATE GOVERNANCE
FOR SERVICE BUSINESS IN PATTANI PROVINCE

ภาณุ ปาตานี

Panu Patani

นพดล พันธุ์พานิช

Noppadol Phunpanich

มหาวิทยาลัยเวสเทิร์น

Western University, Thailand

E-mail: panu@panulaw.com

บทคัดย่อ

บทความฉบับนี้ มีวัตถุประสงค์ ดังนี้ 1) ทราบแนวทางในการใช้หลักบรรษัทภิบาลมาใช้ในการบริหารจัดการธุรกิจบริการในเขตพื้นที่จังหวัดปัตตานี และ 2) พัฒนาและนำเสนอแนวทางในการใช้หลักบรรษัทภิบาลมาใช้ในการบริหารจัดการธุรกิจบริการในเขตพื้นที่จังหวัดปัตตานี เป็นงานวิจัยแบบผสานวิธี ได้แก่ เชิงปริมาณใช้แบบสอบถามสุ่มแบบหลายขั้นตอน กลุ่มตัวอย่าง คือ พนักงาน ลูกจ้างในบริษัท และหน่วยงานเอกชนที่ประกอบธุรกิจบริการในเขตพื้นที่จังหวัดปัตตานี จำนวน 384 คน ใช้สถิติร้อยละ ค่าเฉลี่ย และส่วนเบี่ยงเบนมาตรฐาน และเชิงคุณภาพใช้แบบสัมภาษณ์สุ่มแบบเจาะจง ผู้ให้ข้อมูลหลัก ได้แก่ 1) นักวิชาการ 2) กรรมการ 3) ผู้บริหาร 4) พนักงาน และ 5) ข้าราชการ จำนวน 15 คน ซึ่งทั้งหมดมีวุฒิการศึกษาในระดับปริญญาตรีขึ้นไป และมีระยะเวลาการทำงาน 5 ปีขึ้นไป โดยนำมาวิเคราะห์เชิงเนื้อหาและสรุปเป็นภาพรวม ผลการวิจัยพบว่า 1) สภาพการใช้หลักบรรษัทภิบาลในการบริหารจัดการธุรกิจบริการ คือ การบริหารจัดการธุรกิจบริการในภาพรวม อยู่ในระดับมาก มี 8 ด้าน ได้แก่ 1.1) ความรับผิดชอบต่อการปฏิบัติหน้าที่ 1.2) การเคารพในคุณค่าของความเป็นมนุษย์ 1.3) ความรับผิดชอบต่อการตัดสินใจ 1.4) มีจริยธรรม 1.5) ผู้มีส่วนได้ส่วนเสีย 1.6) ความโปร่งใส 1.7) การปฏิบัติตนเป็นประชากรที่ดี และ 1.8) มีวิสัยทัศน์ในการสร้างมูลค่า และ 2) ข้อเสนอแนะ มี 8 ด้าน ได้แก่ 2.1) การปรับตัวขององค์กรและพนักงาน 2.2) มีภาวะผู้นำและควบคุมดูแล 2.3) งานมีคุณภาพและสร้างนวัตกรรม 2.4) เน้นความซื่อสัตย์สุจริต 2.5) การกำกับดูแลกิจการที่ดี 2.6) ตรวจสอบได้ 2.7) เป็นสมาชิกที่ดีและเต็มใจปฏิบัติงาน และ 2.8) การพัฒนาในงานบริการและตรงความต้องการของลูกค้า

* Received 22 May 2020; Revised 12 July 2020; Accepted 18 July 2020



คำสำคัญ: หลักบรรษัทภิบาล, การบริหารจัดการธุรกิจบริการ, จังหวัดปัตตานี

Abstract

This article is intended to: 1) know the guideline in usage of good corporate governance in service business management in Pattani Province. And 2) to suggestion of the guideline in usage of good corporate governance in service business management Pattani Province. This research is a mixed method of research quantitative, multi-step random questionnaires. The sample group such as staff or employees in a company or private organization that operates a service business Pattani Province total of 384 persons. By using statistical mean and standard deviation. And Qualitative interviews with a Purposive selection. key Information such as 1) academic 2) committee 3) executives 4) employees and 5) civil servants total of 15 persons. All of them are bachelor's degree or higher and have a working more than 5 years. By analyzing the content and summarizing. The research was found that: 1) The condition of corporate governance is the management of the service business as a whole. There are 8 aspects: 1.1) responsibility for duty 1.2) respect for human values 1.3) responsibility for decisions 1.4) ethics 1.5) stakeholders 1.6) transparency 1.7) being a good population and 1.8) having a vision for value creation. And 2) there are 8 aspects: 2.1) adaptation of the organization and staff 2.2) leadership and supervision of duties 2.3) quality work and innovation 2.4) emphasis on honesty. 2.5) good corporate governance. 2.6) auditable 2.7) good member and willing to work and 2.8) development in service and to meet customer needs.

Keywords: Good Corporate Governance, Service Business Management, Pattani Province.

บทนำ

ในยุคสมัยที่โลกเข้าสู่ช่วงเวลาแห่งการเปลี่ยนแปลง เกิดการเจริญเติบโตของเทคโนโลยีที่หลากหลายส่งผลให้เศรษฐกิจ สังคมและการเมืองของประเทศต่าง ๆ ในโลกเกิดการเปลี่ยนแปลง มากกว่าช่วงอดีตที่ผ่านมา ซึ่งการเปลี่ยนแปลงในยุคนี้เป็นการเปลี่ยนแปลงที่รวดเร็วมากขึ้น โดย เป็นไปอย่างมีพลังซับซ้อนและมักไม่สามารถคาดการณ์ได้ จึงเกิดเป็นผลกระทบต่าง ๆ (อำนาจ ชีระวนิช, 2553) ทำให้ส่งผลต่อคุณภาพในการบริหารจัดการกับความเปลี่ยนแปลง และการสร้างระบบการบริหารจัดการที่ดี เพื่อสร้างความเข้มแข็งให้กับ



ประเทศชาตินั้น ถือเป็นกระบวนการสำคัญในการบริหารงานอย่างมีประสิทธิภาพเป็นแนวทางในการจัดระเบียบ เพื่อให้สังคมของประเทศทั้งภาครัฐภาคธุรกิจเอกชน และภาคประชาชนของทั้งประเทศ สามารถอยู่ร่วมกันได้อย่างสงบสุข และตั้งอยู่ในความถูกต้องเป็นธรรม มีการปรับวิธีคิด วิธีการบริหารราชการของประเทศไทยใหม่ทั้งระบบ โดยกำหนดเจตนารมณ์ของแผ่นดินขึ้นมาเพื่อทุกฝ่ายในประเทศร่วมกันคิดร่วมกันจัดการร่วมกันรับผิดชอบ แก้ปัญหา และพัฒนานำพาแผ่นดินนี้ไปสู่ความมั่นคง ความสงบ สันติสุข มีการพัฒนาที่ยั่งยืนและก้าวไกล เป็นไปตามพระราชกฤษฎีกาว่า ด้วยหลักเกณฑ์และวิธีการบริหารกิจการบ้านเมืองที่ดี พ.ศ. 2546 ตามมาตรา 6 ระบุว่า การบริหารกิจการบ้านเมืองที่ดี ได้แก่ การบริหารราชการเพื่อบรรลุเป้าหมายเกิดประโยชน์สุขของประชาชน ประชาชนได้รับการอำนวยความสะดวกและได้รับการตอบสนองความต้องการ มีการประเมินผลการปฏิบัติราชการอย่างสม่ำเสมอ (สำนักงานคณะกรรมการกฤษฎีกา, 2546) ผลกระทบจากการเปลี่ยนแปลงที่เกิดขึ้นทุกวันทั้งในด้านความรู้ เทคโนโลยี ศิลปวัฒนธรรม กีฬา ฯลฯ (ดำรงศักดิ์ แก้วเพ็ง, 2556) และการทำธุรกิจในระบบเศรษฐกิจโลกขณะนี้ก็เต็มไปด้วยความผันผวน ความไม่แน่นอน ความยุ่งยากสลับซับซ้อนและความไม่ชัดเจน จากเศรษฐกิจโลกที่ขยายตัวในอัตราที่ต่ำต่อเนื่อง เกิดปัญหาความเหลื่อมล้ำมากขึ้นในสังคม ธุรกิจมีความเสี่ยง และมีการทุจริตมากขึ้นในการทำธุรกิจ ทำให้ทุกบริษัทต้องปรับตัวเพื่อให้ธุรกิจสามารถไปได้ต่อไป

เห็นได้ว่า จากปัญหาดังกล่าว สามารถแก้ไขได้โดยหลักการของธรรมาภิบาลนั้นครอบคลุมถึงปัญหาดังกล่าว เพราะโดยแก่นแท้ของธรรมาภิบาลโดยเฉพาะธรรมาภิบาลประชาธิปไตยนั้น เน้นการให้ความสำคัญกับการมีส่วนร่วมของทุกภาคส่วนในสังคมไม่ว่าจะเป็นภาครัฐ ภาคเอกชน และภาคประชาสังคม โดยการให้ความสำคัญกับการมีส่วนร่วมจากทุกภาคส่วนในการนำหลักธรรมาภิบาลมาใช้ในการบริหารงานและแก้ปัญหาในองค์กรได้ ซึ่งถือว่ามีผลความจำเป็นเพราะจะทำให้ผู้มีส่วนร่วมเกิดความผูกพัน รู้สึกรัก และมีจิตสำนึกร่วมกันบริหารงานด้วยความโปร่งใส และมีความรับผิดชอบ (วีระยุทธ พรพจน์ธนาศ, 2557) ในการดำเนินธุรกิจผู้นำองค์กรต้องกำกับดูแลธุรกิจของบริษัทให้สามารถปรับตัวทั้งในเรื่องผลประโยชน์ประกอบการ และมีจริยธรรม มีความโปร่งใส มีความซื่อสัตย์เป็นการเปิดพื้นที่ทางความคิดที่มีความรับผิดชอบต่อตนเอง บุคคล ครอบครัว ธุรกิจ สังคม และประสิทธิภาพของระบบตลาด (ณรรีฎ พิศลยบุตร และคณะ, 2559) ดังนั้น การนำหลักบรรษัทภิบาลมาใช้ในการบริหารจัดการธุรกิจทุกให้เติบโตอย่างมั่นคง โดยมีได้ให้ความสำคัญกับกำไรสูงสุด (Maximize Profit) แต่ให้ความสำคัญกับกำไรอย่างยั่งยืน ด้วยการสร้างกลไกควบคุมการดำเนินงานขององค์กรให้มีความรับผิดชอบต่อหน้าที่ด้วยความโปร่งใสเปิดเผย ตรวจสอบได้ และเป็นธรรมต่อทุกฝ่ายที่เกี่ยวข้อง ตลอดจนสร้างความสามารถในการแข่งขัน เพื่อรักษาเงินทุนและเพิ่มคุณค่าให้กับผู้ถือหุ้นในระยะยาว ภายในกรอบการมีคุณธรรมจริยธรรมที่ดีโดยคำนึงถึงผู้มีส่วนได้เสียและการรับผิดชอบต่อสังคมโดยรวม (รัชณี ศรีมานพ, 2555) หลักบรรษัทภิบาล มี 6 ประการ ได้แก่



ความรับผิดชอบต่อหน้าที่ ความตระหนักในภาระหน้าที่ ความยุติธรรม ความโปร่งใส คุณค่าระยะยาว และการปฏิบัติที่เป็นเลิศหรือการมุ่งสู่ความเป็นเลิศ (บัณฑิต นิจถาวร, 2555)

จังหวัดปัตตานีเป็นหนึ่งในกลุ่มจังหวัดชายแดนภาคใต้ ที่มีพัฒนาการทางประวัติศาสตร์และอารยธรรมเจริญรุ่งเรืองมาเป็นเวลานาน เนื่องด้วยความเหมาะสมของที่ตั้งทางภูมิศาสตร์ โดยเฉพาะทำเลที่ตั้งที่ติดทะเล จึงเป็นจุดนัดพบของพ่อค้าและนักเดินเรือทั้งโลก ตะวันตกและตะวันออก และยังเป็นอีกหนึ่งพื้นที่สำคัญที่มีการพัฒนาเศรษฐกิจเพื่อเป็นกลไกหลักในการพัฒนาความเป็นอยู่ของคนในพื้นที่ให้ดีขึ้น โดยรัฐมีการส่งเสริมธุรกิจในพื้นที่นี้เพื่อสร้างผู้ประกอบการที่มีศักยภาพในการทำธุรกิจให้เติบโตอย่างยั่งยืน (สำนักงานคณะกรรมการพัฒนาการเศรษฐกิจและสังคมแห่งชาติ (สศช.), 2559) โดยรัฐบาลมีนโยบายกระจายความเจริญไปสู่ภูมิภาคเพื่อพัฒนาให้เป็นเมืองเศรษฐกิจ 3 เมือง ประกอบด้วย ปัตตานี ยะลา และนราธิวาส เรียกว่า “สามเหลี่ยม มั่นคง มั่งคั่ง ยั่งยืน” ทั้งนี้โดยจังหวัดปัตตานี มีศักยภาพในการรองรับภาคธุรกิจเอกชนในหมวดธุรกิจทั้งหมด 1,100 แห่ง มีการจดทะเบียนของนิติบุคคลตั้งใหม่ อยู่ 6 สาขา คือ สาขาเกษตรกรรม การล่าสัตว์และการป่าไม้ การผลิต การก่อสร้าง การขายส่ง การขายปลีก และการซ่อมแซมยานยนต์ส่วนบุคคล มีจำนวนธุรกิจทั้งสิ้น 2,171 แห่ง (สำนักงานแรงงานจังหวัดปัตตานี, 2560) เมื่อเปรียบเทียบรายได้จากการท่องเที่ยวของจังหวัด 3 ชายแดนใต้ มีสัดส่วนรายได้การท่องเที่ยวของประเทศในปี 2561 ภาคใต้ชายแดนมีรายได้จากการท่องเที่ยว 7,030.3 ล้านบาท คิดเป็นร้อยละ 0.3 ของรายได้การท่องเที่ยวประเทศ โดยจังหวัดยะลามีสัดส่วนรายได้สูงสุดในกลุ่มร้อยละ 44.7 และปัตตานีต่ำสุด ร้อยละ 14.2 และมีนักท่องเที่ยว จำนวน 1.6 ล้านคน ขยายตัวร้อยละ 4.4 เมื่อเทียบกับปี 2562 มีนักท่องเที่ยวส่วนใหญ่เป็นชาวมาเลเซียและสิงคโปร์ จังหวัดนราธิวาสมีสัดส่วนนักท่องเที่ยวสูงสุด ร้อยละ 41.7 รองลงมาคือ จังหวัดยะลาร้อยละ 41.2 และจังหวัดปัตตานี มีสัดส่วนต่ำสุด ร้อยละ 17.1 (สำนักบริหารยุทธศาสตร์จังหวัดภาคใต้ชายแดน, 2562) ผลจากการเพิ่มจำนวนและขยายตัวของภาคธุรกิจทั้งองค์กรภาคเอกชนและภาคธุรกิจ ประสบปัญหาแตกต่างกันขึ้นอยู่กับประเภทของการประกอบกิจการ เช่น สภาพแวดล้อม กฎหมาย ความปลอดภัย การคุ้มครองแรงงานและสวัสดิการ อัตราค่าจ้าง และการทำงาน จึงทำให้ธุรกิจจำนวนมากตกอยู่ในความเสี่ยง

ดังนั้น จากที่กล่าวมาข้างต้นจึงมีความจำเป็นที่ต้องศึกษาถึงแนวทางในการใช้หลักบรรษัทภิบาลมาใช้ในการบริหารจัดการธุรกิจบริการในเขตพื้นที่จังหวัดปัตตานี เพื่อนำหลักบรรษัทภิบาลมาใช้ในการบริหารจัดการธุรกิจบริการในเขตพื้นที่จังหวัดปัตตานี มีการพัฒนาและก่อให้เกิดประโยชน์สูงสุด

วัตถุประสงค์ของการวิจัย

1. เพื่อทราบแนวทางในการใช้หลักบรรษัทภิบาลมาใช้ในการบริหารจัดการธุรกิจบริการในเขตพื้นที่จังหวัดปัตตานี



2. เพื่อพัฒนาและนำเสนอแนวทางในการใช้หลักปรัชญาภิบาลมาใช้ในการบริหารจัดการธุรกิจบริการในเขตพื้นที่จังหวัดปัตตานี

วิธีดำเนินการวิจัย

การวิจัยนี้ใช้วิธีการวิจัยเป็นแบบผสมผสานวิธี (Mixed Methods Research) โดยเชิงปริมาณใช้แบบสอบถามสุ่มแบบหลายขั้นตอน และเชิงคุณภาพโดยการสัมภาษณ์คัดเลือกแบบเจาะจง ผู้วิจัยได้กำหนดขอบเขตการวิจัยในแต่ละขั้นตอนของการวิจัย ดังต่อไปนี้

1. ด้านขอบเขต

1.1 ด้านประชากร (Population) คือ พนักงานหรือลูกจ้างในบริษัทหรือหน่วยงานเอกชนที่ประกอบธุรกิจบริการในเขตพื้นที่จังหวัดปัตตานี มีจำนวนทั้งสิ้น 2,171 แห่ง รวมจำนวน 235,133 คน (สำนักงานแรงงานจังหวัดปัตตานี, 2560)

1.1.1 กลุ่มตัวอย่าง (Sample) โดยแบบสอบถามเพื่อศึกษาสภาพการใช้หลักปรัชญาภิบาลมาใช้ในการบริหารจัดการธุรกิจบริการในเขตพื้นที่จังหวัดปัตตานี ใช้การสุ่มตัวอย่างแบบหลายขั้นตอน โดยการแบ่งตามสัดส่วนจากจำนวนประชากรในอำเภอต่าง ๆ ทั้ง 12 อำเภอ แล้วใช้สูตรคำนวณตามสัดส่วนของประชากร (โยธิน แสงดี, 2551) และสุ่มตัวอย่างแบบอย่างง่ายโดยจับฉลาก ประกอบด้วย พนักงานหรือลูกจ้างในบริษัทหรือหน่วยงานเอกชนที่ประกอบธุรกิจบริการ ทั้งหมดจำนวน 384 คน (Krejcie, R. V. & Morgan, D. W., 1970)

1.1.2 กลุ่มผู้ให้ข้อมูลสำคัญ (Key Information) การสัมภาษณ์เชิงลึกเพื่อการพัฒนาและนำเสนอแนวทางในการใช้หลักปรัชญาภิบาลมาใช้ในการบริหารจัดการธุรกิจบริการในเขตพื้นที่จังหวัดปัตตานี โดยคัดเลือกแบบเจาะจง ซึ่งเป็นตัวแทนของกลุ่มผู้ที่มีความเกี่ยวข้องธุรกิจบริการประกอบด้วย 1) นักวิชาการ จำนวน 3 คน 2) กรรมการ จำนวน 3 คน 3) ผู้บริหาร จำนวน 3 คน 4) พนักงาน จำนวน 3 คน และ 5) ข้าราชการ จำนวน 3 คน มีจำนวนทั้งสิ้น 15 คน ซึ่งทั้งหมดมีวุฒิการศึกษาในระดับปริญญาตรีขึ้นไป และมีระยะเวลาในการทำงาน 5 ปีขึ้นไป

1.2 ด้านเนื้อหา ได้แก่ จากเอกสารชั้นปฐมภูมิ (Primary Sources) คือ ตำรางานวิจัย วิทยานิพนธ์ที่เกี่ยวข้องกับหลักปรัชญาภิบาลมาใช้ในการบริหารจัดการธุรกิจบริการ และทุติยภูมิ (Secondary Sources) คือ เอกสาร และอินเทอร์เน็ต บทความ ตำรา คัดสำเนาจากรายงานการวิจัยหรือบทความตามเว็บไซต์

1.3 ด้านสถานที่ คือ จังหวัดปัตตานี

2. ด้านเครื่องมือที่ใช้ในการวิจัย คือ โดยเชิงปริมาณใช้แบบสอบถามซึ่งให้ผู้เชี่ยวชาญด้านการบริหารจัดการธุรกิจบริการ จำนวน 5 ท่าน ตรวจสอบความถูกต้องและครอบคลุมเนื้อหา แล้วนำไปหาค่าความเที่ยงตรงโดยการหาค่าดัชนีความสอดคล้อง IOC มีค่าไม่ต่ำกว่า



.50 (บุญชม ศรีสะอาด, 2556) จากนั้นนำไปทดลองใช้กับกลุ่มอื่นที่ไม่ใช่ตัวอย่าง จำนวน 30 คน เพื่อหาค่าความเชื่อมั่นคำนวณสัมประสิทธิ์แอลฟาของครอนบาค (Cronbach, L. J., 1990) ได้ค่าความเชื่อมั่นเท่ากับ 0.98 (สุชาติ ประสิทธิ์รัฐสินธุ์, 2546) และจัดทำแบบสอบถามฉบับสมบูรณ์ แบ่งเป็น 2 ตอน คือ 1) ศึกษาข้อมูลพื้นฐาน และ 2) ศึกษาสภาพการใช้หลักบรรษัทภิบาลมาใช้ในการบริหารจัดการธุรกิจบริการในเขตพื้นที่จังหวัดปัตตานี แบบมาตราส่วนประมาณค่า 5 ระดับ (Likert, R., 1967) เพื่อนำไปเก็บข้อมูลและวิเคราะห์สถิติด้วย SPSS (กัลยา วานิชย์บัญชา, 2554) เพื่อหาค่าทางสถิติของข้อมูลที่ศึกษา และเชิงคุณภาพโดยการสัมภาษณ์เชิงลึกคัดเลือกแบบเจาะจง โดยเลือกจากคุณสมบัติผู้ที่มีความเชี่ยวชาญด้านการบริหารจัดการธุรกิจบริการ โดยเป็นข้อคำถามสัมภาษณ์ แบ่งออกเป็น 2 ตอน คือ 1) ศึกษาข้อมูลพื้นฐาน และ 2) การพัฒนาและนำเสนอแนวทางในการใช้หลักบรรษัทภิบาลมาใช้ในการบริหารจัดการธุรกิจบริการในเขตพื้นที่จังหวัดปัตตานี เพื่อยืนยันข้อมูล และนำบทสนทนาที่ได้มาวิเคราะห์ โดยการใช้วิธี Content Analysis จัดระบบเพื่อยืนยัน (Confirm) ผลที่ได้จากเชิงปริมาณ

3. ด้านการเก็บข้อมูล คือ ผู้วิจัยเก็บแบบสัมภาษณ์ด้วยตนเอง โดยแบ่งวิธีการเก็บรวบรวมข้อมูลออกเป็น 2 ระยะ ได้แก่ ระยะที่ 1 การศึกษาสภาพการใช้หลักบรรษัทภิบาลมาใช้ในการบริหารจัดการธุรกิจบริการในเขตพื้นที่จังหวัดปัตตานี ระยะที่ 2 การพัฒนาและนำเสนอแนวทางในการใช้หลักบรรษัทภิบาลมาใช้ในการบริหารจัดการธุรกิจบริการในเขตพื้นที่จังหวัดปัตตานี

4. ด้านการวิเคราะห์ข้อมูล คือ เชิงปริมาณด้วยสถิติด้วยร้อยละ ค่าเฉลี่ย และส่วนเบี่ยงเบนมาตรฐาน เพื่อได้ผลสภาพการใช้หลักบรรษัทภิบาลมาใช้ในการบริหารจัดการธุรกิจบริการในเขตพื้นที่จังหวัดปัตตานี และเชิงคุณภาพโดยใช้การวิเคราะห์เชิงเนื้อหา (Content Analysis) และสรุปเป็นภาพรวม

ผลการวิจัย

การวิจัยครั้งนี้ผู้ตอบแบบสอบถามส่วนใหญ่เป็นหญิง จำนวน 210 คน คิดเป็นร้อยละ 54.69 มีอายุ 55 ปี ขึ้นไป จำนวน 230 คน คิดเป็นร้อยละ 59.90 สมรส จำนวน 205 คน คิดเป็นร้อยละ 53.39 และมีระดับการศึกษา ม.ปลาย/ปวช. จำนวน 256 คน คิดเป็นร้อยละ 66.67

การศึกษาสภาพการใช้หลักบรรษัทภิบาลมาใช้ในการบริหารจัดการธุรกิจบริการในเขตพื้นที่จังหวัดปัตตานี พบว่า โดยภาพรวม อยู่ในระดับมาก ($\bar{X} = 3.97$) และเมื่อพิจารณาเป็นรายด้าน พบว่า สภาพการใช้หลักบรรษัทภิบาลมาใช้ในการบริหารจัดการธุรกิจบริการในเขตพื้นที่จังหวัดปัตตานี อยู่ในระดับมาก มี 8 ด้าน ได้แก่ 1) ด้านความรับผิดชอบต่อการปฏิบัติหน้าที่ ($\bar{X} = 4.15$) 2) ด้านการเคารพในคุณค่าของความเป็นมนุษย์ ($\bar{X} = 4.04$)



3) ด้านความรับผิดชอบต่อการตัดสินใจ ($\bar{X} = 4.00$) 4) ด้านจริยธรรม ($\bar{X} = 3.99$) 5) ด้านผู้มีส่วนได้ส่วนเสีย ($\bar{X} = 3.97$) 6) ด้านความโปร่งใส ($\bar{X} = 3.95$) 7) ด้านการปฏิบัติตนเป็นประชากรที่ดี ($\bar{X} = 3.89$) และ 8) ด้านวิสัยทัศน์ในการสร้างมูลค่า ($\bar{X} = 3.83$) ตามลำดับ และเมื่อพิจารณาเป็นรายด้าน พบว่า สภาพการใช้หลักบรรษัทภิบาลมาใช้ในการบริหารจัดการธุรกิจบริการในเขตพื้นที่จังหวัดปัตตานีอยู่ในระดับมาก

การศึกษาข้อเสนอแนะแนวทางในการใช้หลักบรรษัทภิบาลมาใช้ในการบริหารจัดการธุรกิจบริการ พบว่า ผู้ประกอบการหรือเจ้าของธุรกิจควรกำหนดแนวการดำเนินงานในการบริหารจัดการธุรกิจและวิธีปฏิบัติต่อผู้บริโภคหรือผู้รับบริการในด้านต่าง ๆ ในขณะที่ผู้บริหารต้องตระหนักและมีความรับผิดชอบต่อภาระหน้าที่ ผลการดำเนินงานตามแนวทาง และเป้าหมายที่ได้ตั้งไว้ และควรมีกระบวนการจัดการกับความเสี่ยงต่าง ๆ ที่อาจจะเกิดขึ้นได้ รวมถึงปัญหาสาธารณะและภาระความรับผิดชอบต่อชุมชนที่บริษัทตั้งอยู่และสิ่งแวดล้อมที่อาจเป็นผลกระทบมาจากการดำเนินธุรกิจ มี 8 ด้าน ได้แก่

1. การปรับตัวขององค์กรและพนักงานระดับต่าง ๆ จึงมีความจำเป็นที่จะต้องนำหลักธรรมาภิบาลมาใช้ในการบริหารงาน การกระจายอำนาจความรับผิดชอบอย่างเป็นระบบ การให้ความสำคัญกับการมีส่วนร่วมในการทำงานของบุคลากร ซึ่งสอดคล้องกับผู้ให้ข้อมูลว่า “การส่งเสริม พัฒนาและกำกับดูแลให้องค์กรมีจรรยาบรรณที่ดีในการดำเนินธุรกิจนั้นมีความเห็นในเรื่องนี้ว่าองค์กรควรที่จะต้องรวบรวมและประมวลระเบียบแบบแผนและหลักการปฏิบัติต่าง ๆ อันเกี่ยวกับการดำเนินธุรกิจ ตลอดจนข้อกำหนดที่เป็นเกณฑ์มาตรฐานความประพฤติเพื่อใช้เป็นแนวทางในการควบคุมและกำกับดูแลพฤติกรรมของบุคลากรทุกคน ไม่ว่าจะป็นคณะกรรมการ ผู้บริหารหรือพนักงานทุกคนทุกระดับ โดยให้ถือว่าจรรยาบรรณในการดำเนินธุรกิจเป็นเรื่องที่บุคลากรพึงยึดถือและปฏิบัติให้สอดคล้องและอยู่ในทิศทางเดียวกันทั่วทั้งองค์กรอย่างเคร่งครัด โดยนำหลักความซื่อสัตย์สุจริต ความมีคุณธรรมและศีลธรรมอันดี ความบริสุทธิ์ใจและความถูกต้องมาใช้ประกอบกับการปฏิบัติงานอยู่เสมอ” (ผู้บริหาร คนที่ 1, 2562)

2. โครงสร้างภาวะผู้นำและการควบคุมดูแลการปฏิบัติหน้าที่ตามบทบาทและความรับผิดชอบที่ได้รับมอบหมายอย่างมีประสิทธิภาพ ซึ่งสอดคล้องกับผู้ให้ข้อมูลว่า “ผู้บริหารจะต้องมีวิสัยทัศน์กล้าคิด กล้าทำ กล้าเปลี่ยนแปลง สร้างทีมงานให้เข้มแข็ง หาทีมเวิร์คที่มั่นคงทำงานเป็นทีม มีหลักธรรมาภิบาลในการบริหาร มีคุณธรรม มีความโปร่งใส มีความรับผิดชอบมีส่วนร่วม มีนิติธรรม และมีความคุ้มค่า มีจรรยาบรรณในอาชีพของตนเอง มีความกล้าในการตัดสินใจ มองการบริหารด้วยใจเป็นธรรม สร้างสรรค์ ผู้บริหารที่ดีนั้นจะต้องนอนคิดว่า เมื่ออยู่ในที่สูง ผู้ใต้บังคับบัญชาที่ติจะต้องนอนหงายเมื่ออยู่ที่ต่ำจึงจำทำให้การบริหารเกิดความเรียบร้อยเป็นระบบ เป็นกลาง เป็นธรรม ผู้ร่วมงานเกิดความ อบอุ่นนุ่มนวลและจะทำให้ให้องค์กรบรรลุ



วัตถุประสงค์ บรรลุเป้าหมายตามที่ต้องการ และมีความสุข ตลอดจนทำให้องค์กรเจริญก้าวหน้าพัฒนาอย่างต่อเนื่อง” (ผู้บริหาร คนที่ 2, 2562)

3. การสร้างคุณภาพในการทำงานและให้เกิดนวัตกรรมการเปลี่ยนแปลงอย่างสม่ำเสมอภายในองค์กร ซึ่งสอดคล้องกับผู้ให้ข้อมูลว่า “องค์กรต้องมีการเปลี่ยนแปลงหรือการพัฒนาอยู่เสมอ การพัฒนาอย่างค่อยเป็นค่อยไปก็ถือเป็นนวัตกรรมได้ และควรทำอย่างสม่ำเสมอ เพราะจะทำให้ธุรกิจเติบโตได้อย่างยั่งยืน ดังนั้น การสร้างนวัตกรรม คือ การพัฒนาอย่างต่อเนื่องทั้งคน กระบวนการ ธุรกิจ ผลิตภัณฑ์ และบริการอย่างต่อเนื่องเรื่อย ๆ จากก้าวเล็ก ๆ ที่ละก้าว ทุก ๆ เดือนทุก ๆ ปี แต่สม่ำเสมอจนกลายเป็นก้าวที่ยิ่งใหญ่ จนสามารถเปลี่ยนแปลงองค์กรให้เติบโตได้อย่างยั่งยืน” (นักวิชาการ คนที่ 1, 2562)

4. การมุ่งเน้นให้มีการดำเนินธุรกิจด้วยความซื่อสัตย์สุจริตอยู่บนพื้นฐานของศีลธรรมและจริยธรรม การยึดถือหลักความเป็นจริงในการดำเนินธุรกิจโดยให้ข้อมูลที่ถูกต้องครบถ้วนสมบูรณ์ ซึ่งสอดคล้องกับผู้ให้ข้อมูลว่า “พนักงานต้องประพฤติปฏิบัติตนให้เหมาะสม มีความอดุสาหะ ขยัน อดทน มุ่งมั่นและปฏิบัติงานโดยยึดหลักประหยัด คุ่มค้ำมีประสิทธิภาพ ยึดมั่นในคุณธรรมจริยธรรม มีความศรัทธาและยึดมั่นในหลักนิติธรรม ยืนหยัดกระทำในสิ่งที่ดีรวมทั้งการละเว้นอบายมุขและสิ่งเสพติด การใช้หรือให้ข้อมูลข่าวสารส่วนบุคคลและขององค์กรถูกต้องให้เป็นไปด้วยความถูกต้อง การดำรงตนเป็นแบบอย่างที่ดีเหมาะสมกับ ประหยัด มัธยัสถ์ อดออม” (กรรมการ คนที่ 2, 2562)

5. การกำกับดูแลกิจการที่ดีเป็นปัจจัยหลักในการสร้างความเป็นธรรมแก่ผู้มีส่วนได้เสีย ซึ่งสอดคล้องกับผู้ให้ข้อมูลว่า “องค์กรควรมุ่งมั่นดำเนินธุรกิจโดยยึดหลักการกำกับดูแลกิจการที่ดีเป็นแนวทาง และให้ความสำคัญกับการมีจรรยาบรรณในการดำเนินธุรกิจเพื่อเป็นกรอบความประพฤติที่สะท้อนถึงคุณค่าองค์กร ก็เพื่อให้บุคลากรทุกระดับได้มีการพัฒนาตนเอง สำนึกในหน้าที่ความรับผิดชอบของตนในการปฏิบัติหน้าที่ของตนด้วยความถึงพร้อมซึ่งคุณธรรมและจริยธรรม” (กรรมการ คนที่ 1, 2562)

6. การตรวจสอบได้ทุกเมื่อถึงที่มาที่ไปของแต่ละรายการทางเศรษฐศาสตร์ที่เกิดขึ้น ซึ่งสอดคล้องกับผู้ให้ข้อมูลว่า “พนักงานมีหน้าที่ต้องทำความเข้าใจเกี่ยวกับการปฏิบัติตามจรรยาบรรณ โดยเมื่อมีข้อสงสัยหรือข้อซักถาม ให้ปรึกษากับผู้บังคับบัญชา ฝ่ายทรัพยากรบุคคลหรือบุคคลที่บริษัทกำหนดให้มีหน้าที่รับผิดชอบเกี่ยวกับการติดตามการ ปฏิบัติตามจรรยาบรรณผ่านช่องทางต่าง ๆ ที่กำหนดไว้ รวมทั้งแจ้งให้ผู้บริหารหรือบุคคลที่รับผิดชอบทราบเมื่อ พบเห็นการฝ่าฝืนหรือการไม่ปฏิบัติตามจรรยาบรรณ” (พนักงาน คนที่ 3, 2562)

7. การเป็นสมาชิกที่ดีขององค์กรและเต็มใจที่จะปฏิบัติงานอย่างเต็มที่และเกินกว่าบทบาทที่ตนรับผิดชอบ ซึ่งสอดคล้องกับผู้ให้ข้อมูลว่า “พนักงานในองค์กรควรมีพฤติกรรมที่แสดงออกถึงการยอมรับกฎระเบียบภายในองค์กร โดยเอาใจใส่และเคารพต่อกฎระเบียบ ตรงต่อเวลา ปฏิบัติตนอยู่ในระเบียบ คำนึงถึงทรัพย์สินขององค์กร ไม่ใช่เวลางาน



ในการปฏิบัติสิ่งอื่นนอกเหนือการทำงานภายในองค์กรหนึ่ง ๆ นั้น ทั้งนี้ก็เพราะว่าพนักงานทุกคนถือเป็นสมาชิกขององค์กร ซึ่งองค์กรก็เปรียบเสมือนทีมขนาดใหญ่ ที่พนักงานทุกคนต้องร่วมมือกันทำงานให้บรรลุเป้าหมายเดียวกัน ดังนั้นสมาชิกทีม หรือสมาชิกขององค์กรก็ควรปฏิบัติตนให้เป็นสมาชิกทีมที่ดี และเป็นสมาชิกองค์กรที่ดีด้วย” (ข้าราชการ คนที่ 2, 2562)

8. การพัฒนางานบริการให้ความเท่าเทียมกัน และต้องสามารถตอบสนองความต้องการของลูกค้าได้อย่างรวดเร็วและทันเวลาเสมอ และการพัฒนาผลิตภัณฑ์หรือการบริการที่มีคุณภาพไม่ซ้ำใคร การสร้างความพึงพอใจให้กับลูกค้าได้ ซึ่งสอดคล้องกับผู้ให้ข้อมูลว่า “องค์กรต้องสนับสนุน ส่งเสริมให้พนักงานมีวินัยในตนเอง ยอมรับและถือปฏิบัติตามกฎ กติกา มารยาท ขนบธรรมเนียมและแบบแผนอันดีงามของสังคม พนักงานควรรักษาและเสริมสร้างวินัยในการปฏิบัติงาน การปฏิบัติตามกฎหมาย นอกจากนี้องค์กรต้องปลูกฝังการตรงต่อเวลา การอุทิศเวลาให้แก่องค์กรอย่างต่อเนื่อง ให้พนักงานมีความซื่อสัตย์สุจริตในการปฏิบัติหน้าที่ การรักษาผลประโยชน์และไม่มีผลประโยชน์ทับซ้อน และพนักงานต้องรักษาความสามัคคี มีน้ำใจ เอื้อเฟื้อเผื่อแผ่ต่อเพื่อนร่วมงานและสังคม” (ผู้บริหาร คนที่ 3, 2562)

อภิปรายผล

จากผลการศึกษาพบประเด็นสำคัญสามารถนำมาอภิปรายผล คือ สภาพการใช้หลักบรรษัทภิบาลมาใช้ในการบริหารจัดการธุรกิจบริการ และข้อเสนอแนะแนวทางในการใช้หลักบรรษัทภิบาลมาใช้ในการบริหารจัดการธุรกิจบริการในเขตพื้นที่จังหวัดปัตตานี โดยมีรายละเอียด ดังนี้

การศึกษาสภาพการใช้หลักบรรษัทภิบาลมาใช้ในการบริหารจัดการธุรกิจบริการในเขตพื้นที่จังหวัดปัตตานี โดยภาพรวม อยู่ในระดับมาก ($\bar{X} = 3.97$) และเมื่อพิจารณาเป็นรายด้านพบว่า สภาพการใช้หลักบรรษัทภิบาลมาใช้ในการบริหารจัดการธุรกิจบริการในเขตพื้นที่จังหวัดปัตตานี อยู่ในระดับมาก มี 8 ด้าน ได้แก่ 1) ด้านความรับผิดชอบต่อการปฏิบัติหน้าที่ ($\bar{X} = 4.15$) 2) ด้านการเคารพในคุณค่าของความเป็นมนุษย์ ($\bar{X} = 4.04$) 3) ด้านความรับผิดชอบต่อการตัดสินใจ ($\bar{X} = 4.00$) 4) ด้านจริยธรรม ($\bar{X} = 3.99$) 5) ด้านผู้มีส่วนได้ส่วนเสีย ($\bar{X} = 3.97$) 6) ด้านความโปร่งใส ($\bar{X} = 3.95$) 7) ด้านการปฏิบัติตนเป็นประชากรที่ดี ($\bar{X} = 3.89$) และ 8) ด้านวิสัยทัศน์ในการสร้างมูลค่า ($\bar{X} = 3.83$) ตามลำดับ เนื่องจากผู้ประกอบการส่วนใหญ่ได้นำหลักบรรษัทภิบาลมาปฏิบัติ จนสามารถบริหารจัดการโดยใช้กลไกและกฎเกณฑ์ในการบริหารจัดการที่ดีอย่างมีระบบ ด้วยการไม่เอาเปรียบผู้ประกอบการ กำหนดราคาให้เหมาะสมเป็นที่ยอมรับของผู้บริโภค การมีจริยธรรมในการดำเนินธุรกิจ มีความโปร่งใส เช่น งบกำไรขาดทุน และงบดุลของบริษัท มีการเผยแพร่ข้อมูลต่อสาธารณชนผ่านเว็บไซต์และหรือรายงานประจำปี และมีมาตรฐานในการปฏิบัติงานเท่าเทียมกันและเป็นธรรมต่อผู้มีส่วนได้ส่วนเสีย อันนำมาซึ่งความน่าเชื่อถือและศรัทธา และบรรษัทภิบาลได้ช่วยลดความ



เสี่ยงจากความเสียหายอันเกิดจากการทุจริตของผู้บริหารหรือพนักงาน และช่วยเพิ่มศักยภาพการแข่งขัน ซึ่งสอดคล้องกับแนวคิดของ บริษัท ทีไอที จำกัด (มหาชน) ที่กล่าวถึงหลักการบริหารจัดการที่ดี เช่น การปฏิบัติต่อผู้มีส่วนได้ส่วนเสียอย่างเท่าเทียมกันเป็นธรรมต่อทุกฝ่าย และมีค่าอธิบายได้ (Equitability) ความโปร่งใสในการดำเนินงานที่ตรวจสอบได้ และการเปิดเผยข้อมูลอย่างโปร่งใสแก่ผู้เกี่ยวข้องทุกฝ่าย ได้แก่ ผู้บริหาร พนักงาน ผู้ใช้บริการและภาคีรัฐ (Transparency) และการมีจริยธรรม จรรยาบรรณในการประกอบธุรกิจภายใต้กฎระเบียบ รวมทั้งผลประโยชน์สูงสุดขององค์กร (Ethics) และมีการยอมรับการนำหลักบรรษัทภิบาลมาใช้ในบริษัทอยู่ในระดับสูง (บริษัท ทีไอที จำกัด (มหาชน), 2551)

จากการศึกษาการเสนอแนะแนวทางในการใช้หลักบรรษัทภิบาลมาใช้ในการบริหารจัดการธุรกิจบริการในเขตพื้นที่จังหวัดปัตตานี สามารถสรุปได้ว่า การพัฒนาและนำเสนอแนวทางในการใช้หลักบรรษัทภิบาลมาใช้ในการบริหารจัดการธุรกิจบริการในเขตพื้นที่จังหวัดปัตตานี โดยผู้วิจัยประยุกต์ใช้แนวคิดความบรรจบกันของสามเหลี่ยมหรือเสาหลักบรรษัทภิบาลมี 8 ด้าน ได้แก่ 1) การนำหลักธรรมาภิบาลมาใช้ในการบริหารงาน 2) การควบคุมดูแลการปฏิบัติหน้าที่ตามบทบาทและความรับผิดชอบที่ได้รับมอบหมายอย่างมีประสิทธิภาพ 3) การสร้างคุณภาพในการทำงาน 4) การมุ่งเน้นให้มีการดำเนินธุรกิจด้วยความซื่อสัตย์สุจริต 5) การสร้างความเป็นธรรมแก่ผู้มีส่วนได้เสีย 6) การตรวจสอบได้ 7) การเป็นสมาชิกที่ดีขององค์กร 8) การพัฒนางานบริการที่มีคุณภาพไม่ซ้ำใครสามารถสร้างความพึงพอใจให้กับลูกค้าได้ ทั้งนี้อาจจะเป็นเพราะว่าธุรกิจในพื้นที่จังหวัดปัตตานีส่วนใหญ่มีความโปร่งใส มีการใช้หลักการบริหารจัดการ ซึ่งประกอบด้วย การวางแผน (Planning) การจัดองค์กร (Organizing) การชี้นำ (Leading) และการควบคุม (Controlling) มาใช้ในการบริการงานโดยเฉพาะการบริหารแบบโปร่งใสที่องค์กรต้องดำเนินการในทุกขั้นตอนของกิจ ซึ่งก็ควรเริ่มตั้งแต่การวางแผนที่ต้องกระทำอย่างเปิดเผย และมีการเปิดโอกาสให้ผู้มีส่วนได้ส่วนเสียเข้ามามีส่วนร่วมในการดำเนินการด้วย มีการเปิดเผยข้อมูลให้ผู้ที่เกี่ยวข้องทราบโดยทั่วกัน ซึ่งสอดคล้องกับแนวคิดของบุญอยู่ ขอพรประเสริฐ ที่กล่าวถึงกรอบแนวคิดการบริหารงาน กระบวนการบริหารทั่วไป ได้แก่ 1) การวางแผน (Planning) ประกอบด้วย การกำหนดขอบเขตของธุรกิจหรือการกำหนดวิสัยทัศน์ และพันธกิจขององค์กร การตั้งเป้าหมายตลอดจนกำหนดวิธีการดำเนินการเพื่อให้บรรลุตามวัตถุประสงค์หรือเป้าหมายที่ตั้งไว้นั้น ควรให้บุคลากรจากทุกภาคส่วนที่เกี่ยวข้องเข้ามามีส่วนร่วมในการกำหนดสิ่งต่าง ๆ ดังที่กล่าวมาข้างต้น ทั้งนี้ควรเริ่มตั้งแต่การกำหนดวิสัยทัศน์ขององค์กรที่น่าจะมาจากความคิดเห็นร่วมกันของทุกภาคส่วนที่เกี่ยวข้องในลักษณะที่เรียกว่า “วิสัยทัศน์ร่วม” (Share Vision) ไปจนถึงการกำหนดวัตถุประสงค์ และนโยบายขององค์กร 2) การจัดองค์กร (Organizing) ซึ่งประกอบด้วย การจัดบุคลากร การแบ่งแผนงานหรือการจัดโครงสร้างองค์กร และการจัดสรรทรัพยากรต่าง ๆ ให้เหมาะสม สอดคล้องกับแผนงานหรือโครงการต่าง ๆ การบริหารแบบโปร่งใสเริ่มตั้งแต่การสรรหาบุคลากรที่หน่วยงาน



ต้องมุ่งเน้นที่ความสามารถ และระบบคุณธรรม (Merit System) ไม่ใช่ระบบอุปถัมภ์ (Patron - Client System) ในการรับบุคลากรเข้าทำงาน หลักการเช่นนี้ต้องกำหนดเป็นนโยบายที่ชัดเจนขององค์กรและประกาศให้สาธารณชนรับทราบโดยทั่วกัน ต่อมาในส่วนของกระบบการให้คุณ - ให้โทษที่จะต้องเป็นไปด้วยความเป็นธรรม และมีความตรงไปตรงมา และ3) การชี้แนะ (Leading) จะต้องเปิดโอกาสให้บุคลากรได้รับการพัฒนา และฝึกอบรมตามความเหมาะสมต่อการนำไปพัฒนาความรู้ความสามารถ และประสิทธิภาพในการปฏิบัติงานอย่างแท้จริง ประการสำคัญยิ่งคือการให้บุคลากรทุกคนมีโอกาสที่เท่าเทียมกันในการได้รับการพัฒนา ในด้านการจัดโครงสร้างหน่วยงานจะต้องมีการปรับปรุงให้เหมาะสมกับสถานการณ์และสภาพแวดล้อมอยู่เสมอ (บุญอยู่ ขอพรประเสริฐ, 2562)



องค์ความรู้ใหม่

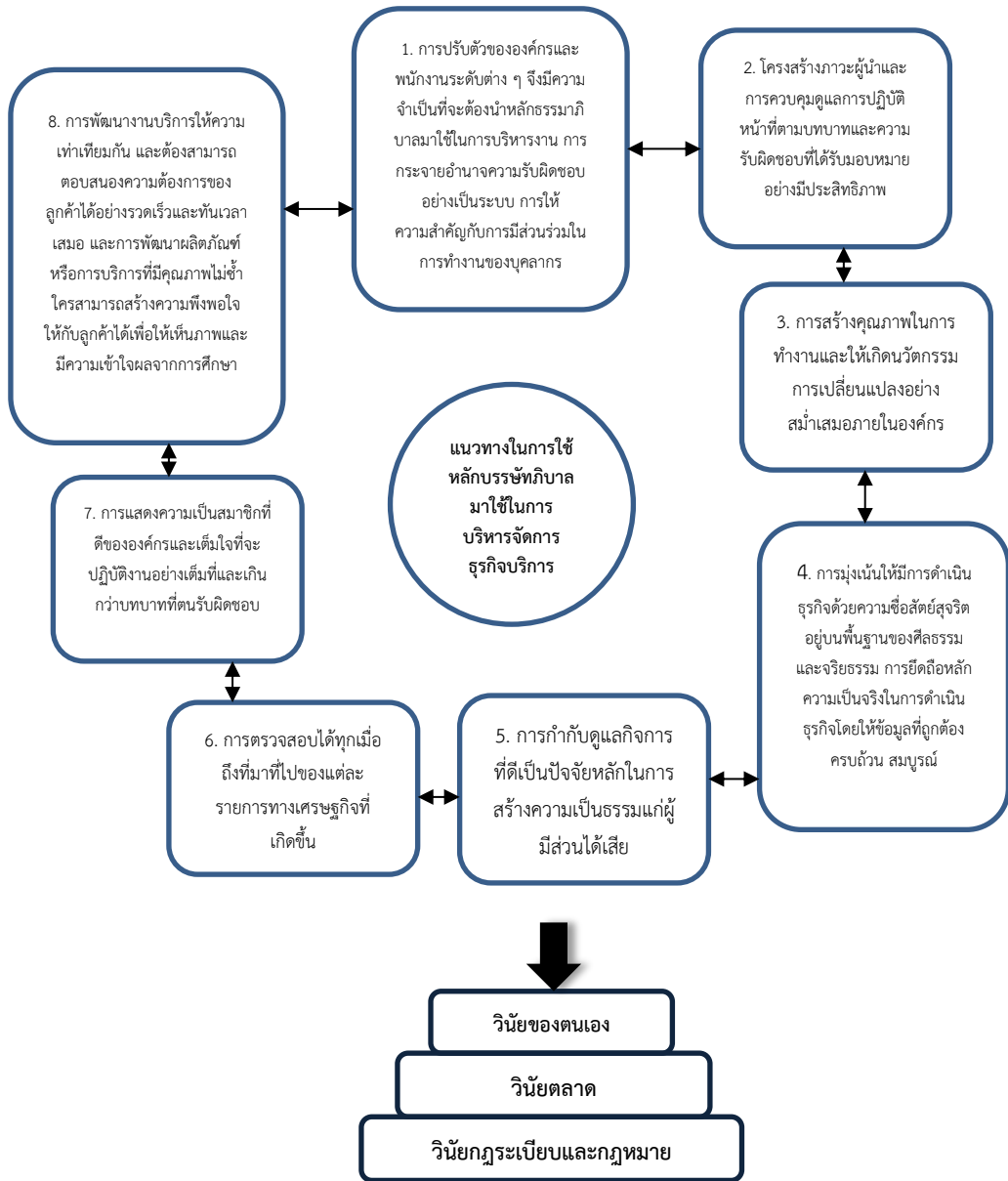

ภาพที่ 1 การพัฒนาระบบให้มีความมั่นคงและยั่งยืนด้วยหลักบริษัทภิบาล

จากการศึกษาข้อมูลข้างต้น ได้นำเสนอองค์ความรู้แนวทางในการใช้หลักบริษัทภิบาลมาใช้ในการบริหารจัดการธุรกิจบริการในเขตพื้นที่จังหวัดปัตตานี พบว่า การพัฒนาระบบให้มีความมั่นคงและยั่งยืนในส่วนที่เกี่ยวกับบริษัทภิบาลต้องพัฒนาไปพร้อมกันทั้ง 3 ด้านที่เรียกได้



ว่าความบรรจบกันของสามเหลี่ยมหรือเสาหลักบรรษัทภิบาล ได้แก่ 1) วินัยกฎระเบียบและกฎหมาย (Regulatory Disciplines) ได้แก่ องค์กรดำเนินธุรกิจอย่างเป็นธรรมและมีจริยธรรม ปฏิบัติตามกฎหมายและข้อบังคับที่เกี่ยวข้องกำหนด ให้ความช่วยเหลือและสนับสนุนให้มีกิจกรรมเพื่อสังคมต่าง ๆ ที่เป็นประโยชน์ต่อชุมชนและสังคมโดยรวม 2) วินัยตลาด (Market Disciplines) ได้แก่ ผู้มีส่วนได้เสียกลุ่มต่าง ๆ มีข้อสงสัย หรือพบเห็นการกระทำที่สงสัยว่ามีการฝ่าฝืนหรือไม่ปฏิบัติตามนโยบายการกำกับดูแลกิจการที่ดี นโยบายจรรยาบรรณธุรกิจสามารถ สอบถาม ทักทวน คัดค้าน ต่อต้าน ร้องเรียนและฟ้องร้อง 3) วินัยของตนเอง (Self - Disciplines) ได้แก่ พนักงานต้องปฏิบัติตามจรรยาบรรณ เช่น การเป็นผู้มีวินัย มีความซื่อสัตย์ สุจริต มีความโปร่งใสและใช้ทรัพยากรอย่างคุ้มค่า เพื่อให้เห็นภาพและมีความเข้าใจผลจากการศึกษา

สรุป/ข้อเสนอแนะ

ด้านสภาพการใช้หลักบรรษัทภิบาลมาใช้ในการบริหารจัดการธุรกิจบริการในเขตพื้นที่จังหวัดปัตตานี โดยภาพรวม อยู่ในระดับมาก มี 8 ด้าน ได้แก่ 1) ด้านความรับผิดชอบต่อการปฏิบัติหน้าที่ 2) ด้านการเคารพในคุณค่าของความเป็นมนุษย์ 3) ด้านความรับผิดชอบต่อการตัดสินใจ 4) ด้านจริยธรรม 5) ด้านผู้มีส่วนได้ส่วนเสีย 6) ด้านความโปร่งใส 7) ด้านการปฏิบัติตนเป็นประชากรที่ดี และ 8) ด้านวิสัยทัศน์ในการสร้างมูลค่า ด้านการเสนอแนะแนวทางในการใช้หลักบรรษัทภิบาลมาใช้ในการบริหารจัดการธุรกิจบริการในเขตพื้นที่จังหวัดปัตตานี มี 8 ด้าน ได้แก่ 1) การปรับตัวขององค์กรและพนักงาน 2) โครงสร้างภาวะผู้นำและการควบคุมดูแลการปฏิบัติหน้าที่ 3) งานมีคุณภาพและการสร้างนวัตกรรม 4) เน้นความซื่อสัตย์สุจริต 5) การกำกับดูแลกิจการที่ดี 6) ตรวจสอบได้ 7) เป็นสมาชิกที่ดีและเต็มใจต่อการปฏิบัติงาน และ 8) การพัฒนางานบริการให้ความเท่าเทียมกันและตอบสนองความต้องการของลูกค้าได้ ด้านการอภิปรายผล สรุปได้ ธุรกิจบริการในเขตพื้นที่จังหวัดปัตตานีส่วนใหญ่มีความโปร่งใส มีการใช้หลักการบริหารจัดการตามองค์ประกอบของ P - O - L - C ซึ่งประกอบด้วย การวางแผน (Planning) การจัดองค์กร (Organizing) การชี้นำ (Leading) และการควบคุม (Controlling) มาใช้ในการบริหารงานโดยเฉพาะการบริหารแบบโปร่งใสที่องค์กรต้องดำเนินการในทุกขั้นตอนของกิจกรรมการบริหารจัดการ ซึ่งเริ่มตั้งแต่การวางแผนที่ต้องกระทำอย่างเปิดเผย และมีการเปิดโอกาสให้ผู้มีส่วนได้ส่วนเสียเข้ามามีส่วนร่วมในการดำเนินการด้วย มีการเปิดเผยข้อมูลให้ผู้ที่เกี่ยวข้องทราบโดยทั่วกัน ด้านการจัดองค์กรมีการบริหารงานแบบโปร่งใส รวมทั้งมีกลไกในการป้องปรามการทุจริตอย่างเป็นธรรม มีความตรงไปตรงมา และมีความซื่อสัตย์สุจริต ข้อเสนอแนะในการวิจัย คือ ผู้ประกอบการธุรกิจบริการในเขตพื้นที่จังหวัดปัตตานีควรนำจริยธรรมมาปฏิบัติ คือ มีระบบการบริหารกิจการอย่างโปร่งใส มีระบบการควบคุมภายในที่ดีเป็นระบบ มีการกระจายอำนาจความรับผิดชอบอย่างเป็นระบบ เพื่อนำไป



แสดงรายการทางบัญชี ตลอดจนการนำเสนอการเงินและการเปิดเผยข้อมูล โดยใช้หลักบัญชีที่เป็นสากลและสามารถตอบข้อสงสัยได้ และข้อเสนอแนะในการทำวิจัยครั้งต่อไป คือ ควรศึกษาตัวแปรอื่น ๆ เช่น ศักยภาพและวิเคราะห์ ปรับปรุงสินค้าและบริการให้ลูกค้าเกิดความพึงพอใจสูงสุด ภาวะผู้นำของผู้ประกอบธุรกิจบริการ เพื่อสามารถนำข้อมูลจากการวิจัยไปประยุกต์ใช้งานอย่างมีประสิทธิภาพ และควรใช้วิธีการเก็บรวบรวมข้อมูลที่หลากหลาย เช่น การวิจัยเชิงปฏิบัติการแบบมีส่วนร่วม (Participatory Action Research) เพื่อให้ได้ข้อมูลและความคิดเห็นที่ถูกต้องใกล้เคียงความเป็นจริงมากที่สุด

เอกสารอ้างอิง

- กรรมการ คนที่ 1. (16 มีนาคม 2562). แนวทางในการใช้หลักบรรษัทภิบาลมาใช้ในการบริหารจัดการธุรกิจบริการในเขตพื้นที่จังหวัดปัตตานี. (ภาณุ ปาตานี, ผู้สัมภาษณ์)
- กรรมการ คนที่ 2. (16 มีนาคม 2562). แนวทางในการใช้หลักบรรษัทภิบาลมาใช้ในการบริหารจัดการธุรกิจบริการในเขตพื้นที่จังหวัดปัตตานี. (ภาณุ ปาตานี, ผู้สัมภาษณ์)
- กัลยา วานิชย์บัญชา. (2554). การใช้ SPSS for windows ในการวิเคราะห์ข้อมูล. (พิมพ์ครั้งที่ 18). กรุงเทพมหานคร: ศูนย์หนังสือแห่งจุฬาลงกรณ์มหาวิทยาลัย.
- ข้าราชการ คนที่ 2. (19 มีนาคม 2562). แนวทางในการใช้หลักบรรษัทภิบาลมาใช้ในการบริหารจัดการธุรกิจบริการในเขตพื้นที่จังหวัดปัตตานี. (ภาณุ ปาตานี, ผู้สัมภาษณ์)
- ดำรงศักดิ์ แก้วเพ็ง. (2556). ชุมชน. สงขลา: นำศิลป์โฆษณา.
- นณริฎ พิศลยบุตร และคณะ. (2559). แนวทางการพัฒนาธรรมาภิบาลในระยะแผนพัฒนาเศรษฐกิจและสังคมแห่งชาติ ฉบับที่ 12 พ.ศ. 2560-2564 และการขับเคลื่อนธรรมาภิบาลของประเทศไทยสู่การปฏิบัติอย่างเป็นรูปธรรม. ใน รายงานวิจัย. มูลนิธิสถาบันวิจัยเพื่อการพัฒนาประเทศไทย.
- นักวิชาการ คนที่ 1. (19 มีนาคม 2562). แนวทางในการใช้หลักบรรษัทภิบาลมาใช้ในการบริหารจัดการธุรกิจบริการในเขตพื้นที่จังหวัดปัตตานี. (ภาณุ ปาตานี, ผู้สัมภาษณ์)
- บริษัท ทีไอที จำกัด (มหาชน). (2551). คู่มือการกำกับดูแลกิจการที่ดี บริษัท ทีไอที จำกัด (มหาชน). กรุงเทพมหานคร: บริษัท ทีไอที จำกัด (มหาชน).
- บัณฑิต นิจถาวร. (2555). เตรียมธรรมาภิบาลที่ดีให้ SME ไทยสู่ศึก AEC. เรียกใช้เมื่อ 14 มีนาคม 2562 จาก http://www.innobizmatching.org/index/php?option=com_k2&view=item&id=110:news15&itemid=118&lang=th
- บุญชม ศรีสะอาด. (2556). วิธีการทางสถิติสำหรับการวิจัย . กรุงเทพมหานคร: สุวีริยาการพิมพ์.
- บุญอยู่ ขอพรประเสริฐ. (2562). การบริหารงานแบบโปร่งใส (Transparency Management). กรุงเทพมหานคร: คณะนิเทศศาสตร์ มหาวิทยาลัยธุรกิจบัณฑิตย์.



- ผู้บริหาร คนที่ 1. (14 มีนาคม 2562). แนวทางในการใช้หลักบรรษัทภิบาลมาใช้ในการบริหารจัดการธุรกิจบริการในเขตพื้นที่จังหวัดปัตตานี. (ภาณุ ปาตานี, ผู้สัมภาษณ์)
- ผู้บริหาร คนที่ 2. (14 มีนาคม 2562). แนวทางในการใช้หลักบรรษัทภิบาลมาใช้ในการบริหารจัดการธุรกิจบริการในเขตพื้นที่จังหวัดปัตตานี. (ภาณุ ปาตานี, ผู้สัมภาษณ์)
- ผู้บริหาร คนที่ 3. (14 มีนาคม 2562). แนวทางในการใช้หลักบรรษัทภิบาลมาใช้ในการบริหารจัดการธุรกิจบริการในเขตพื้นที่จังหวัดปัตตานี. (ภาณุ ปาตานี, ผู้สัมภาษณ์)
- พนักงาน คนที่ 3. (16 มีนาคม 2562). แนวทางในการใช้หลักบรรษัทภิบาลมาใช้ในการบริหารจัดการธุรกิจบริการในเขตพื้นที่จังหวัดปัตตานี. (ภาณุ ปาตานี, ผู้สัมภาษณ์)
- โยธิน แสงวดี. (2551). การวิจัยเชิงคุณภาพ. กรุงเทพมหานคร: ศูนย์ศึกษาและฝึกอบรมการวิจัย มหาวิทยาลัยมหิดล.
- รัชณี ศรีมานพ. (2555). ความคิดเห็นของพนักงานเกี่ยวกับการจัดการตามหลักบรรษัทภิบาล: ศึกษากรณีพนักงานกลุ่มธุรกิจอุตสาหกรรมสัตว์น้ำ (สายฟาร์มเพาะเลี้ยงกุ้งบ่อดิน) บริษัทเอกชนแห่งหนึ่ง อำเภอกาหลง จังหวัดระยอง. ใน วิทยานิพนธ์รัฐประศาสนศาสตร์มหาบัณฑิต สาขาวิชาการจัดการภาครัฐและภาคเอกชน. มหาวิทยาลัยบูรพา.
- วีระยุทธ พรพจน์ธนาศ. (2557). องค์ประกอบของธรรมาภิบาลในโรงเรียน. วารสารนักบริหาร มหาวิทยาลัยกรุงเทพ, 34 (1), 80-88.
- สำนักงานคณะกรรมการกฤษฎีกา. (2546). ราชกิจจานุเบกษาว่าด้วยหลักเกณฑ์และวิธีการบริหารกิจการบ้านเมืองที่ดี มาตรา 6. กรุงเทพมหานคร: สำนักงานคณะกรรมการกฤษฎีกา.
- สำนักงานคณะกรรมการพัฒนาการเศรษฐกิจและสังคมแห่งชาติ (สศช.). (2559). สามเหลี่ยมมั่นคง มั่งคั่ง ยั่งยืน (ปี 2560-2563). ปัตตานี: ศูนย์อำนวยการบริหารจังหวัดชายแดนใต้.
- สำนักงานแรงงานจังหวัดปัตตานี. (2560). แผนยุทธศาสตร์การบริหารจัดการแรงงานนอกระบบจังหวัดปัตตานี พ.ศ. 2560 – 2564 และแผนปฏิบัติการส่งเสริมคุ้มครองและพัฒนาแรงงานนอกระบบ จังหวัดปัตตานี ประจำปี 2560. ปัตตานี: กลุ่มงานสารสนเทศจังหวัดปัตตานี สำนักงานแรงงานจังหวัดปัตตานี.
- สำนักบริหารยุทธศาสตร์จังหวัดภาคใต้ชายแดน. (2562). แผนพัฒนาภาคใต้ชายแดน พ.ศ. 2560 – 2565 ฉบับทบทวน. ยะลา: สำนักบริหารยุทธศาสตร์จังหวัดภาคใต้ชายแดน.
- สุชาติ ประสิทธิ์รัฐสินธุ์. (2546). ระเบียบวิธีการวิจัยทางสังคมศาสตร์. กรุงเทพมหานคร: บริษัทเฟื่องฟ้า พรินติ้ง.
- อำนาจ ชีระวนิช. (2553). การจัดการยุคใหม่. กรุงเทพมหานคร: บริษัทมาเธอร์บอสแพคเก็จจิ้ง.



- Cronbach, L. J. (1990). *Essentials of psychological testing* (5th ed.). New York: Harper Collins Publishers.
- Krejcie, R. V. & Morgan, D. W. (1970). Determining Sample Size for Research Activities. *Educational and Psychological Measurement*, 30(3), 607-610.
- Likert, R. (1967). *The Method of Constructing and Attitude Scale*. New York: Wiley & Son.

ปัจจัยการบริหารที่เกื้อหนุนการคงอยู่ของพุทธศาสนาในประเทศไทย*

ADMINISTRATIVE FACTORS SUPPORT THE PERSISTENCE OF BUDDHISM IN THAILAND

ประเวศน์ มหารัตน์สกุล

Pravej Maharutsakul

มหาวิทยาลัยมหาจุฬาลงกรณราชวิทยาลัย วิทยาเขตนครสวรรค์

Mahachulalongkornrajavidyalaya University Nakhonsawan Campus, Thailand

E-mail: pravejlp@gmail.com

บทคัดย่อ

บทความฉบับนี้มีวัตถุประสงค์เพื่อ 1) ศึกษาสถานะการคงอยู่ของพุทธศาสนาในประเทศไทย 2) ศึกษาปัจจัยการบริหารที่เกื้อหนุนการคงอยู่ของศาสนาพุทธในประเทศไทย 3) เสนอแนวทางเกื้อหนุนการคงอยู่ของพุทธศาสนาในประเทศไทย ที่สามารถนำไปแก้ไขเพิ่มเติมกฎหมายคณะสงฆ์ โดยการวิจัยเชิงเอกสาร ใช้เทคนิคการวิเคราะห์เชิงเนื้อหา ข้อมูลได้จากการศึกษาวรรณกรรมที่เกี่ยวข้อง ภาษาไทย 69 ฉบับ ในจำนวนนี้เป็นสื่ออิเล็กทรอนิกส์ 23 เว็บไซต์ ภาษาอังกฤษ 41 ฉบับ วิเคราะห์ภายใต้กรอบแนวคิด ปัจจัยการจัดการวัดเชิงพุทธ การบริหารการปกครองคณะสงฆ์ บทบาทหน้าที่พุทธบริษัทที่มีความสัมพันธ์กับการคงอยู่ของพุทธศาสนาในประเทศไทย ผลการวิจัยพบว่า 1) สถานะการคงอยู่ของพุทธศาสนาในประเทศไทยเป็นไปในลักษณะการควบแน่นหลักพุทธธรรมกับความเชื่อดั้งเดิมในลัทธิพราหมณ์ พัฒนาเป็นวัฒนธรรมไทยที่อยู่ในรูปของจารีตประเพณี 2) ปัจจัยการบริหารที่เกื้อหนุนการคงอยู่ของศาสนาพุทธในประเทศไทย ด้านการจัดการวัดเชิงพุทธ ขึ้นอยู่กับเจ้าอาวาสวัดในการบูรณาการหลักการบริหารกับหลักพุทธธรรม ด้านการบริหารการปกครองคณะสงฆ์ในกิจกรรมสงฆ์โดยแท้ ยึดพระธรรมวินัย ยึดกฎหมายเฉพาะที่เกี่ยวข้องกับการบริหารประเทศ และพระราชบัญญัติคณะสงฆ์ไม่สอดคล้องกับสภาพสังคม ด้านบทบาทหน้าที่พุทธบริษัท มีการศึกษาพระธรรมวินัยให้รู้แจ้งเห็นจริงก่อนเผยแผ่ ปัจจุบันเป็นแบบตั้งรับแทนที่จะจาริกไปเผยแผ่ การเสื่อมของพุทธศาสนาเกิดจากพุทธบริษัทส่วนใหญ่ไม่เข้าใจเนื้อหาหลักพุทธธรรม และ 3) แนวทางที่เกื้อหนุนการคงอยู่ของพุทธศาสนาในประเทศไทย ควรมีการแก้ไขเพิ่มเติมพระราชบัญญัติคณะสงฆ์ ประเด็นที่ไม่สอดคล้องกับสภาพสังคม

คำสำคัญ: ปัจจัยการบริหาร, เกื้อหนุนการคงอยู่, พุทธศาสนาในประเทศไทย

* Received 30 May 2020; Revised 12 July 2020; Accepted 18 July 2020



Abstract

The objectives of this article were to 1) study the persistence of Buddhism in Thailand 2) study the administrative factors that support the persistence of Buddhism in Thailand 3) propose ways to support the persistence of Buddhism in Thailand able to amend the sangha law by documentary research and using content analysis techniques. The data obtained from the study of 69 Thai-language literature, including 23 of them being electronic media websites, 41 English language literature. Analyzed under the concept of management factors ; Buddhist temple management, sangha administration and the roles and duties of the Buddhist company in relation to the persistence of Buddhism in Thailand. The results of the research were as follows: 1) the persistence of Buddhism in Thailand is condensed by the principles of Buddhism and traditional beliefs in Brahmanism to develop into a Thai culture that is in the forms of tradition 2) administrative factors that support the persistence of Buddhism in Thailand In the management of Buddhist temples depends on the abbot of the temple to integrate the administrative principles with the dharma principles, in the administration of the Sangha in the Sangha activities, by following to the dharma discipline , following to specific laws regarding national administration and the Sangha Act does not comply with the social conditions, regarding the roles and duties of the Buddhists with the study of the dharma discipline to see clearly before propagation, nowadays, the propagation as a defense, instead of pilgrimage. The deterioration of Buddhism is caused by the majority of Buddhist companies do not understand the principles of Buddhism. and 3) approaches that support the persistence of Buddhism in Thailand should be amendments to the Sangha Act in issues that are not consistent with social conditions.

Keywords: Administrative Factors, Support The Persistence, Buddhism in Thailand

บทนำ

พุทธศาสนาที่ได้สถาปนาขึ้นในประเทศไทยเมื่อปี พ.ศ. 236 (สำนักงานพระพุทธศาสนาแห่งชาติ, 2563) จนถึงปัจจุบันมีประชาชนนับถือศาสนาพุทธถึงร้อยละ 93.5 ของประชากรทั้งหมด (สำนักงานสถิติแห่งชาติ, 2561) โดยมีพระภิกษุสามเณรเป็นพุทธสาวกของพระพุทธเจ้าและวัดมีความสำคัญต่อประชาชนในชุมชน หมู่บ้าน และเป็นสถานที่



ทำพิธีกรรมทางศาสนาเช่นการสวดมนต์ไหว้พระ การฟังเทศน์ การตักบาตร การเวียนเทียน การบรรพชา การอุปสมบท เป็นต้น ภายในบริเวณวัดมีสัญลักษณ์ของความเป็นวัดทางพุทธศาสนาได้แก่วิหารคืออาคารที่ประดิษฐานพระพุทธรูปคล้ายเป็นที่ประทับของพระพุทธเจ้า อุโบสถเป็นอาคารสำคัญที่พระภิกษุสงฆ์ใช้ทำสังฆกรรม กุฏิคืออาคารที่เป็นโรงเรือนอันเป็นที่อยู่พำนักอาศัยของพระภิกษุสามเณร ศาลาการเปรียญเป็นอาคารเพื่อใช้ประกอบกิจกรรมต่าง ๆ ทางพุทธศาสนา และเจดีย์คือสิ่งปลูกสร้างภายในบรรจุพระบรมสารีริกธาตุเพื่อเป็นอนุสรณ์แก่พระพุทธเจ้า ปัจจุบันวัดแทบทุกวัดโดยเฉพาะในเขตเมืองจะเพิ่มภารกิจฌาปนสถานเข้าไปด้วย วัดยังประโยชน์ในการใช้เป็นสถานที่ประกอบพิธีที่มีการบูรณาการกับทางศาสนาของชุมชนเช่น ฌาปนกิจศพของชาวบ้าน งานสมโภชน์ เป็นต้น นอกจากนี้ยังมีการใช้พื้นที่วัดจัดกิจกรรมของคฤหัสถ์ที่เชื่อมโยงกับกิจกรรมทางศาสนา เช่นเป็นที่ให้ชาวบ้านขายสินค้าเครื่องสังฆทานในการทำบุญ เครื่องอุปโภคบริโภค และบางวัดยังเป็นแหล่งท่องเที่ยวเชิงวัฒนธรรม รวมทั้งเป็นที่ศึกษาเล่าเรียนของพระภิกษุสามเณรที่ศึกษาเล่าเรียนพระธรรมวินัยคำสอนของพระพุทธเจ้า พุทธศาสนาในไทยอาศัยวัดเป็นหน่วยปฏิบัติกิจกรรมทางศาสนาในการอบรมบ่มเพาะคุณธรรมจริยธรรมที่มีความสำคัญต่อวิถีชีวิตคนไทย เป็นสถานที่ก่อเกิดวัฒนธรรมที่ครอบคลุมทั้งวิถีการคิด การกระทำ และสิ่งประดิษฐ์ที่ได้รับอิทธิพลจากพุทธศาสนา

กล่าวโดยรวมวัดเป็นสถาบันทางสังคมมีความสำคัญและบทบาทหน้าที่ในฐานะ ด้านการศึกษา ที่ให้การศึกษานิกายบวร ทางศีลธรรมและเล่าเรียนวิชาการต่าง ๆ ด้านสังคม เป็นที่พึ่งทางกายและใจของประชาชนในสังคม เป็นศูนย์รวมของศิลปกรรมและปฏิมากรรมที่เชื่อมโยงกับคำสอนของพระพุทธศาสนา วัดในมิติสถาบันที่สืบทอดศาสนาให้ยั่งยืน เป็นสโมสรที่ชาวบ้านพบปะสังสรรค์และพักผ่อนหย่อนใจ วัดยังเป็นที่ยึดงานเทศกาลและมหรสพต่าง ๆ สำหรับ ชาวบ้าน ด้านเศรษฐกิจ เป็นสัญลักษณ์ แสดงถึงความเจริญและความมั่นคงของแผ่นดิน ด้านการปกครอง เป็นที่ไกล่เกลี่ยข้อพิพาท คือพระสงฆ์เป็นที่ปรึกษา แก้ปัญหาชีวิตครอบครัว และความทุกข์ต่าง ๆ เป็นศูนย์กลางการบริหารหรือการปกครองที่กำนันหรือผู้ใหญ่บ้าน จะเรียกลูกบ้านมาประชุม เพื่อบอกแจ้งกิจกรรมต่าง ๆ เป็นต้น

ปัจจุบันวงการพระสงฆ์กำลังถูกวิพากษ์วิจารณ์จากนักวิชาการ สื่อมวลชนและศาสนิกชนว่าเป็นองค์กรที่ขาดประสิทธิภาพในการทำหน้าที่ของพุทธสาวกและมีแนวโน้มขยายผลมากขึ้นในเรื่องของพฤติกรรมของพระสงฆ์บางรูปที่ กระทบต่อภาพลักษณ์โดยรวมของพระพุทธศาสนา และกำลังถูกท้าทายจากสังคมยุคใหม่ที่ใช้สื่อโซเชียลในการสื่อสาร ที่พบเห็นในหมู่สงฆ์มีการประพฤติปฏิบัติไม่ตรงกับพระธรรมวินัย ภิกษุบางรูปประพฤติดิฉิพระธรรมวินัยให้เห็นเป็นประจำ แม้ส่วนหนึ่งไม่ใช่ความผิดด้านพระธรรมวินัยแต่สังคมก็ติเตียน เรียกว่าโลกวัชชะ ที่เป็นโทษทางโลก เป็นข้อเสียหายที่ชาวโลกติเตียนว่าไม่เหมาะสมกับภิกษุสงฆ์ พุทธบริษัทด้วยกันเองได้ตั้งคำถามถึงการปฏิบัติตามพระธรรมวินัยของพระภิกษุสามเณร ศาสนิกชนมีความกังวลว่าพุทธศาสนาจะถึงการเสื่อมทรุด ดังที่พระเทพเวที (ป.อ. ปยุตโต)



กล่าวว่าสำหรับในแง่ของพระสงฆ์ ชาวนั้นจะจริงหรือจะมีส่วนจริงแค่ไหนอย่างไรก็ตาม ต้องมีเค้าอยู่ แสดงถึงความเสื่อมโทรมโดยทั่วไปและอาจสูญหายไปจากสังคมไทยหรืออย่างไร ประกอบกับการถูกจ้องทำลายจากคนต่างศาสนา (พระเทพเวที (ป.อ. ปยุตโต), 2536) ปัญหาดังกล่าวแม้จะเป็นเรื่องเล็กน้อยในสายตาของคนทั่วไป แต่ถ้าพิจารณาให้ดีแล้วศาสนาเป็นสถาบันหลักของประเทศที่ประกอบด้วยชาติ ศาสนา พระมหากษัตริย์ ดังกล่าวเป็นปัญหาที่เกิดจากพระภิกษุสงฆ์บางรูปละเมิดพระวินัย กระทำผิดกฎหมาย และยังมีปัญหาอื่น ๆ เช่น การจัดการกิจกรรมวัด การจัดการทรัพย์สินของวัด ความขัดแย้งระหว่างชุมชนกับวัด และกฎหมายปกครองคณะสงฆ์ไม่สอดคล้องกับสภาพสังคมปัจจุบัน ฯลฯ ปัญหาดังกล่าวหากลุกลามขยายผล อาจทำให้สถาบันศาสนาเสื่อมทรุด กลายเป็นปัญหาสาธารณะที่จะส่งผลกระทบต่อการพัฒนาประเทศในด้านอื่น ๆ (พระเทพปริยัติเมธี (สฤกษ์ สิริธโร), 2557) การที่จะทำให้อาณาเขตพุทธศาสนาดุจดังเดิมโดยมั่นคงในไทย จึงมีประเด็นคำถามว่าสถานภาพของพุทธศาสนาในไทยเป็นอย่างไร ปัจจัยการบริหารที่จะเกื้อหนุนให้ศาสนาพุทธคงอยู่ในประเทศไทยเป็นอย่างไร และแนวทางที่เกื้อหนุนให้ศาสนาพุทธคงอยู่ในไทยควรเป็นอย่างไร

การศึกษาวิจัย ปัจจัยการบริหารที่เกื้อหนุนการคงอยู่ของพุทธศาสนาในประเทศไทย เพื่อให้ทราบถึงสภาพและปัจจัยที่มีส่วนทำให้การคงอยู่และการเจริญพุทธศาสนาในประเทศไทย การพัฒนากฎหมายคณะสงฆ์ที่เหมาะสมกับสภาพสังคมปัจจุบัน นำเป็นอีกแนวทางหนึ่งที่จะทำให้อาณาเขตพุทธศาสนาดุจดังเดิมในประเทศไทยยาวนาน และเป็นกลไกที่เข้มแข็งให้พระภิกษุสงฆ์มีบทบาทหน้าที่พัฒนาประเทศด้านสังคมได้อย่างมีประสิทธิภาพ

วัตถุประสงค์ของการวิจัย

1. เพื่อศึกษาสถานการณืคงอยู่ของพุทธศาสนาในประเทศไทย
2. เพื่อศึกษาปัจจัยการบริหารที่เกื้อหนุนการคงอยู่ของศาสนาพุทธในประเทศไทย
3. เพื่อเสนอแนวทางที่เกื้อหนุนการคงอยู่ของพุทธศาสนาในประเทศไทย สามารถนำไปปรับแก้ไขเพิ่มเติมกฎหมายเกี่ยวกับคณะสงฆ์

วิธีดำเนินการวิจัย

การวิจัยครั้งนี้ใช้กระบวนการวิจัยเชิงเอกสารเป็นเครื่องมือในการศึกษาปัจจัยการบริหาร การจัดการวัดเชิงพุทธ การบริหารการปกครองคณะสงฆ์ และบทบาทหน้าที่ของพุทธบริษัท รวมทั้งนโยบายของภาครัฐที่มีส่วนในการจรรโลงพุทธศาสนาให้คงอยู่อย่างมั่นคงในประเทศไทย โดยผู้วิจัยคัดเลือกเอกสารระดับทุติยภูมิ ที่เป็นวรรณกรรมข้อมูลแนวคิด ทฤษฎี และงานวิจัย จากแหล่งข้อมูลที่เป็นเอกสาร รายงาน และหนังสือ ที่เกี่ยวข้องกับพระพุทธศาสนาและสอดคล้องกับวัตถุประสงค์การวิจัย เป็นต้น (Wellington, J., 2000) ซึ่งเป็นเอกสารที่มีการเรียบเรียงและจำแนกอย่างเป็นระบบที่พุทธบริษัทในประเทศไทยได้แสดงความคิดเห็นและให้ข้อมูลเกี่ยวกับพุทธศาสนาไว้ในเอกสารดังกล่าว โดยมีการนำข้อมูลมา



ตรวจสอบความถูกต้อง ความน่าเชื่อถือ มีความเป็นตัวแทน และมีความหมายชัดเจน (Scott, J., 1990) และใช้เทคนิคการวิเคราะห์ด้วยการลดทอนขนาดข้อมูล แล้วทำการวิเคราะห์แบบอุปนัย (analytical induction) จากนั้นจึงนำมาตีความประกอบกับการวิเคราะห์เชิงเนื้อหา (content analysis) เชื่อมโยงความสัมพันธ์และสร้างข้อสรุปจากข้อมูลต่าง ๆ ที่รวบรวมได้ หาความสัมพันธ์เหตุปัจจัยที่เกิดขึ้น จากนั้นอธิบายผลเทียบเคียงกับแนวคิด ทฤษฎี งานวิจัยที่เกี่ยวข้องเพื่อสร้างข้อสรุป และข้อเสนอแนะที่นำไปสู่การแก้ไขเพิ่มเติมพระราชบัญญัติคณะสงฆ์

ผลการวิจัยครั้งนี้ใช้เป็นสารสนเทศในการแก้ไขเพิ่มเติมกฎหมายคณะสงฆ์ ดังร่างพระราชบัญญัติคณะสงฆ์ พ.ศ. 2505 (ฉบับที่ 5) พ.ศ.

ผลการวิจัย

การศึกษาปัจจัยการบริหารที่เกื้อหนุนการคงอยู่ของพุทธศาสนาในประเทศไทย สรุปผลการวิจัยและข้อค้นพบตามวัตถุประสงค์ ดังนี้

ผลตามวัตถุประสงค์ข้อที่ 1 สถานะการคงอยู่ของพุทธศาสนาในประเทศไทย พบว่าสภาพที่บ่งชี้ถึงการคงอยู่ของพระพุทธรูปศาสนาในประเทศไทยเป็นการนำหลักธรรมไปใช้และบูรณาการกับกิจกรรมในการดำเนินชีวิต การจรรโลงศาสนา การนำหลักธรรมสู่การพัฒนาที่ยั่งยืนและการไม่เป็นภาระกับศาสนา เป็นไปในลักษณะของการควบแน่น (condensation) ระหว่างหลักพุทธธรรมและความเชื่อดั้งเดิมในลัทธิพราหมณ์พัฒนาเป็นวัฒนธรรมไทยที่อยู่ในรูปของพิธีกรรมทางศาสนาและจารีตประเพณี ที่ศาสนิกชนยึดปฏิบัติสืบทอดกันมา

ผลตามวัตถุประสงค์ข้อที่ 2 ปัจจัยการบริหารที่เกื้อหนุนการคงอยู่ของศาสนาพุทธในประเทศไทย พบว่า 1) ในการจัดการวัดเชิงพุทธ เจ้าอาวาสวัดได้นำหลักพุทธธรรมบูรณาการกับวิทยาการบริหารสมัยใหม่ในการจัดการวัด โดยมีการใช้หลักธรรมวินัยในการพิจารณาคัดสรรผู้ที่จะบวช มีการจัดการวัดบนแนวคิดสัทธิธรรมทางการบริหารที่คำนึงถึงหลักธรรมาภิบาล เพื่อให้วัดเป็นสัปปายะสถานให้มีความสมดุล ยั่งยืนทั้งทางสังคม เศรษฐกิจและสิ่งแวดล้อมของวัดและชุมชนเหมาะแก่การปฏิบัติธรรม และการจัดการวัดตามแนวคิดดังกล่าวจะมีประสิทธิผลขึ้นอยู่กับความรู้ความสามารถและความตั้งใจของเจ้าอาวาสวัดซึ่งมีไม่เท่ากัน 2) ในด้านการบริหารการปกครองคณะสงฆ์ ในกิจกรรมสงฆ์โดยแท้มีการยึดพระธรรมวินัย และยึดกฎหมาย ในกิจกรรมสงฆ์ที่เกี่ยวกับการบริหารประเทศ ในอดีตพุทธบริษัทที่เป็นฝ่ายปกครองอาณาจักรมีการจรรโลงศาสนาโดยพระมหากษัตริย์ พระองค์ทรงทำนุบำรุงพระศาสนาในหลายวิธี เช่น การสังคายนาพระไตรปิฎก การทรงผนวชเป็นแบบอย่างในการศึกษาและปฏิบัติตามพระธรรมวินัย การเผยแผ่หลักพุทธธรรมผ่านหนังสือราชทินพนธ์ เป็นต้น การบริหารการปกครองคณะสงฆ์ใช้รูปแบบของคณะกรรมการมหาเถรสมาคมที่ต้องปฏิบัติภายใต้กรอบของหลักพระธรรมวินัย และกฎหมายปกครองคือพระราชบัญญัติคณะสงฆ์ พ.ศ. 2505 และฉบับแก้ไขเพิ่มเติม ซึ่งใน



การบริหารการปกครองจะใช้มติที่ประชุมโดยอาศัยหลักธรรมอภิธานิยธรรม และราชสังคหวัตถุในการดูแลชีวิตความเป็นอยู่ของคณะสงฆ์ รวมทั้งคำนึงถึงหลักคุณธรรมสัทธา (ศีลห้า) เสรีภาพ (เกสบุตรสูตร) และความเสมอภาคในการบริหารการปกครองคณะสงฆ์ และยังพบว่า การปฏิบัติในทางกฎหมายต่อพระภิกษุสงฆ์มีการเลือกปฏิบัติ และพระราชบัญญัติคณะสงฆ์ไม่สอดคล้องกับสภาพสังคมปัจจุบันในเรื่องการบริหารกิจการวัด การจัดการทรัพย์สินของวัด ความขัดแย้งระหว่างชุมชนและวัดและ 3) บทบาทหน้าที่พุทธบริษัทนอกจากจรโลงพระพุทธรูปศาสนาประพาศิตินไม่เป็นภาระแก่พระพุทธรูปศาสนาแล้ว ยังมีบทบาทหน้าที่ในการศึกษาหลักพุทธธรรมให้เข้าใจอย่างแท้จริงและนำไปปฏิบัติจนรู้แจ้งเห็นจริง เผยแผ่แก่กุลให้บุคคลอื่นเข้าใจและนำไปประพาศิตินปฏิบัติ รวมทั้งปกป้องพระพุทธรูปศาสนาเมื่อมีผู้กล่าวให้คลาดเคลื่อนหรือกล่าวจ้วงจาบพระธรรมวินัย การเผยแผ่พระธรรมวินัยของพุทธสาวกในปัจจุบันเป็นแบบตั้งรับอยู่ในวัดหรือสำนักสงฆ์เสียมากกว่าที่จะรุกจาริกไปเผยแผ่หลักพุทธธรรมส่วนใหญ่เป็นไปในลักษณะรอยาตีโยมนินตไปเทศนาธรรมหรือประกอบพิธีกรรมทางศาสนา มีแบบจาริกอยู่บ้างในรูปของพระธรรมทูตไปเผยแผ่พุทธธรรมยังต่างประเทศ และการเสื่อมของพุทธศาสนาเกิดจากพุทธบริษัทส่วนใหญ่ไม่เข้าใจเนื้อหาหลักพุทธธรรม

ผลตามวัตถุประสงค์ข้อที่ 3 แนวทางที่เกื้อหนุนการคงอยู่ของพุทธศาสนาในประเทศไทย สามารถนำไปปรับแก้ไขเพิ่มเติมกฎหมายเกี่ยวกับคณะสงฆ์ พบว่า กระบวนการคัดสรรผู้ที่จะเข้าสู่เพศบรรพชิตต้องมีความเคร่งครัดในพระวินัย พุทธบริษัทควรศึกษาพระธรรมวินัยในเชิงเนื้อหามากกว่ายึดรูปแบบและเผยแผ่พุทธธรรมในเชิงรุกกว่าที่เป็นอยู่ และควรแก้ไขเพิ่มเติมกฎหมายคณะสงฆ์เพื่อให้พระสงฆ์ได้ทำหน้าที่ตามพระวินัยได้อย่างสมบูรณ์ รวมทั้งเพื่อให้มีการปฏิบัติต่อพระสงฆ์อย่างเสมอภาคไม่เลือกปฏิบัติและสอดคล้องกับสภาพสังคม

อภิปรายผล

ผลการศึกษาวิจัย “ปัจจัยการบริหารที่เกื้อหนุนการคงอยู่ของพุทธศาสนาในไทย” พบว่ามีประเด็นที่น่าสนใจและนำมาอภิปรายผลตามวัตถุประสงค์ ดังนี้

สถานะการคงอยู่ของพุทธศาสนาในประเทศไทย การศึกษาสอดคล้องกับวัตถุประสงค์ กล่าวคือสภาวะที่บ่งชี้ว่าพุทธศาสนาคงอยู่ในประเทศไทยเป็นไปในลักษณะที่พุทธบริษัทได้นำหลักพุทธธรรมไปปรับใช้และบูรณาการกับกิจกรรมต่าง ๆ ในการดำเนินชีวิตประจำวัน และมีการควบแน่นกับความเชื่อดั้งเดิมคือลัทธิพราหมณ์แล้วพัฒนาเป็นวัฒนธรรมไทยในรูปของพิธีกรรมและจารีตประเพณี ภัทรพร สิริกาญจน ที่เห็นว่าในการทำพิธีของชาวพุทธร่วมกับประเพณีดั้งเดิมพร้อมกับสอดแทรกหลักธรรมคำสอนของพุทธองค์ แม้นคนไทยเชื่อในเรื่องผี แต่มีการผสมผสานพิธีกรรมให้ไปด้วยกันได้ พระภิกษุสงฆ์ก็ไม่ได้รังเกียจที่จะทำพิธีให้ (ภัทรพร สิริกาญจน, 2557) ดังที่ พระธรรมปิฎก (ป.อ.ปยุตโต) ที่กล่าวว่าพระพุทธรูปกับชนชาติไทย ได้มีความสัมพันธ์แนบแน่นเป็นอันหนึ่งอันเดียวกันทั้งในทางประวัติศาสตร์และวัฒนธรรมนับ



แต่ศาสนาพุทธเข้ามาเผยแพร่ในประเทศไทย (พระธรรมปิฎก (ป.อ. ปยุตฺโต), 2555) สอดคล้องกับงานวิจัยของ กนกวรรณ สุทธิพร วิจัยเรื่องการดำรงอยู่ของพระพุทธศาสนาแบบจารีตในประเทศไทยที่ปุ่น กรณีศึกษานิกายฉินจงน แห่งหุบเขาโคยะ ผลการวิจัยพบว่าการผสมผสานแนวคิดจากความเชื่อดั้งเดิมของญี่ปุ่นคือชินโต ความเชื่อในเรื่องเทพเจ้าและรูปเคารพในพระพุทธศาสนา การบูชาไฟจากลัทธิพราหมณ์ การเคารพบูชาบรรพบุรุษและการให้ความสำคัญต่อการกตัญญูกตเวทีต่อผู้มีพระคุณที่ได้รับอธิธิพลมาจากลัทธิขงจื้อ การนับถือธรรมชาติและภูเขาคือได้รับอธิธิพลมาจากลัทธิเต๋า การที่พุทธบริษัทมีการจรรโลงศาสนาด้วยการสร้างวัด การทำตัวไม่เป็นภาระกับศาสนาและนำหลักธรรมไปสู่การพัฒนาที่ยั่งยืน (กนกวรรณ สุทธิพร, 2557) ดังที่พระพุทธองค์ได้แสดงธรรมไว้ในพระไตรปิฎก สุตตันตปิฎก สังยุตตนิกาย สคาถวรรค (ส.ส.(ไทย)15/137/239) (มหาจุฬาลงกรณราชวิทยาลัย, 2539) ว่า “ผู้ใดให้ที่พักอาศัย ผู้นั้นเชื่อให้สิ่งทั้งปวง” และการที่พระภิกษุสงฆ์มีส่วนร่วมในความประพฤติกและการกระทำ พิจารณาตนเอง เตือนใจตนเองอยู่เสมอตามหลักธรรม ปัพพชิตอภินิหารปัจเจกเวกขณ (อง.ทสก. 24/48/97) (มหาจุฬาลงกรณราชวิทยาลัย, 2539) จึงจะเป็นที่เคารพ น่าเลื่อมใสจากคนทั่วไป

ปัจจัยการบริหารที่เกื้อหนุนการคงอยู่ของศาสนาพุทธในประเทศไทย การศึกษา สอดคล้องกับวัตถุประสงค์ กล่าวคือเจ้าอาวาสวัดได้นำหลักพุทธธรรมบูรณาการกับวิทยาการบริหารสมัยใหม่ในการจัดการวัด มีการใช้พระธรรมวินัยพิจารณาคัดสรรผู้ที่จะบวช มีการจัดการวัดบนแนวคิดสังฆธรรมทางการบริหาร คำนึงถึงหลักธรรมาภิบาลเพื่อให้วัดเป็นสปปายะสถานที่มีความสมดุลทั้งทางสังคม เศรษฐกิจและสิ่งแวดล้อมของวัดและชุมชน เหมาะแก่การปฏิบัติธรรม เจ้าอาวาสวัดอาศัยสังฆธรรมในการคิดเชิงระบบในการจัดการวัดเพื่อวิเคราะห์หาเหตุที่ก่อให้เกิดผลตามหลักธรรมอทิปปัจจยตา โดยการวิเคราะห์อย่างรอบคอบแบบคายนโยนิโสมนสิการ ซึ่ง Kinichi, A. & Kreitner, R.; Robbins, S. et al.; Wendell L. French, Cecil H. Bell, Jr. มีแนวคิดการจัดการเชิงระบบตรงกับหลักธรรมของพระพุทธองค์ในการแก้ไขปัญหาที่สาเหตุแบบอริยสัจสี่โดยต้องวิเคราะห์ให้รอบด้านครบองค์ประกอบที่สามารถแยกแยะได้ว่าอะไรคือสาเหตุที่เชื่อมโยงก่อให้เกิดผลคือปัจจัยป้อนเข้า (ปัจจัยเหตุ) กระบวนการ ผลผลิต (ปัจจัยผล) ข้อมูลป้อนกลับ การควบคุม และสิ่งแวดล้อม อย่างไรก็ตามการจัดการวัดเชิงพุทธไม่เหมือนกันทุกวัด และบางวัดมีปัญหาการบริหารกิจการวัด การจัดการทรัพย์สินของวัด ความขัดแย้งระหว่างชุมชนและวัดที่กระทบต่อความรู้สึกคนในสังคมซึ่งเกิดขึ้นมานานปัจจุบันยังคงมีให้เห็นอยู่เป็นประจำ และอาจทำให้ศาสนาเสื่อมทรุด (Kinichi, A. & Kreitner, R., 2003); (Robbins, S. et al., 2006); (Wendell L. F. et al., 1990) ดังความเห็นของพระเทพเวที (ป.อ.ปยุตฺโต) ที่ว่ามีพระภิกษุสงฆ์บางรูปประพฤติกปฏิบัติไม่ตรงกับพระธรรมวินัยแสดงถึงความเสื่อมโทรมโดยทั่วไป (พระเทพเวที (ป.อ. ปยุตฺโต), 2536)



การบริหารการปกครองคณะสงฆ์ใช้รูปแบบของคณะกรรมการมหาเถรสมาคมที่ปฏิบัติภายใต้พระธรรมวินัยและกฎหมายปกครองคือพระราชบัญญัติคณะสงฆ์ พ.ศ. 2505 และฉบับแก้ไขเพิ่มเติม โดยใช้มติที่ประชุมที่ตามหลักอธิปไตยธรรม และราชสังคหัตถุที่ต้องคำนึงถึงความจำเป็นอยู่ของคณะสงฆ์ รวมทั้งคำนึงถึงหลักคุณธรรมสิทธิ (ศีลห้า) เสรีภาพ (เกสบุตรสูตร) และความเสมอภาค อย่างไรก็ตามในการบริหารการปกครองคณะสงฆ์ที่เป็นการบังคับใช้กฎหมายของฝ่ายบ้านเมืองยังมีการบังคับใช้กฎหมายกับพระภิกษุสงฆ์แบบเลือกปฏิบัติ และพระราชบัญญัติคณะสงฆ์ไม่สอดคล้องกับสภาพสังคมปัจจุบัน สอดคล้องกับผลงานวิจัยของวัน สุวรรณพงษ์ และคณะ วิจัยเรื่องแนวทางการบัญญัติข้อกฎหมายเพื่อคุ้มครองพระพุทธศาสนา ผลการวิจัยพบว่า พระราชบัญญัติคณะสงฆ์ พ.ศ. 2505 มาตรา 29 บัญญัติไว้ว่า “พระภิกษุรูปใดถูกจับโดยต้องหาว่ากระทำความผิดอาญา เมื่อพนักงานสอบสวนหรือพนักงานอัยการไม่เห็นสมควรให้ปล่อยตัวชั่วคราว ให้พนักงานสอบสวนมีอำนาจดำเนินการให้พระภิกษุ รูปนั้นสละสมณเพศเสียได้” เนื้อหาขัดต่อพระธรรมวินัยและขัดต่อรัฐธรรมนูญ เปิดโอกาสให้ผู้ไม่หวังดีต่อพระภิกษุใช้ประโยชน์จากกฎหมายดังกล่าว เพื่อบีบบังคับให้พระภิกษุลาสิกขา กฎหมายปิดโอกาสให้ผู้บริสุทธิ์ในการป้องกันตนเองจากผู้ไม่หวังดีในการให้อำนาจทางบ้านเมืองมากเกินไป กระทบหลักการสิทธิ (เบญจศีล) เสรีภาพ (หลักธรรมเกสบุตรสูตร) และความเสมอภาคของพระภิกษุสงฆ์ในฐานะพลเมืองภายใต้รัฐธรรมนูญ (วัน สุวรรณพงษ์ และคณะ, 2560)

พุทธบริษัทมีบทบาทหน้าที่ในการจรรโลงพระพุทธศาสนา และมีพันธะหน้าที่ต้องศึกษาหลักพุทธธรรมให้เข้าใจอย่างแท้จริงแล้วนำไปปฏิบัติจนรู้แจ้งเห็นจริง เผยแผ่ให้บุคคลอื่นเข้าใจและนำไปปฏิบัติ ปกป้องพระพุทธศาสนาเมื่อมีผู้กล่าวให้คลาดเคลื่อนหรือกล่าวจ้วงจาบพระธรรมวินัย ปัจจุบันการเผยแผ่พระธรรมวินัยของพุทธสาวกเป็นแบบตั้งรับอยู่ในวัดหรือสำนักสงฆ์เสียมากกว่ารุกที่จะจาริกไปเผยแผ่หลักพุทธธรรม การเผยแผ่เป็นไปในลักษณะรอญาติโยมนิมนต์ไปเทศนาธรรมหรือประกอบพิธีกรรมทางพุทธศาสนา มีแบบจาริกอยู่บ้างในรูปแบบของพระธรรมทูตไปเผยแผ่พุทธธรรมยังต่างประเทศ สอดคล้องกับผลงานวิจัยของ ใจ บุญชัยมิ่ง วิจัยเรื่องเปรียบเทียบกลวิธีการเผยแผ่คำสอนของพระพุทธศาสนากับศาสนาคริสต์ในเขตภาคเหนือ ผลการวิจัยพบว่า พระธรรมจาริกและองค์กรศาสนาคริสต์ทั้งสองสามารถนำคำสอนไปเผยแผ่ในที่ต่าง ๆ ให้สังคมโลกทั่วไปได้รับรู้ โดยกลวิธีในการเผยแผ่คำสอนของศาสนาทั้งสองในเชิงรุก เชิงรับ และพระพุทธร่องค์ได้ให้ข้อคิดเป็นหลักธรรมว่าการที่พุทธศาสนาจะตั้งอยู่หรือดับไปขึ้นอยู่กับความประพฤติปฏิบัติของพุทธบริษัท หาใช่คนอื่นไม่ (ใจ บุญชัยมิ่ง, 2555) ดังที่พุทธพจน์ ดูก่อนกิมพิละ (อง.ปญจก (ไทย) 22/201/251) (มหาจุฬาลงกรณราชวิทยาลัย, 2539) เมื่อตถาคตปรินิพพานแล้ว ภิกษุ ภิกษุณี อุบาสก อุบาสิกาในพระธรรมวินัยนี้ ไม่เคารพ ไม่ยำเกรงในพระศาสดา ในพระธรรม ในพระสงฆ์จึงเป็นให้พุทธศาสนาเสื่อมทรุด



แนวทางการก่อกำหนดการคงอยู่ของพุทธศาสนาในประเทศไทย ที่สามารถนำไปปรับแก้ไขเพิ่มเติมกฎหมายเกี่ยวกับคณะสงฆ์ การที่จะทำให้พุทธศาสนามีความคงอยู่อย่างมั่นคง ต้องมีการแก้ไขปัญหาดังกล่าวข้างต้น โดยมีการดำเนินการ 1) การจัดการวัดเชิงพุทธให้ทันต่อการเปลี่ยนแปลงนำของวิทยาการและเทคโนโลยี โดยประยุกต์ปรับใช้เทคโนโลยีเสริมระบบการจัดการวัดให้มีความโปร่งใส มีสภาพสัปปายะสถาน 2) ใช้มาตรการที่เข้มงวดในการคัดกรองผู้ที่ต้องการบวช 3) การเผยแพร่หลักธรรมเชิงรุก ปรับแก้ไขกฎหมายปกครองคณะสงฆ์ให้ทันสมัย และส่งเสริมพระธรรมวินัย และ 4) ฝ่ายบ้านเมืองต้องมีความชัดเจนในนโยบายการพัฒนาสังคมด้วยหลักธรรมของพุทธศาสนา ส่วนหนึ่งของข้อมูลสารสนเทศจากการวิจัยครั้งนี้ นำไปทำการแก้ไขเพิ่มเติมพระราชบัญญัติคณะสงฆ์ โดยมีข้อเสนอแนะให้รัฐบาลแก้ไข เพิ่มเติมพระราชบัญญัติคณะสงฆ์ พ.ศ. 2505 ให้สอดคล้องกับสภาพสังคม ซึ่งผู้วิจัยได้เสนอ (ร่าง) แก้ไขเพิ่มเติมพระราชบัญญัติคณะสงฆ์ (ฉบับที่ 5) พ.ศ.

(ร่าง)

พระราชบัญญัติ

คณะสงฆ์ (ฉบับที่ 5)

พ.ศ.

พระบาทสมเด็จพระปรเมนทรรามาธิบดีศรีสินทรมหาวชิราลงกรณ

พระวชิรเกล้าเจ้าอยู่หัว

ให้ไว้ ณ วันที่ ... เดือน พ.ศ.

เป็นปีที่ ... ในรัชกาลปัจจุบัน

พระบาทสมเด็จพระปรเมนทรรามาธิบดีศรีสินทรมหาวชิราลงกรณ พระวชิรเกล้าเจ้าอยู่หัว มีพระราชโองการโปรดเกล้าฯ ให้ประกาศว่า

โดยที่เป็นการสมควรแก้ไขเพิ่มเติมกฎหมายว่าด้วยคณะสงฆ์

จึงทรงพระกรุณาโปรดเกล้าฯ ให้ตราพระราชบัญญัติขึ้นไว้โดยคำแนะนำของรัฐสภาดังต่อไปนี้

มาตรา 1 พระราชบัญญัตินี้เรียกว่า “พระราชบัญญัติคณะสงฆ์ (ฉบับที่ 5) พ.ศ.”

มาตรา 2 พระราชบัญญัตินี้ให้ใช้บังคับตั้งแต่วันถัดจากวันประกาศในราชกิจจานุเบกษา เป็นต้นไป

มาตรา 3 ให้ยกเลิกความในมาตรา 29 แห่งพระราชบัญญัติคณะสงฆ์ พ.ศ. 2505 และให้ใช้ความต่อไปนี้แทน

“มาตรา 29 พระภิกษุรูปใดถูกจับโดยต้องหาว่ากระทำความผิดอาญา เมื่ออยู่ในขั้นตอนการสอบสวนของพนักงานสอบสวนหรือพนักงานอัยการ ให้พนักงานสอบสวนต้อง



นิมนต์พระสังฆาธิการผู้ปกครองที่มีความรู้ทั้งพระธรรมวินัยและกฎหมายเข้าร่วมรับฟังการสอบสวนด้วย ในกรณีเห็นว่าการกระทำผิดนั้นเป็นเรื่องวินัยสงฆ์ให้ดำเนินการตามมาตรา 27 ถ้าเห็นว่าเป็นการกระทำความผิดทางอาญาและพระสังฆาธิการผู้ปกครองไม่คัดค้าน ให้พนักงานสอบสวนมีอำนาจจัดดำเนินการให้พระภิกษุรูปนั้นสละสมณเพศเสียก็ได้”

มาตรา 4 ให้ยกเลิกความในมาตรา 30 แห่งพระราชบัญญัติคณะสงฆ์ พ.ศ. 2505 และให้ใช้ความต่อไปนี้แทน

“มาตรา 30 เมื่อจะต้องจำคุก กักขังหรือขังพระภิกษุรูปใดตามคำพิพากษาหรือคำสั่งของศาล และคดียังไม่ถึงที่สุด และพระภิกษุสงฆ์ยังไม่เปล่งวาจาสละสมณเพศ ให้เจ้าหน้าที่รัฐจัดสถานที่กักขัง หรือขัง แยกต่างหากจากนักโทษโดยทั่วไป โดยต้องจัดพื้นที่ให้สามารถปฏิบัติกิจกรรมของสงฆ์ได้เท่าที่จำเป็น ในกรณีที่พระภิกษุรูปนั้นเปล่งวาจาสละสมณเพศให้พนักงานเจ้าหน้าที่ผู้มีอำนาจปฏิบัติการให้สละสมณเพศ และให้รายงานให้ศาลทราบถึงการสละสมณเพศนั้น”

มาตรา 5 ให้ยกเลิกความในมาตรา 35 แห่งพระราชบัญญัติคณะสงฆ์ พ.ศ. 2505 ซึ่งแก้ไขเพิ่มเติมโดยพระราชบัญญัติคณะสงฆ์ (ฉบับที่ 2) พ.ศ. 2535 และให้ใช้ความต่อไปนี้แทน

“มาตรา 35 ทรัพย์สินของวัด ที่วัด ที่ธรณีสงฆ์ หรือที่ศาสนสมบัติกลางไม่อยู่ในความรับผิดชอบแห่งการบังคับคดี”

มาตรา 6 ให้เพิ่มความต่อไปนี้เป็น (5) ของมาตรา 37 แห่งพระราชบัญญัติคณะสงฆ์ พ.ศ.2505

“(5) ให้จัดทำบัญชีแสดงรายรับ รายจ่าย หรืองบการเงินประจำปีของวัด แล้วแต่กรณีร่วมกับไวยาวัจกรและคณะกรรมการที่เจ้าอาวาสวัดแต่งตั้ง โดยต้องแสดงบัญชีรับจ่าย หรืองบการเงิน ปิดประกาศโดยเปิดเผยในบริเวณวัด หรือสถานที่ที่ประชาชนในชุมชน ตรวจสอบได้”

มาตรา 7 ให้เพิ่มความต่อไปนี้เป็น (4) ของมาตรา 38 แห่งพระราชบัญญัติคณะสงฆ์ พ.ศ. 2505

“(4) แต่งตั้งและมอบหมายให้ไวยาวัจกร และคณะกรรมการวัด ช่วยจัดทำระบบบัญชีวัดที่เหมาะสม และตรวจสอบได้”

มาตรา 8 ให้เพิ่มความต่อไปนี้เป็นวรรคสอง ของมาตรา 41 แห่งพระราชบัญญัติคณะสงฆ์ พ.ศ. 2505

“ให้สำนักงานพระพุทธศาสนาแห่งชาติ ออกแบบและวางระบบบัญชีที่เหมาะสมกับขนาดวัดและทรัพย์สินของวัด”

ผู้รับสนองพระราชโองการ

นายกรัฐมนตรี



หมายเหตุ: เหตุผลในการประกาศใช้พระราชบัญญัติฉบับนี้ คือคณะสงฆ์เป็นสถาบันทางสังคมที่มีบทบาทหน้าที่ในการพัฒนาคุณธรรม จริยธรรมตามหลักธรรมคำสอนของพระพุทธเจ้ามาตลอดประวัติศาสตร์การสร้างชาติไทย พระภิกษุสงฆ์ซึ่งอยู่ในฐานะที่เป็นที่เคารพและในฐานะพุทธทายาทของพระพุทธเจ้า ควรที่จะได้รับการปฏิบัติจากคฤหัสถ์อย่างมีอารยะธรรมไม่เฉพาะพิธีกรรมทำบุญเท่านั้น ในทางกฎหมายควรที่จะได้รับการปฏิบัติอย่างมีอารยะธรรมเช่นกันที่ต้องปฏิบัติต่อพระภิกษุสงฆ์เสมอภาคเช่นเดียวกับพลเมืองภายใต้รัฐธรรมนูญแห่งราชอาณาจักรไทย เพื่อที่จะไม่ให้กระทบกระเทือนต่อจิตใจของพุทธศาสนิกชน ในขณะเดียวกันวัดและพระภิกษุสงฆ์ที่เป็นเจ้าอาวาสวัดจักได้ทำหน้าที่ร่วมกับคฤหัสถ์ในการดูแลกิจการและทรัพย์สินของวัดอย่างโปร่งใสตามหลักธรรมของพระพุทธเจ้า สมควรบัญญัติกฎหมายเพื่อสถาบันสงฆ์ทำหน้าที่ได้เป็นที่ศรัทธาของศาสนิกชนสืบไป จึงจำเป็นต้องตราพระราชบัญญัตินี้

สรุป/ข้อเสนอแนะ

จากผลการวิเคราะห์และอภิปรายผลในงานวิจัยครั้งนี้ ได้ชี้ให้เห็นว่าการคงอยู่ของพุทธศาสนาในประเทศไทยเป็นไปในลักษณะของการควบแน่นระหว่างหลักพุทธธรรมและความเชื่อดั้งเดิมในลัทธิพราหมณ์พัฒนาเป็นวัฒนธรรมไทยที่อยู่ในรูปจารีตประเพณียึดปฏิบัติสืบต่อกันมาถึงปัจจุบัน โดยมีปัจจัยการบริหารที่เกื้อหนุน ด้านการจัดการวัดเชิงพุทธที่ต้องจัดการตั้งแต่การคัดเลือกบุคคลเข้าสู่เพศบรรพชิต และเจ้าอาวาสวัดได้มีการนำหลักพุทธธรรมบูรณาการกับวิทยาการบริหารสมัยใหม่ในการจัดการวัด ด้านการบริหารการปกครองคณะสงฆ์ในกิจกรรมของสงฆ์โดยแท้มีการยึดพระธรรมวินัย และยึดหลักกฎหมายสำหรับการกระทำทางปกครองที่เกี่ยวข้องกับการบริหารประเทศ ในส่วนของบทบาทหน้าที่ของพุทธบริษัทได้มีการศึกษาหลักพุทธธรรมแล้วนำไปปฏิบัติจนรู้แจ้งเห็นจริงจึงเผยแผ่ให้บุคคลอื่นเข้าใจและนำไปประพฤติปฏิบัติ และพบว่าพระราชบัญญัติคณะสงฆ์ไม่สอดคล้องกับสภาพสังคม ควรที่จะมีการแก้ไขเพิ่มเติมกฎหมายคณะสงฆ์ จากข้อค้นพบที่ได้จากการศึกษาครั้งนี้ มีข้อเสนอแนะดังนี้

- 1) การคัดสรรบุคคลเข้าสู่เพศบรรพชิตให้เป็นไปตามพระวินัยอย่างเคร่งครัด
- 2) ออกแบบระบบการจัดการทรัพย์สินวัดที่เป็นมาตรฐานมีความโปร่งใสตรวจสอบได้
- 3) พุทธบริษัทควรศึกษาหลักธรรมให้รู้แจ้งเห็นจริงก่อนจาริกไปเผยแผ่เชิงรุก และ
- 4) ควรมีการแก้ไขเพิ่มเติมพระราชบัญญัติคณะสงฆ์ให้สอดคล้องกับสภาพสังคม ในประเด็นที่ให้เจ้าอาวาสวัดสามารถทำหน้าที่ได้สมบูรณ์แบบในฐานะพุทธทายาทและคุ้มครองสิทธิและความเสมอภาคในการปฏิบัติทางกฎหมายต่อพระภิกษุสงฆ์ เพื่อให้พุทธศาสนาคงอยู่ในประเทศไทยได้อย่างมั่นคง สืบไป



เอกสารอ้างอิง

- กนกวรรณ สุทธิพร. (2557). การดำรงอยู่ของพระพุทธศาสนาแบบจารีตในประเทศไทยญี่ปุ่น กรณีศึกษานิกายฉินจงน แห่งหุบเขาโคยะ. ใน ดุษฎีนิพนธ์ปรัชญาดุษฎีนิพนธ์ สาขา วิชาสหวิทยาการ. มหาวิทยาลัยธรรมศาสตร์.
- ใจ บุญชัยมิ่ง. (2555). เปรียบเทียบกลวิธีการเผยแผ่คำสอนของพระพุทธศาสนากับศาสนา คริสต์ในเขตภาคเหนือ. ใน รายงานการวิจัย. มหาวิทยาลัยมหาจุฬาลงกรณราช วิทยาลัย วิทยาเขตพะเยา.
- พระเทพปริยัติเมธี (สฤกษ์ สิริธโร). (2557). เอกสารคำสอนรายวิชานโยบายสาธารณะและการ วางแผน. กรุงเทพมหานคร: โรงพิมพ์มหาจุฬาลงกรณราชวิทยาลัย.
- พระเทพเวที (ป.อ. ปยุตโต). (2536). พุทธศาสนากับสังคมไทย. (พิมพ์ครั้งที่ 2). กรุงเทพมหานคร: มูลนิธิกล่มคิมทอง.
- พระธรรมปิฎก (ป.อ. ปยุตโต). (2555). ความสำคัญของพระพุทธศาสนา ในฐานะศาสนาประจำ ชาติ. นครปฐม: โรงพิมพ์บริษัทสหธรรมิก.
- ภัทรพร สิริกาญจน. (2557). พระพุทธศาสนาในประเทศไทย: เอกภาพในความหลากหลาย. กรุงเทพมหานคร: มหาวิทยาลัยธรรมศาสตร์.
- มหาจุฬาลงกรณราชวิทยาลัย. (2539). พระไตรปิฎกภาษาไทย ฉบับมหาจุฬาลงกรณราช วิทยาลัย. กรุงเทพมหานคร: โรงพิมพ์มหาจุฬาลงกรณราชวิทยาลัย.
- วัน สุวรรณพงษ์ และคณะ. (2560). แนวทางการบัญญัติข้อกฎหมายเพื่อคุ้มครอง พระพุทธศาสนา. วารสารวิชาการธรรมทรรศน์, 17(3), 17-24.
- สำนักงานพระพุทธศาสนาแห่งชาติ. (2563). ประวัติพระพุทธศาสนาในประเทศไทย. เรียกใช้ เมื่อ 8 กุมภาพันธ์ 2563 จาก http://atc.onab.go.th/index.php?option=com_content&view=article&id=396:2010-03-05-08-44-35&catid=46:2008-10-29-14-43-09&Itemid=80
- สำนักงานสถิติแห่งชาติ. (2561). สำนักงานสถิติฯ เผยผลสำรวจ สภาวะทางสังคม วัฒนธรรม และสุขภาพจิต ปี 2561. เรียกใช้เมื่อ 8 กุมภาพันธ์ 2563 จาก <http://www.nso.go.th/sites/2014/Pages/News/2561/N21-09-61-1.aspx>
- Kinichi, A. & Kreitner, R. (2003). Organizational Behavior, (5th ed). IL: McGraw-Hill.
- Robbins, S. et al. (2006). Management, (4th ed.). Australia: Pearson Education Australia.
- Scott, J. (1990). A Matter of Record, Documentary Sources in Social Research. Cambridge: Policy Press.
- Wellington, J. (2000). Education Research : Contemporary Issues and Practical Approaches. London: Continuum.



Wendell L. F. et al. (1990). Organizational Development: Behavioral Science Interventions for Organization Improvement. (4th ed.). New Jersey: Prentice Hal.

ระยะเวลาการใช้แสงสีฟ้าที่เหมาะสมสำหรับการกระตุ้นการตื่นตัว ของผู้มีอาการง่วงนอน*

OPTIMAL BLUE LIGHT DURATION FOR ACTIVATING ALERTNESS OF DROWSY PEOPLE

ศรัยเดช ชุมเดช

Traidej Chumdej

ศราวิน เทพย์สถิตภรณ์

Sarawin Thepsatitporn

นรรัตน์ วัฒนมงคล

Norarat Wattanamongkhon

มหาวิทยาลัยบูรพา

Burapha University, Thailand

E-mail: traidej08@hotmail.com

บทคัดย่อ

บทความวิจัยนี้มีวัตถุประสงค์เพื่อเปรียบเทียบผลการตื่นตัวภายในกลุ่มที่ได้รับแสงสีฟ้า 0 นาที 10 นาที 20 นาที และ 30 นาที และเปรียบเทียบผลการตื่นตัวระหว่างกลุ่มที่ได้รับแสงสีฟ้า 0 นาที 10 นาที 20 นาที และ 30 นาที กลุ่มตัวอย่างในการวิจัยครั้งนี้คือ นิสิตที่กำลังเรียนอยู่ในมหาวิทยาลัยบูรพาปีการศึกษา 2562 จำนวน 80 คน การวิจัยนี้เป็นการวิจัยเชิงทดลอง โดยใช้รูปแบบแผนการทดลอง 4 Factor Posttest Design เครื่องมือที่ใช้ในการวิจัยประกอบด้วย แบบสอบถาม และมาตรวัดระดับความง่วง Karolinska Sleepiness Scale. (KSS) สถิติที่ใช้ในการวิเคราะห์ ได้แก่ ค่าเฉลี่ยและส่วนเบี่ยงเบนมาตรฐาน วิเคราะห์ความแปรปรวน Two-way ANOVA ผลการวิจัย พบว่า กลุ่มตัวอย่างที่รับแสงสีฟ้า 10 นาที มีค่าเฉลี่ยสูงสุดช่วงเวลาที่ 40 นาที เท่ากับ 5.70 ส่วนเบี่ยงเบนมาตรฐาน เท่ากับ 1.75 กลุ่มตัวอย่างที่รับแสงสีฟ้า 20 นาที มีค่าเฉลี่ยสูงสุดช่วงเวลาที่ 30 นาที และ 40 นาที เท่ากับ 5.80 ส่วนเบี่ยงเบนมาตรฐาน เท่ากับ 2.21 และ 1.85 ตามลำดับ และกลุ่มตัวอย่างที่รับแสงสีฟ้า 30 นาที มีค่าเฉลี่ยสูงสุดช่วงเวลาที่ 50 นาที เท่ากับ 6.35 ส่วนเบี่ยงเบนมาตรฐาน เท่ากับ 1.89 และการเปรียบเทียบการตื่นตัวภายในกลุ่มที่ได้รับแสงสีฟ้า 0, 10, 20 และ 30 นาที พบว่าการตื่นตัวจากการวัดที่เวลา 10, 20, 30, 40, 50, และ 60 นาที ไม่แตกต่างกัน และการเปรียบเทียบการตื่นตัวระหว่างกลุ่ม พบว่า การได้รับแสงสีฟ้าในเวลาที่แตกต่างกัน (0 นาที, 10 นาที, 20 นาที, 30 นาที) มีผลต่อการตื่นตัวอย่างมีนัยสำคัญทางสถิติที่ระดับ .05 ส่วนเวลาที่วัดไม่มีผลต่อการตื่นตัว และไม่มีปฏิสัมพันธ์ระหว่างการได้รับแสงสีฟ้า และเวลาที่วัด

* Received 7 May 2020; Revised 14 July 2020; Accepted 18 July 2020



คำสำคัญ: ระยะเวลา, แสงสีฟ้า, ความตื่นตัว

Abstract

This research article The objective was to compare wakefulness within the blue light receiving group, 0 minutes, 10 minutes, 20 minutes and 30 minutes and compare the alertness results between the groups receiving blue light 0 minutes, 10 minutes, 20 minutes and 30 minutes. The sample group in this research is 80 students currently studying at Burapha University in the academic year 2019 This research is experimental research. The instrument was the 4Factor Posttest Design. The research instrument consisted of a questionnaire and a Karolinska Sleepiness Scale. (KSS). The statistics used in the analysis are the mean and standard deviation. Analysis of Two-way ANOVA. The results showed that the 10minute blue light samples had the highest mean value of 40 minutes at 5.70. The standard deviation was 1.75 The samples that received 20 minutes of blue light had the highest mean duration of 30 minutes and 40. Minutes were 5.80, the standard deviation was 2.21 and 1.85, respectively, and the samples that received blue light for 30 minutes had the highest mean. The 50th minute was 6.35. The standard deviation was 1.89 and the comparison of alertness within the blue, 0, 10, 20, and 30 minute groups showed that the awake from the measurements at 10, 20, 30, 40, 50, and 60 minutes did not break. Different and comparing wakefulness between groups, it was found that exposure to blue light at different times (0 minutes, 10 minutes, 20 minutes, 30 minutes) had a significant effect on alertness at the .05 level. Measuring time does not affect alertness. And there is no interaction between receiving blue light and time of measurement

Keywords: Duration, Blue Light, Alertness

บทนำ

ความง่วงนอน (Drowsy) หมายถึง ความรู้สึกอยากนอนเนื่องจากนอนหลับไม่เพียงพอ โดยสังเกตได้จากลักษณะต่าง ๆ จากร่างกาย เช่น หลับตา สัปหงก คออ่อน ตาปรือ การแสดงออกทางสีหน้าท่าทางต่าง ๆ ลดลง ความรู้สึกตัวลดลง จนไม่รู้สึกตัวเมื่อหลับ การศึกษาด้านไฟฟ้า สรีรวิทยา พบว่า การทำกิจกรรมใด ๆ ที่ขัดขวางการนอนหลับจะทำให้เกิดความง่วงนอน สามารถประเมินความง่วงนอนได้ 2 แบบ แบบแรกเป็นการวัดความง่วงด้วยเครื่องมือวิทยาศาสตร์ เช่น



การวัดคลื่นไฟฟ้าสมอง (EEG) จะพบคลื่นแอลฟาและคลื่นธีต้า ซึ่งคลื่นชนิดนี้พบในขณะนอนหลับประเภท NREM ระยะที่ 1 และ 2 แบบสองเป็นการวัดความง่วงทางพฤติกรรมหรือจิตพิสัย เช่น Karolinska Sleepiness Scale (KSS) พบว่า ความง่วงนอนอาจเป็นสาเหตุให้เกิดปัญหาในการดำเนินชีวิต เช่น ลดประสิทธิภาพการทำงานต่าง ๆ ขาดสมาธิจดจ่อกับสิ่งใดสิ่งหนึ่งทำให้เกิด การเรียนรู้ไม่มีประสิทธิภาพ เช่น อ่านหนังสือ หรือการเรียน การหลับระหว่างกำลังขับชี่ ยานพาหนะอาจนำไปสู่การเกิดอุบัติเหตุ การควบคุมอารมณ์ไม่ได้ ทำให้โกรธง่าย เกิดการงีบหลับเป็นประจำและถึงแม้จะงีบหลับแล้วก็ไม่ช่วยให้หายง่วงนอน มีปัญหาในการคิดหรือ ความจำ หงุดหงิดหรือวิตกกังวล (Matos et al., 2019)

การแก้ปัญหาความง่วงนอนมีหลากหลายวิธี เช่น การงีบหลับ 10 นาที สามารถเพิ่มความตื่นตัวและประสิทธิภาพในการทำงานได้ทันทีหลังจากงีบ และถ้างีบนานไปจะรู้สึกหงุดหงิดหรือสับสน การทำตัวกระฉับกระเฉงก็สามารถช่วยป้องกันความง่วง ลูกขึ้นมาเดินบ่อย ๆ ประมาณครึ่งละ 10 นาที จะช่วยเพิ่มพลังงานถึง 2 ชั่วโมง เพราะการเดินจะช่วยให้ร่างกายได้รับ ออกซิเจนเข้าสู่สมอง หลอดเลือดและกล้ามเนื้อ หยุดพักหายใจเพื่อให้รู้สึกตื่นตัว เพราะการหายใจ ลึก ๆ จะช่วยเพิ่มระดับของออกซิเจนในเลือด ซึ่งจะช่วยให้ชะลอจังหวะการเต้นของหัวใจให้ช้าลง ช่วยลดระดับความดันโลหิต เพิ่มการไหลเวียนโลหิต ช่วยปรับอารมณ์ ฟื้นฟูพลังงาน การใช้สาร เสพติดต่าง ๆ การปรับสภาพแวดล้อมหรือเพิ่มไฟให้มีความสว่างมากขึ้นโดย โมตามิดฮาเดสและ คณะ (Motamedzadeh et al.) พบว่า เมื่อนำแสงสีฟ้าผสมแสงสีขาว จะทำให้สามารถลดความ ง่วงนอนและลดเมลาโทนิในในช่วงเวลากลางคืน (Motamedzadeh et al., 2017)

แสงสีฟ้าเป็นองค์ประกอบหนึ่งของแสงสีขาว เรียกว่า สเปกตรัมของแสง ประกอบด้วย แสงสีม่วง คราม น้ำเงิน ฟ้า เขียว เหลือง ส้ม และแดง ซึ่งเป็นคลื่นแม่เหล็กไฟฟ้าในช่วงความ ยาวคลื่น 400 - 700 นาโนเมตร แสงสีฟ้าเป็นกลุ่มคลื่นความถี่สูงหรือความยาวคลื่นสั้น ทำให้มี พลังงานมากด้วย จึงแบ่งแสงสีฟ้าเป็นสองประเภท คือ อันตรายและไม่อันตรายกับดวงตา แสง สีฟ้าที่ไม่อันตรายกับดวงตามีความยาวคลื่น 465 - 495 นาโนเมตร ส่วนแสงสีฟ้าที่อันตรายกับ ดวงตานั้น มีความยาวคลื่น 415 - 455 นาโนเมตร (Smick, K., & Villette, T., 2013) นอกจากนี้ พบแสงสีฟ้าจากธรรมชาติ นักวิทยาศาสตร์สามารถผลิตไดโอดเปล่งแสง (Light - Emitting Diode) หรือ LED แสงสีฟ้าสำเร็จ โดย Isamu Akasaki, Hiroshi Amano และ Shuji Nakamura และได้รับรางวัลโนเบลสาขาฟิสิกส์ ค.ศ. 2014 ซึ่งสามารถนำไปประยุกต์ใช้งานด้านต่าง ๆ มากมาย (Riechert, H., 2015)

แสงสีฟ้ากับการมองเห็น การมองเห็นแสงสีต่าง ๆ เกิดจากแสงผ่านเลนส์ตา แสงจะหัก เหวไปตกกระทบเป็นภาพที่เรตินา เรตินามีเซลล์รับแสง 2 ชนิด คือ เซลล์รูปแท่งจะไวต่อการรับ แสงสว่างและเซลล์รูปกรวยเป็นเซลล์สำหรับแยกความแตกต่างของสี เซลล์รูปกรวยมี 3 ชนิด คือ ความไวสูงสุดต่อแสงสีน้ำเงิน แสงสีเขียว และแสงสีแดง ดังนั้นเมื่อตาถูกกระตุ้นด้วยแสงจะ เกิดสัญญาณไฟฟ้านำส่ง ผ่านเส้นประสาทไปยังสมองเพื่อแปลความหมายการมองเห็นเป็นสี



ของแสงนั้น ๆ ซึ่งเป็นหน้าที่สมองส่วน Occipital Lobe และแสงสีฟ้านอกจากสำหรับมองเห็นภาพ ยังมีแสงสีฟ้าช่วงความยาวคลื่นอื่นที่ไม่ใช่การมองเห็นภาพนั้นจะมีบทบาทเกี่ยวข้องกับ การทำงานของนาฬิกาสำหรับควบคุมกระบวนการภายในร่างกายเรียกว่า Circadian ซึ่งค้นพบโดย เจฟฟรีย์ และคณะ (Jeffrey et al.) (Jeffrey et al., 2017) ได้รับรางวัลโนเบลปี ค.ศ. 2017 สาขาสรีรวิทยา และการแพทย์ สิ่งค้นพบนี้มีบทบาทสำคัญในการระบุว่าเซลล์สิ่งมีชีวิตมีนาฬิกาชีวิตควบคุมหรือเรียกว่า Chronotype หรือ Circadian Rhythm เป็นการหลังสารต่าง ๆ ของร่างกายในรอบวัน ซึ่งจะเป็นตัวกำหนดการดำเนินชีวิตตั้งแต่เวลาที่มนุษย์รู้สึกตัวและตื่น ทำให้ง่วงนอนหรือนอนหลับ

การนำแสงสีฟ้ามาประยุกต์ใช้ เพื่อให้สมองมีความตื่นตัวมีรูปแบบต่าง ๆ เช่น การฉายแสงสีฟ้าร่วมกับแสงสีขาว ผลิตแวนตาแสงสีฟ้ารูปแบบต่าง ๆ หรือ กล้องแสงสีฟ้า เพื่อกระตุ้นให้เกิดการตื่นตัว แต่มีข้อเสียบางประการ และราคาแพง จึงได้ออกแบบพัฒนาหมวกแสงสีฟ้าเพื่อกระตุ้นการตื่นตัวสำหรับผู้ที่มีอาการง่วงนอน โดยหมวกแสงสีฟ้ามีความสะดวกกว่าและราคาถูกกว่ามาก สามารถใช้ได้กับคนปกติและสวมแว่น ระยะติดตั้งแหล่งกำเนิดแสงสีฟ้าห่างจากสายตามากกว่า มั่นใจในความปลอดภัย และใช้ได้หลากหลายโอกาส โดยการผลิตหมวกนี้ประกอบด้วย LED จำนวน 8 ดวง เป็นอุปกรณ์กำเนิดแสงสีฟ้าความยาวคลื่น 470 นาโนเมตร ไม่มีรังสีอินฟราเรดและ ยูวี แบตเตอรี่ 9 โวลต์เป็นแหล่งจ่ายพลังงาน โดยมีอุปกรณ์ควบคุมและปรับค่าความสว่างให้คงที่ 40 ลักซ์ (Smick, K., & Villette, T., 2013)

เฟอกัลวีรีโอ้ และ เรย์ (Figueiro, M. G. & Rea, M. S.) (Figueiro, M. G. & Rea, M. S., 2010) พบว่าแสงสีฟ้ามีความสว่าง 40 ลักซ์ ตกกระทบบนที่ Corneal เป็นเวลา 1 ชั่วโมงสามารถช่วยลดปริมาณเมลาโทนิเวลากลางคืน แสดงว่า สมองมีความตื่นตัว จะพบคลื่นไฟฟ้าสมองเบต้าเพิ่มขึ้น (Alkozei et al., 2016) พบแสงสีฟ้าช่วยเพิ่มกิจกรรมในสมองส่วนหน้าได้แก่ Dorsolateral Prefrontal Cortex (DLPFC) และ Ventrolateral Prefrontal Cortex (VLPFC) ซึ่งทำให้สมองทำงานได้ดีขึ้น แม้ในช่วงที่ทำการทดสอบจะไม่ได้รับแสงสีฟ้า ผลวิจัยพบการได้รับแสงสีฟ้าเป็นเวลานานประมาณครึ่งชั่วโมง สามารถเพิ่มการตอบสนองของสมองได้อย่างมีประสิทธิภาพขึ้น โดยวัดจากการทดสอบระบบการรับรู้ของสมอง นอกจากนี้การที่สมองทำงานดีขึ้นยังเกี่ยวข้องกับการกระตุ้นการทำงานมากขึ้นในสมองกลีบหน้า (Prefrontal Cortex) และการศึกษาก่อนหน้านี้มักจะศึกษาผลกระทบของแสงในขณะที่ฉายแสงอยู่ตลอดเวลาต่อมางานวิจัยพบว่าแสงสีฟ้ายังมีประสิทธิภาพในการกระตุ้นสมองต่อไปอีกนานกว่า 40 นาที หลังจากหยุดฉายแสง

จากที่กล่าวมาแสดงให้เห็นว่า การรับแสงสีฟ้าผ่านทางประสาทตาไปสู่สมองทำให้สมองเกิดการตื่นตัวหรือลดการง่วงนอน ทำให้ผู้วิจัยสนใจประเด็น ระยะเวลาการให้แสงสีฟ้าที่เหมาะสมสำหรับกระตุ้นการตื่นตัวของผู้มีอาการง่วงนอน จึงได้พัฒนาหมวกแสงสีฟ้าสำหรับ



กระตุ้นการตื่นตัว โดยใช้แสงสีฟ้าจาก LED ความยาวคลื่น 470 นาโนเมตร และมาตรวัดระดับความง่วง Karolinska Sleepiness Scale (KSS) ประเมินความตื่นตัว ร่วมกับ Interaxon Muse บันทึกลักษณะคลื่นไฟฟ้าสมอง โดยนำปริมาณคลื่นไฟฟ้าสมองประเมินความตื่นตัว ซึ่งคาดว่าผลการวิจัยสามารถนำไปใช้ประโยชน์ เช่น การทำงานให้มีประสิทธิภาพมากยิ่งขึ้น การป้องกันการเกิดอุบัติเหตุของผู้ขับขี่ยานพาหนะ หรือการทำกิจกรรมต่าง ๆ รวมถึงการละเว้นสารเสพติด

วัตถุประสงค์ของการวิจัย

1. เพื่อเปรียบเทียบผลการตื่นตัวภายในกลุ่มผู้มีอาการง่วงนอนด้วยมาตรวัดระดับความง่วง KSS ที่ได้รับแสงสีฟ้าระยะเวลาต่างกัน
2. เพื่อเปรียบเทียบผลการตื่นตัวระหว่างกลุ่มผู้มีอาการง่วงนอนด้วยมาตรวัดระดับความง่วง KSS ที่ได้รับแสงสีฟ้าระยะเวลาต่างกัน

วิธีดำเนินการวิจัย

ผู้วิจัยได้ดำเนินการวิจัยตามลำดับขั้นตอนดังนี้

กลุ่มตัวอย่างในการวิจัยครั้งนี้คือ นิสิตที่กำลังเรียนอยู่ในมหาวิทยาลัยบูรพาปีการศึกษา 2562 เพศชายและเพศหญิง อายุระหว่าง 20 - 25 ปี จำนวน 80 คน เพศชาย 40 คน เพศหญิง 40 คน โดยให้อาสาสมัครกรอกแบบสอบถามข้อมูลส่วนบุคคล พิจารณาตามเกณฑ์การคัดเข้า (Inclusions Criteria) เกณฑ์การคัดออก (Exclusions Criteria) โดยการวิจัยนี้เป็นการวิจัยเชิงทดลอง ใช้รูปแบบแผนการทดลอง 4 Factor Posttest Design เครื่องมือที่ใช้ในการวิจัย ประกอบด้วย แบบสอบถามข้อมูลส่วนบุคคล ประกอบด้วย เพศ อายุ ชั้นปี การศึกษา ประวัติการเจ็บป่วย โรคประจำตัว ความถนัดของมือ การบาดเจ็บที่สมองหรือการผ่าตัดสมอง และ มาตรวัดระดับความง่วง Karolinska Sleepiness Scale. (KSS) เป็นแบบประเมินรายงานด้วยตนเองแต่ละระดับของอาการง่วงในเวลานั้น มาตรวัดระดับของ Likert มีพัฒนาสองรุ่น ฉบับแรกพัฒนาโดย Akerstedt, T., & Gillberg, M. (Akerstedt, T., & Gillberg, M., 1990) มี 9 ระดับความง่วง และฉบับปรับปรุงพัฒนาโดย Baulk et al. (Baulk et al., 2001) มี 10 ระดับความง่วง ในงานวิจัยนี้ใช้ มาตรวัดความง่วงต้นฉบับของ Akerstedt, T., & Gillberg, M. (Akerstedt, T., & Gillberg, M., 1990) มี 9 ระดับ วิเคราะห์ค่าสถิติบรรยาย ได้แก่ ค่าเฉลี่ยและส่วนเบี่ยงเบนมาตรฐาน วิเคราะห์ความแปรปรวนของตัวแปรตามคือ การตื่นตัวจากมาตรวัดระดับความง่วง Karolinska Sleepiness Scale. (KSS) ด้วยสถิติ Two-way ANOVA

ผลการวิจัย

1. ผลการเปรียบเทียบการตื่นตัวด้วยมาตรวัดระดับความง่วง KSS ที่ได้รับแสงสีฟ้าระยะเวลาต่างกันในกลุ่มผู้มีอาการง่วงนอน



ตารางที่ 1 ค่าเฉลี่ย ส่วนเบี่ยงเบนมาตรฐานของระดับความง่วงนอนจาก KSS ของตัวอย่าง จำแนกตามการรับแสงสีฟ้า 0 นาที่ ณ ช่วงเวลาต่าง ๆ (n=80)

เวลาที่วัด (นาที่)	\bar{x}	S.D.
10	6.10	1.55
20	6.50	1.98
30	6.20	1.79
40	6.00	1.89
50	6.35	1.75
60	5.65	1.75

จากตารางที่ 1 กลุ่มตัวอย่างที่ได้รับแสงสีฟ้า 0 นาที่ มีค่าเฉลี่ยสูงสุดช่วงเวลาที่ 20 นาที่ เท่ากับ 6.50 ส่วนเบี่ยงเบนมาตรฐาน เท่ากับ 1.98 และค่าเฉลี่ยน้อยที่สุดคือช่วงเวลาที่ 60 นาที่ เท่ากับ 5.65 ส่วนเบี่ยงเบนมาตรฐาน เท่ากับ 1.75 แสดงแนวโน้มระดับความง่วงนอนจากมาตรวัดระดับความง่วง KSS ดังภาพที่ 1

ตารางที่ 2 ค่าเฉลี่ย ส่วนเบี่ยงเบนมาตรฐานของระดับความง่วงนอนจาก KSS ของตัวอย่างจำแนกตามการรับแสงสีฟ้า 10 นาที่ ณ ช่วงเวลาต่าง ๆ

เวลาที่วัด (นาที่)	\bar{x}	S.D.
10	4.60	1.66
20	5.40	1.42
30	5.30	1.59
40	5.70	1.75
50	5.25	1.48
60	5.00	1.55

จากตารางที่ 2 กลุ่มตัวอย่างที่รับแสงสีฟ้า 10 นาที่ มีค่าเฉลี่ยสูงสุดช่วงเวลาที่ 40 นาที่ เท่ากับ 5.70 ส่วนเบี่ยงเบนมาตรฐาน เท่ากับ 1.75 รองลงมาคือช่วงเวลาที่ 20 นาที่ เท่ากับ 5.40 ส่วนเบี่ยงเบนมาตรฐาน เท่ากับ 1.42 และค่าเฉลี่ยน้อยที่สุดคือช่วงเวลาที่ 10 นาที่ เท่ากับ 4.60 ส่วนเบี่ยงเบนมาตรฐาน เท่ากับ 1.66 แสดงแนวโน้มระดับความง่วงนอนจากมาตรวัดระดับความง่วง KSS ดังภาพที่ 1



ตารางที่ 3 ค่าเฉลี่ย ส่วนเบี่ยงเบนมาตรฐานของระดับความง่วงนอนจาก KSS ของตัวอย่างจำแนกตามการรับแสงสีฟ้า 20 นาที ณ ช่วงเวลาต่าง ๆ

เวลาที่วัด (นาที)	\bar{x}	S.D.
10	5.50	1.93
20	5.50	1.87
30	5.80	2.21
40	5.80	1.85
50	5.60	1.75
60	5.35	2.00

จากตารางที่ 3 กลุ่มตัวอย่างที่รับแสงสีฟ้า 20 นาที มีค่าเฉลี่ยสูงสุดช่วงเวลา 30 นาที และ 40 นาที เท่ากับ 5.80 ส่วนเบี่ยงเบนมาตรฐาน เท่ากับ 2.21 และ 1.85 ตามลำดับ และค่าเฉลี่ยน้อยที่สุดคือช่วงเวลา 60 นาที เท่ากับ 5.35 ส่วนเบี่ยงเบนมาตรฐาน เท่ากับ 2.00 แสดงแนวโน้มระดับความง่วงนอนจากมาตรวัดระดับความง่วง KSS ดังภาพที่ 1

ตารางที่ 4 ค่าเฉลี่ย ส่วนเบี่ยงเบนมาตรฐานของระดับความง่วงนอนจาก KSS ของตัวอย่างจำแนกตามการรับแสงสีฟ้า 30 นาที ณ ช่วงเวลาต่าง ๆ

เวลาที่วัด (นาที)	\bar{x}	S.D.
10	5.85	1.59
20	5.6	1.5
30	5.75	2.48
40	6.3	1.83
50	6.35	1.89
60	6.05	1.73

จากตารางที่ 4 กลุ่มตัวอย่างที่รับแสงสีฟ้า 30 นาที มีค่าเฉลี่ยสูงสุดช่วงเวลาที่ 50 นาที เท่ากับ 6.35 ส่วนเบี่ยงเบนมาตรฐาน เท่ากับ 1.89 รองลงมาคือช่วงเวลา 40 เท่ากับ 6.30 ส่วนเบี่ยงเบนมาตรฐาน เท่ากับ 1.83 และค่าเฉลี่ยน้อยที่สุดคือช่วงเวลา 20 นาที เท่ากับ 5.60 ส่วนเบี่ยงเบนมาตรฐาน เท่ากับ 1.50 แสดงแนวโน้มระดับความง่วงนอนจากมาตรวัดระดับความง่วง KSS ดังภาพที่ 4 - 5 และแนวโน้มระดับความง่วงนอนจากมาตรวัดระดับความง่วง KSS โดยรวมทุกกลุ่มตัวอย่างที่ได้รับแสงสีฟ้า ดังภาพที่ 1

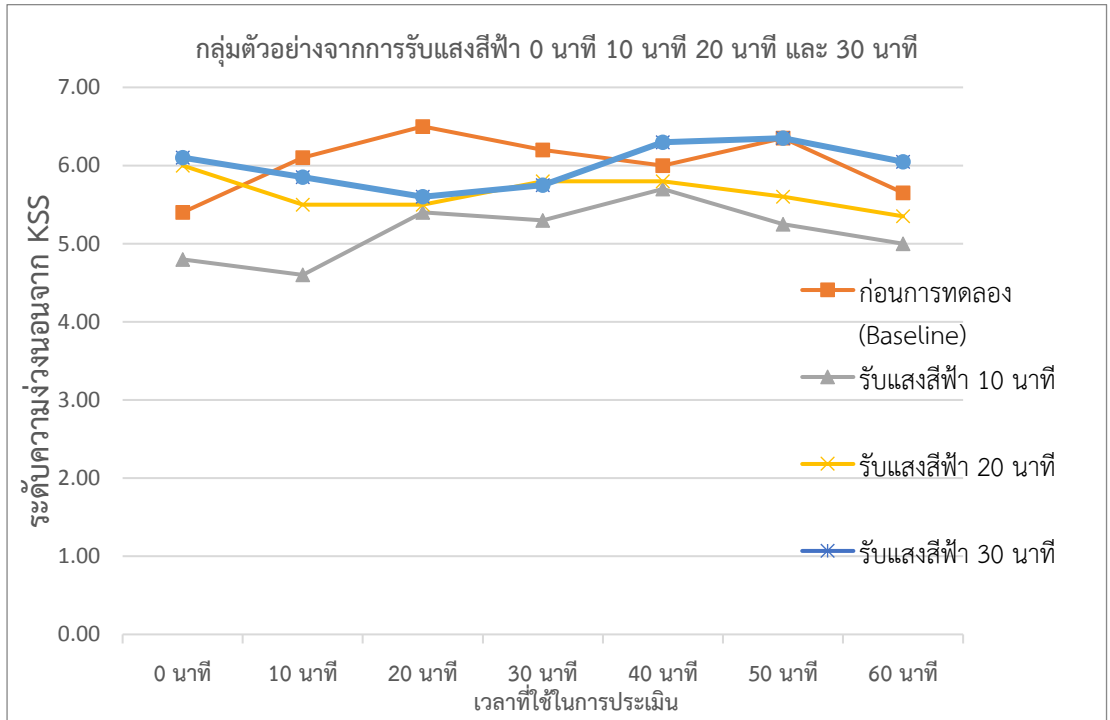

ภาพที่ 1 ระดับความง่วงนอน กลุ่มตัวอย่างได้รับแสงสีฟ้า 0, 10, 20, 30 นาที

2. เปรียบเทียบผลการตื่นตัวด้วยมาตรวัดระดับความง่วง KSS ที่ได้รับแสงสีฟ้า ระยะเวลาต่างกันในกลุ่มผู้มีอาการง่วงนอน ภายในกลุ่มที่ได้รับแสงสีฟ้า 0 นาที 10 นาที 20 นาที และ 30 นาที จำแนกตามเวลาที่วัด 10, 20, 30, 40, 50 และ 60 นาที

ตารางที่ 5 การเปรียบเทียบการตื่นตัว จากการวัดที่เวลา 10, 20, 30, 40, 50, และ 60 นาที ภายในกลุ่ม ที่ได้รับแสงสีฟ้า 0 นาที

แหล่งความแปรปรวน	SS	df	MS	F	p
ระหว่างกลุ่ม	8.76	5	1.75	.54	.74
ภายในกลุ่ม	367.10	114	3.22		
รวม	375.86	119			

จากตารางที่ 5 การเปรียบเทียบการตื่นตัว จากการวัดที่เวลา 10, 20, 30, 40, 50, และ 60 นาที ภายในกลุ่มที่ได้รับแสงสีฟ้า 0 นาที พบว่า การตื่นตัวจากการวัดที่เวลา 10, 20, 30, 40, 50, และ 60 นาที ไม่แตกต่างกัน



ตารางที่ 6 การเปรียบเทียบการตื่นตัว จากการวัดที่เวลา 10, 20, 30, 40, 50, และ 60 นาที ภายในกลุ่มที่ได้รับแสงสีฟ้า 10 นาที

แหล่งความแปรปรวน	SS	df	MS	F	p
ระหว่างกลุ่ม	14.04	5	2.80	1.12	.35
ภายในกลุ่ม	285.75	114	2.50		
รวม	299.79	119			

จากตารางที่ 6 การเปรียบเทียบการตื่นตัว จากการวัดที่เวลา 10, 20, 30, 40, 50, และ 60 นาที ภายในกลุ่มที่ได้รับแสงสีฟ้า 10 นาที พบว่า การตื่นตัวจากการวัดที่เวลา 10, 20, 30, 40, 50, และ 60 นาที ไม่แตกต่างกัน

ตารางที่ 7 การเปรียบเทียบการตื่นตัว จากการวัดที่เวลา 10, 20, 30, 40, 50, และ 60 นาที ภายในกลุ่มที่ได้รับแสงสีฟ้า 20 นาที

แหล่งความแปรปรวน	SS	df	MS	F	p
ระหว่างกลุ่ม	3.24	5	.64	.17	.97
ภายในกลุ่ม	431.75	114	3.78		
รวม	434.99	119			

จากตารางที่ 7 การเปรียบเทียบการตื่นตัว จากการวัดที่เวลา 10, 20, 30, 40, 50, และ 60 นาที ภายในกลุ่มที่ได้รับแสงสีฟ้า 20 นาที พบว่า การตื่นตัวจากการวัดที่เวลา 10, 20, 30, 40, 50, และ 60 นาที ไม่แตกต่างกัน

ตารางที่ 8 การเปรียบเทียบการตื่นตัว จากการวัดที่เวลา 10, 20, 30, 40, 50, และ 60 นาที ภายในกลุ่มที่ได้รับแสงสีฟ้า 30 นาที

แหล่งความแปรปรวน	SS	df	MS	F	p
ระหว่างกลุ่ม	9.16	5	1.83	.52	.75
ภายในกลุ่ม	398.80	114	3.49		
รวม	407.96	119			

จากตารางที่ 8 การเปรียบเทียบการตื่นตัว จากการวัดที่เวลา 10, 20, 30, 40, 50, และ 60 นาที ภายในกลุ่มที่ได้รับแสงสีฟ้า 30 นาที พบว่า การตื่นตัวจากการวัดที่เวลา 10, 20, 30, 40, 50, และ 60 นาที ไม่แตกต่างกัน

ตารางที่ 9 การเปรียบเทียบระหว่างกลุ่มการได้รับแสงสีฟ้า และเวลาที่วัด

แหล่งความแปรปรวน	SS	df	MS	F	p
กลุ่มรับแสงสีฟ้า (0, 10, 20, 30 นาที)	62.17	3	20.72	6.37	<.05
เวลาที่วัด (10, 20, 30, 40, 50, 60 นาที)	13.54	5	2.70	.83	.52
กลุ่มรับแสงสีฟ้า*เวลาที่วัด	21.67	15	1.44	.44	.96



จากตารางที่ 9 การเปรียบเทียบระหว่างกลุ่มการได้รับแสงสีฟ้า และเวลาที่วัด พบว่าการได้รับแสงสีฟ้าในเวลาที่แตกต่างกัน (0 นาที, 10 นาที, 20 นาที, 30 นาที) มีผลต่อการตื่นตัวอย่างมีนัยสำคัญทางสถิติที่ระดับ .05 ส่วนเวลาที่วัดไม่มีผลต่อการตื่นตัว และไม่มีความสัมพันธ์ระหว่างการได้รับแสงสีฟ้า และเวลาที่วัด

อภิปรายผล

ผลเปรียบเทียบการตื่นตัวด้วยมาตรวัดระดับความง่วง KSS กลุ่มตัวอย่างภายในกลุ่มที่ได้รับแสงสีฟ้า การตื่นตัวไม่แตกต่างกัน และผลเปรียบเทียบการตื่นตัวด้วยมาตรวัดระดับความง่วง KSS ระหว่างกลุ่มตัวอย่างที่ได้รับแสงสีฟ้า มีความแตกต่างกัน ทั้งนี้อาจเป็นเพราะ ประเด็นแรกเครื่องมือที่ใช้ในการวัด การวัดผลการตื่นตัวด้วยมาตรวัดระดับความง่วง KSS เป็นแบบประเมินรายงานด้วยตนเองแต่ละระดับของอาการง่วงในเวลานั้น มาตรวัดระดับของ Likert พัฒนาโดย Akerstedt, T., & Gillberg, M. (Akerstedt, T., & Gillberg, M., 1990) มี 9 ระดับความง่วง ใช้ตัวเลขกำกับระดับความง่วง จากเลข 9 ไปหาเลข 1 จะบ่งบอกลักษณะความง่วงจาก อยากนอนหลับ ง่วงนอนมาก ง่วงนอน แต่ยังตื่นได้ เริ่มหาว ต้องการนอน ไม่ตื่นตัวหรือ ง่วงนอน ค่อนข้างตื่นตัว ตื่นตัว ตื่นตัวมาก และตื่นตัวอย่างมาก สำหรับมาตรวัดระดับความง่วง KSS นี้เป็นเครื่องมือวัดผ่านการตรวจสอบและหาคุณภาพเครื่องมือที่มีความน่าเชื่อถือ การนำมามาตรวัดระดับความง่วง Karolinska Sleepiness Scale. (KSS) มาใช้กับกลุ่มตัวอย่างที่มีลักษณะใกล้เคียงกัน นั่นคือ กลุ่มนิสิตระดับปริญญาตรี ซึ่งจะมีวงจรการนอนหลับ (Sleep Cycle) ที่ใกล้เคียงกัน โดยที่ช่วงเวลานอนจะแปรผันไปตามบุคคล เพื่อที่จะทำงานได้ ปกติคนจะต้องการการนอนมากขึ้นเมื่อทำงานใช้แรงงานทางกาย หรือทางจิต, ออกกำลังกาย การลดลงของเวลานอนอาจจะเกิดจากการเปลี่ยนแปลงพฤติกรรม มากกว่าเวลาที่ต้องการนอนลดลง การปฏิบัติงานที่สอดคล้องกัน หรือแตกต่างกัน ก็มีผลต่อความแตกต่างของการตื่นตัวสอดคล้องกับ อีริค ซาเคียริเอชชันและคณะ (Zakariassen et al.) (Zakariassen et al, 2019) ทำวิจัยการศึกษาเปรียบเทียบสาเหตุและการจัดการ ความง่วงนอนในกลุ่มนักบินในประเทศนอร์เวย์ และการบริการรถพยาบาลของสายการบินออสเตรียแอร์ โดยทดลองนักบินในประเทศออสเตรเลียจาก Norwegian Air Ambulance (NAA) และ Christophorus Flugrettungsverein (CFV) โดยนักบิน NAA บินตามภารกิจ 24/7 ในขณะที่นักบิน CFV ไม่ได้บินหลังพระอาทิตย์ตกดิน ใช้เวลาทดลอง 1 สัปดาห์ ทั้งสองกลุ่มใช้รูปแบบวิจัยเดียวกัน และใช้แบบประเมินความง่วง (KSS) ผลการวิจัยพบว่า นักบินกลุ่ม CFV มีความยุ่งยากในการจัดการความง่วง ในขณะที่นักบินกลุ่ม NAA นอนหลับและไม่ได้ออกกำลังกาย นักบินทั้งสองกลุ่มใช้วิธีการงีบและการดื่มกาแฟเพื่อช่วยให้หายง่วง และนักบินกลุ่ม NAA ใช้สิ่งแวดล้อมขณะบินป้องกันการง่วงนอน ความแตกต่างระหว่างนักบินสองกลุ่มเกี่ยวกับการจัดการความง่วง สุขภาพที่ดีของนักบิน มีคะแนนการประเมินความง่วงเป็นปกติ นอกจากนี้ การนำมามาตรวัดระดับความง่วง



(KSS) มาใช้ในการวิจัยครั้งนี้มีการวัดซ้ำหลายรอบ ซึ่งการวัดจะวัดที่เวลา 0, 10, 20, 30, 40, 50 และ 60 นาที ผลที่ได้อาจเกิดจากความเมื่อยล้าของกลุ่มตัวอย่างที่ต้องทำมาตรวัดหลาย ๆ ครั้ง หรือผลของการจดจำคำตอบจากการทำมาตรวัดก่อนหน้านี้ หรือการฟื้นตอบแบบประเมิน สอดคล้องกับงานวิจัยของ เฮนเนก้าและคณะ (Hennecke et al.) (Hennecke et al., 2016) ทำวิจัยเรื่องความเสี่ยงต่อการสูญเสียการนอน ความสัมพันธ์ของความไวในการประเมินตนเอง ระหว่างการฟื้นความง่วงและการตื่นตัว ใช้มาตรวัดประเมินความง่วง (KSS) เพื่อสอบถามบุคคลที่มีความเสี่ยงที่จะสูญเสียการนอนหลับ ทดลองกับเพศชายสุขภาพดี 17 คน อายุเฉลี่ย 27 ปี โดยกลุ่มตัวอย่างได้รับการนอนหลับนานเป็นเวลา 58 ชั่วโมง และก่อนการทดลองได้รับการ ประเมินด้วยมาตรวัดประเมินความง่วง (KSS) พบว่ากลุ่มตัวอย่างไม่รู้สึกร่างง่วง หรือฟื้นความง่วง ได้ จากนั้นทุก ๆ 6 ชั่วโมงจะทำการประเมินด้วยมาตรวัดประเมินความง่วง หลังจากผ่านไป 50 ชั่วโมง จะพบว่าความไวในการประเมินตนเองมีความสัมพันธ์กับการฟื้นความง่วง และการตื่นตัว

สรุป/ข้อเสนอแนะ

ผลเปรียบเทียบการตื่นตัวด้วยมาตรวัดระดับความง่วง KSS ของกลุ่มตัวอย่างภายใน กลุ่มที่ได้รับ แสงสีฟ้า จากการวัดที่เวลา 0, 10, 20, 30, 40, 50, และ 60 นาที พบว่า ทุก กลุ่มตัวอย่างที่ได้รับแสงสีฟ้า 0 นาที 10 นาที 20 นาที 30 นาที การตื่นตัวไม่แตกต่างกัน และ ผลเปรียบเทียบการตื่นตัวด้วยมาตรวัดระดับความง่วง KSS ระหว่างกลุ่มพบว่า การได้รับแสง สีฟ้าในเวลาที่แตกต่างกัน จากการวัดที่เวลา 0 นาที, 10 นาที, 20 นาที, 30 นาที มีผลต่อการ ตื่นตัวอย่างมีนัยสำคัญทางสถิติที่ระดับ .05 ส่วนเวลาที่วัดไม่มีผลต่อการตื่นตัว และ ไม่มี ปฏิสัมพันธ์ระหว่างการได้รับแสงสีฟ้า และเวลาที่วัด

ข้อเสนอแนะในการนำผลการวิจัยไปใช้ 1) บุคลากรทางการศึกษา และนักวิชาการ สามารถนำหมวกแสงสีฟ้าสำหรับกระตุ้นการตื่นตัวของผู้มีอาการง่วงนอน ไปใช้ในการกระตุ้น อาการง่วงนอน ในการจัดกิจกรรมการเรียนการสอนได้ หรือผู้ขับขี่รถยนต์ ผู้ที่ปฏิบัติงานใน ลักษณะงานที่ทำซ้ำ ๆ กัน หรืองานในอุตสาหกรรมเป็นต้น 2) มหาวิทยาลัย วิทยาลัย หรือ สถาบันอุดมศึกษาทางด้านประสาทยุทธศาสตร์ สามารถนำข้อมูลผลการวิจัย ไปประกอบการ สอน การวิจัย และการบริการวิชาการ อบรม สัมมนาประชุม แขิงปฏิบัติการเพื่อพัฒนาการรับรู้ ความเข้าใจการตื่นตัว เมื่อได้รับการกระตุ้นด้วยแสงสีฟ้า 3) บุคลากรทางการแพทย์ สามารถ นำผลการวิจัยทั้งในส่วนของคนไข้ไฟฟ้ามอง และกิจกรรมการทดลองใช้หมวกแสงสีฟ้าสำหรับ กระตุ้นการตื่นตัวของผู้มีอาการง่วงนอน ไปใช้ในการกระตุ้นการตื่นตัวของผู้ป่วย และจัดกิจกรรม ต่าง ๆ เพื่อป้องกันและรักษาอาการที่เกี่ยวข้องกับการนอนหลับ

ข้อเสนอแนะในการวิจัยต่อไป 1) การศึกษานี้เป็นการศึกษาเฉพาะกลุ่มตัวอย่างที่เป็น วิทยาลัยนักศึกษ ช่วงอายุระหว่าง 20 - 25 ปี จึงควรที่จะมีการศึกษากับกลุ่มตัวอย่างในช่วงวัยอื่น



เพื่อเปรียบเทียบการตื่นตัวเมื่อได้รับแสงสีฟ้าในระยะเวลาต่าง ๆ ของบุคคลในกลุ่มที่ต่างไป 2) การวิจัยนี้ ใช้ระยะเวลาการให้แสงสีฟ้าที่เหมาะสมสำหรับการกระตุ้นการตื่นตัวของผู้มีอาการง่วงนอน โดยใช้หมวกแสงสีฟ้าเป็นเครื่องมือในการรวบรวมข้อมูล ควรที่จะมีการนำสิ่งเร้าในลักษณะที่แตกต่างกัน เช่น หมวกแสงสีแดง สีขาว เป็นต้น มาใช้เพื่อเปรียบเทียบการตื่นตัวจากการถูกกระตุ้นด้วยสิ่งเร้าที่แตกต่าง

เอกสารอ้างอิง

- Akerstedt, T. & Gillberg, M. (1990). Subjective and objective sleepiness in the active individual. *Int J Neurosci*, 52(1-2), 29-37.
- Alkozei et al. (2016). Exposure to Blue Light Increases Subsequent Functional Activation of the Prefrontal Cortex During Performance of a Working Memory Task. *Sleep*, 39(9), 1671-1680.
- Baulk et al. (2001). Driver Sleepiness-Evaluation of Reaction Time Measurement as a Secondary Task. *Sleep Biol Rhythms*, 24(6), 695-698.
- Figueiro, M. G. & Rea, M. S. (2010). The Effects of Red and Blue Lights on Circadian Variations in Cortisol, Alpha Amylase, and Melatonin. Retrieved December 20, 2019, from <http://downloads.hindawi.com/journals/ije/2010/829351.pdf>
- Hennecke et al. (2016). Are you vulnerable to sleep loss? Association between a priori self-assessed sensitivity to sleep deprivation and waking EEG dynamics. Retrieved January 5, 2020, from <https://elib.dlr.de/107141/1/2016HenneckeESRS.pdf>
- Jeffrey et al. (2017). The Nobel Assembly at Karolinska Institutet. Retrieved January 10, 2020, from <https://www.nobelprize.org/uploads/2018/06/press-39.pdf>
- Matos et al. (2019). Sleep and sex Sleep in adolescence: sex matters. *Sleep Sci*, 12(3), 138-146.
- Motamedzadeh et al. (2017). The effect of blue-enriched white light on cognitive performances and sleepiness of night-shift workers. A field study. *Physiol Behav*, 177(1), 208-214.
- Riechert, H. (2015). Lighting the 21st century. *physica status solidi*, 212(5), 893-896.



- Smick, K. & Villette, T. (2013). LUE LIGHT HAZARD: New Knowledge, New Approaches to Maintaining Ocular Health. New York : Essilor of America.
- Zakariassen et al. (2019). Causes and Management of Sleepiness Among Pilots in a Norwegian and an Austrian Air Ambulance Service - A Comparative Study. Air medical journal, 38(1), 25-29.

การพัฒนาโปรแกรมเอเอสคิวทรีอาร์สำหรับการเพิ่มผลสัมฤทธิ์
ทางการอ่านในนิสิตระดับปริญญาตรี*
DEVELOPMENT ASQ3R_s PROGRAM FOR ENHANCING READING
ACHIEVEMENT IN UNDERGRADUATE STUDENTS

อิทธิพัทธ์ โยระพันธ์

Ittipat Yotapan

ปรัชญา แก้วแก่น

Pratchaya Kaewkaen

ภัทราวดี มากมี

Pattrawadee Makmee

กนก พานทอง

Kanok Pantong

มหาวิทยาลัยบูรพา

Burapha University, Thailand

E-mail: ittipat@buu.ac.th

บทคัดย่อ

บทความฉบับนี้เป็นการวิจัยเชิงทดลองมีวัตถุประสงค์การวิจัยเพื่อพัฒนาโปรแกรมเอเอสคิวทรีอาร์สำหรับการเพิ่มผลสัมฤทธิ์ทางการอ่านในนิสิตระดับปริญญาตรี และศึกษาผลการใช้โปรแกรมเอเอสคิวทรีอาร์ในการเพิ่มผลสัมฤทธิ์ทางการอ่าน กลุ่มตัวอย่างเป็นนิสิตระดับปริญญาตรี มหาวิทยาลัยบูรพาชั้นปีที่ 3 จำนวน 60 คน เครื่องมือวิจัยได้แก่ 1) เครื่องมือวิจัยที่ใช้ในการทดลอง ได้แก่ โปรแกรมเอเอสคิวทรีอาร์ 2) เครื่องมือใช้วัดตัวแปรตาม ได้แก่ โปรแกรมทดสอบการประเมินผลสัมฤทธิ์ทางการอ่าน สถิติที่ใช้ในการวิเคราะห์ข้อมูล t - test ผลการวิจัยพบว่า 1) โปรแกรมเอเอสคิวทรีอาร์ทำให้การอ่านมีผลสัมฤทธิ์ทางการอ่านมากกว่าการอ่านแบบปกติและผลการตรวจสอบคุณภาพโปรแกรมเอเอสคิวทรีอาร์ของผู้ทรงคุณอยู่ระดับดีมาก (ค่า CVI = 1.00) 2) ผลการทดลองเพื่อเปรียบเทียบผลสัมฤทธิ์ทางการอ่านก่อนกับหลังใช้โปรแกรมเอเอสคิวทรีอาร์ในการเพิ่มผลสัมฤทธิ์ทางการอ่านในนิสิตระดับปริญญาตรี ผลวิจัยพบว่า คะแนนการประเมินผลสัมฤทธิ์ทางการอ่านหลังใช้โปรแกรมเอเอสคิวทรีอาร์ (\bar{X} = 33.00, S.D.=2.51) มากกว่าผลคะแนนการประเมินผลสัมฤทธิ์ทางการอ่านก่อนใช้โปรแกรมเอเอสคิวทรีอาร์ (\bar{X} = 22.75, S.D. = 2.55) อย่างมีนัยสำคัญทางสถิติที่ระดับ .05 3) คะแนนการประเมินผลสัมฤทธิ์ทางการอ่านของกลุ่มทดลองที่ใช้โปรแกรมเอเอสคิวทรีอาร์มากกว่าคะแนนการประเมินผลสัมฤทธิ์ทางการอ่านของกลุ่มทดลองที่ใช้โปรแกรมอีเลิร์นนิ่ง

* Received 11 July 2020; Revised 17 July 2020; Accepted 19 July 2020



และมากกว่าคะแนนการประเมินผลสัมฤทธิ์ทางการอ่านของกลุ่มทดลองที่อ่านด้วยหนังสือ โดยคะแนนการประเมินผลสัมฤทธิ์ทางการอ่านมากกว่าและมีความแตกต่างกันอย่างมีนัยสำคัญทางสถิติที่ระดับ .05

คำสำคัญ: ผลสัมฤทธิ์ทางการอ่าน, โปรแกรมเอเอสคิวทรีอาร์, นิสิตระดับปริญญาตรี

Abstract

This article is an experimental research. The purposes of this research are 1) to implement the ASQ3Rs Program for enhancing reading achievement in undergraduate students, 2) to study the efficiency of ASQ3Rs Program in enhancing reading achievement of undergraduate students. The samples include 60 third-year students at Burapha University. The instruments include 1) experimental instrument which is the ASQ3Rs Program for enhancing reading achievement and 2) dependent variable test instruments which are reading achievement evaluation program. t-test is used to analyze statistical data. The results are as follows. 1) The ASQ3Rs Program makes reading performance more readable than normal reading and the quality checking from experts result of ASQ3RR's program is very good. (CVI value = 1.00) 2) The comparison of the reading achievement before and after implementing the ASQ3Rs Program shows that the post-test score ($\bar{X} = 33.00$, S.D. = 2.51) is higher than the pre - test score ($\bar{X} = 22.75$, S.D. = 2.55) at the statistical significance of .05. 3) The comparison of the reading achievement of the samples using ASQ3Rs Program, the samples using e-learning program, and the samples reading from the book shows that the reading achievement score of the samples using ASQ3Rs Program is higher than the other groups at statistical significance of .05

Keywords: Reading Achievement, ASQ3Rs Program, Undergraduate Students

บทนำ

การเรียนรู้และการดำรงชีวิตในศตวรรษที่ 21 ของนิสิต ต้องมีทักษะการอ่าน การเขียน การคำนวณ ทักษะด้านการคิดอย่างมีวิจารณญาณและการแก้ปัญหา ทักษะด้านการสร้างสรรค์ และนวัตกรรม ทักษะด้านความเข้าใจความต่างวัฒนธรรมต่างกระบวนทัศน์ ทักษะด้านความร่วมมือการทำงานเป็นทีมและภาวะผู้นำ ทักษะด้านการสื่อสารสารสนเทศและรู้เท่าทันสื่อ ทักษะด้านคอมพิวเตอร์และเทคโนโลยีสารสนเทศและการสื่อสาร ทักษะอาชีพ และทักษะการเรียนรู้ การอ่านจึงเป็นพื้นฐานที่สำคัญของการเรียนรู้และการพัฒนาสติปัญญาของคนในสังคม



การอ่านทำให้เกิดการพัฒนาด้านสติปัญญา ความรู้ความสามารถพฤติกรรม และค่านิยมต่าง ๆ รวมทั้งช่วยในการเปลี่ยนแปลงการดำเนินชีวิต พัฒนาไปสู่สิ่งที่ดีที่สุดของชีวิต การอ่านจึงมีความสำคัญต่อชีวิตมนุษย์อย่างยิ่ง การเตรียมความพร้อมของนักศึกษาสำหรับการออกไปทำงานจริง (P21 Partnership for 21st Century Learning, 2018)

การอ่านหนังสือทำให้สมองเกิดการเปลี่ยนแปลง Burmister. ทดลองให้กลุ่มตัวอย่างอ่านนิยายทุกเย็นและถ่ายภาพรังสีสมองในเช้าวันรุ่งขึ้น โดยให้กลุ่มตัวอย่างอ่านหนังสือติดต่อกันเป็นเวลา 19 วัน เมื่ออ่านจบเล่มแล้วทำการถ่ายภาพรังสีต่ออีกเป็นเวลา 5 วัน ผลการศึกษาพบว่า การอ่านหนังสือนิยายสามารถทำให้ส่วนต่าง ๆ ในสมองทำงานเชื่อมโยงกันมากขึ้น และไม่เพียงแค่มีผลต่อการเปลี่ยนแปลงทางสมองในระยะสั้น แต่ยังส่งผลได้นานกว่า โดยการเปลี่ยนแปลงทางระบบประสาทนี้จะคงอยู่ต่อไป คล้ายกับความทรงจำของกล้ามเนื้อ การทดลองได้ทำการถ่ายภาพรังสีสมองด้วยคลื่นแม่เหล็กไฟฟ้า (Functional Magnetic Resonance Imaging: fMRI) เพื่อตรวจสอบการทำงานเชื่อมโยงกันของสมอง พบว่าการทำงานของสมองจะทำงานสัมพันธ์กันเป็นแบบเครือข่ายประกอบไปด้วยสมองส่วน วิสซวล คอร์เทกซ์ (Visual Cortex) ทำหน้าที่ประมวลข้อมูลสายตาอยู่ในสมองกลีบท้ายทอยด้านหลังของสมอง แองกูลาร์ไจรัส (Angular Gyrus) เป็นเขตสมองในสมองกลีบข้างมีบทบาทในการประมวลผลเกี่ยวกับภาษาการประมวลผลเกี่ยวกับตัวเลข การรู้จำปริภูมิ (Spatial Cognition) การค้นคว้าความจำ ความใส่ใจและการรู้ใจตนและผู้อื่น (Theory of Mind) (Burmister, L. E., 1978)

การพัฒนาโปรแกรมเอเอสคิวทรีอาร์ (ASQ3R Program) ซึ่งนำมาใช้เป็นเทคนิคการอ่านจึงมีความสำคัญอย่างยิ่งที่จะทำให้เกิดผลสัมฤทธิ์การอ่าน (Flavell, H. A et al., 2002) และเกิดกระบวนการจำที่ดีซึ่งเกิดจากกระบวนการใส่รหัสข้อมูล (Encoding) กระบวนการเก็บจำ (Storage) และกระบวนการนำข้อมูลออกมาจากระบบการจำ (Retrieval) (Galotti, K. M., 2008) เทคนิคการอ่านแบบ SQ3R ของโรบินสัน มีขั้นตอนโดยสรุปคือ อ่านเรื่องราว ๆ เพื่อหาประเด็นสำคัญของเรื่องแล้วนำมาตั้งคำถามซึ่งคำถามจะเป็นสิ่งกระตุ้นให้มีความอยากรู้อยากเห็น ช่วยให้การอ่านเป็นไปอย่างมีจุดมุ่งหมายทั้งยังช่วยให้จับประเด็นสำคัญของเรื่องได้ถูกต้อง (Robinson, F. P., 1961) เบอรัมมิสเตอร์ ได้จัดกระบวนการอ่าน 5 ขั้นตอนตามแนวของโรบินสัน (Robinson) เปรียบเทียบกับกระบวนการจำมนุษย์ของฟลาวเวลล์ (Flavell) ดังนี้คือ การอ่านอย่างคร่าว ๆ เพื่อหาจุดสำคัญของเรื่อง (Burmister, L. E., 1978) (S - Survey) การตั้งคำถามที่ต้องการรู้ (Q - Question) อ่านอย่างละเอียดเพื่อทำความเข้าใจและจับประเด็นที่สำคัญ (R - Read) สอดคล้องกับกระบวนการจำของฟลาวเวลล์คือกระบวนการใส่รหัสข้อมูล (Encoding) การจดจำข้อความที่สำคัญเพื่อบันทึกความจำ (R - Recite) จะสอดคล้องกับกระบวนการเก็บความจำ (Storage) การทบทวนเรื่องทีอ่านทั้งหมดโดยการอ่านคำถามที่ตั้งไว้ และหาคำตอบของแต่ละข้อคำถาม (R - Review) สอดคล้องกับกระบวนการนำ



ข้อมูลออกมาจากระบบการจำ (Retrieval) นอกจากเทคนิคการอ่านที่ดี มีผลต่อเกิดผลสัมฤทธิ์ การอ่านแล้วความใส่ใจ (Attention) ในการอ่านก็มีความสำคัญเช่นกัน เพราะเป็นการเลือก ข้อมูลจากสิ่งเร้ามารับรู้กับข้อมูลที่ดึงออกมาจากความรู้สึก ความจำ และกระบวนการคิด รวมถึงการทำงานร่วมกับจิตสำนึก (Consciousness) ในช่วงเวลาขณะใดขณะหนึ่งซึ่งความใส่ใจ มีความสัมพันธ์กับการตระหนักรู้ของมนุษย์ (Awareness) โดยตรง (อุบลวรรณ ภวากานันท์, 2555) และยังมีปัจจัยที่ส่งผลต่อความตั้งใจของมนุษย์ได้แก่ 1) ปัจจัยของตัวกระตุ้น เช่น ขนาด ของตัวอักษร สี การเคลื่อนไหว ความถี่ของการได้รับข้อมูลจากตัวกระตุ้น ช่วงเวลาของข้อมูล และสภาพการเป็นอยู่ของข้อมูล 2) ปัจจัยด้านตัวผู้รับ เช่น ความคุ้นเคย อารมณ์ แรงจูงใจและ ความสนใจ

ดังนั้นผู้วิจัยจึงนำทฤษฎีความใส่ใจ (Attention Theory) มาบูรณาการร่วมกับเทคนิค การอ่านแบบ SQ3R มาพัฒนาเป็นโปรแกรมเอเอสคิวทรีอาร์ (ASQ3R Program) สำหรับการ เพิ่มผลสัมฤทธิ์การอ่านในนิสิตระดับปริญญาตรี ซึ่งจากการทบทวนงานวิจัยยังไม่พบว่ามีผู้ใด ทำการศึกษามาก่อน โดยงานวิจัยนี้จะมีประโยชน์ในการพัฒนาศักยภาพของนิสิตระดับปริญญา ตรีด้านการเพิ่มผลสัมฤทธิ์การอ่านเพื่อให้นิสิตมีศักยภาพที่สอดคล้องกับทักษะการดำรงชีวิตใน ศตวรรษที่ 21 และทรัพยากรบุคคลที่มีความสำคัญต่อการพัฒนาประเทศชาติต่อไปเมื่อสำเร็จ การศึกษา

วัตถุประสงค์ของการวิจัย

1. เพื่อพัฒนาโปรแกรมเอเอสคิวทรีอาร์ สำหรับการเพิ่มผลสัมฤทธิ์ทางการอ่านในนิสิต ระดับ ปริญญาตรี
2. เพื่อศึกษาผลการใช้โปรแกรมเอเอสคิวทรีอาร์ สำหรับการเพิ่มผลสัมฤทธิ์ทางการ อ่านใน นิสิตระดับปริญญาตรี

วิธีดำเนินการวิจัย

การดำเนินการวิจัยใช้ระเบียบวิธีวิจัยเชิงทดลอง (Experimental Research) แบบแผนการทดลองแบบ 3 ปัจจัย ทดสอบก่อนและหลังการทดลอง (3 - Factor Pretest and Posttest Design) (Edmond, W. A., & Kennedy, T. D., 2017) มีวิธีดำเนินการวิจัย ดังนี้ พัฒนาโปรแกรมเอเอสคิวทรีอาร์และศึกษาผลการใช้โปรแกรมเอเอสคิวทรีอาร์สำหรับการ เพิ่มผลสัมฤทธิ์การอ่านในนิสิตระดับปริญญาตรี

การพัฒนาโปรแกรมเอเอสคิวทรีอาร์ สำหรับการเพิ่มผลสัมฤทธิ์การอ่านในนิสิต ระดับปริญญาตรี มีขั้นตอนในการพัฒนาโปรแกรมเอเอสคิวทรีอาร์

การพัฒนาโปรแกรมเอเอสคิวทรีอาร์เพื่อใช้สำหรับการเพิ่มผลสัมฤทธิ์ทางการอ่าน ในนิสิตระดับปริญญาตรี สร้างขึ้นจากการบูรณาการทฤษฎีความใส่ใจกับเทคนิคการอ่านเอส คิวทรีอาร์ของ Robinson (Robinson, F. P., 1961) และทฤษฎีการจำมนุษย์ของ Flavell



การพัฒนาโปรแกรมมีขั้นตอนดังนี้ 1) ศึกษาแนวคิด ทฤษฎีและงานวิจัยที่เกี่ยวข้อง 2) ออกแบบและพัฒนาโปรแกรมเอเอสคิวทรีอาร์ 3) การตรวจสอบคุณภาพโปรแกรมเอเอสคิวทรีอาร์โดยผู้ทรงคุณวุฒิ 4) การคำนวณค่าดัชนีความตรงเชิงเนื้อหา 5) การปรับแก้ไขโปรแกรมเอเอสคิวทรีอาร์ตามข้อเสนอแนะผู้ทรงคุณวุฒิ 6) การทดลองใช้โปรแกรมเอเอสคิวทรีอาร์และปรับแก้ไขให้เหมาะสม 7) เสนอขอพิจารณาจริยธรรมการวิจัย 8) การนำโปรแกรมไปใช้งานจริง (Flavell, H. A et al., 2002)

การออกแบบและพัฒนาโปรแกรมเอเอสคิวทรีอาร์ ขั้นตอนการออกแบบดังนี้ 1) ขั้นตอนการอ่านแบบสำรวจ (Survey) โปรแกรมเอเอสคิวทรีอาร์จะแสดงข้อมูลขอบเขตของเนื้อหาที่สำคัญ 2) ขั้นตอนการตั้งคำถาม (Question) โปรแกรมเอเอสคิวทรีอาร์จะมีขั้นตอนให้ตั้งคำถามที่ต้องการรู้ก่อนที่จะอ่านเนื้อหา 3) การอ่านเนื้อหาอย่างละเอียด (Read) โปรแกรมเอเอสคิวทรีอาร์จะแสดงเนื้อหาไปตามลำดับแบบอัตโนมัติ แต่ผู้อ่านก็สามารถหยุดโปรแกรมเพื่อเน้นอ่านข้อมูลสำคัญ หรือย้อนกลับมาอ่านเนื้อหาใหม่หากต้องการทำความเข้าใจเพิ่มเติม 4) การเน้นจำ (Recite) ผู้อ่านสามารถหยุดโปรแกรมเพื่อเน้นอ่านข้อมูลสำคัญ หรือย้อนกลับมาอ่านเนื้อหาใหม่หากต้องการทำความเข้าใจเพิ่มเติมหรือต้องเน้นจำเป็นพิเศษ 5) การทบทวน (Review) ผู้อ่านสามารถอ่านซ้ำตามกระบวนการของโปรแกรมเอเอสคิวทรีอาร์ก็ครั้งก็ได้ เนื่องจากเป็นโปรแกรมคอมพิวเตอร์และการติดตั้งใช้งานง่าย เนื้อหาที่นำมาใช้ในการพัฒนาโปรแกรมเอเอสคิวทรีอาร์ (ASQ3R) คัดเลือกโดยผู้ทรงคุณวุฒิเป็นผู้ประเมินความเหมาะสมเชิงเนื้อหาของบทความจากคู่มือแนวทางปฏิบัติการรักษาความปลอดภัยบนโลกไซเบอร์ภาคประชาชนพิมพ์เผยแพร่ปี พ.ศ. 2557 ของสำนักงานคณะกรรมการกิจการกระจายเสียงกิจการโทรทัศน์และกิจการโทรคมนาคมแห่งชาติ จำนวน 3 บทความผลประเมินความเหมาะสมเชิงเนื้อหา ค่า CVI = 1.00 ทั้งภาพรวมและรายข้อ เกณฑ์การประเมินประกอบด้วย 1) เนื้อหามีความทันสมัย (ค่า CVI = 1.00) 2) เนื้อหาที่น่าสนใจ (ค่า CVI = 1.00) 3) เนื้อหาเหมาะสมกับคนอายุ 18 ปีขึ้นไป (ค่า CVI = 1.00) 4) นิสิตสามารถนำความรู้ไปใช้ประโยชน์ได้ (ค่า CVI = 1.00) 5) เนื้อหาประโยชน์ในการดำรงชีวิตในศตวรรษที่ 21 (ค่า CVI = 1.00)

**การศึกษาผลการใช้โปรแกรมเอเอสคิวทรีอาร์ สำหรับการเพิ่มผลสัมฤทธิ์การอ่าน
ในนิสิตระดับปริญญาตรี มีรายละเอียดดังนี้**

ประชากร

นิสิตระดับปริญญาตรี มหาวิทยาลัยบูรพา ปีการศึกษา 2562 จำนวน 30,548 คน

กลุ่มตัวอย่าง

กลุ่มตัวอย่างเป็นนิสิตระดับปริญญาตรี มหาวิทยาลัยบูรพา ชั้นปีที่ 3 จำนวน 60 คน อายุ 20 ปี เพศหญิง 54 คน เพศชาย 6 คน ทุกคนมีคุณสมบัติครบถ้วนในการเป็นกลุ่มตัวอย่าง ไม่มีโรคประจำตัว ไม่มีประวัติการบาดเจ็บที่ศีรษะหรือสมอง ไม่มีประวัติเกี่ยวกับสุขภาพจิต



ไม่มีภาวะซึมเศร้า การเคลื่อนไหวร่างกายปกติ ความคมชัดของสายตาทปกติ มีความจำปกติและมีความสามารถในการอ่านปกติ

เครื่องมือวิจัย

เครื่องมือวิจัยแบ่งเป็น 2 ประเภท ได้แก่ 1) เครื่องมือวิจัยที่ใช้ในการทดลอง ได้แก่ โปรแกรมเอเอสคิวทรีอาร์ 2) เครื่องมือใช้วัดตัวแปรตาม ได้แก่ โปรแกรมทดสอบการประเมินผลสัมฤทธิ์ทางการอ่านสำหรับนิสิตระดับปริญญาตรี

การกำหนดแบบแผนการทดลองและเก็บรวบรวมข้อมูล

การเปรียบเทียบผลการใช้โปรแกรมเอเอสคิวทรีอาร์ สำหรับการเพิ่มผลสัมฤทธิ์การอ่านในนิสิตระดับปริญญาตรี เป็นการวิจัยเชิงทดลอง (Experimental Research Design) ใช้แบบแผนการทดลอง 3 ปัจจัย ทดสอบก่อนและหลังการทดลอง (3 - Factor Pretest and Posttest Design) โดยมีแบบแผนการทดลองดังตารางที่ 1

ตารางที่ 1 แบบแผนการทดลอง 3 ปัจจัย ทดสอบก่อนและหลังการทดลอง (3-Factor Pretest and Posttest Design)

การสุ่มเข้ากลุ่มตัวอย่าง (Random Assignment)	กลุ่ม (Group)	ทดสอบก่อน (Pre-test)	ทดลอง (Intervention)	ทดสอบหลัง (Post-test)
R	E1	→ O _{1E1}	X _A	O _{2E1}
	E2	→ O _{1E2}	X _B	O _{2E2}
	E3	→ O _{1E3}	X _C	O _{2E3}

แบ่งกลุ่มตัวอย่างออกเป็น 3 กลุ่ม ๆ ละ 20 คน ด้วยวิธีสุ่มอย่างง่าย โดยกลุ่มตัวอย่างกลุ่มที่ 1 กำหนดให้ใช้โปรแกรมเอเอสคิวทรีอาร์ กลุ่มตัวอย่างที่ 2 ใช้โปรแกรมอีเลิร์นนิ่ง และกลุ่มตัวอย่างกลุ่มที่ 3 ใช้หนังสือ เนื้อหาจากสื่อทั้ง 3 ประเภทเป็นเนื้ออันเดียวกัน ก่อนทำการทดลองทดสอบวัดผลสัมฤทธิ์ทางการอ่านเพื่อใช้เป็นข้อมูลเปรียบเทียบพัฒนาการระหว่างก่อนและหลังการทดลอง งานวิจัยนี้มีการทดลองเก็บข้อมูลทั้งหมด 3 ครั้ง นำคะแนนก่อนการทดลองและคะแนนการทดลองครั้งสุดท้ายมาใช้ในการเปรียบเทียบผลสัมฤทธิ์ทางการอ่าน

สถิติที่ใช้ในการวิเคราะห์ข้อมูล

สถิติที่ใช้ในการวิเคราะห์ข้อมูลใช้สถิติ t - test ในการวิเคราะห์เปรียบเทียบผลสัมฤทธิ์ทางการอ่านระหว่างกลุ่มทดลองและกลุ่มควบคุม โดยทดสอบความแตกต่างของค่าเฉลี่ยในกลุ่มที่ไม่เป็นอิสระต่อกันที่ระดับนัยสำคัญทางสถิติ .05

ตัวแปรที่ศึกษา

ตัวแปรต้น โปรแกรมเอเอสคิวทรีอาร์

ตัวแปรตาม ได้แก่ ผลทดสอบวัดสัมฤทธิ์ทางการอ่าน (Reading Achievement)



ผลการวิจัย

ผลการวิจัยประกอบด้วย 1) ผลการพัฒนาโปรแกรมเอเอสคิวทรีอาร์ 2) ผลการศึกษาการใช้โปรแกรมเอเอสคิวทรีอาร์ สำหรับการเพิ่มผลสัมฤทธิ์ทางการอ่านในนิติตระดับปริญญาตรี มีรายละเอียดดังนี้

1. ผลการพัฒนาโปรแกรมเอเอสคิวทรีอาร์

ผลการพัฒนาโปรแกรมเอเอสคิวทรีอาร์ ขั้นตอนการทำงานของโปรแกรมมีดังนี้ 1) ขั้นการอ่านแบบสำรวจ (Survey) โปรแกรมเอเอสคิวทรีอาร์จะแสดงข้อมูลขอบเขตของเนื้อหาที่สำคัญ 2) ขั้นการตั้งคำถาม (Question) โปรแกรมเอเอสคิวทรีอาร์จะมีขั้นตอนให้ตั้งคำถามที่ต้องการรู้ก่อนที่จะอ่านเนื้อหา 3) การอ่านเนื้อหาอย่างละเอียด (Read) โปรแกรมเอเอสคิวทรีอาร์จะแสดงเนื้อหาไปตามลำดับแบบอัตโนมัติ แต่ผู้อ่านก็สามารถหยุดโปรแกรมเพื่อเน้นอ่านข้อมูลสำคัญ หรือย้อนกลับมาอ่านเนื้อหาใหม่หากต้องการทำความเข้าใจเพิ่มเติม 4) การเน้นจำ (Recite) ผู้อ่านสามารถหยุดโปรแกรมเพื่อเน้นอ่านข้อมูลสำคัญ หรือย้อนกลับมาอ่านเนื้อหาใหม่หากต้องการทำความเข้าใจเพิ่มเติมหรือต้องเน้นจำเป็นพิเศษ 5) การทบทวน (Review) ผู้อ่านสามารถอ่านซ้ำตามกระบวนการของโปรแกรมเอเอสคิวทรีอาร์ก็ครั้งก็ได้ ผลประเมินคุณภาพของโปรแกรมเอเอสคิวทรีอาร์โดยผู้ทรงคุณวุฒิจำนวน 3 คน มีดังนี้ ผลประเมินความเหมาะสมและคุณภาพของโปรแกรม

เอเอสคิวทรีอาร์มีคุณภาพมากและมีความเหมาะสม ค่า CVI = 1.00 ทั้งภาพรวมและรายข้อ เกณฑ์การประเมินประกอบด้วย 1) โปรแกรมมีความทันสมัย (ค่า CVI = 1.00) 2) โปรแกรมมีความน่าสนใจ (ค่า CVI = 1.00) 3) โปรแกรมมีความเหมาะสมกับคนอายุ 18 ปีขึ้นไป (ค่า CVI = 1.00) 4) นิสิตสามารถนำความรู้ไปใช้ประโยชน์ได้ (ค่า CVI = 1.00) 5) โปรแกรมเหมาะสมสำหรับเพิ่มผลสัมฤทธิ์ทางการอ่านในนิติตระดับปริญญาตรี (ค่า CVI = 1.00) ดังนั้นจึงสรุปได้ว่าโปรแกรมเอเอสคิวทรีอาร์มีความเหมาะสมในการนำไปทดลองใช้สำหรับการเพิ่มผลสัมฤทธิ์ทางการอ่านในนิติตระดับปริญญาตรี

2. ผลการศึกษาการใช้โปรแกรมเอเอสคิวทรีอาร์ สำหรับการเพิ่มผลสัมฤทธิ์ทางการอ่านในนิติตระดับปริญญาตรี

ผลการศึกษาการใช้โปรแกรมเอเอสคิวทรีอาร์สำหรับการเพิ่มผลสัมฤทธิ์ทางการอ่านในนิติตระดับปริญญาตรีจากแผนการทดลองในตารางที่ 1 ข้อมูลคะแนนการทดสอบผลสัมฤทธิ์ทางการอ่านระหว่างกลุ่มทดลองและกลุ่มควบคุมก่อนกับหลังทำการทดลองแสดงในตารางที่ 2



ตารางที่ 2 ข้อมูลคะแนนการทดสอบผลสัมฤทธิ์ทางการอ่านระหว่างกลุ่มทดลองและกลุ่มควบคุม

	คะแนนการทดลอง ของกลุ่มทดลองกลุ่มที่ 1 (E1)				คะแนนการทดลอง ของกลุ่มทดลองกลุ่มที่ 2 (E2)				คะแนนการทดลอง ของกลุ่มทดลองกลุ่มที่ 3 (E3)			
	Pre- Test	ครั้งที่ 1	ครั้งที่ 2	ครั้งที่ 3	Pre- Test	ครั้งที่ 1	ครั้งที่ 2	ครั้งที่ 3	Pre- Test	ครั้งที่ 1	ครั้งที่ 2	ครั้งที่ 3
\bar{X}	22.75	24.25	27.75	33.00	23.00	23.75	26.25	28.75	22.75	23.25	25.75	26.50
S.D.	2.55	1.83	2.55	2.51	2.51	2.22	2.22	2.75	2.55	2.45	1.83	2.35

ข้อมูลคะแนนการทดสอบวัดผลสัมฤทธิ์ทางการอ่านของกลุ่มทดลองกลุ่มที่ 1 (E1) คะแนนเฉลี่ยก่อนการทดลอง ($\bar{X} = 22.75$) ค่าเบี่ยงเบนมาตรฐาน (S.D. = 2.55) เมื่อทดลองอ่านด้วยโปรแกรมเอเอสคิวทรีอาร์ คะแนนเฉลี่ยการทดสอบครั้งที่ 1 ($\bar{X} = 24.25$) ค่าเบี่ยงเบนมาตรฐาน (S.D. = 1.83) คะแนนเฉลี่ยการทดสอบครั้งที่ 2 ($\bar{X} = 27.75$) ค่าเบี่ยงเบนมาตรฐาน (S.D. = 2.55) และคะแนนเฉลี่ยการทดสอบครั้งที่ 3 ($\bar{X} = 33.00$) ค่าเบี่ยงเบนมาตรฐาน (S.D. = 2.51) ส่วนข้อมูลคะแนนการทดสอบวัดผลสัมฤทธิ์ทางการอ่านของกลุ่มทดลองกลุ่มที่ 2 (E2) คะแนนเฉลี่ยก่อนการทดลอง ($\bar{X} = 23.00$) ค่าเบี่ยงเบนมาตรฐาน (S.D. = 2.51) เมื่อทดลองอ่านด้วยโปรแกรมอีเลิร์นนิ่ง คะแนนเฉลี่ยการทดสอบครั้งที่ 1 ($\bar{X} = 23.75$) ค่าเบี่ยงเบนมาตรฐาน (S.D. = 2.22) คะแนนเฉลี่ยการทดสอบ ครั้งที่ 2 ($\bar{X} = 26.25$) ค่าเบี่ยงเบนมาตรฐาน (S.D. = 2.22) และคะแนนเฉลี่ยการทดสอบครั้งที่ 3 ($\bar{X} = 28.75$) ค่าเบี่ยงเบนมาตรฐาน (S.D. = 2.75) และข้อมูลคะแนนการทดสอบวัดผลสัมฤทธิ์ทางการอ่านของกลุ่มทดลองกลุ่มที่ 3 (E3) คะแนนเฉลี่ยก่อนการทดลอง ($\bar{X} = 22.75$) ค่าเบี่ยงเบนมาตรฐาน (S.D. = 2.55) เมื่อทดลองอ่านด้วยหนังสือ คะแนนเฉลี่ยการทดสอบครั้งที่ 1 ($\bar{X} = 23.25$) ค่าเบี่ยงเบนมาตรฐาน (S.D. = 2.45) คะแนนเฉลี่ยการทดสอบครั้งที่ 2 ($\bar{X} = 25.75$) ค่าเบี่ยงเบนมาตรฐาน (S.D. = 1.83) และคะแนนเฉลี่ยการทดสอบครั้งที่ 3 ($\bar{X} = 26.50$) ค่าเบี่ยงเบนมาตรฐาน S.D. = 2.35 จากผลการทดสอบโดยการอ่านจากสื่อทั้ง 3 ประเภท ผลการทดสอบก่อนกับหลังมีผลต่อการเปลี่ยนแปลงผลสัมฤทธิ์ทางการอ่าน ดังนั้นจึงนำข้อมูลดังกล่าวมาวิเคราะห์เปรียบเทียบความแตกต่างค่าเฉลี่ยคะแนนการทดสอบผลสัมฤทธิ์ทางการอ่านก่อนและหลังการทดลองของแต่ละกลุ่มตัวอย่างโดยใช้สถิติ t - test ผลการวิเคราะห์แสดงในตารางที่ 3



ตารางที่ 3 ผลการวิเคราะห์เปรียบเทียบความแตกต่างค่าเฉลี่ยคะแนนการทดสอบผลสัมฤทธิ์ทางการอ่านก่อนและหลังการทดลองของแต่ละกลุ่มตัวอย่างใช้สถิติ t - test

กลุ่มทดลอง	คะแนนการทดสอบ	\bar{X}	S.D.	Paired Differences (N=60)					t	df	Sig. (2-tailed)
				Mean	Std.	Std. Error	95% Confidence Interval of the Difference				
						Mean	Lower	Upper			
กลุ่มที่ 1 (E1)	ก่อนทดลอง	22.75	2.55	-10.25	1.12	.250	-10.77	-9.73	-41.00	19	.000
	หลังทดลอง	33.00	2.51								
กลุ่มที่ 2 (E2)	ก่อนทดลอง	23.00	2.51	-5.75	4.06	.909	-7.65	-3.85	-6.33	19	.000
	หลังทดลอง	28.75	2.75								
กลุ่มที่ 3 (E3)	ก่อนทดลอง	22.75	2.55	-3.75	3.19	.714	-5.24	-2.26	-5.25	19	.000
	หลังทดลอง	26.50	2.35								

Sig. < 0.05

ผลการวิเคราะห์เปรียบเทียบความแตกต่างค่าเฉลี่ยคะแนนการทดสอบผลสัมฤทธิ์ทางการอ่านก่อนและหลังการทดลองของแต่ละกลุ่มตัวอย่างใช้สถิติ t-test ผลการวิเคราะห์พบว่า กลุ่มทดลองกลุ่มที่ 1 (E1) คะแนนเฉลี่ยการประเมินผลสัมฤทธิ์ทางการอ่านก่อนการทดลอง (\bar{X} = 22.75) ค่าเบี่ยงเบนมาตรฐาน (S.D. = 2.55) เมื่อทดลองอ่านด้วยโปรแกรมเอเอสคิวทรีอาร์ จำนวน 3 ครั้ง คะแนนเฉลี่ยการประเมินผลสัมฤทธิ์ทางการอ่าน (\bar{X} = 33.00) ค่าเบี่ยงเบนมาตรฐาน (S.D. = 2.51) ค่า Mean Differences = -10.25 ค่า t = -41.00 ค่า df = 19 ค่า Sig. (2-tailed) = 0.00 จึงสรุปได้ว่า กลุ่มทดลองกลุ่มที่ 1 (E1) เมื่อทดลองอ่านด้วยโปรแกรมเอเอสคิวทรีอาร์ จำนวน 3 ครั้ง คะแนนเฉลี่ยการประเมินผลสัมฤทธิ์ทางการอ่านก่อนและหลังการทดลองแตกต่างกันอย่างมีนัยสำคัญทางสถิติที่ระดับ 0.05 โดยผลการประเมินผลสัมฤทธิ์ทางการอ่านหลังการทดลองมากกว่าก่อนทดลองอย่างมีนัยสำคัญทางสถิติที่ระดับ 0.05

ส่วนกลุ่มทดลองกลุ่มที่ 2 (E2) คะแนนเฉลี่ยการประเมินผลสัมฤทธิ์ทางการอ่านก่อนการทดลอง (\bar{X} = 23.00) ค่าเบี่ยงเบนมาตรฐาน (S.D. = 2.51) เมื่อทดลองอ่านด้วยโปรแกรมอีเลิร์นนิ่ง จำนวน 3 ครั้ง คะแนนเฉลี่ยการประเมินผลสัมฤทธิ์ทางการอ่าน (\bar{X} = 28.75) ค่าเบี่ยงเบนมาตรฐาน (S.D. = 2.75) ค่า Mean Differences = -5.75 ค่า t = -6.33 ค่า df = 19



ค่า Sig. (2 - ailed) = 0.00 จึงสรุปได้ว่า กลุ่มทดลองกลุ่มที่ 2 (E2) เมื่อทดลองอ่านด้วยโปรแกรมอีเลิร์นนิ่ง จำนวน 3 ครั้ง คะแนนเฉลี่ยการประเมินผลสัมฤทธิ์ทางการอ่านก่อนและหลังการทดลองแตกต่างกันอย่างมีนัยสำคัญทางสถิติที่ระดับ 0.05 โดยผลการประเมินผลสัมฤทธิ์ทางการอ่านหลังการทดลองมากกว่าก่อนทดลองอย่างมีนัยสำคัญทางสถิติที่ระดับ 0.05

และกลุ่มทดลองกลุ่มที่ 3 (E3) คะแนนเฉลี่ยการประเมินผลสัมฤทธิ์ทางการอ่านก่อนการทดลอง (\bar{X} = 22.75) ค่าเบี่ยงเบนมาตรฐาน (S.D. = 2.55) เมื่อทดลองอ่านด้วยอ่านด้วยหนังสือจำนวน 3 ครั้ง คะแนนเฉลี่ยการประเมินผลสัมฤทธิ์ทางการอ่าน (\bar{X} = 26.50) ค่าเบี่ยงเบนมาตรฐาน (S.D. = 2.35) ค่า Mean Differences = -3.75 ค่า t = -5.25 ค่า df = 19 ค่า Sig. (2-ailed) = 0.00 จึงสรุปได้ว่า กลุ่มทดลองกลุ่มที่ 3 (E3) เมื่อทดลองอ่านด้วยหนังสือ จำนวน 3 ครั้ง คะแนนเฉลี่ยการประเมินผลสัมฤทธิ์ทางการอ่านก่อนและหลังการทดลองแตกต่างกันอย่างมีนัยสำคัญทางสถิติที่ระดับ 0.05 โดยผลการประเมินผลสัมฤทธิ์ทางการอ่านหลังการทดลองมากกว่าก่อนทดลองอย่างมีนัยสำคัญทางสถิติที่ระดับ 0.05

ดังนั้นจึงสรุปได้ว่า คะแนนการประเมินผลสัมฤทธิ์ทางการอ่านของกลุ่มทดลองที่ใช้โปรแกรมเอเอสคิวทรีอาร์ มากกว่าคะแนนการประเมินผลสัมฤทธิ์ทางการอ่านของกลุ่มทดลองที่ใช้โปรแกรม อีเลิร์นนิ่งและมากกว่าคะแนนการประเมินผลสัมฤทธิ์ทางการอ่านของกลุ่มทดลองที่อ่านด้วยหนังสือ โดยคะแนนการประเมินผลสัมฤทธิ์ทางการอ่านมากกว่าและมีความแตกต่างกันอย่างมีนัยสำคัญทางสถิติที่ระดับ .05 ซึ่งสามารถนำเสนอข้อมูลในรูปกราฟข้อมูลดังภาพที่ 1

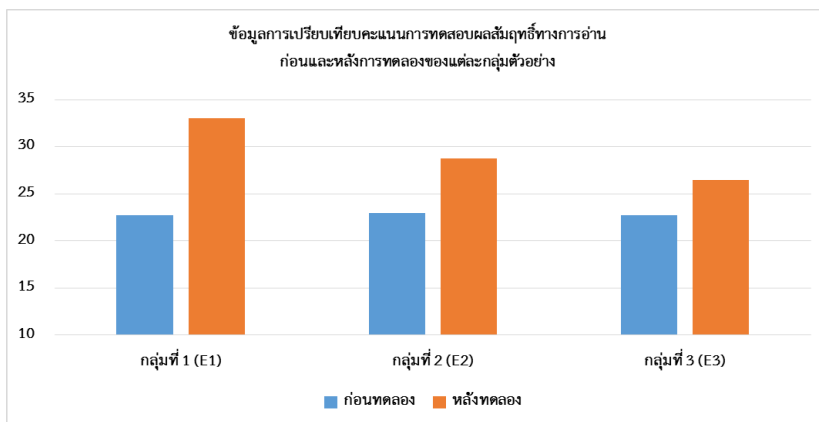

ภาพที่ 1 กราฟแสดงข้อมูลผลการวิเคราะห์เปรียบเทียบคะแนนการทดสอบผลสัมฤทธิ์ทางการอ่านก่อนและหลังการทดลองของแต่ละกลุ่มตัวอย่าง



อภิปรายผล

1. การพัฒนาโปรแกรมเอเอสคิวทรีอาร์เพื่อใช้เป็นนวัตกรรมการเรียนรู้ สำหรับการเพิ่มผลสัมฤทธิ์ทางการอ่านและพัฒนาความจำในนิสิตระดับปริญญาตรี สร้างขึ้นจากการบูรณาการทฤษฎีความใส่ใจของ Goldstein (E. Bruce Goldstein, 2011) และ Sternberg (Robert J Sternberg, & Karin Sternberg, 2012) กับเทคนิคการอ่านเอเอสคิวทรีอาร์ของ Robinson (Robinson, F. P., 1961) และทฤษฎีการจำมนุษย์ของ Flavell กระบวนการอ่านตามโปรแกรมเอเอสคิวทรีอาร์มีดังนี้ 1) ขั้นการอ่านแบบสำรวจ (Survey) โปรแกรมเอเอสคิวทรีอาร์จะแสดงข้อมูลขอบเขตของเนื้อหาที่สำคัญ 2) ขั้นการตั้งคำถาม (Question) โปรแกรมเอเอสคิวทรีอาร์จะมีขั้นตอนให้ตั้งคำถามที่ต้องการรู้ก่อนที่จะอ่านเนื้อหา 3) การอ่านเนื้อหาอย่างละเอียด (Read) โปรแกรมเอเอสคิวทรีอาร์จะแสดงเนื้อหาไปตามลำดับแบบอัตโนมัติ แต่ผู้อ่านก็สามารถหยุดโปรแกรมเพื่อเน้นอ่านข้อมูลสำคัญ หรือย้อนกลับมาอ่านเนื้อหาใหม่หากต้องการทำความเข้าใจเพิ่มเติม 4) การเน้นจำ (Recite) ผู้อ่านสามารถหยุดโปรแกรมเพื่อเน้นอ่านข้อมูลสำคัญ หรือย้อนกลับมาอ่านเนื้อหาใหม่หากต้องการทำความเข้าใจเพิ่มเติมหรือต้องเน้นจำเป็นพิเศษ 5) การทบทวน (Review) ผู้อ่านสามารถอ่านซ้ำตามกระบวนการของโปรแกรมเอเอสคิวทรีอาร์ก็ครั้งก็ได้เนื่องจากเป็นโปรแกรมคอมพิวเตอร์และการติดตั้งใช้งานง่าย เนื้อหาที่นำมาใช้ในการพัฒนาโปรแกรมเอเอสคิวทรีอาร์ (ASQ3R) (Flavell, H. A., 2002) คัดเลือกโดยผู้ทรงคุณวุฒิเป็นผู้ประเมินความเหมาะสมเชิงเนื้อหาของบทความจากคู่มือแนวทางปฏิบัติการรักษาความปลอดภัยบนโลกไซเบอร์ภาคประชาชนพิมพ์เผยแพร่ปี พ.ศ. 2557 ของสำนักงานคณะกรรมการกิจการกระจายเสียงกิจการโทรทัศน์และกิจการโทรคมนาคมแห่งชาติ จำนวน 3 บทความ ผลประเมินความเหมาะสมเชิงเนื้อหา ค่า CVI = 1.00 ทั้งภาพรวมและรายข้อ เกณฑ์การประเมินประกอบด้วย 1) เนื้อหาที่มีความทันสมัย (ค่า CVI = 1.00) 2) เนื้อหาที่น่าสนใจ (ค่า CVI = 1.00) 3) เนื้อหาที่มีความเหมาะสมกับคนอายุ 18 ปีขึ้นไป (ค่า CVI = 1.00) 4) นิสิตสามารถนำความรู้ไปใช้ประโยชน์ได้ (ค่า CVI = 1.00) 5) เนื้อหาที่มีประโยชน์ในการดำรงชีวิตในศตวรรษที่ 21 (ค่า CVI = 1.00) หลังจากพัฒนาโปรแกรมเอเอสคิวทรีอาร์เสร็จให้ผู้ทรงคุณวุฒิจำนวน 3 คน ประเมินความเหมาะสมของโปรแกรมเอเอสคิวทรีอาร์ ผลประเมินความเหมาะสมของโปรแกรมเอเอสคิวทรีอาร์ ค่า CVI = 1.00 ทั้งภาพรวมและรายข้อ เกณฑ์การประเมินประกอบด้วย 1) โปรแกรมมีความทันสมัย (ค่า CVI = 1.00) 2) โปรแกรมมีความน่าสนใจ (ค่า CVI = 1.00) 3) โปรแกรมมีความเหมาะสมกับคนอายุ 18 ปีขึ้นไป (ค่า CVI = 1.00) 4) นิสิตสามารถนำความรู้ไปใช้ประโยชน์ได้ (ค่า CVI = 1.00) 5) โปรแกรมเหมาะสมสำหรับเพิ่มผลสัมฤทธิ์ทางการอ่านในนิสิตระดับปริญญาตรี (ค่า CVI = 1.00) 6) โปรแกรมเหมาะสมสำหรับพัฒนาความจำในนิสิตระดับปริญญาตรี (ค่า CVI = 1.00) และเมื่อนำโปรแกรมเอเอสคิวทรีอาร์ไปทดลองใช้กับกลุ่มตัวอย่างพบว่าคะแนนผลประเมินผลสัมฤทธิ์ทางการอ่านและคะแนนการทดสอบความจำทางการอ่านมากกว่ากลุ่มทดลองที่อ่านด้วย



โปรแกรมอีเลิร์นนิ่งและมากกว่ากลุ่มทดลองที่อ่านด้วยหนังสืออย่างมีนัยสำคัญทางสถิติที่ระดับ 0.05 ดังนั้นจึงสรุปได้ว่าโปรแกรมเอเอสคิวทรีอาร์มีความเหมาะสมและใช้ได้จริงในการเพิ่มผลสัมฤทธิ์ทางการอ่านและพัฒนาความจำทางการอ่านในนิติตระดับปริญญาตรี

2. การเปรียบเทียบคะแนนเฉลี่ยการทดสอบผลสัมฤทธิ์ทางการอ่านก่อนกับหลังการใช้โปรแกรมเอเอสคิวทรีอาร์ในการเพิ่มผลสัมฤทธิ์ทางการอ่านในนิติตระดับปริญญาตรี ผลการวิจัยพบว่า คะแนนเฉลี่ยการทดสอบผลสัมฤทธิ์ทางการอ่านหลังใช้โปรแกรมเอเอสคิวทรีอาร์ในการเพิ่มผลสัมฤทธิ์ทางการอ่านในนิติตระดับปริญญาตรี มีคะแนนเฉลี่ยมากกว่าคะแนนเฉลี่ยการทดสอบผลสัมฤทธิ์ทางการอ่านก่อนใช้โปรแกรมเอเอสคิวทรีอาร์ในการเพิ่มทางการอ่านในนิติตระดับปริญญาตรีอย่างมีนัยสำคัญทางสถิติที่ระดับ .05 สอดคล้องกับงานวิจัยของ นฤพัชร์ มิลังค์และคณะ ได้ศึกษาเรื่องผลการใช้ชุดกิจกรรมการเรียนรู้เพื่อพัฒนาความสามารถในการอ่านเชิงวิเคราะห์กลุ่มสาระการเรียนรู้ภาษาไทยสำหรับนักเรียนชั้นมัธยมศึกษาปีที่ 3 โดยประยุกต์ใช้การสอนอ่านแบบ SQ3R พบว่านักเรียนที่เรียนด้วยชุดกิจกรรมการเรียนรู้ซึ่งประยุกต์ใช้การสอนอ่านแบบ SQ3R มีผลสัมฤทธิ์ทางการเรียนด้านความสามารถในการอ่านเชิงวิเคราะห์หลังเรียนสูงกว่าก่อนเรียนอย่างมีนัยสำคัญทางสถิติที่ระดับ .01 (นฤพัชร์ มิลังค์ และคณะ, 2018) สอดคล้องกับงานวิจัยของ Asiri ศึกษาประสิทธิผลของการฝึกทักษะการอ่านโดยใช้เทคนิคการอ่านแบบเอสคิวทรีอาร์ (SQ3R Reading Techniques) ผลการวิจัยพบว่า นักเรียนที่ได้รับการฝึกทักษะการอ่านโดยใช้เทคนิคการอ่านแบบเอสคิวทรีอาร์จะเข้าใจวัตถุประสงค์ และสามารถจำเนื้อหาและใจความสำคัญของเนื้อเรื่องที่อ่านได้ดีกว่าก่อนได้รับการฝึกทักษะการอ่านโดยใช้เทคนิคการอ่านแบบเอสคิวทรีอาร์อย่างมีนัยสำคัญทางสถิติที่ระดับ .05 (Ahmad Asiri, 2017) และสอดคล้องกับงานวิจัยของ Habeeb et al ได้ศึกษาผลสัมฤทธิ์ในการอ่านอิรัก เอฟล์ (IRAQI EFL) ของนักศึกษาโดยใช้เทคนิคการอ่านแบบเอสคิวทรีอาร์ (SQ3R Reading Techniques) เพื่อทดลองในการแก้ปัญหาการศึกษาของอิรักจำนวนมากมีผลการทดสอบความเข้าใจในการอ่านอิรัก เอฟล์ (IRAQI EFL) ได้คะแนนความเข้าใจในการอ่านต่ำ โดยทำการทดลองใช้เทคนิคการอ่านแบบเอสคิวทรีอาร์ เป็นเวลา 15 สัปดาห์ ผลการศึกษาพบว่านักศึกษาที่อ่านโดยใช้เทคนิคการอ่านแบบเอสคิวทรีอาร์ (SQ3R Reading Techniques) มีคะแนนสอบอิรัก เอฟล์ (IRAQI EFL) สูงกว่านักศึกษาที่ไม่ได้รับการฝึกอ่านโดยใช้เทคนิคการอ่านแบบเอสคิวทรีอาร์มีความแตกต่างอย่างมีนัยสำคัญทางสถิติที่ระดับ .05 (Zinah Mahdi Habeeb & Salam Hamid Abbas, 2018)

สรุป/ข้อเสนอแนะ

โปรแกรมเอเอสคิวทรีอาร์เป็นนวัตกรรมการเรียนรู้ใหม่ที่ใช้สำหรับการเพิ่มผลสัมฤทธิ์ทางการอ่านในนิติตระดับปริญญาตรีซึ่งสร้างขึ้นจากทฤษฎีความใส่ใจของ Goldstein (2011) และ Sternberg (2012) กับเทคนิคการอ่านเอสคิวทรีอาร์ของ Robinson (1961) และทฤษฎี



การจำนุษย์ของ Flavell (2002) ซึ่งโปรแกรมจะมีกระบวนการอ่านและจำเนื้อหาในการอ่าน ช่วยให้การเรียนรู้มีประสิทธิภาพเพิ่มขึ้น ผลการศึกษาเพื่อเปรียบเทียบผลสัมฤทธิ์ทางการอ่าน ก่อนและหลังใช้โปรแกรมเอเอสคิวทรีอาร์ในการเพิ่มผลสัมฤทธิ์ทางการอ่านในนิสิตระดับปริญญาตรีผลวิจัยพบว่า ผลคะแนนการประเมินผลสัมฤทธิ์ทางการอ่านหลังใช้โปรแกรมเอเอสคิวทรีอาร์ มากกว่าก่อนใช้โปรแกรมเอเอสคิวทรีอาร์อย่างมีนัยสำคัญทางสถิติที่ระดับ .05 และมากกว่าการอ่านด้วยโปรแกรมอีเลิร์นนิ่งกับการอ่านด้วยหนังสืออย่างมีนัยสำคัญทางสถิติที่ระดับ .05 ข้อเสนอแนะในการนำผลการวิจัยไปใช้ อาจารย์และบุคลากรทางการศึกษา สามารถนำโปรแกรมเอเอสคิวทรีอาร์ไปใช้ในการเพิ่มผลสัมฤทธิ์ทางการอ่านในนิสิตระดับปริญญาตรี ให้รู้หลักจากจำสาระสำคัญของเนื้อหา และสถาบันการศึกษา อาจารย์ ผู้ปกครอง นิสิต และประชาชนสามารถนำโปรแกรมเอเอสคิวทรีอาร์ไปใช้ในการเพิ่มผลสัมฤทธิ์ทางการอ่าน ในสถาบันการศึกษา หรือใช้ในการเพิ่มผลสัมฤทธิ์ทางการอ่านของตนเองได้

กิตติกรรมประกาศ

งานวิจัยนี้ได้รับทุนสนับสนุนการวิจัยจากสำนักงานการวิจัยแห่งชาติ ทุนพัฒนาเส้นทางอาชีพนักวิจัยและนวัตกรรม ประเภททุนพัฒนาบัณฑิตศึกษา ประจำปีงบประมาณ 2563 รหัสโครงการ 1233698

เอกสารอ้างอิง

- นฤพัชร มิลังค์ และคณะ. (2018). ผลการใช้ชุดกิจกรรมการเรียนรู้เพื่อพัฒนาความสามารถในการอ่านเชิงวิเคราะห์กลุ่มสาระการเรียนรู้ภาษาไทยสำหรับ นักเรียนชั้นมัธยมศึกษาปีที่ 3 โดยประยุกต์ใช้การสอนอ่านแบบ SQ3R. วารสารศึกษาศาสตร์ มหาวิทยาลัยนเรศวร, 20(4), 108-117.
- อุบลวรรณ ภวานันท์. (2555). จิตวิทยาการรู้ คิด และปัญญา. กรุงเทพมหานคร: มหาวิทยาลัยธรรมศาสตร์.
- Ahmad Asiri. (2017). The Effectiveness of Using SQ3R to Teach Read Skills. Asian Journal of Educational Research, 5(1), 1-6.
- Burmister, L. E. (1978). Reading strategies for middle and secondary school teachers. Massachusetts: Addison-Wesley.
- E. Bruce Goldstein. (2011). Cognitive Psychology. Cannada: inda Schreiber - Ganster.
- Edmond, W. A., & Kennedy, T. D. (2017). An applied reference guide to research designs. United States of America: SAGE Publication Ltd.
- Flavell, H. A. (2002). Cognitive development. Englewood Cliffs: Prentice-Hall.



- Flavell, H. A et al. (2002). Cognitive development. Englewood Cliffs: Prentice-Hall.
- Galotti, K. M. (2008). Cognitive psychology: In and out of the laboratory. Belmont: Wadsworth/Thomson.
- P21 Partnership for 21 st Century Learning. (2018). P21's Framework for 21 st Century Learning. เรียกใช้เมื่อ 28 October 2018 จาก <http://www.p21.org/our-work/p21-framework>
- Robert J Sternberg, & Karin Sternberg. (2012). Cognitive Psychology. Wadsworth: Cengage Learning.
- Robinson, F. P. (1961). Effective study. New York: Harper & Brothers.
- Zinah Mahdi Habeeb & Salam Hamid Abbas. (2018). The Effectiveness of SQ3R Strategy In Promoting Iraqi Efl Students' Reading Comprehension. International Journal of Research in Social Sciences and Humanities, 8(4), 72-88.

**การพัฒนารูปแบบสมรรถนะผู้นำแห่งความสำเร็จ
ในการจัดการวิสาหกิจชุมชน***

**DEVELOPMENT OF LEADERSHIP COMPETENCY MODEL
FOR SUCCESS IN COMMUNITY ENTERPRISE MANAGEMENT**

ธนารักษ์ ไทยเจียมอารีย์

Thanarak Thaichiamaree

โสภาพร กล่ำสกุล

Sopaporn Klamsakul

วิภาวนี เผือกบัวขาว

Wipavane Phuekbuakhoa

มหาวิทยาลัยราชภัฏเพชรบุรี

Phetchaburi Rajabhat University, Thailand

E-mail: othanarak@gmail.com

บทคัดย่อ

บทความนี้มีวัตถุประสงค์ประกอบด้วย 1) เพื่อศึกษาปัจจัยองค์ประกอบสำคัญของสมรรถนะผู้นำแห่งความสำเร็จในการจัดการวิสาหกิจชุมชน 2) เพื่อสร้างรูปแบบการพัฒนาผู้นำแห่งความสำเร็จในการจัดการวิสาหกิจชุมชน มีผู้ให้ข้อมูลหลัก 3 กลุ่ม คือ 1) ผู้นำวิสาหกิจชุมชนที่ได้รับรางวัลวิสาหกิจชุมชนดีเด่นระดับประเทศ 4 แห่งด้วยการคัดเลือกของกรมส่งเสริมการเกษตรตั้งแต่ระดับจังหวัดขึ้นไปมาจนถึงระดับประเทศ ประจำปี 2561 - 2562 2) ผู้นำวิสาหกิจชุมชน 400 รายเป็นกลุ่มตัวอย่างจาก สสค. 6 เขตทั่วประเทศ 3) ประธานกลุ่มวิสาหกิจชุมชนของจังหวัดสมุทรสงคราม 30 รายที่ตอบรับเข้าร่วมโครงการ จากอำเภอเมืองอัมพวา และบางคนที่ โดยกระบวนการวิจัยและพัฒนาอย่างเป็นขั้นตอน จากการสัมภาษณ์เชิงลึก การสนทนากลุ่ม การเก็บข้อมูลโดยแบบสอบถาม และการสังเคราะห์โมเดลต้นแบบการวิเคราะห์ข้อมูลแบ่งเป็นเชิงคุณภาพและเชิงปริมาณ ในเชิงคุณภาพใช้การวิเคราะห์เนื้อหา ส่วนการวิเคราะห์ข้อมูลเชิงปริมาณใช้การศึกษาปัจจัยองค์ประกอบ ผลการวิจัยพบว่า ปัจจัยองค์ประกอบสำคัญของสมรรถนะผู้นำแห่งความสำเร็จในการจัดการวิสาหกิจชุมชน ประกอบด้วยความสามารถด้านการจัดการความเสี่ยง การแก้ปัญหา การคิดเชิงสร้างสรรค์ การติดต่อสื่อสาร การตัดสินใจ การพัฒนาตนเอง การจัดการความรู้ การบริหารการตลาด การจัดการผลิตภัณฑ์ การพัฒนาทุนทางสังคมและวัฒนธรรม การจัดการสิ่งแวดล้อม การจัดการเครือข่าย การจัดการการเงินและบัญชี การนำ มีบุคลิกภาพที่ดี และมีคุณธรรม

* Received 11 July 2020; Revised 17 July 2020; Accepted 19 July 2020



ความซื่อสัตย์ ส่วนรูปแบบการพัฒนาผู้นำแห่งความสำเร็จนั้นประกอบด้วย 3 ส่วนสำคัญคือ 1) การประเมินความต้องการของวิสาหกิจในการพัฒนาตนเองก่อนหน่วยงานที่เกี่ยวข้องจึงดำเนินการจัดอบรมให้ความรู้แบบเชิงปฏิบัติการตามความต้องการ 2) จัดให้ผู้นำศึกษาดูงานในประเด็นที่เกี่ยวข้องกับสมรรถนะผู้นำแห่งความสำเร็จ และ 3) จัดเวทีแลกเปลี่ยนเรียนรู้ระหว่างกลุ่มวิสาหกิจ

คำสำคัญ: รูปแบบการพัฒนาผู้นำ, ผู้นำแห่งความสำเร็จ, การจัดการวิสาหกิจชุมชน

Abstract

This research has two objectives 1) To study key factors of leadership competency in community enterprise management, 2) To create a leadership development model for community enterprise management. There are three informants: 1) Leaders of four community enterprises that received 2018-2019 National Outstanding Community Enterprise Award through selection by Department of Agricultural Extension from provincial level to national level, 2) The sample group of 400 community enterprise leaders from six regions of Office of Agricultural Extension and Development throughout the country, and 3) 30 Samut Songkram provincial community enterprise leaders who join the project from Mueang, Amphawa and Bang Khonthi Districts. The systematic research and development (R&D) research methodology is applied by using in-depth interviews, focus group discussions, questionnaire for data collection and synthesis of conceptual model. Qualitative and quantitative data analysis is applied: content analysis is used for qualitative study and factor analysis is used for quantitative study. Research findings show that key factors of leadership competency in community enterprise management include capabilities in risk management, problem solving, creative thinking, communication, decision making, self-development, knowledge management, marketing management, product management, socio-cultural capital development, environment management, network management, financial and accounting management, leadership, good personality, and having integrity and honesty. Besides, the leadership development model consists of three main parts 1) Assessment of enterprise's self-development requirements in order for related agencies to conduct workshops according to requirements, 2) Arrangement of site visits



relating to leadership competency, and 3) Organizing a forum to exchange knowledge between enterprises.

Keywords: Leadership Development Model, Leadership, Community Enterprise Management

บทนำ

วิสาหกิจชุมชนในประเทศไทยมักเกิดจากการรวมตัวกันในหลายรูปแบบเพื่อใช้ศักยภาพที่กลุ่มคนมีอยู่เป็นทรัพยากรและภูมิปัญญาท้องถิ่นร่วมกันแก้ปัญหาที่กำลังเผชิญอยู่ และพัฒนาคุณภาพชีวิตให้แก่ประชาชนโดยรวมในท้องถิ่นตน การรวมตัวของประชาชนในชนบทยังขาดความรู้ความเข้าใจทางด้านการบริหารจัดการในด้านต่าง ๆ จากการศึกษาของธงพล พรหมสาขา ณ สกลนคร และอุทิศ สังขรัตน์ พบว่า วิสาหกิจชุมชนมีปัญหาด้านการบริหารจัดการ อาทิเช่นปัญหาด้านการตลาด ปัญหาด้านบัญชีและการเงิน ปัญหาด้านการผลิต ปัญหาด้านการใช้เทคโนโลยีสารสนเทศ ปัญหาด้านการออกแบบผลิตภัณฑ์และปัญหาต้นทุนการผลิต (ธงพล พรหมสาขา ณ สกลนครและอุทิศ สังขรัตน์, 2556) ซึ่งสอดคล้องกับการศึกษาของฉัฐสิณี หาญกิตติชัย พบว่า การบริหารจัดการของวิสาหกิจชุมชนจะดำเนินไปสู่ความสำเร็จได้หรือไม่ นั้นมีปัจจัยสำคัญคือผู้นำวิสาหกิจชุมชน หากผู้นำมีสมรรถนะที่ดีย่อมนำไปให้การดำเนินงานวิสาหกิจชุมชนนั้นบรรลุวัตถุประสงค์โดยง่ายและสามารถแก้ไขปัญหาข้อขัดข้องในการดำเนินงานได้อย่างราบรื่นในทุกด้าน จากการศึกษาผลงานในอดีตเกี่ยวกับสมรรถนะผู้นำ ผู้วิจัยพบว่า การศึกษากลุ่มวิสาหกิจที่ต่างพื้นที่กัน ต่างผลิตภัณฑ์กัน และต่างรูปแบบการดำเนินกัน มักได้คำตอบเรื่องสมรรถนะที่จำเป็นของผู้นำที่สามารถนำไปให้วิสาหกิจชุมชนของตนให้สำเร็จแตกต่างกันไป (ฉัฐสิณี หาญกิตติชัย, 2559) เช่นการศึกษาของวิภาวดี เผือกบัวขาว ที่พบว่า รูปแบบการพัฒนาภาวะผู้นำวิสาหกิจชุมชนด้านอาหารในจังหวัดประจวบคีรีขันธ์ พบคุณลักษณะของผู้นำที่ดีประกอบด้วยการมีสังคมดี การมีความรู้ การมีทัศนคติที่ดี และการมีส่วนร่วม (วิภาวดี เผือกบัวขาว, 2561) ส่วนการศึกษาของโสภภาพร กล่ำสกุลและวัชระ เวชประสิทธิ์ พบว่าสำหรับวิสาหกิจชุมชนสมรรถนะที่จำเป็นในการพัฒนาผู้ประกอบการผลิตภัณฑ์ชุมชนประเภทอาหารจังหวัดเพชรบุรี ประกอบด้วย ด้านการบริหารการผลิต ด้านการตลาด ด้านการจัดการทรัพยากรมนุษย์ ด้านการจัดการ และด้านการเงินและการบัญชี (โสภภาพร กล่ำสกุล และวัชระเวชประสิทธิ์, 2563) จากที่กล่าวมานั้นจะเห็นว่าสมรรถนะที่จำเป็นของผู้นำวิสาหกิจชุมชนมีความต่างกัน ทำให้ผู้วิจัยสนใจที่จะค้นหาต่อไปว่าผู้นำวิสาหกิจชุมชนที่สามารถนำไปให้วิสาหกิจชุมชนของตนประสบความสำเร็จได้นั้นต้องมีสมรรถนะเป็นอย่างไร

จากการดำเนินงานพัฒนากลุ่มวิสาหกิจชุมชนของประเทศไทยมีการพัฒนาขึ้นเป็นลำดับและชุมชนเองก็เกิดความตื่นตัวให้ความสนใจรวมตัวกันจัดตั้งกลุ่มและหวังให้เกิดการ



พัฒนาในพื้นที่ของตน ทั้งนี้สามารถแสดงจำนวนวิสาหกิจชุมชนที่อนุมัติการจดทะเบียนแล้ว แบ่งเป็น 6 พื้นที่ทั่วประเทศ ตามตารางที่ 1 ดังนี้

ตารางที่ 1 จำนวนวิสาหกิจชุมชนที่อนุมัติการจดทะเบียน ณ วันที่ 1 ตุลาคม 2562 และกลุ่มตัวอย่าง

พื้นที่ สสก.	จำนวนวิสาหกิจ (กลุ่ม)	จำนวนสมาชิก (ราย)	ขนาดกลุ่มตัวอย่าง (ราย)
สสก.1 จังหวัดชัยนาท	359	4,269	11
สสก.2 จังหวัดราชบุรี	626	9,133	23
สสก.3 จังหวัดระยอง	688	9,901	25
สสก.4 จังหวัดขอนแก่น	5,929	79,255	199
สสก.5 จังหวัดสงขลา	992	15,473	39
สสก.6 จังหวัดเชียงใหม่	3,016	41,168	103
รวมจำนวน	11,610	159,199	400

ที่มา: กลุ่มทะเบียนและสารสนเทศวิสาหกิจชุมชน กองส่งเสริมวิสาหกิจชุมชน (กลุ่มทะเบียนและสารสนเทศวิสาหกิจชุมชน, 2562)

จากตารางที่ 1 พบว่าจำนวนวิสาหกิจชุมชนทั่วประเทศมีมากถึง 11,610 กลุ่ม มีจำนวนสมาชิกมากถึง 159,199 ราย นับได้ว่าเป็นรูปแบบการประกอบการฐานใหญ่ของประเทศไทย หากวิสาหกิจชุมชนทั้งหมดมีความเข้มแข็ง มีความสามารถในการแข่งขันย่อมขับเคลื่อนให้แผนพัฒนาเศรษฐกิจของประเทศไทยเกิดความสำเร็จโดยง่าย และจากข้อมูลดังกล่าวผู้วิจัยจึงนำไปคำนวณเป็นกลุ่มตัวอย่างแบบสัดส่วนในการศึกษาเชิงปริมาณต่อไปรวม 400 รายครบทั้ง 6 เขตของ สสก. จากทั่วประเทศ

จากรายงานการศึกษาการประเมินปัญหาและความต้องการของธุรกิจชุมชนของสถาบันเพิ่มผลผลิตแห่งชาติ พบว่า ธุรกิจชุมชนมีปัญหาเกี่ยวกับการสร้างและพัฒนาผู้นำกลุ่ม ทำให้การประกอบการธุรกิจชุมชนไม่ประสบความสำเร็จ กอปรกับการศึกษาเอกสารและงานวิจัยในปัจจุบัน พบงานวิจัยเกี่ยวกับการพัฒนาวิสาหกิจชุมชนในพื้นที่ต่าง ๆ สรุปผลการวิจัยคล้ายกันว่า ศักยภาพของผู้นำวิสาหกิจชุมชนมีผลทางตรงต่อความสำเร็จของวิสาหกิจชุมชน ซึ่งผู้นำด้านการประกอบการมีผลต่อประสิทธิผลของวิสาหกิจชุมชนและสามารถเปลี่ยนแปลงทำให้ผู้นำมีสมรรถนะสูงขึ้น (ฉัฐสิณี หาญกิตติชัย, 2559) ดังนั้นแนวทางสำคัญในการพัฒนาวิสาหกิจชุมชนควรพัฒนาศักยภาพผู้นำวิสาหกิจชุมชนเป็นสำคัญ ซึ่งผลการศึกษาข้างต้นสอดคล้องกับความเห็นของนักวิชาการหลายท่าน ที่ว่า ความสำเร็จของวิสาหกิจชุมชนจะเกิดขึ้นได้นั้น วิสาหกิจชุมชนจะต้องมีผู้นำกลุ่มที่มีภาวะผู้นำ มีความรู้ ความสามารถ และมีวิสัยทัศน์ (ฉัฐสิณี หาญกิตติชัย, 2559) ผู้วิจัยจึงมีความสนใจทำการศึกษาวิจัยในเรื่องนี้ในช่วงเวลาปัจจุบันเพื่อหาปัจจัยองค์ประกอบสำคัญของสมรรถนะผู้นำแห่งความสำเร็จและสร้าง



รูปแบบการพัฒนาสมรรถนะผู้นำแห่งความสำเร็จในการจัดการวิสาหกิจชุมชนที่เหมาะสมอันสามารถใช้เป็นตัวอย่างแก่ผู้ที่เกี่ยวข้องหรือสนใจนำไปประยุกต์ใช้ประโยชน์ในวงกว้างต่อไป

วัตถุประสงค์ของการวิจัย

1. เพื่อศึกษาปัจจัยองค์ประกอบสำคัญของสมรรถนะผู้นำแห่งความสำเร็จในการจัดการวิสาหกิจชุมชน
2. เพื่อสร้างรูปแบบการพัฒนาผู้นำแห่งความสำเร็จในการจัดการวิสาหกิจชุมชน

วิธีดำเนินการวิจัย

การศึกษาครั้งนี้ผู้วิจัยใช้แนวทางการวิจัยแบบการวิจัยและพัฒนา (R&D) โดยใช้การวิจัยเชิงปริมาณ (Quantitative Research) และการวิจัยเชิงคุณภาพ (Qualitative Research) ควบคู่กันไปเพื่อให้ได้ข้อค้นพบที่สมบูรณ์ยิ่งขึ้น วิจัยเชิงปริมาณผู้วิจัยใช้แบบสอบถามเพื่อการเก็บข้อมูลกับผู้นำวิสาหกิจชุมชนทั่วประเทศตามสัดส่วนการแบ่งเขต สสจ. 6 เขต ทั่วประเทศ เพื่อศึกษาปัจจัยองค์ประกอบของสมรรถนะผู้นำที่มีผลต่อความสำเร็จของวิสาหกิจชุมชน ผู้ตอบแบบสอบถามมีความเป็นอิสระและไม่มีความกังวลในการตอบ โดยใช้คำถามปลายเปิดและคำถามปลายปิด ซึ่งการใช้คำถามปลายเปิดสามารถนำมาลกรหัสตัวเลขได้ และการใช้ข้อมูลที่เป็นตัวเลขเป็นหลักฐานการยืนยันความถูกต้องของข้อค้นพบ รวมทั้งข้อสรุปต่าง ๆ ของเรื่องที่ทำการศึกษา ทั้งนี้ในการสร้างและการทดสอบแบบสอบถาม มีการทดสอบความถูกต้องในเนื้อหา (Content Validity) และการทดสอบความเชื่อถือ (Reliability) ของมาตรวัดก่อนนำไปใช้ ในส่วนของเชิงคุณภาพผู้วิจัยใช้แบบสัมภาษณ์ในการเก็บรวบรวมข้อมูลจากผู้นำวิสาหกิจชุมชนที่ได้รับรางวัลวิสาหกิจชุมชนดีเด่นระดับประเทศ ประจำปี 2561 - 2562 เพื่ออธิบายความสัมพันธ์ ต่าง ๆ ของตัวแปร และสนับสนุนข้อค้นพบจากการวิจัยเชิงปริมาณ

ประชากรและกลุ่มตัวอย่างการวิจัย

ประชากรและกลุ่มตัวอย่างที่ใช้ในการวิจัยครั้งนี้ แบ่งออกเป็น 3 กลุ่ม เพื่อให้ง่ายแก่การทำความเข้าใจผู้วิจัยขอเสนอในรูปแบบตารางดังนี้

ตารางที่ 2 อธิบายประชากรและกลุ่มตัวอย่างการวิจัย

ผู้ให้ข้อมูลหลักกลุ่มที่ 1	การวิจัยเชิงคุณภาพ	ผู้ให้ข้อมูลหลัก	ประกอบด้วย
ผู้นำกลุ่มวิสาหกิจชุมชนที่ได้รับรางวัลวิสาหกิจชุมชนดีเด่นระดับประเทศรางวัลที่ 1 และรองอันดับ 1 ประจำปี 2561-2562จากการคัดเลือกของกรมส่งเสริมการเกษตร	: การสัมภาษณ์	จำนวน 4 ราย โดยการติดต่อขอเข้าสัมภาษณ์เป็นการส่วนตัว	1) ประธานวิสาหกิจชุมชน กลุ่มเกษตรกรทำนาหนอง ทราย จังหวัดกาญจนบุรี 2) ประธานวิสาหกิจชุมชน กลุ่มส่งเสริมอาชีพบ้านหาด ไก่อ้อย จังหวัดอุตรดิตถ์ 3) ประธานวิสาหกิจชุมชน ผ้าไหมมัดหมี่บ้านหัวฝาย จังหวัดขอนแก่น



<p>ประชากรกลุ่มที่ 2 ผู้นำวิสาหกิจชุมชนทั่ว ประเทศแบ่งตามเขต สสค. ทั้ง 6 เขตทั่วประเทศ</p>	<p>การวิจัยเชิงปริมาณ : การเก็บข้อมูล ด้วยแบบสอบถาม</p>	<p>กลุ่มตัวอย่าง จำนวน 400 ราย จากจำนวนวิสาหกิจชุมชนทั้งสิ้น 11,610 แห่งทั่วประเทศ โดยคำนวณกลุ่มตัวอย่างตาม สูตรของยามาเน่ (Yamane,1967) ที่ระดับความ ผิดพลาดที่ยอมรับได้ 0.05 เท่ากับ 399 ผู้วิจัยจึงได้ใช้ขนาด กลุ่มตัวอย่างจำนวนทั้งสิ้น 400 ตัวอย่าง</p>	<p>4) ประธานวิสาหกิจชุมชนผู้ ปลูกมะนาวบ้านยอด จังหวัดน่าน กลุ่มตัวอย่างที่ให้ข้อมูลแบ่ง ตามสัดส่วนจาก สสค.1 จังหวัดชัยนาท สสค.2 จังหวัดราชบุรี สสค.3 จังหวัดระยอง สสค.4 จังหวัดขอนแก่น สสค.5 จังหวัดสงขลา สสค.6 จังหวัดเชียงใหม่</p>
<p>ประชากรกลุ่มที่ 3 ผู้นำวิสาหกิจชุมชนจังหวัด สมุทรสงคราม (เลือกจากการจับฉลาก จังหวัดที่จะทำการ ทดลอง โดยจับฉลาก 2 ครั้ง ครั้งที่ 1 เลือกเขต สสค. ได้ เป็นสสค.2 กลุ่มจังหวัด ราชบุรี ครั้งที่ 2 เลือก จังหวัดที่จะใช้ทดลอง ได้ จังหวัดสมุทรสงคราม)</p>	<p>การวิจัยเชิงคุณภาพ การทดลองใช้รูปแบบ การพัฒนา(รูปแบบ โปรแกรมการฝึกอบรม เชิงปฏิบัติการ) และการ สนทนากลุ่ม</p>	<p>กลุ่มตัวอย่าง จำนวน 30 ราย มีขั้นตอนการเลือกกลุ่มตัวอย่าง ดังนี้ 1)ผู้วิจัยได้ส่งแบบสำรวจ ความต้องการการพัฒนา สมรรถนะผู้นำของตนเองไปยัง ผู้นำวิสาหกิจชุมชนทั้ง 203 แห่ง โดยใช้วิธีการส่งทางไปรษณีย์ แบบไปรษณีย์ตอบรับ ซึ่งได้รับ แบบสำรวจตอบกลับจำนวน 76 แห่งคิดเป็นร้อยละ 37.2) พิจารณาจากแบบสำรวจที่ตอบ กลับมา ที่มีคุณสมบัติคล้ายคลึง กัน คือ มีความเต็มใจ มีความ สมัครใจ มีเวลาและมีความ ต้องการในการพัฒนาสมรรถนะ ผู้นำของตนเอง ได้ผู้นำวิสาหกิจ ชุมชนที่เป็นกลุ่มตัวอย่างจำนวน ทั้งสิ้น 30 ราย ซึ่งเป็นขนาด ตัวอย่างที่มีระดับความ คลาดเคลื่อนที่ยอมรับเท่ากับ 0.17</p>	<p>กลุ่มตัวอย่างกระจายครบ ทั้ง 3 อำเภอประกอบด้วย อำเภอเมือง อำเภออัมพวา และอำเภอ บางคนที</p>

เครื่องมือที่ใช้ในการวิจัย

เนื่องจากการศึกษาครั้งนี้เป็นการวิจัยแบบการวิจัยและพัฒนา (R&D) โดยใช้การวิจัยเชิงปริมาณ (Quantitative Research) และการวิจัยเชิงคุณภาพ (Qualitative Research) ควบคู่กันไป ดังนั้นเครื่องมือที่ใช้ในการวิจัย จึงแบ่งเป็น 3 ประเภทเพื่อให้สอดคล้องกับแนว



ทางการวิจัยและเป็นไปตามวัตถุประสงค์ของการวิจัย ผู้วิจัยเลือกใช้เครื่องมือสำหรับจัดเก็บข้อมูลจากกลุ่มตัวอย่างทั้งข้อมูลเชิงคุณภาพและข้อมูลเชิงปริมาณ โดยมีรายละเอียดดังนี้

เครื่องมือการวิจัยเชิงปริมาณ

เครื่องมือที่ใช้ในการวิจัยคือ แบบสอบถาม (Questionnaire) โดยให้ผู้ตอบกรอกแบบสอบถามด้วยตนเอง (Self - Administered Questionnaire) สามารถแบ่งได้ 3 ส่วนดังนี้

ส่วนที่ 1 คุณลักษณะทั่วไปของผู้นำวิสาหกิจชุมชน จะกล่าวถึง ข้อมูลพื้นฐานส่วนบุคคลของผู้นำวิสาหกิจชุมชน ได้แก่ เพศ อายุ สถานภาพทางสมรส ระดับการศึกษา และประสบการณ์ทำงานในวิสาหกิจชุมชน ลักษณะคำถามเป็นแบบบรรยายการ (Check List)

ส่วนที่ 2 ปัจจัยสมรรถนะผู้นำแห่งความสำเร็จ เกี่ยวกับการจัดการความเสี่ยง ความคิด เชิงสร้างสรรค์ การติดต่อสื่อสาร การพัฒนาตนเอง การบริหารการตลาด การจัดการผลิตภัณฑ์ การพัฒนาทุนทางสังคมและวัฒนธรรม การจัดการเครือข่าย การจัดการการเงินและบัญชี การนำ บุคลิกภาพ และคุณธรรม ความซื่อสัตย์ ลักษณะของคำถามเป็นแบบเลือกตอบ (Rating Scale) โดยใช้มาตราไลเกิร์ต (Likert Scale) ตั้งแต่ 5 คะแนน (มากที่สุด) 4 คะแนน (มาก) 3 คะแนน (ปานกลาง) 2 คะแนน (น้อย) และ 1 คะแนน (น้อยที่สุด)

ส่วนที่ 3 ความสำเร็จในการจัดการวิสาหกิจชุมชน ในด้านรายได้เพิ่ม ความพึงพอใจของลูกค้า ความพึงพอใจของสมาชิก สินค้า/บริการใหม่ ๆ การบรรลุเป้าหมายที่วางไว้ การมีส่วนร่วมของชุมชน และผลกำไรสุทธิ ลักษณะของคำถามเป็นแบบเลือกตอบ (Rating Scale) โดยใช้มาตราไลเกิร์ต (Likert Scale) ตั้งแต่ 5 คะแนน (มากที่สุด) 4 คะแนน (มาก) 3 คะแนน (ปานกลาง) 2 คะแนน (น้อย) และ 1 คะแนน (น้อยที่สุด) หลังจากนั้นนำคะแนนที่ได้มากำหนดช่วงคะแนนเฉลี่ยเพื่อใช้ในการแปลความโดยใช้อินเตอร์ภาคชั้น (ซูโจ คูหารัตนไชย, 2546)

เครื่องมือการวิจัยเชิงคุณภาพ

ใช้แบบสัมภาษณ์แบบมีโครงสร้างกลุ่มผู้นำวิสาหกิจชุมชนที่ได้รับรางวัลระดับประเทศ เพื่อเก็บข้อมูลเชิงคุณภาพเกี่ยวกับสภาพแวดล้อมของตัวแปรที่ต้องการศึกษาและสนับสนุนข้อค้นพบจากการวิจัย

เครื่องมือการทดลองการพัฒนา

ใช้การออกแบบแบบตัวแบบการพัฒนาในลักษณะหลักสูตรการพัฒนาสมรรถนะผู้นำ มีขั้นตอนการประเมินจากผู้ทรงคุณวุฒิและการทดลองใช้ ก่อนการนำไปใช้เพื่อพัฒนากลุ่มเป้าหมายจริง

การเก็บรวบรวมข้อมูลและการวิเคราะห์ผล

เนื่องจากงานวิจัยเรื่องนี้มีการเก็บรวบรวมข้อมูลจากกลุ่มตัวอย่าง 3 กลุ่ม ผู้วิจัยจึงขออนุญาตนำเสนอการเก็บข้อมูลและการวิเคราะห์ผลเป็นรูปแบบตารางที่ 3



ตารางที่ 3 อธิบายการเก็บข้อมูลและการวิเคราะห์ผล

กลุ่มตัวอย่าง/ผู้ให้ข้อมูล	การเก็บข้อมูล	การวิเคราะห์ผล
<p>ผู้ให้ข้อมูลหลักกลุ่มที่ 1</p> <p>ผู้นำกลุ่มวิสาหกิจชุมชนที่ได้รับรางวัลวิสาหกิจชุมชนดีเด่นระดับประเทศ รางวัลที่ 1 และรองอันดับ 1 ประจำปี 2561 - 2562 จากการคัดเลือกของกรมส่งเสริมการเกษตร จำนวน 4 ราย</p>	<p>ติดต่อขอเข้าสัมภาษณ์เป็นการส่วนตัว ที่ทำการของวิสาหกิจชุมชน</p> <ol style="list-style-type: none"> 1. วิสาหกิจชุมชนกลุ่มเกษตรกรทำนาหนองสาหร่าย จังหวัดกาญจนบุรี 2. วิสาหกิจชุมชนกลุ่มส่งเสริมอาชีพบ้านหาดไคร้ จังหวัดอุดรธานี 3. วิสาหกิจชุมชนผ้าไหมมัดหมี่บ้านหัวฝาย จังหวัดขอนแก่น 4. วิสาหกิจชุมชนผู้ปลูกมะนาวบ้านยอด จังหวัดน่าน 	<p>วิเคราะห์เนื้อหาแบบสร้างข้อสรุป (Content Analysis) ดังนี้</p> <ol style="list-style-type: none"> 1. การลดทอนข้อมูล ผู้วิจัยเรียงเรียงข้อมูลที่ได้จากการสัมภาษณ์ โดยลดทอนข้อมูลให้เหลือเฉพาะประเด็นข้อคำถามเท่านั้น 2. การจัดระเบียบข้อมูล ผู้วิจัยนำข้อมูลที่ได้อ่านลดทอนมาแล้วนำมาจัดหมวดหมู่ โดยจำแนกตามกลุ่มผู้ถูกสัมภาษณ์และประเด็นที่สัมภาษณ์ 3. การหาข้อสรุปและตีความ ผู้วิจัยตรวจสอบความถูกต้องของข้อมูล โดยพิจารณาความสอดคล้องและความแตกต่างของข้อมูลที่ได้จากการจัดระเบียบข้อมูล หาข้อสรุปและตีความในรูปแบบการพรรณนาตามแนวคิดการวิจัยที่กำหนดไว้
<p>ประชากรกลุ่มที่ 2</p> <p>ผู้นำวิสาหกิจชุมชนทั่วประเทศแบ่งตามเขต สสจ. ทั้ง 6 เขตทั่วประเทศ จำนวน 400 ราย</p>	<p>ประสานงานไปยัง สสจ. ทั้ง 6 เขตเพื่ออนุญาตเก็บข้อมูล และเพื่อขอทราบวัน เวลาที่มีการประชุมใหญ่ประจำไตรมาสของกลุ่มเกษตรกรแต่ละเขต และทำการเข้าเก็บข้อมูลหลังการประชุมของแต่ละเขต</p>	<ol style="list-style-type: none"> 1. วิเคราะห์คุณลักษณะทั่วไปของสมาชิกวิสาหกิจชุมชน และความสำเร็จในการจัดการวิสาหกิจชุมชน ด้วยการแจกแจงความถี่ (Frequency Distribution) และร้อยละ (Percentage) ค่าเฉลี่ย (Mean) และค่าส่วนเบี่ยงเบนมาตรฐาน (Standard Deviation) ในการพรรณนาข้อมูล 2. วิเคราะห์องค์ประกอบแบบเชิงสำรวจ (Exploratory Factor Analysis: EFA) ทั้ง 50 องค์ประกอบ (ปัจจัย) ของปัจจัยสมรรถนะผู้นำแห่งความสำเร็จโดยวิธีการสกัดองค์ประกอบแบบ Principal Component Analysis (PCA) และหมุนแกนองค์ประกอบโดยวิธี Varimax



ตารางที่ 3 อธิบายการเก็บข้อมูลและการวิเคราะห์ผล(ต่อ)

ประชากรกลุ่มที่ 3 ผู้นำวิสาหกิจชุมชนจังหวัด สมุทรสงคราม จำนวน 30 ราย	นัดประชุมร่วมกันเพื่อทำการสนทนา กลุ่ม ที่ห้องประชุม แหลมใหญ่พิชชิง ปาร์คและรีสอร์ท จังหวัด สมุทรสงคราม	วิเคราะห์เนื้อหาแบบสร้างข้อสรุป (content analysis) ดังนี้ 1.การลดทอนข้อมูล ผู้วิจัยเรียบเรียง ข้อมูลที่ได้จากการสัมภาษณ์ โดย ลดทอนข้อมูลให้เหลือเฉพาะประเด็น ข้อคำถามเท่านั้น 2.การจัดระเบียบข้อมูล ผู้วิจัยนำ ข้อมูลที่ได้มาลดทอนข้อมูลแล้วนำมา จัดหมวดหมู่ โดยจำแนกตามกลุ่มผู้ ถูกสัมภาษณ์และประเด็นที่สัมภาษณ์ 3.การทำข้อสรุปและตีความ ผู้วิจัย ตรวจสอบความถูกต้องของข้อมูล โดยพิจารณาความสอดคล้องและ ความแตกต่างของข้อมูลที่ได้จากการ จัดระเบียบข้อมูล หาข้อสรุปและ ตีความในรูปแบบการพรรณนาตาม แนวคิดการวิจัยที่กำหนดไว้
---	---	--



โดยกระบวนการทั้งหมดสามารถแสดงได้ดังภาพที่ 2 โมเดลรูปแบบการวิจัย
โมเดลรูปแบบการวิจัย

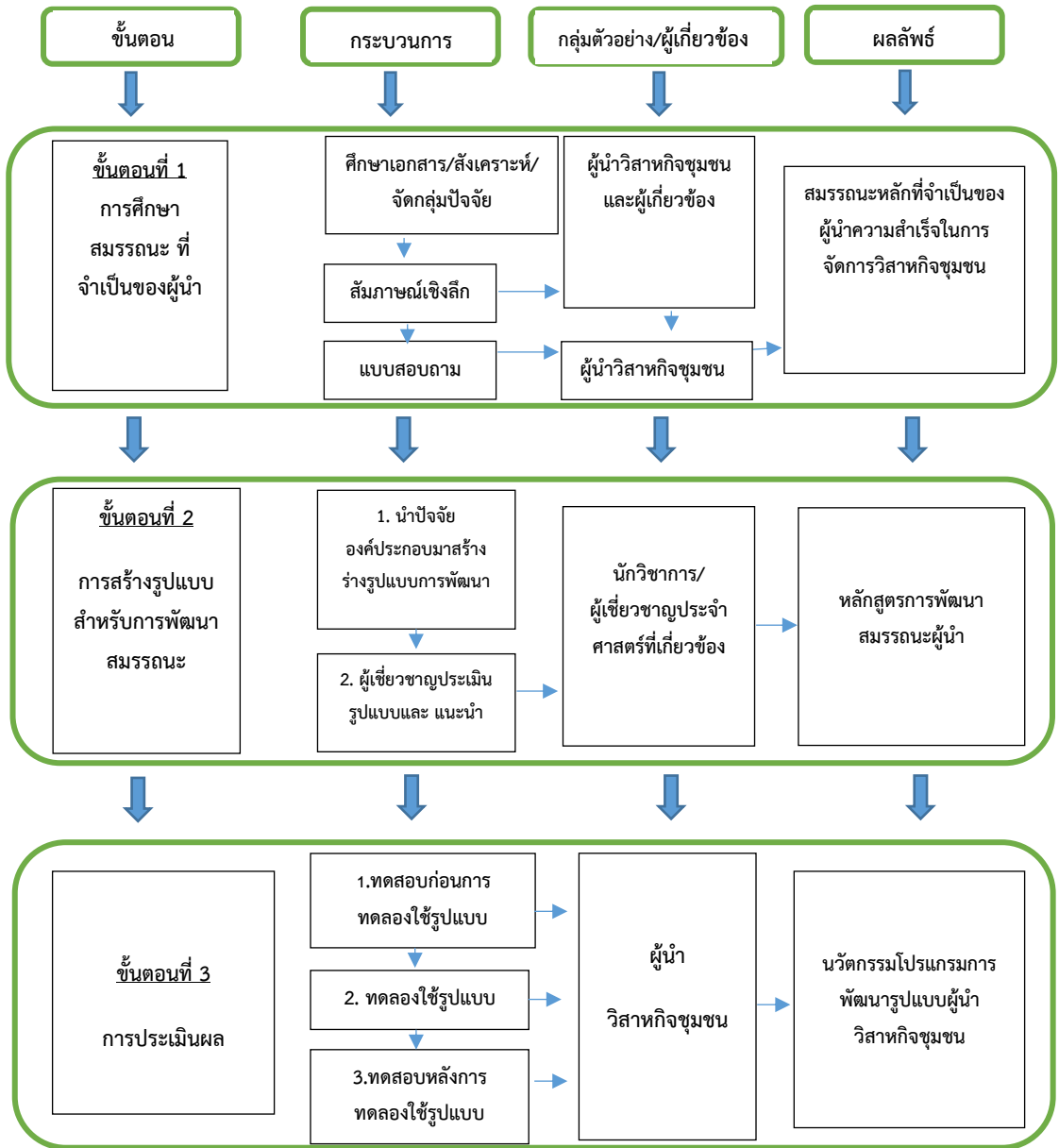

ภาพที่ 2 โมเดลรูปแบบการวิจัย



ผลการวิจัย

การศึกษาขององค์ประกอบสำคัญของปัจจัยสมรรถนะผู้นำแห่งความสำเร็จในการจัดการวิสาหกิจชุมชน พบว่า กลุ่มตัวอย่างผู้นำของวิสาหกิจชุมชนทั่วประเทศ จำนวนทั้งสิ้น 400 คน ส่วนใหญ่เป็นเพศหญิง คิดเป็นร้อยละ 54.8 มีอายุ 31 - 40 ปี คิดเป็นร้อยละ 59.3 อยู่ในสถานภาพโสด คิดเป็นร้อยละ 57.5 สำเร็จการศึกษาในระดับอนุปริญญา/ปวส. จำนวนมากที่สุด คิดเป็นร้อยละ 40.5 และมีประสบการณ์ทำงานในวิสาหกิจชุมชนมากกว่า 5 - 10 ปี จำนวนมากที่สุด คิดเป็นร้อยละ 48.5 ความสำเร็จในการจัดการวิสาหกิจชุมชนตามความคิดเห็นของกลุ่มตัวอย่างผู้นำของวิสาหกิจชุมชนทั่วประเทศโดยรวมจัดอยู่ในระดับมาก ($\bar{X} = 3.69$) โดยมีความสำเร็จในการจัดการระดับมากในด้านการมีส่วนร่วมของชุมชน ($\bar{X} = 3.81$) ผลกำไรสุทธิ ($\bar{X} = 3.77$) สินค้า/บริการใหม่ๆ ($\bar{X} = 3.71$) รายได้เพิ่ม ($\bar{X} = 3.65$) ความพึงพอใจของลูกค้า ($\bar{X} = 3.64$) ความพึงพอใจของสมาชิก ($\bar{X} = 3.63$) และการบรรลุเป้าหมายที่วางไว้ ($\bar{X} = 3.60$) ตามลำดับ ข

การวิเคราะห์องค์ประกอบแบบเชิงสำรวจพบว่า องค์ประกอบรวมทั้งห้ามีความสามารถในการอธิบายความแปรปรวนของตัวแปรที่ใช้วัดปัจจัยสมรรถนะผู้นำแห่งความสำเร็จในการจัดการวิสาหกิจชุมชนได้ร้อยละ 66.128 โดยขออนุญาตนำเสนอในรูปตารางที่ 4

ตารางที่ 4 ผลความแปรปรวนของตัวแปรที่ใช้วัดปัจจัยสมรรถนะผู้นำแห่งความสำเร็จ

Factor	อธิบายความแปรปรวน (ร้อยละ)
Factor 1 การจัดการทุนสังคม วัฒนธรรม และตลาดผลิตภัณฑ์	20.363
Factor 2 การนำและจัดการการเงินร่วมกับบุคลากรภาพและคุณธรรม	13.877
Factor 3 การผสมผสานความคิดสร้างสรรค์และการสื่อสารเพื่อจัดการความเสี่ยง	12.517
Factor 4 การบริหารการตลาดและพัฒนาตนเอง	9.893
Factor 5 การแก้ปัญหาด้วยการศึกษาอบรมและเสนอความคิด	9.422

การศึกษารูปแบบผู้นำแห่งความสำเร็จของหลักสูตรพัฒนาผู้นำในการจัดการวิสาหกิจชุมชน พบว่า ผลการสร้างรูปแบบการพัฒนาสมรรถนะผู้นำแห่งความสำเร็จในการจัดการวิสาหกิจชุมชนมีโครงสร้างตัวแบบการพัฒนาสมรรถนะผู้นำแห่งความสำเร็จในการจัดการวิสาหกิจชุมชน ประกอบด้วย 3 ขั้นตอนดังนี้

ขั้นตอนที่ 1 การฝึกอบรมภาคทฤษฎีในห้องฝึกอบรม

วัตถุประสงค์เพื่อ

- ให้ความรู้เกี่ยวกับแนวคิด หลักการที่เกี่ยวกับสมรรถนะผู้นำแห่งความสำเร็จ



- ให้เกิดความเข้าใจและเรียนรู้ข้อเท็จจริงเพื่อสนับสนุนการเปลี่ยนแปลงพฤติกรรมสมรรถนะผู้นำ

ขั้นตอนที่ 2 การปฏิบัติในวิสาหกิจชุมชนของตนเอง

1. วัตถุประสงค์เพื่อ : ให้ผู้เข้ารับการฝึกอบรมตามตัวแบบการพัฒนาสมรรถนะผู้นำแห่งความสำเร็จ ที่ผ่านการฝึกอบรมภาคทฤษฎีในห้องฝึกอบรมได้ฝึกปฏิบัติและศึกษาเรียนรู้ในสถานการณ์จริงในวิสาหกิจชุมชนของตนเอง

2. ระยะเวลาที่ใช้ ประมาณ 1 - 2 เดือน

3. สถานที่ฝึกปฏิบัติ ณ การวิสาหกิจชุมชนของตนเอง

ขั้นตอนที่ 3 การวัดและประเมินผลหลังการฝึกอบรมตามตัวแบบการพัฒนาสมรรถนะผู้นำแห่งความสำเร็จ ด้วยการทำแบบทดสอบก่อนและหลังการเข้าร่วมโครงการ

1. วัตถุประสงค์เพื่อ: เปรียบเทียบผลต่างระหว่างคะแนนก่อนการทดลองและคะแนนหลังการทดลอง ของกลุ่มตัวอย่างที่เข้าร่วมโครงการวิจัย

2. ระยะเวลา หลังจากเสร็จสิ้นกระบวนการตามขั้นตอนที่ 1 และขั้นตอนที่ 2 แล้วนำกลับไปใช้ในสถานการณ์จริงในวิสาหกิจชุมชนของตนเองประมาณ 1 - 2 เดือน

3. สถานที่ ณ ที่ทำการวิสาหกิจชุมชน

4. การวัดและประเมิน ด้วยการทำแบบทดสอบหลังการเข้าร่วมโครงการและเปรียบเทียบค่าคะแนน

อภิปรายผล

สมรรถนะผู้นำเป็นปัจจัยสำคัญที่จะนำไปสู่การประกอบการของวิสาหกิจชุมชนประสบความสำเร็จตามวัตถุประสงค์ที่จัดตั้ง ซึ่งความสำเร็จดังกล่าวจะนำไปสู่ความสุขของสมาชิกกลุ่มความสุขของชุมชน จากการศึกษาวิสาหกิจที่มีความสำเร็จยั่งยืน พบว่า ผู้นำที่มีสมรรถนะในการนำวิสาหกิจชุมชนสู่ความสำเร็จนั้นมีองค์ประกอบสำคัญ 5 กลุ่มสมรรถนะประกอบด้วย 1) การจัดการทุนทางสังคม วัฒนธรรมและผลิตภัณฑ์ 2) การนำการจัดการ บุคลิกภาพและคุณธรรม 3) ความคิดสร้างสรรค์ การสื่อสารและการจัดการความเสี่ยง 4) การบริหารการตลาดและการพัฒนา 5) การแก้ปัญหาด้วยการอบรมและเสนอความคิดเห็น หากผู้นำวิสาหกิจสามารถพัฒนาศักยภาพตามที่กล่าวมาจะมีโอกาสนำไปสู่การดำเนินงานของวิสาหกิจชุมชนที่ตนเองดูแลประสบความสำเร็จได้มากยิ่งขึ้น สอดคล้องกับสุธีรา อะทะวงษา พบว่าสมรรถนะผู้นำด้านการจัดการความเสี่ยงนั้น ผู้นำจะมีพฤติกรรมที่มีความต้องการที่จะดำเนินกิจการให้บรรลุความสำเร็จ เป็นผู้ที่พัฒนากลยุทธ์ไปอย่างก้าวหน้าและสร้างกลยุทธ์โดยคำนึงถึงเป้าหมาย ตลอดจนมีการบริหารจัดการทรัพยากรขององค์กรซึ่งนำไปสู่การปรับปรุงองค์กรและสมาชิกให้ดีขึ้น และสร้างความเจริญเติบโตของธุรกิจ ต้องรู้จักการหลีกเลี่ยงความเสี่ยง เพื่อให้ธุรกิจประสบความสำเร็จภายใต้ความไม่แน่นอน เป็นผู้นำที่สร้างวิสัยทัศน์ มีการระดมทุนจาก



สมาชิกเพื่อให้เกิดการมีส่วนร่วมและนำมาสู่ความผูกพันในองค์กร มีความสามารถในการตัดสินใจที่จะปรับปรุงประสิทธิภาพขององค์กรให้ประสบความสำเร็จ สมรรถนะผู้นำด้านการจัดการความเสี่ยงตัวผู้นำต้องยอมรับความคิดเห็นจากผู้มีส่วนร่วมในองค์กร ทำให้สมาชิกในองค์กรเกิดความเชื่อมั่นว่าผู้นำจะสามารถนำพาองค์กรไปสู่ความสำเร็จตามเป้าหมาย (สุธีรา อะทะวงษา, 2557) และสอดคล้องกับฉัฐสิณี หาญกิตติชัย ภาวะผู้นำของผู้บริหารวิสาหกิจชุมชนมีผลต่อประสิทธิภาพของวิสาหกิจชุมชน ซึ่งเห็นว่าวิสาหกิจชุมชนจะประสบความสำเร็จได้อย่างมีประสิทธิภาพและเกิดประสิทธิผลนั้น ปัจจัยที่สำคัญคือภาวะผู้นำของผู้บริหารวิสาหกิจชุมชน ในทางกลับกันถ้าผู้นำวิสาหกิจชุมชนขาดภาวะผู้นำ จะทำให้วิสาหกิจชุมชนประสบความล้มเหลวและไม่มีประสิทธิภาพและประสิทธิผล การพัฒนาภาวะผู้นำของผู้บริหารวิสาหกิจชุมชนควรพัฒนาทุกด้าน แต่ที่สำคัญควรพัฒนาด้านภาวะผู้นำด้านการประกอบการ ได้แก่ การจัดการความเสี่ยง การติดต่อสื่อสาร การตัดสินใจ การคิดเชิงสร้างสรรค์ และการแก้ไขปัญหา ซึ่งจะเป็นประโยชน์อย่างมาก ที่ผู้นำวิสาหกิจชุมชนจะได้นำไปบริหารจัดการวิสาหกิจชุมชนให้เกิดประสิทธิผลต่อไป และควรเน้นการพัฒนาแบบมีส่วนร่วม ที่เกิดจากความต้องการและความเต็มใจของผู้บริหารวิสาหกิจชุมชนด้วย (ฉัฐสิณี หาญกิตติชัย, 2559)

องค์ความรู้ใหม่

การศึกษาเรื่องการพัฒนาแบบสมรรถนะผู้นำแห่งความสำเร็จในการจัดการวิสาหกิจชุมชนสามารถอธิบายความรู้ใหม่ในการพัฒนาสมรรถนะผู้นำวิสาหกิจชุมชนได้ดังนี้

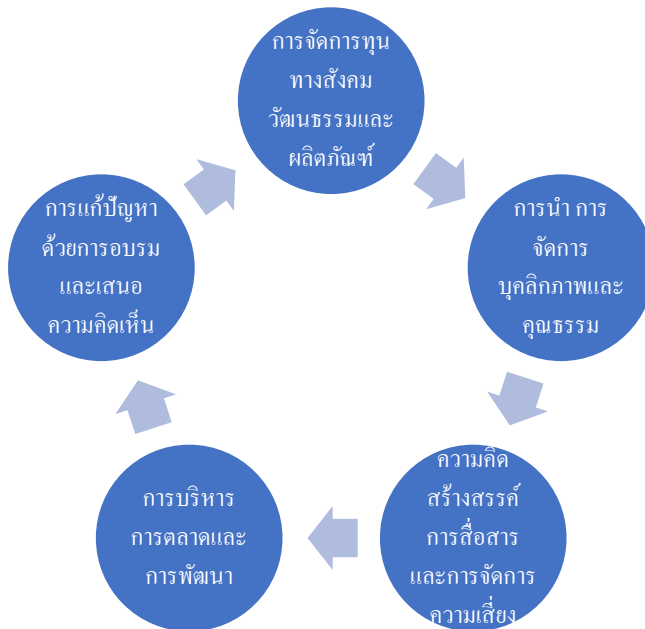

ภาพที่ 3 ประเด็นการพัฒนาสมรรถนะผู้นำวิสาหกิจชุมชน



จากภาพที่ 3 ผู้นำที่มีสมรรถนะในการนำให้วิสาหกิจชุมชนสู่ความสำเร็จนั้น มีองค์ประกอบสำคัญ 5 กลุ่มสมรรถนะประกอบด้วย 1) การจัดการทุนทางสังคม วัฒนธรรมและผลิตภัณฑ์ 2) การนำ การจัดการ บุคลิกภาพและคุณธรรม 3) ความคิดสร้างสรรค์ การสื่อสาร และการจัดการความเสี่ยง 4) การบริหารการตลาดและการพัฒนา 5) การแก้ปัญหาด้วยการอบรมและเสนอความคิดเห็น หากผู้นำวิสาหกิจสามารถพัฒนาศักยภาพตามที่กล่าวมาย่อมมีโอกาสนำให้การนำวิสาหกิจชุมชนที่ตนเองดูแลให้ประสบความสำเร็จได้ง่ายยิ่งขึ้น

สรุป/ข้อเสนอแนะ

การพัฒนาสมรรถนะผู้นำของผู้นำวิสาหกิจชุมชน ควรให้ความสำคัญในการพัฒนาทักษะด้านต่าง ๆ ที่สามารถสร้างผู้นำวิสาหกิจชุมชนที่มีสมรรถนะสูง โดยเฉพาะ 5 กลุ่มสมรรถนะตามผลการวิจัยประกอบด้วย 1) การจัดการทุนทางสังคม วัฒนธรรมและผลิตภัณฑ์ 2) การนำ การจัดการ บุคลิกภาพและคุณธรรม 3) ความคิดสร้างสรรค์ การสื่อสารและการจัดการความเสี่ยง 4) การบริหารการตลาดและการพัฒนา 5) การแก้ปัญหาด้วยการอบรมและเสนอความคิดเห็น ส่วนรูปแบบการพัฒนาสมรรถนะผู้นำควรใช้หลักการมีส่วนร่วมเป็นตัวกลางการออกแบบโปรแกรมดังนั้นเพื่อให้เกิดการพัฒนาสมรรถนะตามผลการวิจัย ผู้วิจัยขอเสนอแนะดังนี้ หน่วยงานที่ส่วนเกี่ยวข้องในการพัฒนาวิสาหกิจชุมชนควรเปิดโอกาสให้วิสาหกิจชุมชนมีส่วนร่วมในการพัฒนาโดยมีการสำรวจความต้องการพัฒนาของวิสาหกิจชุมชนก่อน จึงนำข้อมูลที่ได้ไปออกแบบหลักสูตรการพัฒนาทั้งส่วนของผู้นำวิสาหกิจชุมชนและสมาชิก

เอกสารอ้างอิง

- กลุ่มทะเบียนและสารสนเทศวิสาหกิจชุมชน. (2562). กองส่งเสริมวิสาหกิจชุมชน. เรียกใช้เมื่อ 2 เมษายน 2562 จาก <http://sceb.doae.go.th/law.htm>.
- ฉัฐสิณี หาญกิตติชัย. (2559). ภาวะผู้นำประสิทธิผลของวิสาหกิจชุมชนและตัวแบบการพัฒนาภาวะผู้นำด้านการประกอบการ. ใน รายงานประชุมสืบเนื่องการประชุมวิชาการ มหาวิทยาลัยราชภัฏบุรีรัมย์, ครั้งที่ 4.
- ชูใจ คูหารัตนไชย. (2546). สถิติเบื้องต้น. กรุงเทพมหานคร: มหาวิทยาลัยเทคโนโลยีมหานคร.
- ธงพล พรหมสาขา ณ สกลนคร และอุทิศ สังข์รัตน์. (2556). แนวทางการพัฒนาการดำเนินงานของวิสาหกิจชุมชนในแต่ละกลุ่มทะเลสาบสงขลา. สงขลา: มหาวิทยาลัยสงขลานครินทร์.
- วิภาวณี เผือกบัวขาว. (2561). รูปแบบการพัฒนาภาวะผู้นำวิสาหกิจชุมชนด้านอาหารในจังหวัดประจวบคีรีขันธ์บน ฐานแนวคิดเศรษฐกิจพอเพียง. วารสารมนุษยศาสตร์และสังคมศาสตร์ มหาวิทยาลัยราชภัฏสุรินทร์, 20(2), 223-236.



- สุธีรา อะทะวงษา. (2557). คุณลักษณะที่สำคัญของการเป็นผู้ประกอบการวิสาหกิจขนาดกลาง และขนาดย่อม. วารสารศรีปทุมปริทัศน์ ฉบับมนุษยศาสตร์และสังคมศาสตร์, 13(1),175-183.
- โสภาพร กล่ำสกุล และวัชรเวชประสิทธิ์. (2563). การพัฒนาสมรรถนะการบริหารจัดการของผู้ประกอบการผลิตภัณฑ์ชุมชนประเภทอาหารในจังหวัดเพชรบุรี. วารสารสังคมศาสตร์ มหาวิทยาลัยศรี-นครินทรวิโรฒ, 3(1), 11 - 23.

อิทธิพลของตลาดพาณิชย์อิเล็กทรอนิกส์
กับพฤติกรรมการซื้อสบู่สมุนไพรออนไลน์*
THE INFLUENCE OF ELECTRONIC COMMERCE MARKET AND
ONLINE PURCHASE BEHAVIOR OF HERBAL SOAP

วรเศรษฐ์ สุพรรณพงศ์
Worraseth Supunpong
ตรีเนตร ตันตระกูล
Trinate Tantrakul
มหาวิทยาลัยเวสเทิร์น
Western University, Thailand
E-mail: worraseth@gmail.com

บทคัดย่อ

บทความนี้มีวัตถุประสงค์เพื่อ 1) ศึกษาปัจจัยส่วนประสมทางการตลาดในมุมมองของผู้บริโภค การยอมรับเทคโนโลยี พฤติกรรมผู้บริโภคออนไลน์ และพฤติกรรมการซื้อของตลาดผลิตภัณฑ์สบู่สมุนไพรออนไลน์ 2) ตรวจสอบความสอดคล้องของโมเดลความสัมพันธ์เชิงสาเหตุของการตลาดพาณิชย์อิเล็กทรอนิกส์ที่มีอิทธิพลต่อพฤติกรรมการซื้อสบู่สมุนไพรออนไลน์ 3) เสนอแนวทางการพัฒนาการจัดจำหน่ายสบู่สมุนไพรบนแพลตฟอร์มสำเร็จรูปเปรียบเทียบวิธีวิจัยและเครื่องมือแบ่งออกเป็น 2 ส่วน เชิงคุณภาพใช้แบบสัมภาษณ์ ผู้ให้ข้อมูลหลัก 15 รายและใช้การวิเคราะห์เนื้อหา เชิงปริมาณใช้แบบสอบถามเก็บข้อมูลจากลูกค้าของร้านผ่านระบบ 400 รายและวิเคราะห์ความถี่ ค่าร้อยละ ค่าเฉลี่ยเลขคณิต ค่าส่วนเบี่ยงเบนมาตรฐาน ค่าความเบ้ ค่าความโด่ง และโมเดลสมการโครงสร้าง ผลการวิจัยพบว่ากลุ่มตัวอย่างให้ความสำคัญต่อส่วนประสมทางการตลาดในระดับมาก ($\bar{X} = 4.03$) มีการยอมรับเทคโนโลยีในระดับมาก ($\bar{X} = 4.06$) มีพฤติกรรมการซื้อสบู่สมุนไพรในระดับมากที่สุด ($\bar{X} = 4.30$) และมีพฤติกรรมการซื้อสบู่สมุนไพรบนตลาดพาณิชย์อิเล็กทรอนิกส์ในระดับมากที่สุด ($\bar{X} = 3.74$) ความสอดคล้องของโมเดลความสัมพันธ์เชิงสาเหตุพบว่ามีความกลมกลืนกับข้อมูลเชิงประจักษ์ มีค่าความกลมกลืนของโมเดลในภาพรวม ที่ 2.759 สามารถพยากรณ์ได้ระดับดีที่ร้อยละ 89.4 ลักษณะความสัมพันธ์เชิงสาเหตุระดับนัยสำคัญทางสถิติ 0.05 พบว่าทุกปัจจัยองค์ประกอบยอมรับสมมติฐาน แนวทางการพัฒนาพบว่าผู้ขายควรให้ความสำคัญกับการเสนอรูปภาพและข้อความที่น่าสนใจครบถ้วน มีการันตีสินค้า นำเสนอข้อมูลที่ลูกค้าถามบ่อยซ้ำ ๆ ไว้หน้าร้าน และจงใจให้ลูกค้าเก่าคอมเมนต์ ดังนั้นผู้ขายควรให้ความสำคัญกับข้อมูลเก่าของ

* Received 20 June 2020; Revised 16 July 2020; Accepted 20 July 2020



ลูกค้า ความต้องการของลูกค้าเก่าแต่ละรายเพื่อนำมาใช้พัฒนาข้อมูลการสื่อสารบนหน้าร้าน
ของตนเองเสมอ

คำสำคัญ: โมเดลความสัมพันธ์เชิงสาเหตุ, ตลาดพาณิชย์อิเล็กทรอนิกส์, พฤติกรรมผู้บริโภค
ออนไลน์, สบู่สมุนไพร

Abstract

This article aimed to 1) Study marketing mixed factors from consumer's point of view, acceptance of technology, online consumer behavior, and post-purchase behavior of herbal soap online market. 2) Inspect the consistency of causal relationship model of E-commerce market that affected the behavior of online herbal soap consumers. 3) Present guidelines for herbal soap sales development on ready-made platforms. Research Methodology and instruments were divided into 2 parts. The qualitative part was by interviewing 15 main data providers and using content analysis. The quantitative part was by questionnaires via system collecting data from 400 online-shops customers and using analysis of frequency, percentage, arithmetic mean, standard deviation, skewness, kurtosis, and structural equation model. The results of the research found that the sample gave importance to marketing mix at a high level ($\bar{X} = 4.03$), accepted technology at a high level ($\bar{X} = 4.06$), had online consumer behavior at the highest level ($\bar{X} = 4.30$), and had post-purchase behavior for herbal soap on E-commerce market at the highest level ($\bar{X} = 3.74$). The consistency of the causal relationship model revealed the Overall Model Fit Measure at 2.759, with a good predicting ability at 89.4% and causal relationship characteristic of a statistical significance of 0.05. And found that every mixed factor accepted the hypothesis. The guidelines for the development was that the sellers should pay attention to pictures and messages presentation to make sure they are complete and interesting, along with product guarantee and frequently-asked informations on the front page of the shop and persuade customers to write reviews. Therefore the sellers should also give importance to previous customers informations and each of their needs and use them to frequently develop communication information on their shop's pages.



Keywords: Causal Relationship Model, Electronic Commerce Market, Online Consumer Behavior, Herbal Soap

บทนำ

จากการศึกษารูปแบบการตลาดในปัจจุบันที่สามารถสร้างการรับรู้ของตลาดในวงกว้าง ประหยัด และมีประสิทธิภาพสูง คงไม่มีวิธีการใดเหมาะสมกว่าการตลาดแบบพาณิชย์ อิเล็กทรอนิกส์เพราะการใช้อินเทอร์เน็ตเป็นสื่อกลางการค้าระหว่างผู้ค้ากับกลุ่มลูกค้า ทำให้เป็นธุรกิจการค้าที่ไร้พรมแดนไม่มีขีดจำกัดของเวลาและสถานที่ทำให้สามารถเข้าถึงกลุ่มเป้าหมายได้โดยตรงและรวดเร็ว สิ่งที่แสดงให้เห็นถึงความน่าสนใจเป็นอย่างมากคือมูลค่าอีคอมเมิร์ซในประเทศไทยสูงขึ้นอย่างต่อเนื่อง ในปี 2558 - 2561 เติบโตขึ้น 14.03% ในปี 2559 - 2560 เติบโตขึ้น 7.91% และในปี 2560 - 2561 เติบโตขึ้น 14.04% (ศูนย์วิจัยกสิกรไทย, 2562) ข้อมูลดังกล่าวสอดคล้องกับผลการสำรวจข้อมูลของ PayPal ผู้นำด้านการชำระเงินแบบดิจิทัลระดับโลกพบว่า ผู้ซื้อสินค้าออนไลน์ในประเทศไทยจำนวน 55% มีแนวโน้มที่จะใช้จ่ายออนไลน์มากขึ้น ในปี 2563 และร้อยละ 82% ของผู้ซื้อสินค้าออนไลน์ เห็นว่า ความสะดวกสบายของการซื้อสินค้าออนไลน์เป็นปัจจัยสำคัญที่ทำให้กลับมาซื้อซ้ำสินค้าด้วยวิธีนี้มากขึ้น 37% ของผู้ซื้อสินค้าออนไลน์ และการจัดส่งของที่รวดเร็วก็เป็นปัจจัยหลักในการซื้อสินค้า และจำนวน 35% ของผู้ซื้อสินค้าออนไลน์ คิดว่าทำให้ประหยัดเงินได้มากกว่า ซึ่งเหตุผลดังกล่าวเป็นปัจจัยอันดับต้น ๆ ที่จะทำให้ในปี พ.ศ. 2563 จะมีผู้ซื้อสินค้าออนไลน์เพิ่มมากขึ้น (กระทรวงดิจิทัลเพื่อเศรษฐกิจและสังคม, 2562)

ผลิตภัณฑ์สมุนไพรเป็นผลิตภัณฑ์หนึ่งในระบบออนไลน์และได้รับความนิยมมากขึ้นอย่างต่อเนื่อง ส่งผลทำให้ตลาดผลิตภัณฑ์สมุนไพรมีอัตราเติบโตเพิ่มขึ้น รายงานสืบเนื่องจากการประชุม Herbs and Traditional Medicine ได้เขียนรายงานไว้ว่า “มูลค่าผลิตภัณฑ์สมุนไพรโลกของปี ค.ศ. 2010 มีมูลค่าอยู่ที่ 9.30 หมื่นล้านเหรียญดอลลาร์สหรัฐ และมูลค่าตลาดสมุนไพรโลกในปี ค.ศ. 2019 สูงถึง 1.05 แสนล้าน เหรียญดอลลาร์สหรัฐ (Conferenceseries, 2018) ซึ่งให้เห็นว่าแนวโน้มตลาดการบริโภคและมูลค่าตลาดผลิตภัณฑ์สมุนไพรสูงขึ้นต่อเนื่องอย่างเห็นได้ชัด ในประเทศไทยสมุนไพรมีความสำคัญและผูกพันกับวิถีความเป็นอยู่ของคนไทย เนื่องจากถูกนำมาปรุงอาหาร ทำยารักษาโรค อาหารเสริมและเวชสำอาง ในปัจจุบันสมุนไพรมีแนวโน้มที่จะมีความสำคัญเพิ่มขึ้น โดยเฉพาะการนำมาแปรรูปหรือสกัดยารักษาโรค รวมถึงเวชสำอางที่ปลอดภัย มีผลข้างเคียงน้อยและค่าใช้จ่ายในการผลิตที่ไม่สูง เมื่อศึกษาสถิติภาพรวมของผลิตภัณฑ์จากสมุนไพรไทยในประเทศไทยพบข้อมูลสำคัญว่า ผลิตภัณฑ์ที่ครองตลาดและมีการใช้งานอย่างกว้างขวางคือ กลุ่มเวชสำอางและผลิตภัณฑ์ที่ครองตลาดอันดับแรกคือผลิตภัณฑ์สบู่ (มาร์เก็ตเธียร์, 2558) ส่วนแบ่งตลาดสบู่ในประเทศไทยมีข้อมูลพบว่า มีการแบ่งพื้นที่การตลาดเป็น 7 ส่วน ประกอบด้วย สบู่สมุนไพร สบู่เด็ก สบู่เพื่อ



ความงาม สบู่ทำความสะอาดมือ สบู่เพื่อสุขภาพ สบู่สำหรับผู้ชาย และสบู่อื่น และสบู่ที่มีความเติบโตอย่างต่อเนื่องครองพื้นที่ตลาดในสัดส่วนเกิน 12 % เสมอ คือ สบู่สมุนไพร (กันตาร์ เวิร์ลลวดพาแนล, 2560) ดังนั้นสบู่สมุนไพรจึงเป็นผลิตภัณฑ์ที่น่าสนใจในการทำการตลาด เชื่อมโยงกับพฤติกรรมผู้บริโภคที่มีการเปลี่ยนแปลงไปนิยมสั่งซื้อผ่านแพลตฟอร์มออนไลน์เพิ่มมากขึ้น ผู้วิจัยจึงสนใจและศึกษาต่อไปว่าปัจจัยองค์ประกอบใดบ้างที่น่าจะเกี่ยวข้องทำให้การขายสบู่ผ่านแพลตฟอร์มสำเร็จรูปประสบความสำเร็จได้เป็นอย่างดี มีความยั่งยืน สามารถแข่งขันได้ในวงกว้าง

ปัจจุบันพาณิชย์อิเล็กทรอนิกส์กลายเป็นเครื่องมือที่ได้รับความนิยมแพร่หลายจากผู้ซื้อและผู้ขายในระบบการตลาดสินค้าออนไลน์ เนื่องด้วยข้อได้เปรียบของการค้าออนไลน์ แต่งานวิจัยที่อธิบายความสัมพันธ์เชิงสาเหตุในรูปแบบแบบจำลองเชิงสาเหตุการตัดสินใจซื้อสินค้าออนไลน์ในประเทศไทยยังมีไม่มากนัก เมื่อเปรียบเทียบกับงานวิจัยในต่างประเทศ (นิเวศน์ ธรรมะ, 2562) และเมื่อศึกษาถึงปัจจัยที่มีอิทธิพลต่อพฤติกรรมผู้บริโภคออนไลน์ พบปัจจัยสำคัญที่ได้แสดงผ่านผลงานการวิจัยหลายเรื่องอย่างต่อเนื่อง ซึ่งมีปัจจัยที่มีความสัมพันธ์ต่อการตัดสินใจซื้อแตกต่างกันไป แต่มีปัจจัยที่มีการกล่าวถึงอย่างต่อเนื่องโดยเฉพาะส่วนประสมทางการตลาดในมุมมองของผู้บริโภค (7C's) การยอมรับเทคโนโลยี (TAM) และพฤติกรรมผู้บริโภคออนไลน์ เมื่อกล่าวถึงรายละเอียดรายหัวข้อในแนวคิดเรื่องส่วนประสมทางการตลาดในมุมมองของผู้บริโภค (7C's) ของ Koichi Shimizu ได้อธิบายไว้ว่ามีปัจจัยองค์ประกอบ 7 ส่วน ประกอบด้วย คุณค่าที่ลูกค้าจะได้รับ (Customer Value) ต้นทุน (Cost to Customer) ความสะดวก (Convenience) ความสบาย (Comfort) การติดต่อสื่อสาร (Communication) การดูแลเอาใจใส่ (Caring) ความสำเร็จในการตอบสนองความต้องการ (Completion) (Shimizu, K., 2009) ในเรื่องการยอมรับเทคโนโลยี Anita Zi - Chun Chu & Regina Ju - Chun Chu ได้อธิบายไว้ว่ามีปัจจัยองค์ประกอบ 3 ส่วน ที่มีความสัมพันธ์ต่อพฤติกรรมและการตัดสินใจซื้อ ประกอบด้วย การรับรู้ถึงประโยชน์ที่ได้รับ (Perceived Usefulness) การรับรู้ถึงความง่ายในการใช้งาน (Perceived Ease of Use) และการรับรู้ถึงความเสี่ยง (Perceived Risk) (Chu, A. Z-C. & Chu, R. J-C., 2011) ในส่วนของพฤติกรรมออนไลน์ Marie-Odile Richard & Jean - Charles Chebat ได้อธิบายไว้ว่ามีปัจจัยองค์ประกอบ 4 ส่วน ที่มีความสัมพันธ์ต่อการตัดสินใจซื้อ ประกอบด้วย อารมณ์ออนไลน์ (Online Emotions) ความต่อเนื่อง (Flow) ประสิทธิภาพของสารสนเทศ (Effectiveness of Information Content) และความบันเทิงออนไลน์ (Online Entertainment) (Richard, M. O. & Chebat, J. C., 2016) ในส่วนของพฤติกรรมหลังการซื้อ Philip Kotler ได้อธิบายไว้ว่ามีปัจจัยองค์ประกอบ 2 ส่วน ประกอบด้วย การซื้อซ้ำ (Re - Purchase) และการบอกต่อ (Word of mouth) (Kotler, P., 2003) และหากค้นหาคำศัพท์ประกอบที่เกี่ยวข้องที่กล่าวมาทั้งหมดนี้ ในการศึกษาวิจัยในประเทศไทยโดยเฉพาะงานวิจัยด้านสินค้าสมุนไพรไทยนั้นมีน้อยมากและมี



เพียงงานในอดีตที่ผ่านมาเกิน 10 ปี ด้วยเหตุนี้ผู้วิจัยจึงมีความสนใจศึกษาเกี่ยวกับปัจจัยอิทธิพลในการตัดสินใจซื้อออนไลน์และพฤติกรรมหลังการซื้อผลิตภัณฑ์สบู่สมุนไพรบนตลาดพาณิชย์อิเล็กทรอนิกส์ เพราะสอดคล้องกับพฤติกรรมผู้บริโภคในยุคปัจจุบันมีการเข้าถึงกลุ่มลูกค้าในวงกว้าง ต้นทุนทางการตลาดต่ำ เหมาะสมกับรูปแบบผลิตภัณฑ์จากสบู่สมุนไพรไทย รวมทั้งเป็นแนวทางให้ผู้ประกอบการนำไปบริหารจัดการกระบวนการบริการ กระบวนการขายกับผู้ที่มีส่วนเกี่ยวข้องได้อย่างถูกต้อง มีประสิทธิภาพ เพิ่มความสามารถในการแข่งขัน และสอดคล้องกับความต้องการของผู้บริโภคต่อไป

วัตถุประสงค์ของการวิจัย

1. เพื่อศึกษาปัจจัยส่วนประสมทางการตลาดในมุมมองของผู้บริโภค การยอมรับเทคโนโลยี พฤติกรรมผู้บริโภคออนไลน์ และพฤติกรรมหลังการซื้อของตลาดผลิตภัณฑ์สบู่สมุนไพรออนไลน์
2. เพื่อตรวจสอบความสอดคล้องของโมเดลความสัมพันธ์เชิงสาเหตุของการตลาดพาณิชย์อิเล็กทรอนิกส์ที่มีอิทธิพลต่อพฤติกรรมผู้บริโภคสบู่สมุนไพร
3. เพื่อเสนอแนวทางการพัฒนาการจัดจำหน่ายสบู่สมุนไพรบนแพลตฟอร์มสำเร็จรูปในตลาดสบู่สมุนไพรออนไลน์

วิธีดำเนินการวิจัย

การวิจัยนี้มีลักษณะการศึกษาวิจัยเชิงผสมผสาน(Mixed Method) ระหว่างการศึกษาเชิงปริมาณ(Quantitative Research) โดยใช้แบบสอบถามเป็นเครื่องมือในการวิจัยเพื่อสำรวจตัวแปรในการวิจัย และการศึกษาเชิงคุณภาพ (Qualitative Research) ใช้การสัมภาษณ์เชิงลึก (In - depth interview) ในกลุ่มผู้ให้ข้อมูลหลักเพื่อนำข้อมูลที่ได้ไปใช้ยืนยันข้อมูลจากการศึกษาวิจัยเชิงปริมาณ และเพื่อใช้อภิปรายผลการวิจัยให้มีความชัดเจนและมีความถูกต้องมากยิ่งขึ้น

ประชากรและกลุ่มตัวอย่าง

ประชากรในการศึกษาครั้งนี้ คือลูกค้าที่เข้ามาสอบถามและสั่งซื้อสบู่สมุนไพรจากร้านที่ผู้วิจัยสร้างขึ้นบนพาณิชย์อิเล็กทรอนิกส์เพื่อเก็บข้อมูลการวิจัย สาเหตุที่เลือกศึกษาประชากรกลุ่มนี้ เพราะเป็นกลุ่มคนที่มีประสบการณ์การซื้อผ่านพาณิชย์อิเล็กทรอนิกส์อยู่แล้ว เป็นกลุ่มที่มีประสบการณ์การใช้สินค้าจริงและมีประชากรกลุ่มนี้เป็นจำนวนมากในระบบตลาดออนไลน์ ดังนั้นประโยชน์จากการศึกษาที่จะได้รับย่อมมีโอกาสนำไปใช้เพื่อพัฒนาเป็นต้นแบบได้ในวงกว้างต่อไป กลุ่มตัวอย่างได้แก่ลูกค้าที่เข้ามาสอบถามและสั่งซื้อสบู่จากร้านที่ผู้วิจัยสร้างขึ้นเพื่อเก็บข้อมูลการวิจัยแบบพาณิชย์อิเล็กทรอนิกส์โดยวิธีการเจาะจงถามในรายที่ตอบรับยินดีให้ข้อมูล เพื่อรวบรวมข้อมูลโดยใช้แบบสอบถามที่ได้จัดเตรียมไว้เป็นลักษณะลึกลับส่งไปให้ตอบทางอินบ็อกและเนื่องจากไม่ทราบจำนวนประชากรที่แน่นอนในการรับบริการผ่านหน้า



ร้านออนไลน์ จึงคำนวณจากสูตรแบบไม่ทราบขนาดตัวอย่างของ Cochran W. G. โดยกำหนดระดับความเชื่อมั่นร้อยละ 95 และระดับค่าความคลาดเคลื่อนร้อยละ 5 (กัลยา วาณิชชัยบัญชา, 2549) ขนาดตัวอย่างอย่างน้อย 384 คน เพื่อความสะดวกในการประเมินผลการวิเคราะห์ ข้อมูลวิจัยจึงใช้ขนาดกลุ่มตัวอย่างทั้งหมด 400 ตัวอย่าง เก็บข้อมูลแบบเฉพาะเจาะจง (Purposive Sampling) ผ่านทางลาซาด้า ซือปี้ เฟสบุ๊ก LineOA และ Instagram โดยกำหนดให้เลือกเก็บตัวอย่างจากผู้รับบริการช่องทางละ 80 ชุด จำนวน 5 ช่องทาง รวม 400 ชุด ครอบคลุมจำนวนที่ตั้งไว้ จากผู้ที่สมัครใจตอบแบบสอบถาม ซึ่งมีความเพียงพอ ทั้งนี้ เนื่องจากขนาดตัวอย่างที่เหมาะสมสำหรับการวิเคราะห์โมเดลสมการโครงสร้าง (Structural Equation Model Analysis: SEM) ด้วยวิธี Maximum Likelihood Estimation: MLE) ควรมีอย่างน้อย 100 ตัวอย่าง (มนตรี พิริยะกุล, 2553)

เครื่องมือที่ใช้ในการเก็บรวบรวมข้อมูล

ในเชิงปริมาณการวิจัยนี้ใช้แบบสอบถามในการเก็บรวบรวมข้อมูล ประกอบด้วยข้อคำถาม 5 ส่วน คือ ส่วนแรกข้อมูลส่วนบุคคล ครอบคลุมเนื้อหาในส่วนของเพศ อายุ สถานภาพ การศึกษา อาชีพ รายได้ส่วนตัว ระบบพาณิชย์อิเล็กทรอนิกส์ที่ใช้ ความถี่ในการใช้งาน พาณิชย์อิเล็กทรอนิกส์ เหตุผลในการใช้งาน ประสบการณ์เลือกซื้อสินค้าจากแพลตฟอร์ม แหล่งข้อมูลประกอบการตัดสินใจ ประเภทสินค้าที่ซื้อ ผู้มีอิทธิพลในการซื้อ วัตถุประสงค์ในการซื้อ มูลค่าเฉลี่ยต่อการซื้อในแต่ละครั้ง และ จำนวนชิ้นเฉลี่ยในการซื้อแต่ละครั้ง ส่วนที่ 2 ส่วนประสมทางการตลาดในมุมมองของลูกค้า ส่วนที่ 3 การยอมรับเทคโนโลยี ส่วนที่ 4 พฤติกรรมผู้บริโภคออนไลน์ และส่วนที่ 5 พฤติกรรมหลังการตัดสินใจซื้อ และในเชิงคุณภาพใช้แบบสัมภาษณ์แบบมีโครงสร้าง

การสร้างเครื่องมือวิจัย

การสร้างเครื่องมือวิจัยเชิงปริมาณ เริ่มจากนำแนวคิดทฤษฎีและวรรณกรรมที่เกี่ยวข้องมาประยุกต์เป็นข้อคำถามซึ่งในงานวิจัยนี้ สามารถแสดงได้ทั้ง 4 ตัวแปร ประกอบด้วย ส่วนประสมทางการตลาดในมุมมองของผู้บริโภค (7C's) การยอมรับเทคโนโลยี (TAM) พฤติกรรมผู้บริโภคออนไลน์ และพฤติกรรมหลังการซื้อ ชุดแบบสอบถามที่ได้จัดทำขึ้นจะถูกนำเสนอต่อผู้ทรงคุณวุฒิและจะตรวจสอบความสอดคล้องเหมาะสมรวมถึงความครบถ้วนของข้อคำถามจากวัตถุประสงค์การวิจัย กรอบแนวคิดการวิจัย และสมมุติฐานการวิจัย ซึ่งแต่ละท่านจะให้คำแนะนำเพื่อนำไปปรับปรุงแบบสอบถามให้ครบถ้วนสมบูรณ์ยิ่งขึ้น หลังจากนั้นผู้วิจัยจึงนำแบบสอบถามไปปรับปรุงตามข้อแนะนำที่ได้รับ และลองนำแบบสอบถามไปทดลองใช้กับผู้รับบริการ และสังเกตความราบรื่นในการตอบแบบสอบถาม หากมีข้อสงสัยในการใช้คำถามจะทำการปรับปรุงอีกครั้ง หลังจากนั้น จึงนำแบบสอบถามไปทดสอบใช้กับกลุ่มตัวอย่างจำนวน 40 ชุด หลังจากเก็บรวบรวมข้อมูลแล้ว นำข้อมูลที่ได้ไปประมวลผลเพื่อตรวจสอบความเชื่อมั่นของเครื่องมือวิจัย ด้วยวิธีหาค่าสัมประสิทธิ์อัลฟาของครอนบาค (Cronbach's



Alpha Test) โดยเกณฑ์ที่ยอมรับได้ ต้องมีค่ามากกว่า 0.70 การสร้างเครื่องมือในส่วนเชิงคุณภาพใช้วิธีตั้งข้อคำถามแบบมีโครงสร้างจากกรอบแนวคิดการวิจัย โดยมีคำถามหลักและคำถามรอง เพื่อให้ครอบคลุมเนื้อหาทั้ง 4 ตัวแปรประกอบด้วย ส่วนประสมทางการตลาดในมุมมองของผู้บริโภค (7C's) การยอมรับเทคโนโลยี (TAM) และพฤติกรรมผู้บริโภคออนไลน์ และ พฤติกรรมหลังการซื้อ หลังจากนั้นนำแบบสัมภาษณ์ให้ผู้เชี่ยวชาญพิจารณาเพื่อให้คำแนะนำในการพัฒนาข้อคำถามอีกครั้ง

การเก็บรวบรวมข้อมูล

ผู้วิจัยทำการเปิดร้านในระบบพาณิชย์อิเล็กทรอนิกส์ที่มีสินค้าหมวดสมุนไพรซึ่งได้ศึกษาไว้ก่อนหน้าแล้ว และเซ็คคีย์กับลูกค้าพร้อมทั้งขอเก็บแบบสอบถามหากได้รับอนุญาตจากลูกค้า โดยใช้แบบสอบถามรูปแบบลิงค์ข้อคำถามใน Google Form ผ่านอินบ็อกซ์ของร้าน หลังจากนั้นนำข้อมูลที่ได้ไปตรวจสอบความถูกต้องครบถ้วนของข้อมูลอีกครั้งก่อนนำไปประมวลผล

การวิเคราะห์ข้อมูลและสถิติที่ใช้ในการวิเคราะห์ข้อมูล

ในการวิเคราะห์ข้อมูลใช้โปรแกรมคอมพิวเตอร์สำเร็จรูปในการวิเคราะห์ปัจจัยที่มีอิทธิพลกับพฤติกรรมหลังการซื้อ อธิบายรายละเอียดได้ดังต่อไปนี้

1. วิเคราะห์ข้อมูลส่วนบุคคล และปัจจัยที่เกี่ยวข้องกับพฤติกรรมหลังการซื้อ ด้วยการแจกแจงความถี่ (Frequency Distribution) ค่าร้อยละ (Percentage) ค่าเฉลี่ยเลขคณิต (Arithmetic Mean) และค่าส่วนเบี่ยงเบนมาตรฐาน (Standard Deviation)

2. วิเคราะห์องค์ประกอบเชิงยืนยัน (Confirmatory Factor Analysis: CFA) ปัจจัยที่เกี่ยวข้องกับพฤติกรรมหลังการซื้อ และวิเคราะห์โมเดลสมการโครงสร้าง (Structural Equation Model Analysis: SEM) โดยการทดสอบแบบจำลองสมมติฐานกับข้อมูลเชิงประจักษ์ด้วยการวิเคราะห์องค์ประกอบเชิงยืนยัน (Confirmatory Factor Analysis: CFA) เพื่อตรวจสอบความเที่ยงตรงของโมเดลการวัด (Measurement Model) ในแต่ละองค์ประกอบ และการวิเคราะห์โมเดลสมการโครงสร้าง (Structural Equation Model Analysis: SEM) ในการทดสอบแบบจำลอง และสมมติฐานการวิจัย เป็นการวิเคราะห์ความสัมพันธ์เชิงสาเหตุ โดยทำการวิเคราะห์หาความสัมพันธ์ของปัจจัยต่าง ๆ โดยอาศัยความสัมพันธ์เชิงสาเหตุจากกรอบแนวคิดและทฤษฎีที่ใช้ เพื่อตรวจสอบว่า ข้อมูลที่ได้ตรงกับการสร้างความสัมพันธ์ตามทฤษฎีหรือไม่ โดยการวิเคราะห์โมเดลลิสเรล (Lisrel Model) เพื่อตรวจสอบโมเดลสมมติฐานที่ผู้วิจัยสร้างขึ้น (Model Evaluation) เป็นการประเมินผลความถูกต้องของโมเดล โดยประเมิน 2 ส่วนคือ 1) ประเมินความกลมกลืนของโมเดลแบบข้อมูลเชิงประจักษ์ในภาพรวม (Overall Model Fit Measure) และ 2) ประเมินความกลมกลืนของผลลัพธ์ในส่วนประกอบที่สำคัญของโมเดล (Component Fit Measure) (นงลักษณ์ วิรัชชัย, 2555) โดยการประเมินในส่วนนี้มีเกณฑ์การประเมินรายตัวประกอบด้วย โมเดลสมการ



โครงสร้าง (Structural Equation Model Analysis: SEM) มีความกลมกลืนกับข้อมูลเชิงประจักษ์ สัดส่วนค่าสถิติไคสแควร์/ค่าชั้นแห่งความเป็นอิสระ (χ^2/df) ต้องผ่านเกณฑ์ที่กำหนดไว้คือน้อยกว่า 3 ดัชนีทุกตัว ได้แก่ GFI, AGFI, CFI, TLI ผ่านเกณฑ์มากกว่าหรือเท่ากับ 0.90 และดัชนี PGFI ผ่านเกณฑ์ 0.50 ขึ้นไป ส่วนดัชนีที่กำหนดไว้ที่ระดับน้อยกว่า 0.05 คือดัชนี RMR, RMSEA ต้องผ่านเกณฑ์ที่กำหนดไว้เช่นเดียวกัน อีกทั้งในแต่ละองค์ประกอบของรูปแบบต้องมีความเที่ยงตรง (Validity) ค่าน้ำหนักปัจจัย (Factor Loading) ต้องมีค่าตั้งแต่ 0.30 ขึ้นไป (ค่าสัมบูรณ์) และมีนัยสำคัญทางสถิติ ตลอดจนรูปแบบที่พัฒนาขึ้นต้องมีความสามารถในการพยากรณ์ได้ระดับดีซึ่งมีค่าตั้งแต่ร้อยละ 40 ขึ้นไป (Saris, W. E., & Stronkhorst, L. H., 1984) เมื่อผ่านเกณฑ์ดังกล่าวแล้วจะนำไปสู่การพัฒนาโมเดลต่อไป ส่วนข้อมูลเชิงคุณภาพใช้กระบวนการวิเคราะห์เนื้อหาแบบสร้างข้อสรุป (Content Analysis)

กรอบแนวคิดในการวิจัยและสมมติฐาน

ในการวิจัยนี้มีปัจจัยองค์ประกอบที่ใช้ในการศึกษา 4 ปัจจัยประกอบด้วย 1) ส่วนประสมทางการตลาดในมุมมองของผู้บริโภค (7C's) มีปัจจัยองค์ประกอบย่อยคือคุณค่าที่ลูกค้าจะได้รับ (Customer value) ต้นทุน (Cost to Customer) ความสะดวก (Convenience) ความสบาย (Comfort) การติดต่อสื่อสาร (Communication) การดูแลเอาใจใส่ (Caring) ความสำเร็จในการตอบสนองความต้องการ (Completion) 2) การยอมรับเทคโนโลยี (TAM) มีปัจจัยองค์ประกอบย่อยคือ การรับรู้ถึงประโยชน์ที่ได้รับ (Perceived Usefulness) การรับรู้ถึงความง่ายในการใช้งาน (Perceived Ease of Use) และการรับรู้ถึงความเสี่ยง (Perceived Risk) 3) พฤติกรรมผู้บริโภคออนไลน์ มีปัจจัยองค์ประกอบย่อยคืออารมณ์ออนไลน์ (Online Emotions) ความต่อเนื่อง (Flow) ประสิทธิภาพของสารสนเทศ (Effectiveness of Information Content) และความบันเทิงออนไลน์ (Online Entertainment) 4) พฤติกรรมหลังการซื้อ มีปัจจัยองค์ประกอบย่อยคือ การซื้อซ้ำ (Re - Purchase) และการบอกต่อ (Word of Mouth) โดยมีสมมติฐานการวิจัย 5 ข้อ ประกอบด้วย H1 ส่วนประสมทางการตลาดในมุมมองของผู้บริโภคมีความสัมพันธ์เชิงสาเหตุต่อพฤติกรรมหลังการซื้อ H2 ส่วนประสมทางการตลาดในมุมมองของผู้บริโภคมีความสัมพันธ์เชิงสาเหตุต่อพฤติกรรมผู้บริโภคออนไลน์ H3 การยอมรับเทคโนโลยีมีความสัมพันธ์เชิงสาเหตุต่อพฤติกรรมผู้บริโภคออนไลน์ H4 การยอมรับเทคโนโลยีมีความสัมพันธ์เชิงสาเหตุต่อพฤติกรรมหลังการซื้อ H5 พฤติกรรมผู้บริโภคออนไลน์มีความสัมพันธ์เชิงสาเหตุต่อพฤติกรรมหลังการซื้อ

ผลการวิจัย

1. ปัจจัยส่วนประสมทางการตลาดในมุมมองของผู้บริโภค การยอมรับเทคโนโลยี พฤติกรรมผู้บริโภคออนไลน์ และพฤติกรรมหลังการซื้อของตลาดผลิตภัณฑ์สุขภาพออนไลน์ พบว่า กลุ่มตัวอย่างส่วนใหญ่เป็นเพศหญิง มีอายุอยู่ในช่วง 31 - 40 ปี สถานภาพโสด



มีการศึกษาในระดับปริญญาตรี ประกอบอาชีพพนักงานบริษัทเอกชน มีรายได้อยู่ในช่วง 30,001 – 50,000 บาท มีความถี่ในการซื้อสินค้าในระบบมากกว่า 10 ครั้งต่อปี เหตุผลในการซื้อสินค้าจากระบบออนไลน์เพราะประหยัดกว่าช่องทางอื่น สินค้าที่มักซื้อผ่านระบบออนไลน์ คือสินค้าแฟชั่น ผู้มีอิทธิพลต่อการตัดสินใจซื้อคือตนเอง วัตถุประสงค์ในการซื้อเพื่อใช้เอง มูลค่าสินค้าที่ซื้อในแต่ละครั้งต่ำกว่า 500 บาท จำนวนสินค้าที่ซื้ออยู่ที่ 1 - 5 ชิ้นต่อครั้ง ส่วนการศึกษาค่าเฉลี่ยเลขคณิต และค่าส่วนเบี่ยงเบนมาตรฐานของกลุ่มตัวอย่างสามารถแสดงได้ดังตารางที่ 1

ตารางที่ 1 ค่าเฉลี่ยเลขคณิต และค่าส่วนเบี่ยงเบนมาตรฐานของกลุ่มตัวอย่างแจกแจงรายปัจจัยองค์ประกอบ

	\bar{X}	S.D.	แปลผล
ส่วนประสมทางการตลาดในมุมมองของลูกค้า (7C's)	4.03	0.42	มาก
คุณค่าที่ลูกค้าได้รับ	3.41	0.64	มาก
ต้นทุนของลูกค้า	3.86	0.55	มาก
ความสะดวก	4.02	0.62	มาก
ความสบาย	4.27	0.56	มากที่สุด
การติดต่อสื่อสาร	4.30	0.57	มากที่สุด
การดูแลเอาใจใส่	4.24	0.46	มากที่สุด
ความสำเร็จในการตอบสนอง	4.13	0.45	มาก
การยอมรับเทคโนโลยี	4.06	0.46	มาก
การรับรู้ถึงประโยชน์	4.04	0.47	มาก
การรับรู้ความง่ายในการใช้งาน	4.16	0.53	มาก
การรับรู้ถึงความเสี่ยง	3.97	0.56	มาก
พฤติกรรมผู้บริโภคออนไลน์	4.30	0.51	มากที่สุด
อารมณ์ออนไลน์	4.31	0.52	มากที่สุด
ความต่อเนื่อง	4.31	0.54	มากที่สุด
ประสิทธิภาพของสารสนเทศ	4.22	0.58	มากที่สุด
ความบันเทิงออนไลน์	4.35	0.58	มากที่สุด
พฤติกรรมหลังการซื้อ	3.74	0.59	มาก
การซื้อซ้ำ	3.84	0.59	มาก
การบอกต่อ	3.63	0.65	มาก

กลุ่มตัวอย่างให้ความสำคัญต่อส่วนประสมทางการตลาดโดยรวมในระดับมาก ($\bar{X} = 4.03$) มีการยอมรับเทคโนโลยีโดยรวมในระดับมาก ($\bar{X} = 4.06$) มีพฤติกรรมผู้บริโภคออนไลน์ในระดับมากที่สุด ($\bar{X} = 4.30$) และมีพฤติกรรมหลังการซื้อสบู่มุมนไพรบนตลาดพาณิชย์อิเล็กทรอนิกส์ในระดับมากที่สุด ($\bar{X} = 3.74$)

2. ปัจจัยเชิงสาเหตุของส่วนประสมทางการตลาดในมุมมองของผู้บริโภค การยอมรับเทคโนโลยีที่ส่งผลต่อพฤติกรรมผู้บริโภคออนไลน์และพฤติกรรมหลังการซื้อและพัฒนาเป็นรูปแบบจำลองเชิงประจักษ์อิทธิพลของตลาดพาณิชย์อิเล็กทรอนิกส์กับพฤติกรรมซื้อสบู่มุมนไพร



ออนไลน์ พบว่า ความกลมกลืนของโมเดลในภาพรวม (Overall Model Fit Measure) มีสัดส่วนค่าสถิติไคสแควร์/ค่าชั้นแห่งความเป็นอิสระ (χ^2/df) มีค่าเท่ากับ 2.759 ซึ่งผ่านเกณฑ์ที่กำหนดไว้คือน้อยกว่า 3 เมื่อพิจารณาดัชนีกลุ่มที่กำหนดไว้ที่ระดับมากกว่าหรือเท่ากับ 0.90 พบว่า ดัชนีทุกตัวได้แก่ GFI = 0.921, AGFI = 0.914, CFI = 0.971, TLI = 0.928 ผ่านเกณฑ์ดัชนี PGFI = 0.636 ผ่านเกณฑ์ 0.50 ขึ้นไป ส่วนดัชนีที่กำหนดไว้ที่ระดับน้อยกว่า 0.05 พบว่า ดัชนี RMR = 0.040 และ RMSEA = 0.045 ผ่านเกณฑ์ที่กำหนดไว้เช่นเดียวกัน จึงสรุปได้ว่า รูปแบบของปัจจัยเชิงสาเหตุที่มีต่อพฤติกรรมหลังการซื้อสบู่มุนไพรมนต์ลาดพาณิชย์อิเล็กทรอนิกส์ที่พัฒนาขึ้นมีความกลมกลืนกับข้อมูลเชิงประจักษ์ ในส่วนของการทดสอบสมมติฐานสามารถแสดงเป็นตารางได้ดังตารางที่ 2

ตารางที่ 2 สรุปผลการทดสอบสมมติฐานในการวิจัย

ผลการทดสอบสมมติฐาน		
สมมติฐานในการวิจัย	อิทธิพล	ยอมรับ/ปฏิเสธ
H1: ส่วนประสมทางการตลาดในมุมมองของผู้บริโภคมีความสัมพันธ์เชิงสาเหตุต่อพฤติกรรมหลังการซื้อ	DE = 0.182* IE = 0.154*	ยอมรับ
H2: ส่วนประสมทางการตลาดในมุมมองของผู้บริโภคมีความสัมพันธ์เชิงสาเหตุต่อพฤติกรรมผู้บริโภคออนไลน์	DE = 0.213*	ยอมรับ
H3: การยอมรับเทคโนโลยีมีความสัมพันธ์เชิงสาเหตุต่อพฤติกรรมผู้บริโภคออนไลน์	DE = 0.867*	ยอมรับ
H4: การยอมรับเทคโนโลยีมีความสัมพันธ์เชิงสาเหตุต่อพฤติกรรมหลังการซื้อ	DE = 0.260* IE = 0.625*	ยอมรับ
H5 : พฤติกรรมผู้บริโภคออนไลน์มีความสัมพันธ์เชิงสาเหตุต่อพฤติกรรมหลังการซื้อ	DE = 0.721*	ยอมรับ

*P<0.05

จากการทดสอบสมมติฐานพบว่าปัจจัยองค์ประกอบทุกตัวยอมรับสมมติฐานการวิจัยทุกข้อโดยสามารถนำเสนอผลของรูปแบบที่พัฒนาขึ้นอย่างเหมาะสมได้ดังรูปที่ 1

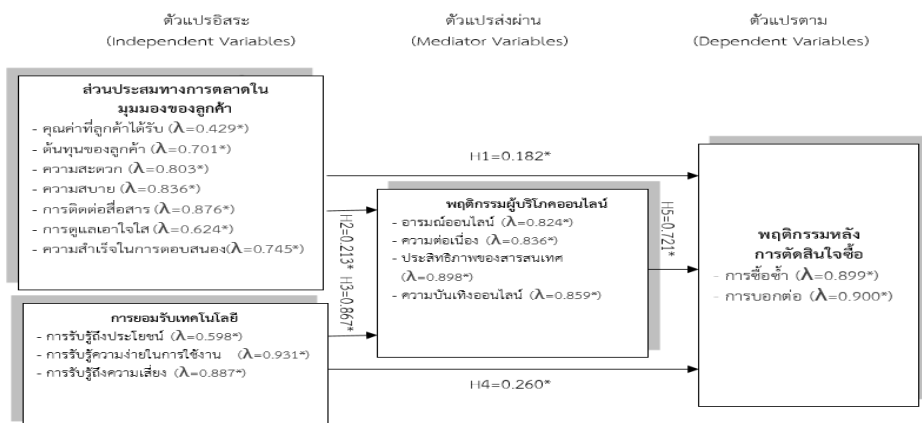

ภาพที่ 1 ผลการศึกษาารูปแบบของปัจจัยเชิงสาเหตุที่มีอิทธิพลต่อพฤติกรรมหลังการซื้อสบู่มุนไพรมนต์ลาดพาณิชย์



3. ข้อเสนอแนะทางการพัฒนาการจัดจำหน่ายสบู่ออนไลน์ในแพลตฟอร์มสำเร็จรูปในตลาดสบู่ออนไลน์ ในส่วนนี้ผู้วิจัยนำผลเชิงปริมาณและเชิงคุณภาพมาเทียบในประเด็นที่ตรงกันตามปัจจัยที่ศึกษาสามารถเสนอเป็นแนวทางได้ดังตารางที่ 3

ตารางที่ 3 ความสัมพันธ์ระหว่างข้อมูลเชิงคุณภาพและผลการวิจัยเชิงปริมาณ และแนวทางการพัฒนาการจัดจำหน่ายสบู่ออนไลน์ในแพลตฟอร์มสำเร็จรูปในตลาดสบู่ออนไลน์

ผลการวิจัยเชิงปริมาณ	ผลการสัมภาษณ์	แนวทางการพัฒนา
ส่วนประสมทางการตลาดในมุมมองของลูกค้า การยอมรับเทคโนโลยี พฤติกรรมผู้บริโภคออนไลน์ มีอิทธิพลเชิงสาเหตุต่อการพฤติกรรมหลังการซื้อ	ปัจจุบันกลุ่มผู้บริโภคที่ใช้ช่องทางการสั่งซื้อสินค้าออนไลน์ มักเป็นกลุ่มที่มีความรู้ มีการศึกษาดี และมีความพร้อมในการเลือก จะเลือกซื้อในรูปแบบและแพลตฟอร์มที่ตนเองรู้สึกถูกใจที่สุด	ผู้จัดจำหน่ายสินค้าออนไลน์ควรให้ความสำคัญกับการบริการลูกค้าตามส่วนประสมการตลาด 7C ประกอบด้วย คุณค่าที่ลูกค้าจะได้รับ (Customer value) ต้นทุน (Cost to Customer) ความสะดวก (Convenience) ความสบาย (Comfort) การติดต่อสื่อสาร (Communication) การดูแลเอาใจใส่ (Caring) ความสำเร็จในการตอบสนองความต้องการ (Completion) ให้มีความสำคัญกับการยอมรับเทคโนโลยี ประกอบด้วย การรับรู้ถึงประโยชน์ที่ได้รับ (Perceived Usefulness) การรับรู้ถึงความง่ายในการใช้งาน (Perceived Ease of Use) และการรับรู้ถึงความเสี่ยง (Perceived Risk) และให้ความสำคัญกับพฤติกรรมผู้บริโภคออนไลน์ ประกอบด้วย อารมณ์ออนไลน์ (Online Emotions) ความต่อเนื่อง (Flow) ประสิทธิภาพของสารสนเทศ (Effectiveness of Information Content) และความบันเทิงออนไลน์ (Online Entertainment)
ส่วนประสมทางการตลาดในมุมมองของลูกค้ามีตัวแปรสังเกตได้และมีค่าน้ำหนักมากที่สุด 2 ตัวแรกคือ ความสบาย ($\lambda=0.836^*$) และการติดต่อสื่อสาร ($\lambda=0.876^*$)	ร้านค้าในระบบออนไลน์ที่ได้รับความนิยม มักเห็นว่าผู้ชายพยายามเสนอบริการด้วยความใส่ใจ ตามที่สังเกตพบว่าลูกค้ามักต้องการ และมีความพร้อมในการตั้งรับและรุกในการให้ข้อมูลสื่อสารกับลูกค้าอย่างรวดเร็วไม่ทิ้งให้ลูกค้าต้องรอคำตอบนานเกินไป	ผู้จัดจำหน่ายสินค้าออนไลน์ควรให้ความสำคัญกับการเสนอบริการให้กับกลุ่มลูกค้าของตนเอง นอกเหนือจากการขายสินค้าเพื่ออำนวยความสะดวกสบายให้กับลูกค้าให้มากที่สุด และควรมีการเตรียมคำตอบในส่วนของคุณค่าที่ลูกค้าแต่ละรายมักสอบถามมาให้พร้อมต่อการใช้ตอบอย่างรวดเร็ว ควรมีการอัปเดตข้อมูลร้าน ข้อมูลสินค้า และสื่อสารให้ความรู้เกี่ยวกับประโยชน์ของสินค้า เพื่อสร้างความรู้สึกที่ดี มีคุณค่า แก่ลูกค้าซึ่งถือได้ว่ามีความแตกต่างกับร้านอื่น
การยอมรับเทคโนโลยีมีตัวแปรสังเกตได้และมีค่าน้ำหนักมากที่สุด 2 ตัวแรกคือ การรับรู้ความง่ายในการใช้งาน ($\lambda=0.931^*$) และการรับรู้ถึงความเสี่ยง ($\lambda=0.887^*$)	ลูกค้าในระบบออนไลน์มักชื่นชอบที่ใช้คำสั่งซื้อได้ง่าย ไม่ยุ่งยาก มีทางเลือกในเมนูที่ชัดเจน และเชื่อว่าระบบออนไลน์ในปัจจุบันมีความปลอดภัยขึ้นมากเมื่อเปรียบเทียบกับสมัยก่อนหน้า	ผู้จัดจำหน่ายสินค้าออนไลน์ควรให้ความสำคัญกับข้อมูลสินค้า ข้อมูลบริการที่ต้องใส่เข้าไปเป็นทางเลือกในแถบเมนูของแต่แพลตฟอร์มที่ทำการขายออนไลน์ เพื่อสร้างความสะดวกในการเลือกสินค้าให้กับลูกค้า และเพื่อขจัดความกังวลใจในเรื่องความรู้สึกไม่ปลอดภัย ควรมีทางเลือกในการชำระเงินให้ลูกค้าในหลายรูปแบบและหลาย



		ช่องทางเพื่อสร้างโอกาสเลือกชำระเงินในรูปแบบ และช่องทางที่ลูกค้าสบายใจ รวมถึงควรมีการ แสดงข้อความที่การันตีสินค้า มีการส่งสินค้าขึ้น ใหม่ให้ในกรณีพบสินค้ามีความบกพร่อง
พฤติกรรมผู้บริโภคออนไลน์มีตัวแปรสังเกตได้และมีค่าน้ำหนักมากที่สุด 2 ตัวแรกคือประสิทธิภาพของสารสนเทศ($\lambda=0.898^*$) และความบันเทิงออนไลน์ ($\lambda=0.859^*$)	ลูกค้าที่มีความทันสมัยมักใช้งานเทคโนโลยีสารสนเทศเพื่อดำเนินชีวิตและมักมีความเชี่ยวชาญในการเลือก ค้นหาข้อมูลประกอบการตัดสินใจและข้อมูลที่คนไทยชอบใช้คือ ข้อมูลรีวิวสินค้าที่ผู้บริโภคคนก่อนหน้าทำไว้ บอกรีวิว หรือแสดงความเห็นไว้ในรูปแบบที่รับทราบข้อมูลง่ายและไม่น่าเบื่อ	ผู้จัดการจำหน่ายสินค้าออนไลน์ควรให้ความสำคัญกับการทบทวนการร้องขอซ้ำ ๆ ของกลุ่มลูกค้าประจำของร้านตนเอง แล้วพัฒนาเป็นการสื่อสารที่แย่งชิงให้ข้อมูลลูกค้าก่อนที่จะมีคำถามซ้ำในลูกค้ารายใหม่ ๆ เพื่อสร้างความประทับใจ แสดงความใส่ใจ โดยผลิตสื่อเพื่อการทำการสื่อสารไว้หลายช่องทางหลายรูปแบบ และต้องมีความสร้างสรรค์ในการสื่อสาร สนุกในการอ่าน หรือรับชมด้วย
พฤติกรรมหลังการซื้อมีตัวแปรสังเกตได้และมีค่าน้ำหนักมากที่สุดทั้ง 2 ตัวแปร เรียงลำดับดังนี้ การบอกต่อ ($\lambda=0.900^*$)และการซื้อซ้ำ ($\lambda=0.899^*$)	การซื้อซ้ำของลูกค้าในระบบออนไลน์มักเกิดจากความไวใจและพอใจในการซื้อมาจากรั้งก่อนหน้า รวมถึงการได้รับข้อมูลมาจากลูกค้ารายเดิม ทำให้มีการซื้อได้ง่ายขึ้นและเป็นลูกค้าประจำของร้าน	ผู้จัดการจำหน่ายสินค้าออนไลน์ควรให้ความสำคัญกับการมีโปรโมชั่น หรือกลยุทธ์ที่ทำให้ลูกค้าเดิมยอมรับซื้อซ้ำเพื่อชักชวนให้เพื่อนมาซื้อด้วย เพราะการที่ลูกค้าเป็นผู้แนะนำได้รับความน่าเชื่อถือมากกว่าผู้ชายเป็นผู้แนะนำเสนอ

จากตารางที่ 3 สามารถสรุปแนวทางการพัฒนาเป็นประเด็นสำคัญได้ดังนี้ ผู้จัดการจำหน่ายสินค้าออนไลน์ควรให้ความสำคัญกับการเสนอบริการให้กับกลุ่มลูกค้า ควรเตรียมคำตอบในส่วนของคำถามซ้ำที่ลูกค้าแต่ละรายมักสอบถามมาให้พร้อมตอบอย่างรวดเร็ว ควรมีการอัปเดตข้อมูลร้าน ข้อมูลสินค้า เพื่อขจัดความกังวลใจควรแสดงข้อความที่การันตีสินค้า มีการส่งสินค้าขึ้นใหม่ให้ในกรณีพบสินค้ามีความบกพร่อง ผู้จัดการจำหน่ายสินค้าออนไลน์ควรให้ความสำคัญกับการทบทวนการร้องขอซ้ำ ๆ ของกลุ่มลูกค้าประจำของร้านตนเอง แล้วพัฒนาเป็นการสื่อสารที่แย่งชิงให้ข้อมูลลูกค้าก่อนที่จะมีคำถามซ้ำในลูกค้ารายใหม่ ๆ และควรสร้างกลยุทธ์ที่ทำให้ลูกค้าเก่ายอมรับซื้อซ้ำเพื่อชักชวนให้เพื่อนมาซื้อด้วย เพราะการที่ลูกค้าเป็นผู้แนะนำได้รับความน่าเชื่อถือมากกว่าผู้ชายเป็นผู้แนะนำเสนอ

อภิปรายผล

พฤติกรรมกรรมการซื้อสปูสมุนไพรรออนไลน์ผ่านระบบพาณิชย์อิเล็กทรอนิกส์ของประเทศไทยในปัจจุบันได้รับอิทธิพลสำคัญที่สามารถส่งผลให้เกิดการซื้อซ้ำและการบอกต่อจากปัจจัยสำคัญ 3 ส่วน ประกอบด้วย 1) ส่วนประสมทางการตลาดในมุมมองของลูกค้า ในส่วนนี้มีอิทธิพลย่อย 7 ตัว ตัวที่มีอิทธิพลสูงที่สุดคือ การติดต่อสื่อสารทั้งจากรูปภาพสินค้าที่น่าสนใจในระบบแพลตฟอร์ม ข้อความที่กระตุ้นความสนใจ เนื้อหาสำคัญที่ครบถ้วน เช่น ราคา ประโยชน์



ของสินค้า การใช้งาน และเรตติ้งความนิยม ล้วนเป็นส่วนสำคัญในการตัดสินใจซื้อออนไลน์ 2) การยอมรับเทคโนโลยีมีอิทธิพลย่อย 3 ตัว ตัวที่มีอิทธิพลสูงที่สุดคือ การรับรู้ความง่ายในการใช้งาน ผู้ขายต้องฉลาดเลือกใช้แพลตฟอร์มที่ง่ายในการทำงานไม่ซับซ้อน เพื่อให้ผู้ใช้สามารถทำรายการได้โดยไม่ต้องมีผู้สอน ไม่ต้องใช้คู่มือก็ทำรายการซื้อสำเร็จ ย่อมทำให้เกิดความพึงพอใจได้เป็นอย่างดี 3) พฤติกรรมผู้บริโภคออนไลน์ มีอิทธิพลย่อย 4 ตัว ตัวที่มีอิทธิพลสูงที่สุด คือ ประสิทธิภาพของสารสนเทศ ถ้าระบบแพลตฟอร์มที่ขายสินค้ามีระบบการบันทึกพฤติกรรมการใช้งาน บันทึกประวัติการซื้อ มีความรวดเร็วในการประมวลผลที่ส่งผลให้เกิดการซื้อได้รวดเร็วยิ่งขึ้นกว่าเดิมเพราะพฤติกรรมผู้บริโภคยุคนี้คือชอบความรวดเร็ว ไม่ยินดีที่ต้องรอคอย

จากการศึกษาแนวคิดกระบวนการตัดสินใจซื้อทั้ง 5 ลำดับขั้นและแนวคิดเรื่อง พฤติกรรมผู้บริโภค แล้วนำมาพิจารณาร่วมกับผลการวิจัยในครั้งนี้ ทำให้ผู้วิจัยมองเห็นความเชื่อมโยงที่สำคัญเกี่ยวเนื่องกับพฤติกรรมการซื้อของผู้บริโภคในระบบออนไลน์ค่อนข้างมาก ในส่วนของการตัดสินใจซื้อ 5 ลำดับขั้นที่ประกอบด้วย การรับรู้ปัญหาหรือความต้องการ การค้นหาข้อมูล การประเมินทางเลือก การตัดสินใจซื้อ และพฤติกรรมหลังการซื้อ จากผลการวิจัยจะเห็นได้ว่าพฤติกรรมผู้บริโภคในระบบออนไลน์ไม่ได้ใช้ลำดับขั้นในการตัดสินใจซื้อตามปกติ แต่ให้ความสำคัญกับการยอมรับเทคโนโลยี แล้วก้าวข้ามกระโดดไปที่ พฤติกรรมหลังการตัดสินใจซื้อ กล่าวคือสำหรับการตลาดออนไลน์ หากผู้ประกอบการหรือผู้ขายเลือกใช้แพลตฟอร์มสำเร็จรูปทางการตลาดที่ตอบสนองความต้องการของลูกค้าได้ ย่อมทำให้เกิดการซื้อที่เป็นผลการจากพฤติกรรมหลังการซื้อของลูกค้ารายเก่าได้ อธิบายโดยง่ายคือ ลูกค้าในระบบออนไลน์จะเลือกใช้แพลตฟอร์มเพื่อการซื้อปิ้งที่ถูกต้องจาก 3 ประเด็นใหญ่ ประเด็นที่ 1 คือ แพลตฟอร์มนั้นสร้างประโยชน์ เช่น สามารถแสดงรายการสินค้าที่ต้องการได้เป็นจำนวนมาก รวดเร็ว ช่วยให้ลูกค้าเปรียบเทียบขนาด ราคา คุณสมบัติได้อย่างชัดเจน แสดงผลความพอใจจากลูกค้าเก่าได้ทั้งแบบคะแนนและคำชม ประเด็นที่ 2 คือ แพลตฟอร์มต้องง่ายต่อการใช้งาน มีการออกแบบคำสั่งการใช้งานให้สอดคล้องต่อเนื่องในแต่ ละหน้า สามารถใช้งานได้ง่าย โดยไม่ต้องมีคนสอนหรือไม่ต้องใช้คู่มือ ประเด็นที่ 3 เป็นแพลตฟอร์มที่มีความปลอดภัยในการใช้งาน เนื่องจากสังคมปัจจุบันมีกลุ่มมิจฉาชีพปะปน เข้ามาในระบบการขายออนไลน์พอสมควรตามที่เห็นข่าวในโทรทัศน์ และหน้าหนังสือพิมพ์ เพราะระบบออนไลน์เป็นการขายในระบบไม่ต้องพบเจอตัวจริงง่ายต่อการหลอกลวง ใช้วิธีการสื่อสารผ่านเครื่องมือ และใช้วิธีการชำระเงินออนไลน์ แล้วจัดส่งสิ่งของผ่านทางบริษัทขนส่ง หากผู้ประกอบการเลือกใช้แพลตฟอร์มในการขายที่ปลอดภัย เช่น ระบบมีการส่งข้อความขอ เลข OTP จากลูกค้าก่อนการชำระเงินแบบตัดบัตรเครดิต มีการแสดงสถานะการจัดส่งสินค้า และมีการแสดงการการันตีกรณีสินค้าชำรุดจากการจัดส่ง จะทำให้เกิดความมั่นใจได้มากขึ้น และที่สำคัญคือ ถ้าแพลตฟอร์มสามารถทำให้ลูกค้าเก่าร่วมแสดงคำชม การให้คะแนนสูง ๆ ได้ด้วย จะมีผลต่อการสั่งซื้อใหม่ง่ายขึ้น จาก 3 ประเด็นที่ได้กล่าวมา ส่งผลให้เกิดการซื้อและ



พฤติกรรมหลังการซื้อในเชิงบวกที่ชัดเจน เกิดเป็นโมเดลพฤติกรรมซ้ำ ๆ คือ เมื่อเกิดความพอใจจะมีการซื้อซ้ำและบอกต่อซึ่งแสดงหลักฐานอยู่ที่ยอดซื้อหน้าเพจ และคอมเมนต์หน้าเพจ ทำให้มีลูกค้าใหม่ง่ายขึ้นและเกิดการขายได้อย่างต่อเนื่อง สอดคล้องกับ ญัฐพล ไยไพโรจน์ กล่าวถึง อิทธิพลของความก้าวหน้าทางเทคโนโลยีที่มีทั้งอินเทอร์เน็ตความเร็วสูงและอุปกรณ์ที่เข้าถึงอินเทอร์เน็ตได้ทุกที่ทุกเวลา ส่งผลให้การตลาดแบบดิจิทัลมีความสำคัญ ซึ่งหมายถึง การเพิ่มความสะดวกให้ลูกค้าและทำให้เกิดความพอใจในระดับสูง (ญัฐพล ไยไพโรจน์, 2558) และยังสอดคล้องกับงานวิจัยของ ฉะนั้น หลิว ได้ทำการศึกษาวิจัยเรื่องประสิทธิผลของการสื่อสารการตลาดดิจิทัลต่อแบรนด์เบอร์เบอร์ในสาธารณรัฐประชาชนจีน อธิบายว่าการใช้กลยุทธ์การตลาดดิจิทัลมีผลค่อนข้างน้อยกับการเพิ่มยอดขาย เพราะในการตัดสินใจซื้อสินค้าออนไลน์นั้นมียอดประกอบอื่น ๆ ร่วมด้วย เช่น ความสะดวก ความรวดเร็วในการตอบ และความรู้สึกปลอดภัยจากการการันตี (ฉะนั้น หลิว, 2556)

องค์ความรู้ใหม่

จากการศึกษาทำให้ค้นพบความรู้ใหม่สำหรับการจัดจำหน่ายสินค้าสู่ชุมชนไพร่บนระบบพาณิชย์อิเล็กทรอนิกส์ ดังรูปที่ 2



ภาพที่ 2 ความรู้ใหม่สำหรับการจัดจำหน่ายสินค้าสู่ชุมชนไพร่บนระบบพาณิชย์อิเล็กทรอนิกส์



จากรูปที่ 2 ผู้วิจัยได้ค้นพบความรู้จากผลการวิจัยว่าหัวใจสำคัญในการขายบนระบบพาณิชย์อิเล็กทรอนิกส์ คือผู้ขายต้องเลือกใช้แพลตฟอร์มที่ถูกค่านิยมซึ่งส่วนมากจะใช้งานง่าย สะดวก และมีความปลอดภัย เมื่อมีแพลตฟอร์มแล้ว รายละเอียดในแพลตฟอร์มที่แสดงหน้าร้านรวมถึงการบริการนั้นประกอบด้วย องค์ประกอบ 6 ส่วนคือ ต้องแต่งภาพสินค้าให้สวยงาม มีข้อความน่าสนใจ มีข้อมูลสินค้า ราคาเป็นปัจจุบัน มีการกักรันตีสินค้า มีรีวิวจากลูกค้าเก่าและสามารถแสดงเรตติ้งความนิยมของลูกค้าเก่า ที่สำคัญผู้ขายต้องตอบกลับรวดเร็วหากมีการติดต่อมาจากผู้ซื้อและต้องตอบกลับตรงประเด็นด้วยความสุภาพ

สรุป/ข้อเสนอแนะ

ผลการศึกษาในเรื่องนี้ผู้ให้ข้อมูลหลักและกลุ่มตัวอย่างให้ความสำคัญกับปัจจัยองค์ประกอบที่มีอิทธิพลต่อพฤติกรรมหลังการตัดสินใจซื้อทุกปัจจัยทั้งส่วนประสมทางการตลาดในมุมมองของลูกค้า การยอมรับเทคโนโลยี พฤติกรรมผู้บริโภคออนไลน์ และมีปัจจัยองค์ประกอบย่อยที่ส่งผลกระทบต่อพฤติกรรมหลังการตัดสินใจซื้อสูงประกอบด้วย การติดต่อสื่อสาร การรับรู้ความง่ายในการใช้งาน และประสิทธิภาพของสารสนเทศ ผู้วิจัยจึงขอเสนอข้อเสนอนี้

1. ผู้ขายควรเลือกแพลตฟอร์มเสนอขายที่ลูกค้าเป้าหมายนิยมใช้เพราะคุ้นเคยซึ่งมีโอกาสสั่งซื้อได้บ่อย
2. ภาพสินค้าที่น่าเสนอหน้าเพจ ต้องเป็นภาพที่ตกแต่งแล้วสวยงาม น่าใช้เพื่อกระตุ้นความต้องการซื้อ
3. ผู้ขายควรสร้างข้อความ (Content) ที่สามารถเรียกร้องความสนใจจากลูกค้าเพื่อประกอบรูปภาพ
4. ข้อมูลที่ลูกค้าสนใจอันดับต้นๆคือ ราคาสินค้า ประโยชน์ของสินค้า ความปลอดภัยของสินค้า วิธีการใช้งาน ดังนั้นข้อมูลเหล่านี้ควรมีครบถ้วนในการสื่อสารและเป็นปัจจุบัน
5. ในการนำเสนอหน้าร้านควรมีข้อความการันตีสินค้าเพื่อสร้างมั่นใจให้ลูกค้า
6. การตอบกลับลูกค้าควรมีความรวดเร็ว ตรงประเด็นและสุภาพ
7. ควรสร้างกลยุทธ์ให้ลูกค้าเก่าเข้ามารีวิวสินค้าของร้าน เพื่อเป็นการสร้างความน่าเชื่อถือและลูกค้ามักเชื่อสิ่งที่ลูกค้าพูดกันเอง มากกว่าการนำเสนอจากผู้ขาย

เอกสารอ้างอิง

กระทรวงดิจิทัลเพื่อเศรษฐกิจและสังคม. (2562). รายงานสถิติการทำธุรกิจพาณิชย์อิเล็กทรอนิกส์ประจำปี 2562. เรียกใช้เมื่อ 3 ตุลาคม 2562 จาก <https://www.mdes.go.th/home>



- กันตาร์ เวิร์ลตพาแนล. (2560). ตลาดรวมสบู่ก่อนสมุนไพร. เรียกใช้เมื่อ 25 มีนาคม 2561 จาก <https://www.ryt9.com/s/prg/1929742>
- กัลยา วาณิชย์ปัญญา. (2549). สถิติสำหรับงานวิจัย. (พิมพ์ครั้งที่ 2). กรุงเทพมหานคร: โรงพิมพ์จุฬาลงกรณ์มหาวิทยาลัย.
- ฉินจุน หลิว. (2556). ประสิทธิภาพของการตลาดเชิงดิจิทัลต่อแบรนด์เบอร์เบอร์ในสาธารณรัฐประชาชนจีน. กรุงเทพมหานคร: จุฬาลงกรณ์มหาวิทยาลัย.
- ณัฐพล ไยไพโรจน์. (2558). อีพเคทเทรนด์การตลาดออนไลน์ 2015. (พิมพ์ครั้งที่ 1). กรุงเทพมหานคร: ไอซีดี พรีเมียร์.
- นงลักษณ์ วิรัชชัย. (2555). ความสัมพันธ์โครงสร้างเชิงเส้น (LISREL) สถิติวิเคราะห์สำหรับการวิจัยทางสังคมศาสตร์และพฤติกรรมศาสตร์. (พิมพ์ครั้งที่ 1). กรุงเทพมหานคร: โรงพิมพ์จุฬาลงกรณ์มหาวิทยาลัย.
- นิเวศน์ ธรรมะ. (2562). ประสบการณ์ซื้อออนไลน์ที่ส่งผลต่อความตั้งใจซื้อสินค้าออนไลน์. วารสารรังสิตบัณฑิตศึกษาในกลุ่มธุรกิจและสังคมศาสตร์, 5(1), 62-71.
- มนตรี พิริยะกุล. (2553). ตัวแบบเส้นทางกำลังสองน้อยที่สุดบางส่วน. ใน เอกสารการประชุมวิชาการสถิติและสถิติประยุกต์ครั้งที่ 11. มหาวิทยาลัยเชียงใหม่.
- มาร์เก็ตเธียร์. (2558). ส่วนแบ่งตลาดสบู่. เรียกใช้เมื่อ 23 มีนาคม 2559 จาก <http://marketeer.co.th/2015/11/japan-food-1115>
- ศูนย์วิจัยกสิกรไทย. (2562). สบู่สมุนไพรออนไลน์. เรียกใช้เมื่อ 5 มกราคม 2562 จาก <https://www.kasikornresearch.com>
- Chu, A. Z-C. & Chu, R. J-C. (2011). The intranet's role in newcomer socialization in the hotel industry in Taiwan – technology acceptance model analysis. *The International Journal of Human Resource Management*, 22(5), 1163-1179.
- Conferenceseries. (2018). Herbs Situation. 4th Global summit on Herbs and Traditional Medicine Osaka, Japan. Retrieved January 10, 2019, from <http://www.herbal.global-summit.com/2018/>
- Kotler, P. (2003). *Marketing Management*. (11th ed). New Jersey: Prentice-Hall.
- Richard, M. O. & Chebat, J. C. (2016). Modeling online consumer behavior: Preeminence of emotions and moderating influences of need for cognition and optimal stimulation level. *Journal of Business Research*, 69(2), 541–553.
- Saris, W. E., & Stronkhorst, L. H. (1984). *Causal Modelling in Nonexperimental Research*. Amsterdam: Sociometric Research Foundation.



Shimizu, K. (2009). *Symbiotic Marketing Strategy*. (4th edition). Japanese:
Souseisha Book Company.

ปัจจัยด้านบทบาทในการบริหารของผู้บริหารสถานศึกษาที่ส่งผลต่อ
คุณธรรมของผู้เรียน ในสถานศึกษาสังกัดสำนักงานเขตพื้นที่การศึกษา
ประถมศึกษาเพชรบุรี เขต 2*

ADMINISTRATIVE ROLE FACTORS OF SCHOOL ADMINISTRATORS
AFFECTING STUDENTS' MORALITY IN SCHOOLS UNDER
PHETCHABURI PRIMARY EDUCATIONAL
SERVICE AREA OFFICE 2

กิริติ ภูมร

Keerati Phumorn

สมศักดิ์ สุภีรักษ์

Somsak Suphirak

มหาวิทยาลัยเจ้าพระยา

Chaopraya University, Thailand

E-mail: keeratipumorn4008@gmail.com

บทคัดย่อ

บทความนี้มีวัตถุประสงค์เพื่อ 1) ศึกษาระดับบทบาทในการบริหารของผู้บริหารสถานศึกษาที่ส่งผลต่อคุณธรรมของผู้เรียนในสถานศึกษา สังกัดสำนักงานเขตพื้นที่การศึกษาประถมศึกษาเพชรบุรี เขต 2 2) ศึกษาระดับคุณธรรมของผู้เรียนในสถานศึกษา 3) ศึกษาความสัมพันธ์ระหว่างบทบาทในการบริหารของผู้บริหารสถานศึกษากับคุณธรรมของผู้เรียนในสถานศึกษา และ 4) สร้างสมการพยากรณ์ที่เกิดจากปัจจัยด้านบทบาทในการบริหารของผู้บริหารสถานศึกษาที่ส่งผลต่อคุณธรรมของผู้เรียนในสถานศึกษา เป็นการวิจัยเชิงปริมาณ กลุ่มตัวอย่างคือผู้บริหารสถานศึกษาและครูสังกัดสำนักงานเขตพื้นที่การศึกษาประถมศึกษาเพชรบุรี เขต 2 จำนวน 397 คน ใช้วิธีการสุ่มตัวอย่าง แบบแบ่งชั้นตามขนาดของสถานศึกษา เครื่องมือที่ใช้ในการวิจัย ได้แก่ แบบสอบถาม วิเคราะห์ข้อมูลโดยการหาค่าร้อยละ ค่าเฉลี่ย ส่วนเบี่ยงเบนมาตรฐาน และการถดถอยพหุคูณ ผลการวิจัยพบว่า บทบาทในการบริหารของผู้บริหารสถานศึกษาที่ส่งผลต่อคุณธรรมของผู้เรียนในสถานศึกษาโดยรวมอยู่ในระดับมาก ส่วนระดับคุณธรรมของผู้เรียนในสถานศึกษาโดยรวมและรายด้านทุกด้านอยู่ในระดับมากเช่นเดียวกัน จากการวิเคราะห์ข้อมูลพบว่าบทบาทในการบริหารของผู้บริหารสถานศึกษามีความสัมพันธ์ทางบวกในระดับสูงกับคุณธรรมของผู้เรียนในสถานศึกษา แตกต่าง อย่างมีนัยสำคัญทางสถิติที่ระดับ .01 ซึ่งมีค่าเท่ากับ 0.89 โดยมีตัวแปรด้านการจัดกระบวนการเรียนรู้ ด้านการสร้างและการพัฒนาหลักสูตร ด้านการ

* Received 20 June 2020; Revised 15 July 2020; Accepted 20 July 2020



ประเมินผลการเรียนรู้ ด้านสื่อการเรียนการสอนและแหล่งเรียนรู้ และด้านการสร้างความร่วมมือกับชุมชน ที่ร่วมกันทำนุบำรุงคุณธรรมของผู้เรียนในสถานศึกษาได้อย่างมีนัยสำคัญทางสถิติที่ .01 สามารถอธิบายการผันแปรของระดับคุณธรรมผู้เรียนได้ร้อยละ 84

คำสำคัญ: ปัจจัยด้านบทบาทในการบริหาร, ผู้บริหารสถานศึกษา, คุณธรรมของผู้เรียน

Abstract

This article aimed to: 1) to study the level of administrative role factors of school administrators under Phetchaburi Primary Educational Service Area Office 2, 2) to studies the level of students' morality in schools, 3) to study the relationship between the administrative roles of school administrators and the students' morality in schools and 4) to create predictions from administrative role factors of school administrators affecting students' morality in schools 2. Is a quantitative research. Collecting the data from 397 administrators and teachers of Phetchaburi Primary Educational Service Area Office 2. The research instrument was a questionnaire constructed. were used to collected the data. Data were analysed with percentage, means, standard deviation and Stepwise Multiple Regression Analysis. The results was found that, The overall of administrative role factors of school administrators under Phetchaburi Primary Educational Service Area Office 2 were at a high level. When considered in each aspect, it was found that all aspects also had a high level. In general, the educational roles of school administrators had a high level of positive relationship and students' morality in schools under Phetchaburi Primary Educational Service Area Office 2 was statistically significant at the 0.01 which was equal to 0.89. These variables include the learning process, management curriculum, creation and development, the evaluation of learning, the teaching and learning resources, and the cooperation with Community that jointly predict the merit of learners in educational institutions Under the Phetchaburi Primary Educational Service Area Office 2, with statistical significance .01. All 5 variables can explain the variation of the moral level of learners by 84 percent.

Keywords: Administrative Role Factors of School Administrators, Administrators, Students' Morality



บทนำ

การพัฒนาการศึกษาตามแนวพระราชดำริของพระบาทสมเด็จพระเจ้าอยู่หัว รัชกาลที่ 10 มีจุดมุ่งหมายเพื่อพัฒนาพื้นฐานให้แก่ผู้เรียน 4 ด้าน คือ มีทัศนคติที่ถูกต้องต่อบ้านเมือง มีพื้นฐานชีวิตที่มั่นคงมีคุณธรรม มีงานทำและมีอาชีพและการเป็นพลเมืองดี (สำนักงานเขตพื้นที่การศึกษาประถมศึกษาเพชรบุรี เขต 2, 2562) ซึ่งมีความสอดคล้องกับแผนยุทธศาสตร์ชาติระยะ 20 ปี (พ.ศ. 2561 – พ.ศ.2580) ด้านการพัฒนาและเสริมสร้างศักยภาพทรัพยากรมนุษย์ที่ส่งเสริมการบูรณาการเรื่องความซื่อสัตย์ วินัย คุณธรรม จริยธรรม ในการจัดการเรียนการสอนของสถานศึกษา โดยให้สถานศึกษาสอดแทรกการปลูกฝังคุณธรรม จริยธรรม และการมีจิตสาธารณะเข้าไปในทุกสาระวิชาและในทุกกิจกรรม รวมทั้งปรับสภาพแวดล้อมทั้งภายใน และภายนอกสถานศึกษาให้เอื้อต่อการมีคุณธรรม จริยธรรม และจิตสาธารณะ รวมถึงการรักษาขนบธรรมเนียม และประเพณีอันดีงาม (สำนักงานคณะกรรมการพัฒนาการเศรษฐกิจและสังคมแห่งชาติ, 2561) เป็นไปในทิศทางเดียวกันกับแผนยุทธศาสตร์ชาติระยะ 20 ปี (พ.ศ. 2561 – พ.ศ. 2580) ซึ่งมุ่งเน้นการนำคุณธรรมและจริยธรรมมาใช้ในกระบวนการเรียนการสอนในสถานศึกษา เนื่องจากสภาพการเปลี่ยนแปลงที่รวดเร็วของกระแสสังคม เศรษฐกิจและวัฒนธรรมตลอดจนเทคโนโลยีที่อำนวยความสะดวกและทันสมัยขึ้นอย่างหลีกเลี่ยงไม่ได้อาจทำให้ผู้เรียนเกิดความสับสนในวิถีชีวิตของตนเอง ไม่ตระหนักถึงคุณธรรม และจริยธรรมในตนเองส่งผลให้ผู้เรียนเกิดพฤติกรรมที่ไม่พึงประสงค์ได้ อาทิ มีค่านิยมที่ไม่สมควร ขาดวินัยต่อตนเอง และมีคุณธรรมในตนเองลดลง ซึ่งอาจส่งผลเสียต่อตัวผู้เรียนและสามารถก่อตัวลุกลามร้ายแรงจนกลายเป็นปัญหาของสังคมได้

สำนักงานเขตพื้นที่การศึกษาประถมศึกษาเพชรบุรี เขต 2 เป็นหน่วยงานในสังกัดสำนักงานคณะกรรมการการศึกษาขั้นพื้นฐานกระทรวงศึกษาธิการ มีภารกิจรับผิดชอบการบริหารจัดการศึกษาขั้นพื้นฐานให้เป็นไปตามนโยบายและมาตรฐานการศึกษาให้แก่ประชากรวัยเรียนระดับการศึกษาขั้นพื้นฐาน มีหน้าที่รับผิดชอบครอบคลุมในพื้นที่ 4 อำเภอ ได้แก่ อำเภอบำเหน็จณรงค์ อำเภอบ้านลาด และอำเภอแก่งกระจาน มีโรงเรียนในสังกัดจำนวน 123 โรงเรียน จำแนกเป็นสถานศึกษาขนาดใหญ่จำนวน 2 แห่ง สถานศึกษาขนาดกลางจำนวน 44 แห่ง และสถานศึกษาขนาดเล็กจำนวน 77 แห่ง มีนักเรียนในสังกัดจำนวน 15,485 คน และมีผู้บริหารสถานศึกษาและครูผู้สอนจำนวน 1,620 คน (สำนักงานเขตพื้นที่การศึกษาประถมศึกษาเพชรบุรี เขต 2, 2562) เกิดสภาพปัญหานักเรียนมีคุณธรรมและจริยธรรมในตนเองลดลง ซึ่งอาจก่อให้เกิดปัญหาลุกลามจนกลายเป็นปัญหาของสังคมได้ในอนาคต จากข้อมูลสถิติของสถานพินิจคุ้มครองเด็กและเยาวชนจังหวัดเพชรบุรี ประจำปี 2561 พบว่า มีเด็กและเยาวชนวัยเรียนที่ถูกดำเนินคดี จำนวน 119 คน โดยคดีที่พบมากที่สุดคือ คดีชีวิตและร่างกาย คดียาเสพติดให้โทษ คดีทรัพย์ และคดีเพศตามลำดับ (สถานพินิจคุ้มครองเด็กและเยาวชนจังหวัดเพชรบุรี, 2561) ด้วยเหตุนี้สถานศึกษาจึงต้องมีการอบรมขัดเกลาให้ผู้เรียนได้



ตระหนักถึงสภาพคุณงามความดี และมีคุณธรรมจริยธรรมในตนเอง ซึ่งหน้าที่ของสถานศึกษาที่กล่าวมานั้นสอดคล้องกับพระราชบัญญัติการศึกษาแห่งชาติ พ.ศ. 2542 ที่กำหนดความมุ่งหมายและหลักการในการจัดการศึกษาไว้ในมาตรา 6 ว่า “ การจัดการศึกษาต้องเป็นไปเพื่อพัฒนาคนไทยให้เป็นมนุษย์ที่สมบูรณ์ทั้งร่างกาย จิตใจ สติปัญญาความรู้ คุณธรรม มีจริยธรรม และวัฒนธรรมในการดำรงชีวิต สามารถอยู่ร่วมกับผู้อื่นได้อย่างมีความสุข (กระทรวงศึกษาธิการ, 2543) เป็นไปในทิศทางเดียวกันกับสำนักงานคณะกรรมการการศึกษาขั้นพื้นฐานและกระทรวงศึกษาธิการที่เร่งรัดปฏิรูปการศึกษาไทยที่ยึดคุณธรรมนำความรู้ ทั้งนี้เพื่อพัฒนาให้คนไทยใช้คุณธรรมเป็นพื้นฐานของการเรียนรู้ สร้างความตระหนักและมุ่งเน้นปลูกฝังในจิตใจของเยาวชนไทยนั้นได้แก่ คุณธรรมพื้นฐาน 8 ประการ ได้แก่ ความขยัน ประหยัด ซื่อสัตย์ มีวินัย สุภาพ สะอาด สามัคคี และมีน้ำใจ ให้เป็นวิถีของคนในสถานศึกษาหรือองค์กรที่เกี่ยวข้องกับการศึกษา และสามารถพัฒนาบรรยากาศสิ่งแวดล้อมที่ดีให้เหมาะสมในการพัฒนาจิตใจของเด็กและเยาวชนไทย (สำนักงานเลขาธิการสภาการศึกษา, 2551)

จากนโยบายและสภาพปัญหาที่กล่าวมาข้างต้นนั้นเห็นได้ว่าสถานศึกษามีส่วนสำคัญในการจัดระบบการเรียนการสอน และอบรมขัดเกลาพัฒนาผู้เรียนให้มีความรู้คู่คุณธรรมเป็นพลเมืองดีของสังคม สามารถดำรงชีวิตในสังคมได้อย่างมีความสุข ในการนี้ผู้บริหารสถานศึกษาเป็นผู้มีอิทธิพลต่อการจัดการเรียนรู้ของสถานศึกษา การบริหารสถานศึกษานั้นต้องวางแผนการดำเนินงานอย่างชัดเจนและเป็นระบบ ทั้งนี้ผู้บริหารสถานศึกษาต้องเป็นผู้ที่มีความรู้ความสามารถ มีอุดมการณ์แนวคิดบริหารงาน มีวิสัยทัศน์ที่กว้างไกล อีกทั้งยังเป็นแบบอย่างที่ดีแก่บุคลากรและนักเรียน ส่งผลให้การจัดระบบการศึกษาเกิดผลผลิตที่ดีและส่งผลดีต่อสถานศึกษา ทั้งนี้เพื่อพัฒนาผู้เรียนและสถานศึกษาให้เกิดความก้าวหน้ามีประสิทธิภาพและประสิทธิผลที่สูงขึ้น ซึ่งบทบาทสำคัญในการบริหารของผู้บริหารสถานศึกษาให้บรรลุตามวัตถุประสงค์และเกิดประสิทธิภาพสูงสุดนั้น พระราชบัญญัติการศึกษาแห่งชาติ พ.ศ. 2542 ได้กล่าวถึงแนวทางการจัดการศึกษา ซึ่งเป็นบทบาทหน้าที่ของผู้บริหารสถานศึกษาที่ต้องส่งเสริมและสนับสนุนการจัดการเรียนรู้ 7 ด้าน ได้แก่ 1) ด้านการจัดกระบวนการเรียนรู้ คือ การส่งเสริมและสนับสนุนให้ครูผู้สอนประยุกต์ความรู้เพื่อปลูกฝังคุณธรรมที่พึงมีในการจัดการเรียนการสอน 2) ด้านสื่อการเรียนการสอนและแหล่งเรียนรู้ คือ การส่งเสริมและสนับสนุนสื่อการเรียนรู้อื่นๆ ให้เพียงพอและสนับสนุนให้จัดการเรียนการสอนโดยใช้แหล่งเรียนรู้ 3) ด้านการประเมินผลการเรียนรู้ คือ สนับสนุนให้มีการประเมินผลความรู้คู่คุณธรรม อย่างต่อเนื่อง 4) ด้านการสร้างและการพัฒนาหลักสูตร คือ การจัดทำสาระของหลักสูตรเพื่อให้ผู้เรียนมีคุณลักษณะที่พึงประสงค์ 5) ด้านการสร้างความร่วมมือกับชุมชน คือ การประสานงาน สร้างความร่วมมือกับชุมชน เปิดโอกาสให้ผู้ปกครองมีส่วนร่วมในการพัฒนาผู้เรียน 6) ด้านการวิจัยเพื่อพัฒนาการเรียนรู้อื่นๆ คือ ส่งเสริมและสนับสนุน ให้ครูผู้สอนทำวิจัยเพื่อแก้ไขปัญหา และนำผลไปพัฒนาผู้เรียนอย่างมีประสิทธิภาพ และ 7) ด้านการพัฒนาบุคลากร คือ การพัฒนาบุคลากร



ให้มีความสามารถในการจัดการเรียนรู้คุณธรรม (พระราชบัญญัติการศึกษาแห่งชาติ พ.ศ. 2542, 2542) ทั้งนี้ผู้บริหารที่ติดต้องรู้จักเลือกวิธีการบริหารที่กล่าวมานี้ด้วยความเหมาะสมมีประสิทธิภาพ มีเป้าประสงค์เพื่อเสริมสร้างคุณธรรมแก่ผู้เรียนให้เป็นบุคคลที่มีความรู้เปี่ยมด้วยคุณธรรมเป็นคนดีของสังคมไทย และสามารถดำรงชีวิตในสังคมยุคปัจจุบันอย่างมีความสุขตามหลักคุณธรรมที่กระทรวงศึกษาธิการประกาศ ให้สถานศึกษาทุกแห่งต้องปลูกฝังให้นักเรียนมีคุณธรรมพื้นฐาน 8 ประการ โดยเริ่มใช้เต็มรูปแบบในปีการศึกษา 2550 คุณธรรมพื้นฐาน 8 ประการมีจุดมุ่งหมายเพื่อให้เป็นคนดี มีความรู้ และอยู่ดีมีสุข ก้าวสู่สังคมคุณธรรม นำความรู้ (กระทรวงศึกษาธิการ, 2550) อันประกอบด้วย 8 ประการ ได้แก่ ประการที่ 1) ความขยัน คือ ความตั้งใจเพียรพยายามทำหน้าที่การทำงานอย่างต่อเนื่องสม่ำเสมอ อดทน ไม่ท้อถอยเมื่อพบอุปสรรค ประการที่ 2) ความประหยัด คือ การรู้จักเก็บออมเงินสิ่งของให้เกิดประโยชน์คุ้มค่า ไม่ฟุ่มเฟือย ฟุ้งเฟ้อ เป็นผู้ที่ดีำเนินชีวิตเรียบง่าย ประการที่ 3) ความซื่อสัตย์ คือ ประพฤติตรงไม่เอินเอียงทั้งต่อหน้าที่ ต่อวิชาชีพ รับผิดชอบต่อตนเองและปฏิบัติอย่างเต็มที่ถูกต้อง ประการที่ 4) ความมีวินัย คือ การยึดมั่นในระเบียบแบบแผน ข้อบังคับและข้อปฏิบัติของตนเองและมีวินัยต่อสังคม ประการที่ 5) ความสุภาพ คือ เรียบร้อย อ่อนโยน ละเอียดอ่อน มีกิริยามารยาทที่ดีงาม มีสัมมาคารวะ เป็นผู้ที่ อ่อนน้อมถ่อมตนตามสถานภาพและกาลเทศะ ประการ ที่ 6) ความสะอาด คือ ปราศจากความมัวหมอง ทั้งกาย ใจ และสภาพแวดล้อม ความผ่องใส เป็นที่เจริญตา แก่ผู้พบเห็น ประการที่ 7) ความสามัคคี คือ ความพร้อมเพรียงกัน ความกลมเกลียวกัน ความปรองดองกัน ร่วมใจกันปฏิบัติงานให้บรรลุผลตามที่ต้องการ และประการที่ 8) ความมีน้ำใจ คือ ความจริงใจที่ไม่เห็นแก่เพียงตัวเองหรือเรื่องของตัวเอง ให้ความช่วยเหลือเกื้อกูลกันและกัน เป็นผู้ให้และผู้อาสาช่วยเหลือสังคม (กระทรวงศึกษาธิการ, 2550) โดยสถานศึกษามีหน้าที่โดยตรงในการให้ความรู้ ปลูกฝังและดำเนินการสร้างคุณธรรมให้เกิดขึ้นแก่ผู้เรียน ผู้บริหารสถานศึกษานับว่าเป็นผู้มีบทบาทสำคัญอย่างยิ่งต่อการบริหารงานสถานศึกษาในการผลิตผู้เรียนที่มีความรู้และมีคุณธรรมพื้นฐาน 8 ประการผ่านกระบวนการจัดการเรียนรู้ทั้ง 7 ด้าน ตามพระราชบัญญัติการศึกษาแห่งชาติ พ.ศ. 2542 เพื่อแก้ไขปัญหาและพัฒนาคุณธรรมของผู้เรียนได้ตรงจุดอย่างเป็นระบบส่งผลให้ผู้เรียนมีความรู้คู่คุณธรรมสามารถเติบโตเป็นพลเมืองที่ดีของชาติสืบไป

จากความสำคัญและความจำเป็นข้างต้นแสดงให้เห็นว่าผู้บริหารสถานศึกษานั้นมีบทบาทสำคัญ ต่อการพัฒนาคุณธรรมผู้เรียน ซึ่งผู้บริหารสถานศึกษาต้องมีกระบวนการปฏิบัติงานอย่างเป็นระบบ ก่อให้เกิดคุณธรรมในตนเองของผู้เรียน ด้วยเหตุนี้ผู้วิจัยในฐานะบุคลากรทางการศึกษาสังกัดสำนักงาน เขตพื้นที่การศึกษาประถมศึกษาเพชรบุรี เขต 2 จึงมีความตั้งใจที่จะศึกษาเรื่อง ปัจจัยด้านบทบาทในการบริหารของผู้บริหารสถานศึกษาที่ส่งผลต่อคุณธรรมของผู้เรียนในสถานศึกษา สังกัดสำนักงานเขตพื้นที่การศึกษาประถมศึกษาเพชรบุรี



เขต 2 เพื่อเป็นข้อมูลความรู้ในการวางแผนพัฒนาและแก้ไขระบบการพัฒนาคุณธรรมผู้เรียนให้มีประสิทธิภาพ ก่อให้เกิดประสิทธิผลอย่างเป็นระบบสู่สถานศึกษาต่อไป

วัตถุประสงค์ของการวิจัย

1. เพื่อศึกษาระดับบทบาทในการบริหารของผู้บริหารสถานศึกษาที่ส่งผลต่อคุณธรรมของผู้เรียนในสถานศึกษา สังกัดสำนักงานเขตพื้นที่การศึกษาประถมศึกษาเพชรบุรี เขต 2
2. เพื่อศึกษาระดับคุณธรรมของผู้เรียนในสถานศึกษา สังกัดสำนักงานเขตพื้นที่การศึกษาประถมศึกษาเพชรบุรี เขต 2
3. เพื่อศึกษาความสัมพันธ์ระหว่างบทบาทในการบริหารของผู้บริหารสถานศึกษากับคุณธรรมของผู้เรียน ในสถานศึกษา สังกัดสำนักงานเขตพื้นที่การศึกษาประถมศึกษาเพชรบุรี เขต 2
4. เพื่อสร้างสมการพยากรณ์ที่เกิดจากปัจจัยด้านบทบาทในการบริหารของผู้บริหารสถานศึกษาที่ส่งผลต่อคุณธรรมของผู้เรียนในสถานศึกษา สังกัดสำนักงานเขตพื้นที่การศึกษาประถมศึกษาเพชรบุรี เขต 2

วิธีดำเนินการวิจัย

การศึกษาครั้งนี้เป็นการศึกษาปัจจัยด้านบทบาทในการบริหารของผู้บริหารสถานศึกษาที่ส่งผลต่อคุณธรรมของผู้เรียนในสถานศึกษา สังกัดสำนักงานเขตพื้นที่การศึกษาประถมศึกษาเพชรบุรี เขต 2 เป็นการวิจัยเชิงปริมาณ (Quantitative Research)

1. ขอบเขตด้านเนื้อหา

การวิจัยในครั้งนี้ได้ศึกษาปัจจัยด้านบทบาทในการบริหารของผู้บริหารสถานศึกษาที่ส่งผลต่อคุณธรรมของผู้เรียนในสถานศึกษา สังกัดสำนักงานเขตพื้นที่การศึกษาประถมศึกษาเพชรบุรี เขต 2 โดยมีขอบเขตของเนื้อหา ดังนี้

1.1 ปัจจัยด้านบทบาทในการบริหารของผู้บริหารสถานศึกษาที่ใช้หลักการบริหารสถานศึกษา ในการปฏิรูปการเรียนรู้ที่ผู้เรียนเป็นสำคัญตามพระราชบัญญัติการศึกษาแห่งชาติ ซึ่งจำแนกออกเป็น 7 ด้าน คือ การจัดกระบวนการเรียนรู้ สื่อการเรียนการสอนและแหล่งเรียนรู้ การประเมินผลการเรียนรู้ การสร้างและการพัฒนาหลักสูตร การสร้างความร่วมมือกับชุมชน การวิจัยเพื่อพัฒนาการเรียนรู้ และการพัฒนาบุคลากร (พระราชบัญญัติการศึกษาแห่งชาติ พ.ศ. 2542, 2542)

1.2 คุณธรรมผู้เรียน ใช้หลักคุณธรรมพื้นฐาน 8 ประการของสำนักงานเลขาธิการสภาการศึกษา และกระทรวงศึกษาธิการ จำแนกออกเป็น 8 ด้าน คือ ความขยัน ความประหยัด ความมีวินัย ความซื่อสัตย์ ความสุภาพ ความสะอาด ความสามัคคี และความมีน้ำใจ (กระทรวงศึกษาธิการ, 2550)



2. ด้านประชากรและกลุ่มตัวอย่าง

การวิจัยในครั้งนี้มีกลุ่มประชากรได้แก่ ผู้บริหารสถานศึกษาและครูผู้สอนของสถานศึกษาในสังกัดสำนักงานเขตพื้นที่การศึกษาประถมศึกษาเพชรบุรี เขต 2 จำนวนเป็นผู้บริหารสถานศึกษาจำนวน 119 คน และครูผู้สอนจำนวน 1,501 คน รวมจำนวนทั้งสิ้น 1,620 คน (สำนักงานเขตพื้นที่การศึกษาประถมศึกษาเพชรบุรี เขต 2, 2562) จากนั้นกำหนดกลุ่มตัวอย่างจากการเปิดตารางของเครจซี่และมอร์แกน (Krejcie, R. V. & Morgan, D. W., 1970) ที่ระดับความเชื่อมั่น 95% ได้กลุ่มตัวอย่างเป็นผู้บริหารสถานศึกษา จำนวน 91 คน และครูผู้สอน จำนวน 306 คน รวมจำนวนทั้งสิ้น 397 คน จากนั้นสุ่มโดยใช้วิธีการสุ่มตัวอย่างแบบแบ่งชั้น (Stratified Random Sampling) ตามขนาด ของสถานศึกษา โดยใช้วิธีการเทียบสัดส่วนจำนวนผู้บริหารสถานศึกษาและครูผู้สอนในแต่ละสถานศึกษาแล้วจึงสุ่มกลุ่มตัวอย่างแต่ละโรงเรียนโดยวิธีการสุ่มอย่างง่าย (Simple Random Sampling)

3. เครื่องมือที่ใช้ในการวิจัย

3.1. เป็นแบบสอบถามแบบสำรวจรายการ (Check List) ใช้สอบถามข้อมูลเกี่ยวกับสถานภาพเบื้องต้นของผู้ตอบแบบสอบถาม ประกอบด้วย เพศ อายุ ตำแหน่ง ประสบการณ์การทำงาน และขนาดของสถานศึกษา

3.2. แบบประเมินระดับปัจจัยด้านบทบาทในการบริหารของผู้บริหารสถานศึกษาที่ส่งผลต่อคุณธรรมผู้เรียน มีลักษณะเป็นมาตราส่วนประมาณค่า 5 ระดับ (Rating Scale)

3.3 แบบประเมินระดับคุณธรรมพื้นฐาน 8 ประการของผู้เรียน มีลักษณะเป็นมาตราส่วนประมาณค่า 5 ระดับ (Rating Scale)

4. ขั้นตอนการสร้างและหาคุณภาพเครื่องมือ

4.1 ศึกษาแนวคิด หลักการ ทฤษฎี เอกสาร และงานวิจัยที่เกี่ยวข้องกับปัจจัยด้านบทบาทในการบริหารของผู้บริหารสถานศึกษา และคุณธรรมพื้นฐาน 8 ประการของผู้เรียน แล้วกำหนดรูปแบบและโครงสร้างของแบบสอบถาม

4.2 กำหนดพฤติกรรมบ่งชี้ให้ครอบคลุมนิยามตัวแปรและนำมาจัดทำเป็นข้อกระทงคำถามสำหรับการวิจัยโดยผ่านคำแนะนำจากอาจารย์ที่ปรึกษา

4.3 นำกระทงคำถามที่สร้างขึ้นไปให้ผู้ทรงคุณวุฒิจำนวน 5 ท่าน ตรวจสอบความตรงด้านเนื้อหา (Content Validity) ของข้อกระทงคำถามแล้วหาดัชนีความสอดคล้องระหว่างข้อคำถามและวัตถุประสงค์ (Index of Item Objective Congruence: IOC) โดยเลือกข้อคำถามที่มีค่าตั้งแต่ 0.60 - 1.00 ซึ่งถือว่าเป็นข้อคำถามที่มีความเหมาะสม ได้กระทงคำถามระดับปัจจัยด้านบทบาทในการบริหารของผู้บริหารสถานศึกษาที่ส่งผลต่อคุณธรรมผู้เรียน จำนวน 46 ข้อ และกระทงคำถามระดับคุณธรรมพื้นฐาน 8 ประการของผู้เรียน จำนวน 32 ข้อ



4.4 แก้ไขข้อกระทงคำถามแล้วจัดแบบสอบถามตามข้อเสนอแนะของผู้ทรงคุณวุฒิและอาจารย์ที่ปรึกษา

4.5 นำแบบสอบถามไปทดลองใช้ (Try Out) กับผู้บริหารสถานศึกษา และครูผู้สอนของโรงเรียนที่มีการจัดการเรียนร่วมในสังกัดสำนักงานเขตพื้นที่การศึกษาประถมศึกษาเพชรบุรี เขต 1 จำนวน 30 คน

4.6 นำแบบสอบถามที่รับกลับคืนมา ตรวจสอบคุณภาพด้านความเที่ยง (Reliability) โดยใช้ค่าสัมประสิทธิ์แอลฟา (α - coefficient) ของ Cronbach (Cronbach, L. J., 1990) ค่าความเที่ยงของแบบสอบถาม ด้านปัจจัยด้านบทบาทในการบริหารของผู้บริหารสถานศึกษาที่ส่งผลต่อคุณธรรมผู้เรียน เท่ากับ 0.94 และ ระดับคุณธรรมพื้นฐาน 8 ประการของผู้เรียน เท่ากับ 0.97

4.7 ปรับปรุงข้อกระทงคำถามในด้านการใช้ภาษาให้มีความเหมาะสมและถูกต้อง โดยผ่านการแนะนำของอาจารย์ที่ปรึกษา และจัดทำแบบสอบถามฉบับสมบูรณ์เพื่อนำไปใช้เก็บข้อมูลกับกลุ่มตัวอย่าง

5. การวิเคราะห์ข้อมูล

5.1 วิเคราะห์ข้อมูลสถานภาพของผู้ตอบแบบสอบถามสถิติที่ใช้ได้แก่ จำนวน (Frequency) และ ร้อยละ (Percentage)

5.2 วิเคราะห์ข้อมูลตามวัตถุประสงค์ข้อที่ 1 “เพื่อศึกษาระดับปัจจัยในการบริหารของผู้บริหารสถานศึกษาที่ส่งผลต่อคุณธรรมของผู้เรียนในสถานศึกษา สังกัดสำนักงานเขตพื้นที่การศึกษาประถมศึกษาเพชรบุรี เขต 2” สถิติที่ใช้ได้แก่ ค่าเฉลี่ย และส่วนเบี่ยงเบนมาตรฐาน จากนั้นนำคะแนนเฉลี่ยไปเปรียบเทียบกับเกณฑ์ แล้วนำเสนอผลการวิเคราะห์ข้อมูลในรูปแบบตารางประกอบคำบรรยาย

5.3 วิเคราะห์ข้อมูลตามวัตถุประสงค์ข้อที่ 2 “เพื่อศึกษาระดับคุณธรรมของผู้เรียนในสถานศึกษา สังกัดสำนักงานเขตพื้นที่การศึกษาประถมศึกษาเพชรบุรี เขต 2” สถิติที่ใช้ได้แก่ ค่าเฉลี่ย และส่วนเบี่ยงเบนมาตรฐาน จากนั้นนำคะแนนเฉลี่ยไปเปรียบเทียบกับเกณฑ์ แล้วนำเสนอผลการวิเคราะห์ข้อมูลในรูปแบบตารางประกอบคำบรรยาย

5.4 วิเคราะห์ข้อมูลตามวัตถุประสงค์ข้อที่ 3 “เพื่อศึกษาความสัมพันธ์ระหว่างบทบาทในการบริหารของผู้บริหารสถานศึกษากับคุณธรรมของผู้เรียนในสถานศึกษา สังกัดสำนักงานเขตพื้นที่การศึกษาประถมศึกษาเพชรบุรี เขต 2” สถิติที่ใช้ได้แก่สัมประสิทธิ์สหสัมพันธ์แบบเพียร์สัน (Pearson Product - Moment Correlation Coefficient) และเปรียบเทียบค่าเฉลี่ยกับเกณฑ์ของชูศรี วงศ์รัตน์ (ชูศรี วงศ์รัตน์, 2550) แล้วนำเสนอการวิเคราะห์ข้อมูลในรูปแบบตารางประกอบคำอธิบาย

5.5 วิเคราะห์ข้อมูลตามวัตถุประสงค์ข้อที่ 4 “เพื่อสร้างสมการพยากรณ์ที่เกิดจากปัจจัยด้านบทบาทในการบริหารของผู้บริหารสถานศึกษาที่ส่งผลต่อคุณธรรมของผู้เรียนใน



สถานศึกษา สังกัดสำนักงานเขตพื้นที่การศึกษาประถมศึกษาเพชรบุรี เขต 2” สถิติที่ใช้ได้แก่ การวิเคราะห์การถดถอยพหุคูณแบบมีขั้นตอน (Stepwise Multiple Regression Analysis) เพื่อเลือกตัวพยากรณ์ที่ดีที่สุด

ผลการวิจัย

ผลการวิเคราะห์ข้อมูลปัจจัยด้านบทบาทในการบริหารของผู้บริหารสถานศึกษาที่ส่งผลต่อคุณธรรมของผู้เรียนในสถานศึกษา สังกัดสำนักงานเขตพื้นที่การศึกษาประถมศึกษาเพชรบุรี เขต 2 พบว่า สถานภาพของผู้ตอบแบบสอบถามซึ่งเป็นผู้บริหารสถานศึกษาและครูผู้สอนสังกัดสำนักงานเขตพื้นที่การศึกษาประถมศึกษาเพชรบุรี เขต 2 ที่เป็นกลุ่มตัวอย่างส่วนมากเป็นเพศหญิง จำนวน 266 คน คิดเป็นร้อยละ 67.00 โดยส่วนใหญ่มีอายุระหว่าง 31 – 40 ปี จำนวน 137 คน คิดเป็นร้อยละ 34.51 มีตำแหน่งเป็นผู้บริหารสถานศึกษา จำนวน 91 คน คิดเป็นร้อยละ 22.92 และเป็นครูผู้สอน จำนวน 306 คน คิดเป็นร้อยละ 77.08 มีประสบการณ์ในการทำงาน 11 – 20 ปี มากที่สุด จำนวน 217 คน คิดเป็นร้อยละ 54.66 ส่วนมากปฏิบัติงานในสถานศึกษาขนาดเล็ก จำนวน 194 คน คิดเป็นร้อยละ 48.87 โดยสรุปผลตามวัตถุประสงค์ของการวิจัยได้ ดังนี้

1. บทบาทในการบริหารของผู้บริหารสถานศึกษาที่ส่งผลต่อคุณธรรมของผู้เรียนในสถานศึกษา สังกัดสำนักงานเขตพื้นที่การศึกษาประถมศึกษาเพชรบุรี เขต 2 โดยรวมอยู่ในระดับมาก ($\bar{X} = 3.85$, S.D. = 0.51) เมื่อพิจารณาเป็นรายด้านโดยพิจารณาจากด้านที่มีค่าเฉลี่ยมากไปน้อย ดังนี้ ด้านการวิจัยเพื่อพัฒนาการเรียนรู้ อยู่ในระดับมาก ($\bar{X} = 3.98$, S.D. = 0.73) รองลงมาเป็นด้านการสร้างและการพัฒนาหลักสูตร อยู่ในระดับมาก ($\bar{X} = 3.97$, S.D. = 0.67) ด้านการสร้างความร่วมมือกับชุมชน อยู่ในระดับมาก ($\bar{X} = 3.94$, S.D. = 0.67) ด้านการพัฒนาบุคลากร อยู่ในระดับมาก ($\bar{X} = 3.92$, S.D. = 0.73) ด้านสื่อการเรียนการสอนและแหล่งเรียนรู้ อยู่ในระดับมาก ($\bar{X} = 3.86$, S.D. = 0.72) ด้านการจัดกระบวนการเรียนรู้ อยู่ในระดับมาก ($\bar{X} = 3.84$, S.D. = 0.71) และด้านการประเมินผลการเรียนรู้ ($\bar{X} = 3.48$, S.D. = 0.53) อยู่ในระดับปานกลาง ตามลำดับ

2. คุณธรรมของผู้เรียนในสถานศึกษาสังกัดสำนักงานเขตพื้นที่การศึกษาประถมศึกษาเพชรบุรี เขต 2 โดยรวม และรายด้านทุกด้านอยู่ในระดับมาก ($\bar{X} = 3.81$, S.D. = 0.48) เมื่อพิจารณาเป็นรายด้านโดยพิจารณาจากด้านที่มีค่าเฉลี่ยมากไปน้อย ดังนี้ ด้านความสามัคคี ($\bar{X} = 3.97$, S.D. = 0.68) รองลงมาเป็นด้านความมีน้ำใจ ($\bar{X} = 3.90$, S.D. = 0.67) ด้านความขยัน ($\bar{X} = 3.88$, S.D. = 0.73) ด้านความประหยัด ($\bar{X} = 3.83$, S.D. = 0.75) ด้านความสะอาด ($\bar{X} = 3.80$, S.D. = 0.59) ด้านความมีวินัย ($\bar{X} = 3.78$, S.D. = 0.75) ด้านความซื่อสัตย์ ($\bar{X} = 3.73$, S.D. = 0.67) และด้านความสุภาพ ($\bar{X} = 3.55$, S.D. = 0.57) ตามลำดับ



3. ผลการวิเคราะห์ความสัมพันธ์ระหว่างบทบาทในการบริหารของผู้บริหารสถานศึกษากับคุณธรรมของผู้เรียนในสถานศึกษา สังกัดสำนักงานเขตพื้นที่การศึกษาประถมศึกษาเพชรบุรี เขต 2 ซึ่งสามารถสรุปได้ว่า โดยภาพรวมระหว่างบทบาทในการบริหารของผู้บริหารสถานศึกษา ($X_{รวม}$) กับคุณธรรมของผู้เรียนในสถานศึกษา สังกัดสำนักงานเขตพื้นที่การศึกษาประถมศึกษาเพชรบุรี เขต 2 ($Y_{รวม}$) พบว่า บทบาทในการบริหารของผู้บริหารสถานศึกษามีความสัมพันธ์ทางบวกในระดับสูงกับคุณธรรมของผู้เรียนในสถานศึกษา สังกัดสำนักงานเขตพื้นที่การศึกษาประถมศึกษาเพชรบุรี เขต 2 แตกต่างอย่างมีนัยสำคัญทางสถิติที่ระดับ 0.01 ซึ่งมีค่าเท่ากับ 0.89

4. ผลการสร้างสมการพยากรณ์ที่เกิดจากปัจจัยด้านบทบาทในการบริหารของผู้บริหารสถานศึกษาที่ส่งผลต่อคุณธรรมของผู้เรียนในสถานศึกษา สังกัดสำนักงานเขตพื้นที่การศึกษาประถมศึกษาเพชรบุรี เขต 2 ซึ่งสามารถสรุปได้ว่า มีตัวแปรด้านการจัดกระบวนการเรียนรู้ (X_1) ด้านการสร้างและการพัฒนาหลักสูตร (X_4) ด้านการประเมินผลการเรียนรู้ (X_3) ด้านสื่อการเรียนการสอนและแหล่งเรียนรู้ (X_2) ด้านการสร้างความร่วมมือกับชุมชน (X_5) ที่ร่วมกันทำนายคุณธรรมของผู้เรียนในสถานศึกษา สังกัดสำนักงานเขตพื้นที่การศึกษาประถมศึกษาเพชรบุรี เขต 2 ได้อย่างมีนัยสำคัญทางสถิติ ($p\text{-value} < 0.001$) ซึ่งตัวแปรทั้ง 5 ตัวแปร สามารถอธิบายการผันแปรของระดับคุณธรรมผู้เรียนได้ร้อยละ 84 ($R^2 = 0.84$) สามารถเขียนสมการพยากรณ์ในรูปคะแนนดิบได้ดังต่อไปนี้

$$\hat{Y} = 0.47 + 0.26(X_1) + 0.19(X_4) + 0.18(X_3) + 0.15(X_2) + 0.10(X_5)$$

เขียนสมการพยากรณ์ในรูปคะแนนมาตรฐาน ได้ดังต่อไปนี้

$$\hat{Z}_y = 0.39 Z_{X_1} + 0.26 Z_{X_4} + 0.20 Z_{X_3} + 0.23 Z_{X_2} + 0.13 Z_{X_5}$$

อภิปรายผล

จากสรุปผลการวิจัยเรื่อง ปัจจัยด้านบทบาทในการบริหารของผู้บริหารสถานศึกษาที่ส่งผลต่อคุณธรรมของผู้เรียนในสถานศึกษา สังกัดสำนักงานเขตพื้นที่การศึกษาประถมศึกษาเพชรบุรี เขต 2 สามารถอภิปรายผล ได้ดังนี้

1. บทบาทในการบริหารของผู้บริหารสถานศึกษาที่ส่งผลต่อคุณธรรมของผู้เรียนในสถานศึกษา สังกัดสำนักงานเขตพื้นที่การศึกษาประถมศึกษาเพชรบุรี เขต 2 โดยรวมอยู่ในระดับมาก ทั้งนี้เป็นเพราะว่าผู้บริหารสถานศึกษาได้มีบทบาทสำคัญในการเข้ามามีส่วนร่วมสนับสนุนและส่งเสริมให้นักเรียนมีสมรรถนะสำคัญ มีความรู้คู่คุณธรรม ปฏิบัติตนเป็นแบบอย่างที่ดีด้านคุณธรรมจริยธรรม แนะนำให้ครูผู้สอนสอดแทรกคุณธรรม และปลูกฝังคุณธรรมในเนื้อหาสาระและกิจกรรมการเรียนรู้ เชิญวิทยากรที่เชี่ยวชาญด้านคุณธรรมมาให้ความรู้แก่ผู้เรียนอย่างสม่ำเสมอ จัดการประเมินผลการปฏิบัติงานด้านคุณธรรมผู้เรียนทั้งด้านคุณภาพและด้านปริมาณโดยเปรียบเทียบมาตรฐานและค่านิยมที่กำหนดไว้ นำคุณลักษณะที่พึงประสงค์และคุณธรรมผู้เรียนมาเป็นส่วนหนึ่งในการกำหนดทิศทาง พันธกิจ และเป้าประสงค์ของ



สถานศึกษา เปิดโอกาสให้ผู้ปกครองเข้ามามีส่วนร่วมและร่วมวางแผนพัฒนาคุณธรรมผู้เรียน ร่วมทำกิจกรรมบำเพ็ญประโยชน์กับชุมชน สร้างความรู้ความเข้าใจการวิจัยคุณธรรมผู้เรียนโดยเชิญวิทยากรมาให้ความรู้แก่ครูผู้สอน จัดการอบรมสัมมนาและการจัดประชุมเชิงปฏิบัติการให้ครูผู้สอนปรับเปลี่ยนแนวคิด สร้างความตระหนัก มีความรู้ ความสามารถ มีทักษะประสบการณ์ สามารถดำเนินงานด้านคุณธรรมผู้เรียนได้อย่างหลากหลายและมีประสิทธิภาพ ซึ่งสอดคล้องกับงานวิจัยของ อุไรวรรณ เดชาสิทธิ์ ได้ศึกษาวิจัยเรื่อง บทบาทของผู้บริหารสถานศึกษาในการส่งเสริมคุณธรรมจริยธรรมนักเรียน สังกัดสำนักงานเขตพื้นที่การศึกษาประถมศึกษา นครศรีธรรมราช เขต 2 ได้สรุปว่า ผู้บริหารสถานศึกษามีบทบาทในการส่งเสริมคุณธรรมจริยธรรมนักเรียนในสถานศึกษาในระดับมากนั้น เป็นเพราะผู้บริหารสถานศึกษามีความตระหนักถึงความสำคัญในการส่งเสริมคุณธรรมและจริยธรรมให้กับนักเรียน โดยนอกจากการส่งเสริมการจัดการเรียนการสอนของครูในด้านวิชาการแล้วยังต้องมีหน้าที่อบรมสั่งสอนและปลูกฝังให้ผู้เรียนมีคุณธรรมควบคู่กันไปด้วย การพัฒนาหลักสูตรสถานศึกษา การใช้สื่อการเรียนรู้ การประเมินผลที่หลากหลาย การเชิญวิทยากรมาให้ความรู้และความร่วมมือจากชุมชนจะช่วยพัฒนาระดับคุณธรรมของนักเรียนให้สูงขึ้นได้ (อุไรวรรณ เดชาสิทธิ์, 2560)

2. คุณธรรมของผู้เรียนในสถานศึกษาสังกัดสำนักงานเขตพื้นที่การศึกษาประถมศึกษา เพชรบุรี เขต 2 โดยรวม และรายด้านทุกด้านอยู่ในระดับมาก เมื่อพิจารณาเป็นรายด้านโดยพิจารณาจากด้านที่มีค่าเฉลี่ยมากไปน้อย ดังนี้ ด้านความสามัคคี รองลงมาเป็นด้านความมีน้ำใจ ด้านความขยัน ด้านความประหยัด ด้านความสะอาด ด้านความ มีวินัย ด้านความซื่อสัตย์ และด้านความสุภาพ ตามลำดับ ทั้งนี้เป็นเพราะว่า ผู้บริหารสถานศึกษาได้พัฒนา ให้การศึกษาสร้างคุณธรรมนำความรู้ สู่การปฏิรูปสังคมไทยให้เป็นสังคมอยู่เย็นเป็นสุข อยู่ร่วมกันอย่างสมานฉันท์ เพื่อพัฒนาให้ผู้เรียนมีคุณธรรมโดยใช้คุณธรรมเป็นพื้นฐานของกระบวนการเรียนรู้ สร้างความตระหนักและสำนึกในการปลูกฝังคุณธรรมพื้นฐาน 8 ประการ คือ ขยัน ประหยัด ซื่อสัตย์ มีวินัย สุภาพ สะอาด สามัคคีมีน้ำใจ โดยส่งเสริมให้ครูจัดการเรียนการสอนโดยการสอดแทรกคุณธรรมจริยธรรมให้กับผู้เรียนอยู่เสมอ ผู้บริหารปฏิบัติตนเป็นแบบอย่างที่ดี ให้กับครู บุคลากร และนักเรียน ส่งผลให้ผู้เรียนเห็นเป็นแบบอย่างและสามารถปฏิบัติตามได้อย่างเหมาะสม ซึ่งสอดคล้องกับแนวคิดของ สำนักงานเลขาธิการสภาการศึกษา กระทรวงศึกษาธิการ ได้กำหนดคุณธรรมพื้นฐาน 8 ประการ ตลอดจนความสมานฉันท์ สันติวิธี วิถีประชาธิปไตย ให้เป็นวิถีของคนในสถานศึกษา หรือองค์กรที่เกี่ยวข้องกับการศึกษา (กระทรวงศึกษาธิการ, 2550) และสอดคล้องกับงานวิจัยของ บุญพริษฐ์ เหลืองอุ้มพล ผลการวิจัยพบว่า การพัฒนาคุณธรรมผู้เรียนโดยภาพรวมและรายด้านอยู่ในระดับมาก เมื่อพิจารณาแยกเป็นรายด้านพบว่า ความสะอาดอยู่ในอันดับสูงสุด รองลงมาคือ ความสามัคคี ความมีน้ำใจ และความประหยัด ตามลำดับ (บุญพริษฐ์ เหลืองอุ้มพล, 2558) และสอดคล้องกับงานวิจัยของ สมเกียรติ แถวไรสง ผลการวิจัยพบว่า คุณธรรมจริยธรรม ตามคุณลักษณะ อันพึงประสงค์ของนักเรียนโรงเรียนขยายโอกาสทาง



ศึกษา สังกัดสำนักงานเขตพื้นที่การศึกษาประถมศึกษาชัยภูมิ เขต 1 ตามความคิดเห็นของครูผู้สอนพบว่า โดยรวมอยู่ในระดับมาก (สมเกียรติ แก้วโธสง, 2560)

3. ผลการวิเคราะห์ความสัมพันธ์ระหว่างบทบาทในการบริหารของผู้บริหารสถานศึกษากับคุณธรรม ของผู้เรียนในสถานศึกษา สังกัดสำนักงานเขตพื้นที่การศึกษาประถมศึกษาเพชรบุรี เขต 2 ซึ่งสามารถสรุปได้ว่า โดยภาพรวมระหว่างบทบาทในการบริหารของผู้บริหารสถานศึกษา (Xรวม) กับคุณธรรมของผู้เรียนในสถานศึกษา สังกัดสำนักงานเขตพื้นที่การศึกษาประถมศึกษาเพชรบุรี เขต 2 (Yรวม) พบว่า บทบาทในการบริหารของผู้บริหารสถานศึกษามีความสัมพันธ์ทางบวกในระดับสูงกับคุณธรรมของผู้เรียนในสถานศึกษา สังกัดสำนักงานเขตพื้นที่การศึกษาประถมศึกษาเพชรบุรี เขต 2 แตกต่างอย่างมีนัยสำคัญทางสถิติที่ระดับ 0.05 ซึ่งมีค่าเท่ากับ 0.89 เป็นไปตามสมมติฐานที่กำหนดทั้งนี้อาจเนื่องจากว่าเมื่อผู้บริหารสถานศึกษาให้ความสำคัญ ใส่ใจและหาแนวทาง ในการพัฒนา ปรับปรุงกิจกรรมเพื่อส่งเสริมให้กับผู้เรียนได้มีคุณธรรม จริยธรรมส่วนบุคคลที่สูงขึ้นเห็นความสำคัญของหลักคุณธรรม และจริยธรรมของบุคคล รวมทั้งเปิดโอกาสให้ชุมชน และบุคลากรมีส่วนร่วมในการส่งเสริมกิจกรรมการพัฒนาคุณธรรมของผู้เรียนอย่างสม่ำเสมอ ส่งผลให้ผู้เรียนมีคุณธรรมสูงขึ้น ซึ่งสอดคล้องกับงานวิจัยของ บุญพริษฐ์ เหลืองอุ่มพล ผลการวิจัยพบว่า บทบาทของผู้บริหารสถานศึกษากับการพัฒนาผู้เรียน ด้านคุณธรรม มีความสัมพันธ์ทางบวกในทิศทางเดียวกันในระดับสูงมาก อย่างมีนัยสำคัญทางสถิติที่ระดับ 0.01 (บุญพริษฐ์ เหลืองอุ่มพล, 2558)

4. ผลการสร้างสมการพยากรณ์ที่เกิดจากปัจจัยด้านบทบาทในการบริหารของผู้บริหารสถานศึกษาที่ส่งผลต่อคุณธรรมของผู้เรียนในสถานศึกษา สังกัดสำนักงานเขตพื้นที่การศึกษาประถมศึกษาเพชรบุรี เขต 2 ซึ่งสามารถสรุปได้ว่า มีตัวแปรด้านการจัดกระบวนการเรียนรู้ (X_1) ด้านการสร้างและการพัฒนาหลักสูตร (X_4) ด้านการประเมินผลการเรียนรู้ (X_3) ด้านสื่อการเรียนการสอนและแหล่งเรียนรู้ (X_2) ด้านการสร้างความร่วมมือกับชุมชน (X_5) ที่ร่วมกันทำนายคุณธรรมของผู้เรียนในสถานศึกษา สังกัดสำนักงานเขตพื้นที่การศึกษาประถมศึกษาเพชรบุรี เขต 2 ได้ อย่างมีนัยสำคัญทางสถิติ ($p\text{-value} < 0.001$) ซึ่งตัวแปรทั้ง 5 ตัวแปร สามารถอธิบายการผันแปรของระดับคุณธรรมของผู้เรียนได้ร้อยละ 84 ($R^2 = 0.84$) สามารถเขียนสมการพยากรณ์ในรูปคะแนนดิบได้ดังต่อไปนี้ $\hat{Y} = 0.47 + 0.26(X_1) + 0.19(X_4) + 0.18(X_3) + 0.15(X_2) + 0.10(X_5)$ เขียนสมการพยากรณ์ในรูปคะแนนมาตรฐาน ได้ดังต่อไปนี้ $\hat{Z}_y = 0.39 Z_{X_1} + 0.26 Z_{X_4} + 0.20 Z_{X_3} + 0.23 Z_{X_2} + 0.13 Z_{X_5}$ มีตัวแปรที่มีอิทธิพลต่อตัวแปรตามจำนวน 5 ตัวแปร จาก 7 ตัวแปร ได้แก่ ด้านการจัดกระบวนการเรียนรู้ ด้านการสร้างและการพัฒนาหลักสูตร ด้านการประเมินผลการเรียนรู้ ด้านสื่อการเรียนการสอนและแหล่งเรียนรู้ ด้านการสร้างความร่วมมือกับชุมชนที่ร่วมกันทำนายคุณธรรมของผู้เรียนในสถานศึกษา สังกัดสำนักงานเขตพื้นที่การศึกษาประถมศึกษาเพชรบุรี เขต 2 ได้ อย่างมีนัยสำคัญทางสถิติซึ่งสอดคล้องกับงานวิจัยของ กรุณา ภูมะณี ผลการวิจัยพบว่า ปัจจัยการบริหารที่ส่งผลต่อประสิทธิผลของโรงเรียนขนาดเล็ก



ในภาคตะวันออกเฉียงเหนือมีอำนาจพยากรณ์ที่ดีที่สุดได้แก่ ปัจจัยด้านการปฏิบัติตามนโยบาย (X_4) รองลงไปได้แก่ ปัจจัยด้านการมีส่วนร่วม (X_3) ปัจจัยด้านการจัดการเรียนการสอน (X_2) ปัจจัยด้านภาวะผู้นำทางการศึกษา (X_1) และปัจจัยด้านการจัดสภาพแวดล้อมที่เอื้อต่อการเรียนรู้ (X_5) และสามารถพยากรณ์ปัจจัยการบริหารโดยภาพรวม ได้ร้อยละ 70.60 (กรุณา ภู่มะลิ, 2557) ในส่วนของด้านการวิจัยเพื่อพัฒนาการเรียนรู้ และด้านการพัฒนาบุคลากรที่ไม่สามารถนำมา มาร่วมในการทำนายคุณธรรมของผู้เรียนในสถานศึกษา สังกัดสำนักงานเขตพื้นที่การศึกษา ประถมศึกษาเพชรบุรี เขต 2 ได้นั้นอาจเนื่องมาจากว่าในการวิจัยเพื่อพัฒนาการเรียนรู้ที่มุ่งเน้นผลสัมฤทธิ์ของผู้เรียนมากกว่าในส่วนของด้านคุณธรรมและในด้านการพัฒนาบุคลากร นั้นอาจมุ่งเน้นพัฒนา ที่ตัวบุคลากรและครูมากกว่าตัวผู้เรียนซึ่งอาจจะส่งผลกับตัวผู้เรียนใน ทางอ้อม โดยมุ่งหวังว่าเมื่อบุคลากร มีคุณธรรมแล้วจะส่งผลให้มีการถ่ายทอดสู่ผู้เรียนให้มี คุณธรรมตามไปด้วย ดังนั้นบุคลากรจึงได้รับการพัฒนาคุณธรรมจากผู้บริหารโดยตรงมากกว่า ตัวผู้เรียน ซึ่งครูทุกคนมีความสามารถในการถ่ายทอดหรือปลูกฝังสู่ผู้เรียนแตกต่างกัน จึงส่งผล ให้ด้านการวิจัยเพื่อพัฒนาการเรียนรู้ และด้านการพัฒนาบุคลากรไม่สามารถนำมา ร่วมในการทำนายคุณธรรมของผู้เรียนในสถานศึกษา สังกัดสำนักงานเขตพื้นที่การศึกษา ประถมศึกษา เพชรบุรี เขต 2 ได้ ซึ่งสอดคล้องกับงานวิจัยของ กรุณา ภู่มะลิ ผลการวิจัยพบว่า ปัจจัยการ บริหารที่ส่งผลต่อประสิทธิผลของโรงเรียนขนาดเล็ก ในภาคตะวันออกเฉียงเหนือมีอำนาจพยากรณ์ที่ดีที่สุดได้แก่ ปัจจัยด้านการปฏิบัติตามนโยบาย (X_4) รองลงไปได้แก่ ปัจจัยด้านการมีส่วนร่วม (X_3) ปัจจัยด้านการจัดการเรียนการสอน (X_2) ปัจจัยด้านภาวะผู้นำทางการศึกษา (X_1) และ ปัจจัยด้านการจัดสภาพแวดล้อมที่เอื้อต่อการเรียนรู้ (X_5) และสามารถพยากรณ์ปัจจัย การบริหารโดยภาพรวม ได้ร้อยละ 70.60 (กรุณา ภู่มะลิ, 2557)

สรุป/ข้อเสนอแนะ

บทบาทในการบริหารของผู้บริหารสถานศึกษาที่ส่งผลต่อคุณธรรมของผู้เรียนใน สถานศึกษาโดยรวมอยู่ในระดับมาก และมีระดับคุณธรรมของผู้เรียนในสถานศึกษา โดยรวม และรายด้านทุกด้านอยู่ในระดับมาก ผลการวิเคราะห์ความสัมพันธ์ระหว่างบทบาทในการ บริหารของผู้บริหารสถานศึกษากับคุณธรรมของผู้เรียนในสถานศึกษาโดยภาพรวมระหว่าง บทบาทในการบริหารของผู้บริหารสถานศึกษากับคุณธรรมของผู้เรียนในสถานศึกษา พบว่า บทบาทในการบริหารของผู้บริหารสถานศึกษามีความสัมพันธ์ทางบวกในระดับสูงกับคุณธรรม ของผู้เรียนในสถานศึกษา แตกต่างอย่างมีนัยสำคัญทางสถิติที่ระดับ 0.01 ซึ่งมีค่าเท่ากับ 0.89 ผลการสร้างสมการพยากรณ์ที่เกิดจากปัจจัยด้านบทบาทในการบริหารของผู้บริหารสถานศึกษา ที่ส่งผลต่อคุณธรรมของผู้เรียนในสถานศึกษา พบว่า มีตัวแปรด้านการจัดกระบวนการเรียนรู้ ด้านการสร้างและการพัฒนาหลักสูตร ด้านการประเมินผลการเรียนรู้ ด้านสื่อการเรียนการสอน



และแหล่งเรียนรู้ และด้านการสร้างความร่วมมือกับชุมชนที่ร่วมกันทำนุคุณธรรมของผู้เรียน ในสถานศึกษา สังกัดสำนักงานเขตพื้นที่การศึกษาประถมศึกษาเพชรบุรี เขต 2 ได้ร้อยละ 84

ข้อเสนอแนะ

1. สำนักงานเขตพื้นที่การศึกษาประถมศึกษาเพชรบุรี เขต 2 ควรมีการแต่งตั้ง คณะกรรมการประเมินผลบาทของผู้บริหารสถานศึกษาทุกแห่งในด้านการส่งเสริมคุณธรรมของ ผู้เรียนอย่างสม่ำเสมอ เพื่อให้ผู้บริหารสถานศึกษามีความสามารถในการพัฒนาแนวทางการ พัฒนาคุณธรรมของผู้เรียนให้มีคุณภาพมากขึ้น

2. สำนักงานเขตพื้นที่การศึกษาประถมศึกษาเพชรบุรี เขต 2 ควรมีการพัฒนาด้าน การจัดกระบวนการเรียนรู้ ด้านสื่อการเรียนการสอนและแหล่งเรียนรู้ ด้านการประเมินผลการ เรียนรู้ด้านการสร้างและการพัฒนาหลักสูตร ด้านการสร้างความร่วมมือกับชุมชน เพราะปัจจัย เหล่านี้สามารถส่งผลให้คุณธรรมของผู้เรียนสูงขึ้นได้

เอกสารอ้างอิง

- กระทรวงศึกษาธิการ. (2543). การปฏิรูปการเรียนรู้ของกระทรวงศึกษาธิการ. กรุงเทพมหานคร: โรงพิมพ์คุรุสภาลาดพร้าว.
- กระทรวงศึกษาธิการ. (2550). 8 คุณธรรมพื้นฐาน. กรุงเทพมหานคร: สำนักงานเลขาธิการสภา การศึกษา.
- กรุณา ภู่มะลิ. (2557). ปัจจัยการบริหารที่ส่งผลต่อประสิทธิผลของโรงเรียนขนาดเล็กในภาค ตะวันออก. ใน ดุษฎีนิพนธ์ปรัชญาดุษฎีบัณฑิต สาขาการจัดการเพื่อการพัฒนา. มหาวิทยาลัยราชภัฏราชชนครินทร์.
- ชูศรี วงศ์รัตน์. (2550). เทคนิคการใช้สถิติเพื่อการวิจัย. (พิมพ์ครั้งที่ 10). นนทบุรี: ไทย เนรมิต.
- บุญพริษฐ์ เหลืองอุ่มพล. (2558). ความสัมพันธ์ระหว่างบทบาทของผู้บริหารสถานศึกษากับการ พัฒนาคุณธรรมผู้เรียนในสถานศึกษา สังกัดสำนักงานเขตพื้นที่การศึกษาประถมศึกษา นครศรีธรรมราช เขต 2. ใน วิทยานิพนธ์ครุศาสตรมหาบัณฑิต สาขาการบริหาร การศึกษา. มหาวิทยาลัยราชภัฏเพชรบุรี.
- พระราชบัญญัติการศึกษาแห่งชาติ พ.ศ. 2542. (2542). ราชกิจจานุเบกษา เล่ม 116 ตอนที่ 74 ก หน้า 7 (19 สิงหาคม 2542).
- สถานพินิจคุ้มครองเด็กและเยาวชนจังหวัดเพชรบุรี. (2561). รายงานประจำปี. เพชรบุรี: กลุ่ม งานคดี.
- สมเกียรติ แฉวโงสง. (2560). การศึกษาคุณธรรม จริยธรรม ตามคุณลักษณะอันพึงประสงค์ ของนักเรียนโรงเรียนขยายโอกาสทางการศึกษา. ชัยภูมิ: ศึกษาธิการจังหวัดชัยภูมิ.



- สำนักงานเลขาธิการสภาการศึกษา. (2551). กรอบทิศทางการพัฒนาการศึกษา ในช่วงแผนพัฒนา เศรษฐกิจและสังคมแห่งชาติ ฉบับที่ 10 (พ.ศ. 2550-2554). กรุงเทพมหานคร: โรงพิมพ์แห่งจุฬาลงกรณ์มหาวิทยาลัย.
- สำนักงานเขตพื้นที่การศึกษาประถมศึกษาเพชรบุรี เขต 2. (2562). แผนปฏิบัติการสำนักงานเขตพื้นที่การศึกษาประถมศึกษาเพชรบุรี เขต 2. เพชรบุรี: กลุ่มนโยบายและแผน.
- สำนักงานคณะกรรมการพัฒนาการเศรษฐกิจและสังคมแห่งชาติ. (2561). ยุทธศาสตร์ชาติ ระยะ 20 ปี พ.ศ. 2561 - 2580. กรุงเทพมหานคร: สำนักงานคณะกรรมการพัฒนาการเศรษฐกิจและสังคมแห่งชาติ.
- อุไรวรรณ เตชาสิทธิ์. (2560). บทบาทผู้บริหารสถานศึกษาในการส่งเสริมคุณธรรม จริยธรรมนักเรียน สังกัดสำนักงานเขตพื้นที่การศึกษาประถมศึกษา นครศรีธรรมราช เขต 2. ใน วิทยานิพนธ์ครุศาสตรมหาบัณฑิต สาขาวิชาการบริหารการศึกษา. มหาวิทยาลัยราชภัฏนครศรีธรรมราช.
- Cronbach, L. J. (1990). Essentials of psychological testing. (5th ed.). New York: harper collins publishing.
- Krejcie, R. V. & Morgan, D. W. (1970). Determining Sample Size for Research Activities. Educational and Psychological Measurement, 30(3), 607-610.

ประสิทธิผลของโปรแกรมเสริมสร้างภาวะผู้นำการเปลี่ยนแปลง
ของผู้บริหาร สังกัดสำนักงานพิสูจน์หลักฐานตำรวจ
ตามแนวคิดจิตตปัญญาศึกษา*

EFFECTIVENESS OF TRANSFORMATIONAL LEADERSHIP
ENHANCEMENT PROGRAM FOR EXECUTIVE BASED
ON CONTEMPLATIVE EDUCATION CONCEPT

พันธนิภา วินิจกิจเจริญ

Punthanipa Winitkitcharoen

ศรัณย์ พิมพ์ทอง

Saran Pimthong

อัจศรา ประเสริฐสิน

Ujsara Prasertsin

มหาวิทยาลัยศรีนครินทรวิโรฒ

Srinakharinwirot University, Thailand

E-mail: punthanipa@gmail.com

บทคัดย่อ

บทความฉบับนี้มีวัตถุประสงค์เพื่อศึกษาประสิทธิผลของโปรแกรมเสริมสร้างภาวะผู้นำการเปลี่ยนแปลงของผู้บริหาร สังกัดสำนักงานพิสูจน์หลักฐานตำรวจ ตามแนวคิดจิตตปัญญาศึกษา จำนวน 56 คน โดยการสุ่มอย่างง่ายเข้ากลุ่มทดลองและกลุ่มควบคุม จำนวนกลุ่มละ 28 คน เครื่องมือที่ใช้ในการเก็บข้อมูล ได้แก่ แบบวัดภาวะผู้นำการเปลี่ยนแปลง โดยมีค่าความเชื่อมั่นเท่ากับ .92 วิเคราะห์ข้อมูลด้วยสถิติ Paired samples t - test และสถิติวิเคราะห์วิเคราะห์ความแปรปรวนร่วมหลายตัวแปร (MANCOVA) ผลการศึกษา พบว่า การศึกษาประสิทธิผลของโปรแกรมเสริมสร้างภาวะผู้นำการเปลี่ยนแปลงของผู้บริหารในระยะหลังการทดลอง ผู้บริหารที่ได้รับการพัฒนาตามโปรแกรมฯมีภาวะผู้นำการเปลี่ยนแปลงสูงกว่ากลุ่มควบคุมทั้งในระยะหลังทดลองและระยะติดตามผล 1 เดือนอย่างมีนัยสำคัญทางสถิติที่ระดับ .05 แสดงให้เห็นว่า โปรแกรมเสริมสร้างภาวะผู้นำการเปลี่ยนแปลงของผู้บริหาร ตามแนวคิดจิตตปัญญาศึกษามีประสิทธิผล และมีข้อเสนอแนะการนำผลการวิจัยไปใช้ โดยจากผลการวิจัยครั้งนี้ทำให้ได้ข้อค้นพบเกี่ยวกับโปรแกรมเสริมสร้างภาวะผู้นำการเปลี่ยนแปลง สำหรับผู้บริหาร มีประสิทธิผลสามารถทำให้ผู้บริหาร สังกัดสำนักงานพิสูจน์หลักฐานตำรวจมีภาวะผู้นำการเปลี่ยนแปลงดีขึ้นกว่าก่อนได้รับโปรแกรม ดังนั้นเพื่อให้ภาวะผู้นำการเปลี่ยนแปลงดังกล่าว

* Received 20 May 2020; Revised 2 July 2020; Accepted 3 July 2020



สามารถคงอยู่ได้อย่างต่อเนื่อง ควรมีการสนับสนุนให้มีการจัดการอบรมในโปรแกรมนี้สำหรับข้าราชการตำรวจทุกระดับ และนำไปใช้กับข้าราชการตำรวจในสายงานอื่น ๆ ด้วย โดยปรับเนื้อหาและกิจกรรมบางส่วนให้เหมาะสมกับระดับความรู้ ประสบการณ์ และสอดคล้องกับบริบทของงานของข้าราชการตำรวจในกลุ่มนั้น ๆ

คำสำคัญ: ภาวะผู้นำการเปลี่ยนแปลง, ประสิทธิภาพของโปรแกรม, ผู้บริหาร, สำนักงานพิสูจน์หลักฐานตำรวจ, จิตตปัญญาศึกษา

Abstract

The main objective of this study was to the effectiveness of the transformational leadership enhancement program for the executives under Office of Police Forensic Science based on a contemplative education concept. Simple random sampling method was applied to divide 56 executives into the experimental group and control group, 28 executives in each group. A transformational leadership test with the reliability .92 was used as the research tool. Collected data was analyzed with paired samples, t - test and Multivariate Analysis of Covariance (MANCOVA) . Research results illustrated that the executives who implemented the enhancement program had higher transformational leadership than that of the control group, both for after the trial and one month follow up with a statistical significance .05. It implied that the transformational leadership enhancement program for the executives based on a contemplative education concept was effective. From the findings, it was assumed that the enhancement program was effective which helped to improve the transformation leadership of the executives under Office of Police Forensic Science. Therefore, to maintain the transformational leadership, the training on the program should be promoted to the all police officers and the program implementation should be applied to the police officers in other sections by adjusting some content and activities to suit knowledge and experience, and to be consistent with the context of the police officers group.

Keywords: Transformational Leadership, The Effectiveness of Program, Executive, Office of Police Forensic Science, Contemplative Education



บทนำ

ปัจจุบันเป็นยุคที่กล่าวกันว่า เป็นยุคแห่งการเปลี่ยนแปลง องค์กรต่าง ๆ ไม่ว่าจะภาครัฐ รัฐวิสาหกิจ หรือเอกชนต้องเผชิญกับสภาวะการเปลี่ยนแปลงทั้งสิ้น ซึ่งผลจากการเปลี่ยนแปลง มีทั้งผลทางบวกและผลทางลบ หากมองในระดับองค์กรทุกองค์กรมีความจำเป็นที่จะต้องมีการวิเคราะห์ตนเองทั้งในจุดอ่อนจุดแข็งโอกาสและอุปสรรคปัญหาต่างๆขององค์กร เพื่อให้เห็นความสำคัญและความเร่งด่วน ในการที่จะต้องปรับเปลี่ยนหรือเปลี่ยนแปลงตนเองเพื่อไปสู่สิ่งที่ดีกว่า (รัตติกรณ์ จงวิศาล, 2554) ดังนั้นองค์กรต่าง ๆ จึงต้องเร่งวางแผนเพื่อรองรับการเปลี่ยนแปลงดังกล่าว และปรับตัวเพื่อเพิ่มขีดความสามารถในการแข่งขัน และก้าวทันการเปลี่ยนแปลงต่าง ๆ องค์กรต้องมีการเตรียมความพร้อมโดยเฉพาะอย่างยิ่งการเตรียมความพร้อมด้านบุคลากร (Human Capital) ที่จำเป็นต้องมีความเป็นผู้นำ องค์กรมีความจำเป็นต้องปรับตัว องค์กรต้องสร้างบุคลากรและผู้บริหารในระดับต่าง ๆ ให้มีภาวะผู้นำที่เก่งและดี (Anuroj, K., 2014) เพื่อนำองค์กรไปสู่เป้าหมาย วิสัยทัศน์ พันธกิจ ของ องค์กร

ภาวะผู้นำจึงเป็นองค์ประกอบที่สำคัญอย่างมากต่อการปรับเปลี่ยนขั้นตอนและกระบวนการทำงาน เพื่อให้บรรลุประสิทธิภาพ และประสบความสำเร็จในการบริหารงานด้านต่าง ๆ ขององค์กร ผู้บริหารต้องเป็นผู้นำในการบริหารจัดการ การประสานงานของคนในองค์กร ดังนั้น ผู้บริหารต้องให้ความสนใจต่อบุคลากรในองค์กรทุกระดับ โดยเฉพาะอย่างยิ่งภาวะผู้นำการเปลี่ยนแปลงเป็นกระบวนการหรือพฤติกรรมที่ผู้นำกระตุ้น ปลุกฝังและสร้างแรงบันดาลใจในการทำงานของผู้ร่วมงานให้สูงขึ้นตามความคาดหวัง ผู้นำที่ดีจึงต้องมีความรู้ ทักษะ ความสามารถและประสบการณ์ในด้านต่าง ๆ โดยเฉพาะเรื่องของการสื่อสารในองค์กร ต้องมีความชัดเจน และมีประสิทธิภาพสูง เนื่องจากการสื่อสารในองค์กรที่ดีถือเป็นพื้นฐานที่สำคัญในการสร้างความมั่นใจ และการยอมรับ ซึ่งจะนำไปสู่ความไว้วางใจระหว่างผู้ร่วมงานในองค์กร (Steve, N., 2011) และเป็นพื้นฐานสำคัญอย่างยิ่งในการสร้างพันธะ สัญญา (Commitment) และทำให้เกิดความร่วมมือและการประสานงาน (Cooperation) รวมถึงการตระหนักรู้ ถึงวิสัยทัศน์ร่วมขององค์กร (Shared Vision) คือ องค์กรต้องการจะเป็นอะไร และตั้งอยู่บนพื้นฐานของ ค่านิยมร่วม (Shared Value) คือ จะไปให้ถึงจุดนั้นด้วยกันโดยยึดถืออะไรเป็นหลักและแนวทาง ผู้ร่วมงานจะตระหนักถึงบทบาทหน้าที่ความรับผิดชอบของตน มีความจงรักภักดีและอุทิศตนเพื่อองค์กร ผู้บริหารจึงต้องสร้างแรงจูงใจ สร้างแรงบันดาลใจ โน้มน้าวความคิดเพื่อให้ผู้ร่วมงานเกิดการเปลี่ยนแปลงในเรื่องความเชื่อ ทศนคติ และเสริมสร้างคุณค่าขององค์กร ภาวะผู้นำการเปลี่ยนแปลงจึงมีความสำคัญต่อผู้บริหารทุกองค์กร เนื่องจากส่งผลกระทบต่อการทำงานของผู้ร่วมงานและส่งผลกระทบต่อประสิทธิภาพในการดำเนินงานต่าง ๆ ขององค์กร ดังผลการวิจัยของ Mohsen and Mohammad ที่ผลการวิจัยพบว่า ถ้าองค์กรปราศจากผู้นำการเปลี่ยนแปลงแล้ว การเปลี่ยนแปลงต่าง ๆ ในองค์กรจะเกิดขึ้นได้ยาก ดังนั้น องค์กรต้องการผู้นำการเปลี่ยนแปลงเพื่อให้เกิดการปรับปรุงเปลี่ยนแปลง



กระบวนการทำงาน และมุ่งสู่ผลการดำเนินงานที่ดีขององค์กร องค์กรที่มีความเป็นผู้นำสูง ร้อยละ 78 เป็นองค์กรที่มีผลประกอบการเหนือกว่าคู่แข่ง (Mohsen, A. & Mohammad, R.D., 2011) หรือกล่าวอีกนัยหนึ่งคือ ทักษะความเป็นผู้นำส่งผลต่อผลประกอบการขององค์กร องค์กรที่มีบุคลากรที่มีภาวะผู้นำการเปลี่ยนสูงจะนำพาความสำเร็จมาสู่องค์กร องค์กรที่มีผู้นำที่มีคุณภาพจะได้เปรียบคู่แข่งถึง 13 เท่า ในด้านผลประกอบการทางการเงิน (Financial Performance) คุณภาพสินค้าและบริการ (Quality of Goods and Services) ความผูกพันต่อองค์กร (Commitment) และความพึงพอใจของลูกค้า (Customer Satisfaction) (Steve, N., 2011)

กระบวนการเรียนรู้เพื่อการพัฒนาผู้นำนั้น มีกระบวนการเรียนรู้สู่การเปลี่ยนแปลงรูปแบบหนึ่ง que เริ่มเป็นที่รู้จักและนำไปใช้อย่างแพร่หลายในการศึกษาระดับอุดมศึกษาของประเทศสหรัฐอเมริกา ตั้งแต่ปี ค.ศ. 1991 และก่อตั้งอย่างเป็นทางการขึ้นในปี ค.ศ. 1997 คือ จิตตปัญญาศึกษา (Contemplative Education) (ชลลดา ทองทวี และคณะ, 2551) เป็นกระบวนการเรียนรู้เพื่อพัฒนาในทุกมิติของความเป็นมนุษย์อย่างลึกซึ้งระดับของจิตสำนึกคือ มิติเชิงจิตใจ หรือความเป็นจริงด้านในอย่างเป็นทางการเป็นอวัสัยและมิติเชิงกายภาพหรือความเป็นจริงภายนอก อย่างเป็นวัฏวิสัยรวมถึงความเป็นจริงของสรรพสิ่งที่อยู่รอบตัวแบบพหุภาพที่สามารถสร้างผลลัพธ์ให้เกิดปัญญาตื่นรู้ภายในตนเองนำไปสู่การเปลี่ยนแปลงตนเอง องค์กรและสังคมได้อย่างต่อเนื่องและยั่งยืน (สมสิทธิ์ อัสตรนินิ และกาญจนา ภูครองนาค, 2555) ทั้งนี้ผู้วิจัยเห็นว่าแนวคิดนี้สามารถนำมาปรับเพื่อประยุกต์ให้เกิดกระบวนการพัฒนาภาวะผู้นำได้ โดยเฉพาะผู้นำในองค์กรจำเป็นต้องมีทักษะสูงในการเรียนรู้และปรับตัวเพื่อเผชิญกับการเปลี่ยนแปลงที่รวดเร็ว พลิกผันและคาดไม่ถึงอยู่ตลอดเวลา และสำนักงานพิสุจน์หลักฐานตำรวจเป็นหน่วยงานราชการหนึ่งที่สังกัดสำนักงานตำรวจแห่งชาติที่มีอำนาจหน้าที่หลักในการตรวจพิสุจน์และรวบรวมพยานหลักฐานทางนิติวิทยาศาสตร์ ซึ่งพยานหลักฐานทางนิติวิทยาศาสตร์ เป็นสิ่งที่ศาลและกระบวนการยุติธรรมให้ความสำคัญในการพิจารณาคดีและตัดสินคดีต่าง ๆ และโครงสร้างหน่วยงานของสำนักงานพิสุจน์หลักฐานตำรวจในงานที่เกี่ยวข้องกับการพิสุจน์หลักฐานจะเป็นในส่วนของนักวิทยาศาสตร์ที่มีการกำหนดโครงสร้างการบริหารงานเป็นกลุ่มงานตามความเหมาะสม และความสามารถของบุคลากร มีการแบ่งลำดับชั้นการบริหารงานลดหลั่นกันไปตามระดับความรับผิดชอบ (ตามพระราชกฤษฎีกาแบ่งส่วนราชการสำนักงานตำรวจแห่งชาติ พ.ศ. 2552) ซึ่งข้าราชการตำรวจต้องทำงานร่วมกับเพื่อนร่วมงานในทีส่วนหนึ่งเป็นผู้ใต้บังคับบัญชา

ดังนั้นการศึกษาวิจัยเกี่ยวกับภาวะผู้นำการเปลี่ยนแปลงของผู้บริหารสังกัดสำนักงานพิสุจน์หลักฐานตำรวจ จึงมีความจำเป็นอย่างยิ่ง เพื่อช่วยให้เกิดประสิทธิภาพและประสิทธิผลต่อกระบวนการรวบรวมพยานหลักฐานทางนิติวิทยาศาสตร์เพื่อเข้าสู่กระบวนการยุติธรรม และยังเป็นแนวทางสำหรับผู้บังคับบัญชาในการวางแผนแนวทางในการพัฒนาทรัพยากรบุคคลใน



องค์การที่เหมาะสมกับบริบทของสังคมไทยต่อไป และยังเป็น การเตรียมความพร้อมให้กับข้าราชการตำรวจที่จะก้าวขึ้นไปสู่ตำแหน่งผู้บริหารต่อไปในอนาคต รวมทั้งเพื่อเป็นแนวทางให้กับองค์การในการพัฒนาการจัดสภาพแวดล้อมขององค์การและสร้างวัฒนธรรมองค์การที่เอื้อต่อการเกิดภาวะผู้นำการเปลี่ยนแปลงให้มากขึ้น ซึ่งจะนำไปสู่ประสิทธิภาพและความสำเร็จขององค์การต่อไป

วัตถุประสงค์ของการวิจัย

เพื่อศึกษาประสิทธิผลของโปรแกรมเสริมสร้างภาวะผู้นำการเปลี่ยนแปลงของผู้บริหารสังกัดสำนักงานพิสูจน์หลักฐานตำรวจ ตามแนวคิดจิตตปัญญาศึกษา

วิธีดำเนินการวิจัย

การศึกษาวิจัยในครั้งนี้ใช้รูปแบบการวิจัยกึ่งทดลอง (Quasi - Experiment Study) โดยมีวัตถุประสงค์เพื่อศึกษาประสิทธิผลของโปรแกรมการพัฒนาภาวะผู้นำการเปลี่ยนแปลงของผู้บริหาร สังกัดสำนักงานพิสูจน์หลักฐานตำรวจ ตามแนวคิดจิตตปัญญาศึกษา

ประชากรและกลุ่มตัวอย่าง เป็นผู้บริหาร สังกัดสำนักงานพิสูจน์หลักฐานตำรวจ ซึ่งเป็นผู้บริหารระดับต้น โดยมีชั้นยศตั้งแต่ พันตำรวจตรี (สบ.2) ถึง พันตำรวจเอก (สบ 5) จำนวน 430 คน (ข้อมูลจากงานกำลังพล สำนักงานพิสูจน์หลักฐานตำรวจ ณ เดือนกันยายน 2562) และทำการวัดภาวะผู้นำการเปลี่ยนแปลงจากแบบวัดภาวะผู้นำการเปลี่ยนแปลงที่ปรับปรุงมาจากแบบสอบถามที่ผู้วิจัยปรับปรุงให้เหมาะสมกับองค์ประกอบที่ได้จากการสัมภาษณ์ผู้มีส่วนได้เสียกับผู้บริหารในสังกัดสำนักงานพิสูจน์หลักฐานตำรวจ และผู้วิจัยได้ปรับมาจากแบบวัดภาวะผู้นำการเปลี่ยนแปลงของ รัตติกรณ์ จงวิศาล (รัตติกรณ์ จงวิศาล, 2543) ซึ่งเป็นมาตรวัดประเมินค่า 6 อันดับ ตั้งแต่ จริ่งที่สุด (6 คะแนน) ถึง ไม่จริ่งเลย (1 คะแนน) ประกอบด้วยข้อคำถาม จำนวน 50 ข้อ จากงานนั้นใช้วิธีการสุ่มอย่าง (Simple random sampling) ในแต่ละคู่ เพื่อเข้ากลุ่มระหว่างกลุ่มทดลองและกลุ่มควบคุมจึงได้สมาชิกกลุ่มจำนวน 28 คนต่อกลุ่ม (ผ่องพรรณ ตรียมงคลกุล และสุภาพ ฉัตรภรณ์, 2555) คัดเลือกผู้บริหารที่มีคะแนนของภาวะผู้นำการเปลี่ยนแปลงตั้งแต่ 25 เปอร์เซนต์ไทล์ลงมา จำนวน 56 คน แล้วใช้การจับคู่รายบุคคล (Matching Subject) ทั้งหมด 28 คู่ ระหว่างระดับคะแนน เพื่อควบคุมระดับคะแนนภาวะผู้นำการเปลี่ยนแปลงที่อาจเป็นตัวแปรแทรกซ้อนในการทดลอง ในแต่ละคู่ เพื่อเข้ากลุ่มระหว่างกลุ่มทดลองและกลุ่มควบคุมจึงได้สมาชิกกลุ่มจำนวน 28 คนต่อกลุ่ม และกลุ่มตัวอย่างต้องเป็นผู้ที่ยังไม่เคยได้รับการฝึกอบรมเพื่อการพัฒนาภาวะผู้นำการเปลี่ยนแปลง ตามแนวคิดจิตตปัญญามาก่อน และสมัครใจเข้าร่วมโปรแกรมจนจบกระบวนการฝึกอบรม และตัวอย่างที่เป็นกลุ่มทดลองและกลุ่มควบคุมได้รับการพิทักษ์สิทธิผู้เข้าร่วมวิจัยตามหลักจริยธรรมการทำวิจัยในมนุษย์ โดยผ่านการพิจารณาด้านจริยธรรมจากคณะกรรมการ



ประเมินจริยธรรมในงานวิจัยจากมหาวิทยาลัยศรีนครินทรวิโรฒ หมายเลขข้อเสนอการวิจัย SWUEC 207/61

เครื่องมือที่ใช้ในการวิจัย

การสร้างโปรแกรมและการสร้างแบบวัดตัวแปรมีเครื่องมือที่ใช้ในการวิจัย 2 ประเภท ได้แก่ เครื่องมือที่ใช้ในการวิจัยและเครื่องมือที่ใช้ในการวัดตัวแปร

1. โปรแกรมพัฒนาภาวะผู้นำการเปลี่ยนแปลงตามแนวคิดจิตตปัญญาศึกษา

ลักษณะเครื่องมือหลักที่ใช้ในการทดลอง เป็นโปรแกรมพัฒนาภาวะผู้นำการเปลี่ยนแปลงของผู้บริหาร ตามแนวคิดจิตตปัญญา ซึ่งผู้วิจัยพัฒนาขึ้นโดยประยุกต์จากงานวิจัยที่เกี่ยวข้องและนำหลักการจากทฤษฎีภาวะผู้นำการเปลี่ยนแปลง และแนวคิดจิตตปัญญา มาประยุกต์ใช้ โดยผู้วิจัยนำกรอบแนวคิดและหลักการพื้นฐานที่ใช้เป็นแนวทางในการเรียนรู้แนวคิดจิตตปัญญาเจ็ดประการ เรียกว่า “หลักจิตตปัญญาเจ็ด” หรือใช้ชื่อย่อภาษาอังกฤษว่า 7 C’s ซึ่งได้มาจากผลการวิจัยในโครงการวิจัยเพื่อพัฒนาชุดการเรียนรู้การอบรมและกระบวนการด้านจิตตปัญญาศึกษา (ธนา นิลชัยโกวิทย์ และคณะ, 2550) เพื่อจัดกิจกรรมในโปรแกรมการพัฒนาภาวะผู้นำการเปลี่ยนแปลงของผู้บริหาร สังกัดสำนักงานพิสูจน์หลักฐาน เนื่องจากแนวคิดดังกล่าวมีขั้นตอนและมีความชัดเจนของกิจกรรม ในกระบวนการที่จะนำไปสู่การเปลี่ยนแปลงจากภายในของผู้เข้ารับการอบรม ซึ่งจะช่วยให้ผู้บริหารที่เข้ารับการอบรมมีการพัฒนาตนเองอย่างเป็นขั้นตอน และต่อเนื่อง อันจะนำไปสู่การเปลี่ยนแปลงจากภายในอย่างช้า ๆ และยั่งยืนจนเป็นที่ยอมรับ และสร้างความไว้วางใจจากผู้ที่เกี่ยวข้อง ซึ่งเป็นพื้นฐานของการเกิดภาวะผู้นำการเปลี่ยนแปลง คือ การมีอิทธิพลอย่างมีอุดมการณ์ การสร้างแรงบันดาลใจ การกระตุ้นทางปัญญา และการรับรู้ถึงความเป็นปัจเจกบุคคล

ในส่วนของกิจกรรมที่จะนำมาใช้ในโปรแกรมการพัฒนาภาวะผู้นำการเปลี่ยนแปลง ผู้บริหารสังกัดสำนักงานพิสูจน์หลักฐานนั้น ส่วนหนึ่งได้มาจากการสัมภาษณ์ผู้มีส่วนได้เสียที่จะได้แสดงความคิดเห็นถึงภาวะผู้นำการเปลี่ยนแปลงและกิจกรรมตามแนวคิดจิตตปัญญาที่เหมาะสม เพื่อนำมาใช้ในกระบวนการพัฒนาผู้บริหาร อย่างไรก็ตามกิจกรรมต่าง ๆ ที่นำมาใช้เพื่อการพัฒนา และสร้างการเรียนรู้ของผู้บริหารนั้นจะเป็นการผสมผสานและสร้างให้ผู้บริหารเกิดการเรียนรู้ และการเปลี่ยนแปลงจากภายในตนเองซึ่งเป็นส่วนสำคัญในการเปลี่ยนแปลงพฤติกรรมอันจะนำไปสู่พฤติกรรมที่มุ่งหวัง คือ การเกิดภาวะผู้นำการเปลี่ยนแปลงทั้ง 5 องค์ประกอบนั่นเอง

การสร้างและหาคุณภาพเครื่องมือ

ขั้นตอนการสร้างและตรวจสอบคุณภาพของเครื่องมือที่ใช้ในการทดลอง มีรายละเอียดการดำเนินการในระยนี้ ดังต่อไปนี้

1. สร้างโปรแกรมพัฒนาภาวะผู้นำการเปลี่ยนแปลงของผู้บริหาร โดยที่ผู้วิจัยออกแบบโปรแกรมพัฒนาภาวะผู้นำการเปลี่ยนแปลงของผู้บริหารตามแต่ละองค์ประกอบ



ซึ่งผู้วิจัยการออกแบบกิจกรรมโดยการผสมผสาน และประยุกต์ใช้ทฤษฎี และเทคนิคที่สอดคล้องกับองค์ประกอบของภาวะผู้นำการเปลี่ยนแปลงซึ่งจากการทบทวนวรรณกรรมในเบื้องต้น

2. นำโปรแกรมไปตรวจสอบความตรงตามเนื้อหา จากนั้นนำโปรแกรมไปทดลองใช้และปรับปรุง ผู้วิจัยนำโปรแกรมที่สร้างขึ้นไปให้เชี่ยวชาญจำนวน 3 ท่านตรวจสอบความเที่ยงตรงเชิงเนื้อหา (Content Validity) เพื่อพิจารณาถึงความสอดคล้องเหมาะสมด้านวัตถุประสงค์การเลือกใช้ทฤษฎีเทคนิคเพื่อการพัฒนาภาวะผู้นำการเปลี่ยนแปลง ซึ่งมีค่าดัชนีความสอดคล้อง (IOC) ตามความเห็นผู้เชี่ยวชาญอยู่ระหว่าง .66-1.00 จากนั้นผู้วิจัยนำโปรแกรมที่ได้รับการปรับปรุงแก้ไขแล้วไปทดลองใช้ (Try out) กับข้าราชการการตำรวจพิสูจน์หลักฐาน โดยเป็นกลุ่มที่ได้คะแนนภาวะผู้นำการเปลี่ยนแปลงตั้งแต่ 25 เปอร์เซนต์ให้ลงมาที่ไม่ใช่กลุ่มทดลอง จำนวน 8 คน เพื่อตรวจสอบความเหมาะสมเกี่ยวกับลำดับขั้นตอนระยะเวลา เนื้อหา ตลอดจนหาข้อบกพร่องที่เกิดขึ้นระหว่างการทดลอง จากนั้นปรับปรุงแก้ไขก่อนนำไปใช้จริง (Rosaline S. Barbour & Jenny Kitzinger, 1999) ทั้งนี้โปรแกรมพัฒนาภาวะผู้นำการเปลี่ยนแปลงฯ ดำเนินในช่วงเดือน กรกฎาคม-ธันวาคม พ.ศ. 2562

เครื่องมือที่ใช้ในการวัดตัวแปร ประกอบด้วย

1. แบบสอบถามข้อมูลทั่วไป ได้แก่ อายุ เพศ ระดับการศึกษา ชั้นยศ ระยะเวลาของการรับราชการตำรวจ และประสบการณ์การทำงานพิสูจน์หลักฐาน

2. แบบวัดภาวะผู้นำการเปลี่ยนแปลง ลักษณะของแบบสอบถามที่ใช้วัดภาวะผู้นำการเปลี่ยนแปลงของผู้บริหารครั้งนี้ เป็นแบบสอบถามที่ผู้วิจัยปรับปรุงให้เหมาะสมกับองค์ประกอบที่ได้จากการสัมภาษณ์ผู้มีส่วนได้เสียกับผู้บริหารในสังกัดสำนักงานพิสูจน์หลักฐานตำรวจ และผู้วิจัยได้ปรับมาจากแบบวัดภาวะผู้นำการเปลี่ยนแปลงของ รัตติกรณ์ จงวิศาล ซึ่งเป็นมาตรวัดประเมินค่า 6 อันดับ ตั้งแต่ จริ่งที่สุด (6 คะแนน) ถึง ไม่จริงเลย (1 คะแนน) (รัตติกรณ์ จงวิศาล, 2543) ประกอบด้วยข้อคำถาม จำนวน 50 ข้อ และจากการวิจัยในครั้งนี้พบว่าแบบวัดมีค่าความเชื่อมั่นทั้งฉบับเท่ากับ .924 และทำการวิเคราะห์ข้อมูลด้วยโปรแกรมคอมพิวเตอร์สำเร็จรูป

การวิเคราะห์ข้อมูล

ก่อนดำเนินการวิเคราะห์ข้อมูล ผู้วิจัยได้ตรวจสอบความถูกต้องสมบูรณ์ของข้อมูล โดยผู้วิจัยดำเนินการบรรณาธิการกิจ (Editing) ตรวจสอบทุกรายการในแบบสอบถามที่ได้รับกลับคืนมา เพื่อความถูกต้องสมบูรณ์ของข้อมูล และใช้ข้อมูลที่มีความสมบูรณ์มาดำเนินการวิเคราะห์ทางสถิติ

ผู้วิจัยการวิเคราะห์สถิติพื้นฐานและเปรียบเทียบคะแนนเฉลี่ยของภาวะผู้นำการเปลี่ยนแปลงก่อนการทดลองหลังการทดลองและระยะติดตามผลดังรายละเอียดต่อไปนี้



1. การวิเคราะห์ด้วยค่าสถิติพื้นฐานได้แก่ ค่าเฉลี่ย (Mean) และส่วนเบี่ยงเบนมาตรฐาน (Standard Deviation) ของคะแนนการฟื้นคืนได้ต่อภาวะผู้นำการเปลี่ยนแปลง
2. ทดสอบสมมติฐาน โดยใช้การวิเคราะห์ความแปรปรวนร่วมหลายตัวแปร (MANCOVA)

ผลการวิจัย

ตารางที่ 1 ค่าเฉลี่ย ค่าเบี่ยงเบนมาตรฐาน และพิสัยของตัวแปรที่ใช้ในการวิจัยโดยจำแนกตามกลุ่มการทดลองและช่วงเวลาของการวัด

ตัวแปร	กลุ่มทดลอง (N=28)		กลุ่มควบคุม (N=28)		รวม (N=56)		พิสัย
	M	SD	M	SD	M	SD	
1.ภาวะผู้นำการเปลี่ยนแปลง ด้านการมีอิทธิพลอย่างมีอุดมการณ์ (LIH)							
ก่อนการทดลอง	4.67	.48	5.06	.46	4.86	.50	2.40
หลังการทดลอง	5.33	.88	5.08	.46	5.21	.71	3.00
ติดตามผล 1 เดือน	5.20	.38	5.17	.44	5.19	.40	2.30
2.ภาวะผู้นำการเปลี่ยนแปลง ด้านการสร้างแรงบันดาลใจ (LIM)							
ก่อนการทดลอง	4.28	.67	4.60	.73	4.44	.71	3.40
หลังการทดลอง	5.16	.46	5.05	.41	5.10	.37	2.10
ติดตามผล 1 เดือน	5.11	.33	5.07	.40	5.11	.36	2.10
3.ภาวะผู้นำการเปลี่ยนแปลง ด้านการกระตุ้นทางปัญญา (LIS)							
ก่อนการทดลอง	4.40	.37	4.83	.52	4.61	.49	2.10
หลังการทดลอง	5.15	.32	5.00	.41	5.05	.37	1.90
ติดตามผล 1 เดือน	5.16	.33	5.05	.38	5.11	.34	1.70
4.ภาวะผู้นำการเปลี่ยนแปลง ด้านการคำนึงถึงความเป็นปัจเจกบุคคล (LIC)							
ก่อนการทดลอง	4.39	.47	4.70	.56	4.54	.54	2.30
หลังการทดลอง	5.15	.45	4.77	.51	4.96	.50	2.30
ติดตามผล 1 เดือน	5.19	.41	4.80	.48	5.0	.48	2.30
5.ภาวะผู้นำการเปลี่ยนแปลง ด้านการใช้อำนาจอย่างเป็นธรรม (POW)							
ก่อนการทดลอง	4.41	.40	4.91	.48	4.66	.50	2.20
หลังการทดลอง	5.19	.37	4.95	.50	5.07	.45	2.30
ติดตามผล 1 เดือน	5.23	.40	4.98	.46	5.11	.44	2.00

จากตารางที่ 1 พบว่า การเปลี่ยนแปลงค่าเฉลี่ยของคะแนนภาวะผู้นำการเปลี่ยนแปลงรายด้านทั้ง 5 ด้าน พบว่า ภาวะผู้นำการเปลี่ยนแปลงด้านการมีอิทธิพลอย่างมีอุดมการณ์ ในกลุ่มทดลอง พบว่า มีคะแนนเพิ่มขึ้นในระยะหลังการทดลอง และลดลงเล็กน้อยในระยะติดตามผล 1 เดือน (ค่าเฉลี่ยเท่ากับ 4.67, 5.33 และ 5.20) ในขณะที่กลุ่มควบคุม มีคะแนนเพิ่มขึ้นเล็กน้อยในระยะหลังการทดลอง และระยะติดตามผล 1 เดือน (ค่าเฉลี่ยเท่ากับ 5.06, 5.08 และ 5.17) ภาวะผู้นำการเปลี่ยนแปลงด้านการสร้างแรงบันดาลใจ ในกลุ่มทดลอง พบว่า มีคะแนนเพิ่มขึ้นในระยะหลังการทดลอง และลดลงเล็กน้อยในระยะติดตามผล 1 เดือน (ค่าเฉลี่ย



เท่ากับ 4.28, 5.16 และ 5.11) ในขณะที่กลุ่มควบคุม มีคะแนนเพิ่มขึ้นเล็กน้อยในระยะหลังการทดลอง และระยะติดตามผล 1 เดือน (ค่าเฉลี่ยเท่ากับ 4.60, 5.05 และ 5.07) ภาวะผู้นำการเปลี่ยนแปลงด้านการกระตุ้นทางปัญญา ในกลุ่มทดลอง พบว่า มีคะแนนเพิ่มขึ้นในระยะหลังการทดลอง และในระยะติดตามผล 1 เดือน (ค่าเฉลี่ยเท่ากับ 4.40, 5.15 และ 5.16) ในขณะที่กลุ่มควบคุมมีคะแนนเพิ่มขึ้นเล็กน้อยในระยะหลังการทดลอง และระยะติดตามผล 1 เดือน (ค่าเฉลี่ยเท่ากับ 4.83, 5.00 และ 5.05) ภาวะผู้นำการเปลี่ยนแปลงด้านการคำนึงถึงความเป็นปัจเจกบุคคลในกลุ่มทดลอง พบว่า มีคะแนนเพิ่มขึ้นในระยะหลังการทดลอง และในระยะติดตามผล 1 เดือน (ค่าเฉลี่ยเท่ากับ 4.39, 5.15 และ 5.19) ในขณะที่กลุ่มควบคุมมีคะแนนเพิ่มขึ้นเล็กน้อยในระยะหลังการทดลอง และระยะติดตามผล 1 เดือน (ค่าเฉลี่ยเท่ากับ 4.70, 4.77 และ 4.80) และภาวะผู้นำการเปลี่ยนแปลงด้านการใช้อำนาจอย่างเป็นธรรม ในกลุ่มทดลอง พบว่า มีคะแนนเพิ่มขึ้นในระยะหลังการทดลอง และในระยะติดตามผล 1 เดือน (ค่าเฉลี่ยเท่ากับ 4.41, 5.19 และ 5.23) ในขณะที่กลุ่มควบคุมมีคะแนนเพิ่มขึ้นเล็กน้อยในระยะหลังการทดลอง และระยะติดตามผล 1 เดือน (ค่าเฉลี่ยเท่ากับ 4.91, 4.95 และ 4.98)

ในการทดสอบความแตกต่างของคะแนนเฉลี่ยภาวะผู้นำการเปลี่ยนแปลงในระยะก่อนการทดลองนั้น ดำเนินการเพื่อตรวจสอบความเท่าเทียมกันของตัวแปรการจัดกระทำที่ใช้ในการวิจัยทั้งในกลุ่มทดลองและกลุ่มควบคุมด้วยการวิเคราะห์ความแปรปรวนร่วมหลายตัวแปร (MANCOVA, Multivariate analysis of covariance) ผลการวิเคราะห์ พบว่า มีนัยสำคัญทางสถิติระหว่างกลุ่มทดลอง และกลุ่มควบคุม โดยพบว่าทั้งกลุ่มทดลองและกลุ่มควบคุมมีค่าเฉลี่ยตัวแปรภาวะผู้นำการเปลี่ยนแปลงในระยะก่อนการทดลองที่ไม่เท่าเทียมกัน เมื่อพิจารณาตัวแปรภาวะผู้นำการเปลี่ยนแปลงเป็นรายด้านแล้วพบว่าภาวะผู้นำการเปลี่ยนแปลงในระยะก่อนการทดลอง จำนวน 4 ด้านมีนัยสำคัญทางสถิติที่ระดับ .05 ซึ่งได้แก่ ภาวะผู้นำการเปลี่ยนแปลงด้านการมีอิทธิพลอย่างมีอุดมการณ์ ด้านการกระตุ้นทางปัญญา ด้านการคำนึงถึงความเป็นปัจเจกบุคคล และด้านการใช้อำนาจอย่างเป็นธรรมผู้วิจัยจึงได้นำตัวแปรภาวะผู้นำการเปลี่ยนแปลงทั้ง 4 ด้านนี้ไปเป็นตัวแปรร่วม (Covariate) เพื่อดำเนินการทดสอบสมมติฐานที่ตั้งไว้โดยมีลำดับการนำเสนอ ดังนี้

1. ในระยะหลังการทดลอง ผู้บริหารสังกัดสำนักงานพิสูจน์หลักฐานตำรวจที่ได้รับการพัฒนาตามโปรแกรมเสริมสร้างภาวะผู้นำการเปลี่ยนแปลงตามแนวคิดจิตตปัญญาศึกษา มีภาวะผู้นำการเปลี่ยนแปลงสูงกว่าผู้บริหารที่ไม่ได้รับการพัฒนาตามโปรแกรมเสริมสร้างภาวะผู้นำการเปลี่ยนแปลงตามแนวคิดจิตตปัญญาศึกษาในการวัดก่อนการทดลอง ปรากฏผลดังตารางที่ 2



ตารางที่ 2 ผลการวิเคราะห์ความแปรปรวนร่วมเพื่อทดสอบความแตกต่างของค่าเฉลี่ยของตัวแปรภาวะผู้นำการเปลี่ยนแปลงที่ทำการวัดในระยะหลังการทดลองระหว่างกลุ่มทดลองและกลุ่มควบคุม

ตัวแปร	แหล่งความแปรปรวน	SS	df	MS	F	p
ภาวะผู้นำการเปลี่ยนแปลง	กลุ่มการทดลอง	5.399	1	5.399	15.132	.001
ด้านการมีอิทธิพลอย่างมีอุดมการณ์	ความคลาดเคลื่อน	17.841	50	.357		
ภาวะผู้นำการเปลี่ยนแปลง	กลุ่มการทดลอง	.721	1	.721	6.414	.015
ด้านการสร้างแรงบันดาลใจ	ความคลาดเคลื่อน	5.621	50	.112		
ภาวะผู้นำการเปลี่ยนแปลง	กลุ่มการทดลอง	1.506	1	1.506	20.075	.001
ด้านการกระตุ้นทางปัญญา	ความคลาดเคลื่อน	3.750	50	.075		
ภาวะผู้นำการเปลี่ยนแปลง	กลุ่มการทดลอง	2.769	1	2.769	17.349	.001
ด้านการคำนึงถึงความเป็นปัจเจกบุคคล	ความคลาดเคลื่อน	7.981	50	.160		
ภาวะผู้นำการเปลี่ยนแปลง	กลุ่มการทดลอง	3.377	1	3.377	31.863	.001
ด้านการใช้อำนาจอย่างเป็นธรรม	ความคลาดเคลื่อน	5.299	50	.106		

*p<.05, **p<.01, ***p<.001

จากตารางที่ 2 พบว่าค่าเฉลี่ยภาวะผู้นำการเปลี่ยนแปลงระหว่างกลุ่มทดลองและกลุ่มควบคุมแตกต่างกันอย่างมีนัยสำคัญทางสถิติที่ระดับ .05 ในทุกองค์ประกอบของภาวะผู้นำการเปลี่ยนแปลง เมื่อพบว่ามีค่าแตกต่างกัน จึงได้ทำการเปรียบเทียบค่าเฉลี่ยรายคู่ (Pairwise Comparison) โดยใช้วิธี Bonferroni ปรากฏผลดังตารางที่ 3

ตารางที่ 3 ผลการเปรียบเทียบค่าเฉลี่ยรายคู่ระหว่างกลุ่มทดลองและกลุ่มควบคุมที่มีต่อภาวะผู้นำการเปลี่ยนแปลงในระยะหลังการทดลอง

ตัวแปร	กลุ่ม	M	Mean difference	SE	p
ภาวะผู้นำการเปลี่ยนแปลง	ทดลอง	5.570	.726*	.187	.001
ด้านการมีอิทธิพลอย่างมีอุดมการณ์	ควบคุม	4.844			
ภาวะผู้นำการเปลี่ยนแปลง	ทดลอง	5.236	.265*	.105	.015
ด้านการสร้างแรงบันดาลใจ	ควบคุม	4.971			
ภาวะผู้นำการเปลี่ยนแปลง	ทดลอง	5.245	.383*	.086	.001
ด้านการกระตุ้นทางปัญญา	ควบคุม	4.862			
ภาวะผู้นำการเปลี่ยนแปลง	ทดลอง	5.219	.520*	.125	.001
ด้านการคำนึงถึงความเป็นปัจเจกบุคคล	ควบคุม	4.699			
ภาวะผู้นำการเปลี่ยนแปลง	ทดลอง	5.355	.574*	.102	.001
ด้านการใช้อำนาจอย่างเป็นธรรม	ควบคุม	4.781			

* มีนัยสำคัญทางสถิติที่ระดับ<.05

จากตารางที่ 3 พบความแตกต่างของคะแนนภาวะผู้นำการเปลี่ยนแปลงระหว่างกลุ่มทดลองและกลุ่มควบคุมเป็นผลมาจากอิทธิพลของการพัฒนาตามโปรแกรมเสริมสร้างภาวะผู้นำการเปลี่ยนแปลงตามแนวคิดจิตตปัญญาศึกษา



2. ในระยะติดตามผล 1 เดือน ผู้บริหารสังกัดสำนักงานพิสูจน์หลักฐานตำรวจที่ได้รับการพัฒนาตามโปรแกรมเสริมสร้างภาวะผู้นำการเปลี่ยนแปลงตามแนวคิดจิตตปัญญาศึกษามีภาวะผู้นำการเปลี่ยนแปลงสูงกว่าผู้บริหารที่ไม่ได้รับการพัฒนาตามโปรแกรมเสริมสร้างภาวะผู้นำการเปลี่ยนแปลงตามแนวคิดจิตตปัญญาศึกษาในการวัดก่อนการทดลอง ปรากฏผลดังตารางที่ 4

ตารางที่ 4 ผลการวิเคราะห์ความแปรปรวนร่วมทีละตัวแปร เพื่อทดสอบความแตกต่างของค่าเฉลี่ยของตัวแปรภาวะภาวะผู้นำการเปลี่ยนแปลงรายด้านทั้ง 5 ด้านที่ทำการวัดในระยะติดตามผล 1 เดือน ระหว่างกลุ่มทดลองและกลุ่มควบคุม

ตัวแปร	แหล่งความแปรปรวน	SS	df	MS	F	p
ภาวะผู้นำการเปลี่ยนแปลง	กลุ่มการทดลอง	.614	1	.614	5.292	.026
ด้านการมีอิทธิพลอย่างมีอุดมการณ์	ความคลาดเคลื่อน	5.803	50	.116		
ภาวะผู้นำการเปลี่ยนแปลง	กลุ่มการทดลอง	.558	1	.558	4.946	.031
ด้านการสร้างแรงบันดาลใจ	ความคลาดเคลื่อน	5.636	50	.113		
ภาวะผู้นำการเปลี่ยนแปลง	กลุ่มการทดลอง	.720	1	.720	10.717	.002
ด้านการกระตุ้นทางปัญญา	ความคลาดเคลื่อน	3.360	50	.067		
ภาวะผู้นำการเปลี่ยนแปลง	กลุ่มการทดลอง	2.772	1	2.772	20.161	.001
ด้านการคำนึงถึงความเป็นปัจเจกบุคคล	ความคลาดเคลื่อน	6.875	50	.138		
ภาวะผู้นำการเปลี่ยนแปลง	กลุ่มการทดลอง	3.102	1	3.102	25.901	.001
ด้านการใช้อำนาจอย่างเป็นธรรม	ความคลาดเคลื่อน	5.988	50	.120		

*p<.05, **p<.01, ***p<.001

จากตารางที่ 4 พบว่า ค่าเฉลี่ยภาวะผู้นำการเปลี่ยนแปลงรายด้านระหว่างกลุ่มทดลองและกลุ่มควบคุม แตกต่างกันอย่างมีนัยสำคัญทางสถิติที่ระดับ .05 ในทุกองค์ประกอบโดยที่ภาวะผู้นำการเปลี่ยนแปลงด้านการมีอิทธิพลอย่างมีอุดมการณ์ ($F = 5.292, p = .026$) ด้านการสร้างแรงบันดาลใจ ($F = 4.946, p = .031$) ด้านการกระตุ้นทางปัญญา ($F = 10.717, p = .002$) ด้านการคำนึงถึงความเป็นปัจเจกบุคคล ($F = 20.161, p = .001$) และด้านการใช้อำนาจอย่างเป็นธรรม ($F = 25.901, p = .001$) และเมื่อพบว่ามีค่าแตกต่างกันแล้ว ผู้วิจัยได้ทำการเปรียบเทียบค่าเฉลี่ยรายคู่ (Pairwise comparison) โดยใช้วิธี Bonferroni ดังตารางที่



ตารางที่ 5 ผลการเปรียบเทียบค่าเฉลี่ยรายคู่ระหว่างกลุ่มทดลองและกลุ่มควบคุมที่มีต่อภาวะผู้นำการเปลี่ยนแปลงในระยะติดตามผล 1 เดือน

ตัวแปร	กลุ่ม	M	Mean difference	SE	p
ภาวะผู้นำการเปลี่ยนแปลง	ทดลอง	5.308	.245 [*]	.106	.026
ด้านการมีอิทธิพลอย่างมีอุดมการณ์	ควบคุม	5.063			
ภาวะผู้นำการเปลี่ยนแปลง	ทดลอง	5.231	.233 [*]	.105	.031
ด้านการสร้างแรงบันดาลใจ	ควบคุม	4.998			
ภาวะผู้นำการเปลี่ยนแปลง	ทดลอง	5.242	.265 [*]	.081	.002
ด้านการกระตุ้นทางปัญญา	ควบคุม	4.976			
ภาวะผู้นำการเปลี่ยนแปลง	ทดลอง	5.255	.520 [*]	.116	.000
ด้านการคำนึงถึงความเป็นปัจเจกบุคคล	ควบคุม	4.734			
ภาวะผู้นำการเปลี่ยนแปลง	ทดลอง	5.381	.550 [*]	.108	.000
ด้านการใช้อำนาจอย่างเป็นธรรม	ควบคุม	4.830			

* มีนัยสำคัญทางสถิติที่ระดับ<.05

จากตารางที่ 5 ผลการเปรียบเทียบค่าเฉลี่ยรายคู่ของภาวะผู้นำการเปลี่ยนแปลงในรายด้าน ระหว่างกลุ่มทดลองและกลุ่มควบคุม ในระยะติดตามผล 1 เดือน พบว่า กลุ่มทดลองมีค่าเฉลี่ยภาวะผู้นำการเปลี่ยนแปลงรายด้านทุกด้านสูงกว่ากลุ่มควบคุมในระยะติดตามผล 1 เดือนอย่างมีนัยสำคัญทางสถิติที่ระดับ .05 โดยมีผลต่างของคะแนนเฉลี่ย เท่ากับ .245 .233 .265 .520 และ .550 ตามลำดับ แสดงว่าความแตกต่างของคะแนนภาวะผู้นำการเปลี่ยนแปลงในทุกด้านระหว่างกลุ่มทดลองและกลุ่มควบคุมเป็นผลมาจากอิทธิพลของการพัฒนาตามโปรแกรมเสริมสร้างภาวะผู้นำการเปลี่ยนแปลงตามแนวคิดจิตตปัญญาศึกษา

อภิปรายผล

การศึกษาประสิทธิผลของโปรแกรมเสริมสร้างภาวะผู้นำการเปลี่ยนแปลงตามแนวคิดจิตตปัญญาศึกษาของผู้บริหาร สังกัดสำนักงานพิสุจน์หลักฐานตำรวจ ผลการวิจัยพบว่า ภาวะผู้นำการเปลี่ยนแปลงรายด้านทั้ง 5 ด้านในกลุ่มทดลองและกลุ่มควบคุม พบว่า มีคะแนนเพิ่มขึ้นทุกด้านในระยะหลังการทดลอง ส่วนในระยะติดตามผล 1 เดือน พบว่า โดยส่วนใหญ่มีคะแนนเพิ่มขึ้น และในระยะหลังการทดลอง ผู้บริหารที่ได้รับการพัฒนาตามโปรแกรมฯมีภาวะผู้นำการเปลี่ยนแปลงสูงกว่ากลุ่มควบคุมในระยะหลังทดลองอย่างมีนัยสำคัญทางสถิติที่ระดับ .05 โดยมีผลต่างของคะแนนเฉลี่ย เท่ากับ .726 .265 .383 .520 และ .574 ตามลำดับ และในระยะติดตามผล 1 เดือน พบว่า ค่าเฉลี่ยภาวะผู้นำการเปลี่ยนแปลงระหว่างกลุ่มทดลองและกลุ่มควบคุม แตกต่างกันอย่างมีนัยสำคัญทางสถิติที่ระดับ .01 โดยมีผลต่างของคะแนนเฉลี่ย เท่ากับ .245 .233 .265 .520 และ .550 ตามลำดับ (Wilk's lambda = .569, F = 6.955, p = .001) แสดงให้เห็นว่า โปรแกรมการเสริมสร้างภาวะผู้นำการเปลี่ยนแปลงตามแนวคิดจิตตปัญญามีประสิทธิภาพที่ทำให้ผู้เข้าร่วมการอบรมตามโปรแกรมเกิดภาวะผู้นำการเปลี่ยนแปลง



ซึ่งโปรแกรมการเสริมสร้างภาวะผู้นำการเปลี่ยนแปลงตามแนวคิดจิตตปัญญาศึกษาที่ใช้ในการดำเนินการวิจัยครั้งนี้ ดำเนินการพัฒนาโดยใช้กิจกรรมทั้งสิ้น 6 กิจกรรม ภายในระยะเวลา 28 ชั่วโมง โดยที่ผู้วิจัยเลือกใช้แนวทางการพัฒนาตามแนวคิดจิตตปัญญาศึกษา ผู้วิจัยได้นำกรอบแนวคิดและหลักการพื้นฐานที่ใช้เป็นแนวทางในการเรียนรู้แนวคิดจิตตปัญญาเจ็ดประการ เรียกว่า “หลักจิตตปัญญาเจ็ด” หรือใช้ชื่อย่อภาษาอังกฤษว่า 7C’s ซึ่งได้มาจากผลการวิจัยในโครงการวิจัยเพื่อพัฒนาชุดการเรียนรู้การอบรมและกระบวนการด้านจิตตปัญญาศึกษา (ธนา นิลชัยโกวิทย์ และคณะ, 2550) เพื่อจัดกิจกรรมในโปรแกรมการพัฒนาภาวะผู้นำการเปลี่ยนแปลงของผู้บริหาร สังกัดสำนักงานพิชญ์นพเคราะห์ เนื่องจากแนวคิดดังกล่าวมีขั้นตอนและมีความชัดเจนของกิจกรรม ในกระบวนการที่จะนำไปสู่การเปลี่ยนแปลงจากภายในของผู้เข้ารับการอบรม ซึ่งจะช่วยให้ผู้บริหารที่เข้ารับการอบรมมีการพัฒนาตนเองอย่างเป็นขั้นตอน และต่อเนื่อง อันจะนำไปสู่การเปลี่ยนแปลงจากภายในอย่างช้า ๆ และยั่งยืนจนเป็นที่ยอมรับ และสร้างความไว้วางใจจากผู้ที่เกี่ยวข้อง ซึ่งเป็นพื้นฐานของการเกิดภาวะผู้นำการเปลี่ยนแปลง คือ การมีอิทธิพลอย่างมีอุดมการณ์ การสร้างแรงบันดาลใจ การกระตุ้นทางปัญญา การรับรู้ถึงความจำเป็นปัจเจกบุคคลและการใช้อำนาจอย่างเป็นธรรม ซึ่งผลการวิจัยในครั้งนี้สอดคล้องกับการพัฒนาภาวะผู้นำการเปลี่ยนแปลงและการจัดกระบวนการตามแนวคิดจิตตปัญญาศึกษาที่สัมพันธ์กับการพัฒนาในองค์กร เช่น สุขพจน์ แสงเงิน ที่ได้ทำการศึกษาเกี่ยวกับการพัฒนาหลักสูตรการฝึกอบรมเพื่อเสริมสร้างความเป็นผู้นำ สำหรับสมาชิกองค์การบริหารส่วนตำบลจังหวัดนนทบุรี ผลการวิจัย พบว่า ผลการทดสอบก่อนและหลังการอบรมเพื่อเสริมสร้างความเป็นผู้นำมีผลสัมฤทธิ์อย่างมีนัยสำคัญทางสถิติที่ระดับ 0.05 และเมื่อทำการประเมินติดตามผลหลักสูตรหลังจากผ่านการฝึกอบรมเป็นระยะเวลา 1 เดือน ผลการศึกษาพบว่ากลุ่มตัวอย่างที่ผ่านการฝึกอบรมมีคุณลักษณะความเป็นผู้นำเพิ่มขึ้นจากเดิมทุกด้าน (สุขพจน์ แสงเงิน, 2550) และการศึกษาของ นันทภา ปัญญารัตน์ ที่ได้ทำการศึกษาการพัฒนาโปรแกรมการศึกษานอกระบบโรงเรียนเพื่อพัฒนาภาวะผู้นำการเปลี่ยนแปลงเชิงพุทธสำหรับแม่ชีไทย เป็นการวิจัยกึ่งทดลองแบบกลุ่มเดียว ผลการทดลองใช้โปรแกรมการเรียนรู้ พบว่า กลุ่มทดลองมีภาวะผู้นำการเปลี่ยนแปลงเชิงพุทธเพิ่มขึ้นภายหลังการเข้าร่วมโปรแกรม (นันทภา ปัญญารัตน์, 2555) และการศึกษาของ เดชชัย สินเจริญ ที่ได้ทำการศึกษาเกี่ยวกับการพัฒนาหลักสูตรการฝึกอบรมเพื่อเสริมสร้างภาวะผู้นำการเปลี่ยนแปลง สำหรับผู้อำนวยการโรงพยาบาลส่งเสริมสุขภาพตำบล โดยมีวัตถุประสงค์การวิจัยเพื่อพัฒนาหลักสูตรฝึกอบรมเพื่อเสริมสร้างภาวะผู้นำการเปลี่ยนแปลงสำหรับผู้อำนวยการโรงพยาบาลส่งเสริมสุขภาพตำบล และเพื่อทดลองหลักสูตรฝึกอบรมเพื่อเสริมสร้างภาวะผู้นำการเปลี่ยนแปลงสำหรับผู้อำนวยการโรงพยาบาลส่งเสริมสุขภาพตำบล ผลการวิจัย พบว่า ผลการทดลองหลักสูตรฝึกอบรมเพื่อเสริมสร้างภาวะผู้นำการเปลี่ยนแปลงสำหรับผู้อำนวยการโรงพยาบาลส่งเสริมสุขภาพตำบล ก่อนการอบรมและหลังการอบรมแตกต่างกันอย่างมีนัยสำคัญทางสถิติที่ระดับ 0.05 และทักษะผู้นำการ



เปลี่ยนแปลงของผู้บริหารโรงพยาบาลส่งเสริมสุขภาพตำบล ก่อนการฝึกอบรมอยู่ในระดับปานกลาง และหลังการฝึกอบรมอยู่ในระดับมาก (เดชชัย สีนเจริญ, 2556) สอดคล้องกับการศึกษาของพรทิพย์ ไตรภัทร ได้ทำการศึกษาเกี่ยวกับการพัฒนาภาวะผู้นำการเปลี่ยนแปลงของหัวหน้าหน่วยการพยาบาลในโรงพยาบาลสังกัดกระทรวงกลาโหม โดยใช้จิตตปัญญาศึกษา ผลการประเมินหลักสูตร พบว่า คะแนนการรับรู้ภาวะผู้นำการเปลี่ยนแปลงจากการประเมินตนเองของหัวหน้าหน่วยการพยาบาลในโรงพยาบาลสังกัดกระทรวงกลาโหม หลังการทดลองใช้หลักสูตรมีคะแนนเฉลี่ยสูงกว่าก่อนการทดลองใช้หลักสูตรทุกด้านอย่างมีนัยสำคัญทางสถิติที่ระดับ .05 และการประเมินความคงทนของการรับรู้ภาวะผู้นำการเปลี่ยนแปลงหลังผ่านการทดลองใช้หลักสูตร 8 สัปดาห์ พบว่า คะแนนการรับรู้ภาวะผู้นำการเปลี่ยนแปลงของหัวหน้าหน่วยการพยาบาลในโรงพยาบาลสังกัดกระทรวงกลาโหมไม่แตกต่างจากคะแนนการรับรู้ภาวะผู้นำการเปลี่ยนแปลงหลังการทดลองใช้หลักสูตรอย่างมีนัยสำคัญทางสถิติที่ระดับ .05 (พรทิพย์ ไตรภัทร, 2558) และยังสอดคล้องกับงานวิจัยในต่างประเทศ ของทิมเบิล (Trimble) ที่ได้ทำการศึกษาวิจัยเรื่อง “Contemplative Leadership in the Workplace: A Process and Its Implications for Project Management” โดยมีวัตถุประสงค์ของการศึกษาเพื่อศึกษาการนำจิตตปัญญามาใช้ในการเสริมสร้างภาวะผู้นำ มีกลุ่มตัวอย่างเป็นผู้นำ 9 คน ใช้วิธีการอบรมทางจิตตปัญญา ได้แก่ การนั่งเงียบเพื่อทำสมาธิ (Silence) การฟังอย่างตั้งใจ (Deep Listening) การเล่าเรื่อง (Storytelling) และสุนทรียสนทนา (Dialogue) ผลการวิจัยพบว่า ผู้เข้ารับการอบรมมีภาวะผู้นำ และมีความตั้งใจที่จะพัฒนาตนเองเพื่อนำไปสู่การเปลี่ยนแปลงในตัวบุคคล เกิดการเปลี่ยนแปลงในกลุ่ม ผลการวิจัยเป็นที่น่าพอใจโดยเฉพาะอย่างยิ่งในด้านความตั้งใจที่จะพัฒนาตนเองให้มีภาวะผู้นำที่สูงขึ้น (Trimble, S. W., 2004) และสอดคล้องกับการศึกษาของโรมาโน (Romano) ที่ศึกษาเรื่อง “Leading at the Edge of Uncertainty: An Exploration of the Effect of Contemplative Practice on Organizational Leaders” โดยมีวัตถุประสงค์ในการศึกษาเพื่อศึกษาผลการพัฒนาภาวะผู้นำโดยใช้แนวคิดจิตตปัญญาศึกษา ผลการวิจัยพบว่า ผู้เข้ารับการอบรมมีภาวะผู้นำสูงขึ้น และกิจกรรมตามกระบวนการทำให้ร่างกายแข็งแรงขึ้น มีความสุขกับธรรมชาติมากขึ้น เปิดใจกว้างรับฟังมากขึ้น มีความมั่นใจและมุ่งมั่นจะคิดหาวิธีการบริหารในแนวใหม่เปิดโอกาสรับฟังพนักงานมากขึ้น มองโลกเป็นองค์รวมได้มากขึ้น (Romano, D., 2014)

นอกจากนี้จิตตปัญญาศึกษา ยังเป็นแนวคิดที่ตระหนักถึงความสำคัญของการพัฒนาระบบการเรียนรู้เพื่อยกระดับจิตใจและปัญญาของมนุษย์ ซึ่งนักศึกษาระดับแนวหน้าของโลกกำลังให้ความสนใจอย่างยิ่ง เพราะเป็นวิชาที่สามารถแก้ปัญหาในเรื่องการเรียนรู้ของมนุษย์อย่างได้ผล เนื่องจากปัญหาของมนุษย์ที่พบเห็นอยู่เสมอ คือบางครั้งคนเก่งอาจตัดสินใจทำอะไรลงไปโดยหลงลืมแง่มุมของจริยธรรม หรือคนมีจริยธรรมอาจขาดศิลปะในการทำงานให้เกิดประโยชน์ต่อสังคมโดยรวม และแนวคิดจิตตปัญญาศึกษายังเป็นแนวคิดที่มุ่งเน้นสร้างกระบวนการ



ทัศน์ใหม่ ต่อชีวิตและความเป็นมนุษย์ เน้นการปลูกฝังความตระหนักรู้ภายในตน ความเมตตา และมีจิตสำนึกต่อส่วนรวม การพัฒนาจิตและการฝึกปฏิบัติ ทำให้ผู้เรียนเกิดปัญญาที่แท้จริง (สุมน อมรวิวัฒน์, 2549); (ธนา นิลชัยโกวิท, 2551) และยังมีงานวิจัยที่เกี่ยวข้องกับการนำแนวคิดจิตตปัญญาศึกษามาใช้ในการพัฒนา ไม่ว่าจะเป็นการศึกษาวิจัยของมานิตา ลีโทขวลิต ที่ได้ทำการศึกษาเกี่ยวกับจิตตปัญญาศึกษา เป็นการศึกษากระบวนการจัดการเรียนรู้ตามแนวคิดจิตตปัญญาศึกษาเพื่อพัฒนาครูปฐมวัยในโรงเรียนเรียนรวม ประกอบด้วยกิจกรรม 3 ลักษณะคือ 1) กิจกรรมฝึกสติ 2) กิจกรรมแลกเปลี่ยนเรียนรู้ และ 3) กิจกรรมสร้างแรงบันดาลใจ ผลการวิจัย พบว่า กระบวนการจัดการเรียนรู้ตามแนวคิดจิตตปัญญาศึกษาเพื่อพัฒนาครูปฐมวัยในโรงเรียนเรียนโดยรวม มีผลต่อการตระหนักรู้ของครูผู้เข้าร่วมการวิจัย โดยครูส่วนใหญ่พัฒนาการตระหนักรู้เกี่ยวกับตนเองและการตระหนักรู้เกี่ยวกับบุคคลเกี่ยวข้องกับการให้การช่วยเหลือเด็กที่มีความต้องการพิเศษ ชั้น 1 ระดับ และพัฒนาการตระหนักรู้เกี่ยวกับเด็กพิเศษชั้น 2 ระดับ (มานิตา ลีโทขวลิต, 2553) และการศึกษาของหฤทัย อนุสสรราชกิจ และศิริประภา พฤทธิกุล ที่ได้ทำการศึกษาเกี่ยวกับการพัฒนากระบวนการเรียนรู้ตามแนวคิดจิตตปัญญาศึกษา สำหรับครูปฐมวัยในเขตภาคตะวันออกเฉียงเหนือ ผลการวิจัย พบว่า กระบวนการเรียนรู้ตามแนวคิดจิตตปัญญาศึกษาสำหรับครูปฐมวัยที่พัฒนาขึ้นเป็นกระบวนการที่บูรณาการแนวคิดจิตตปัญญาศึกษา และการเรียนรู้ของผู้ใหญ่ มุ่งส่งเสริมการเรียนรู้ทั้ง 3 ด้าน คือ ด้านองค์ความรู้ ด้านเจตคติ และด้านทักษะวิชาชีพ ซึ่งพบว่า ผลการเรียนรู้ของครู สะท้อนใน 3 ด้าน คือ 1) ด้านองค์ความรู้ ครูได้เพิ่มพูนองค์ความรู้ ความเข้าใจองค์ความรู้ทางการศึกษา คือ การเรียนรู้ของเด็กปฐมวัย 2) ด้านเจตคติ ครูพัฒนา ความเมตตา เอื้ออาทรที่มีต่อเด็ก และ 3) ด้านทักษะวิชาชีพ ครูพัฒนาทักษะทางวิชาชีพครูในเรื่อง การจัดการชั้นเรียน และการปรับพฤติกรรม (หฤทัย อนุสสรราชกิจ และศิริประภา พฤทธิกุล, 2553) สอดคล้องกับการศึกษาของปราณี อ่อนศรี ที่ได้ทำการศึกษาเกี่ยวกับจิตตปัญญาศึกษา เป็นการศึกษาเพื่อการพัฒนามนุษย์ในศตวรรษที่ 21 พบว่า จิตตปัญญาศึกษา เป็นกระบวนการเรียนรู้ด้วยใจอย่างใคร่ครวญ เน้นการพัฒนาความคิด จิตใจ อารมณ์ภายในตนเองอย่างแท้จริง เพื่อให้เกิดการตระหนักรู้ในตนเอง รู้คุณค่าของสิ่งต่าง ๆ โดยปราศจากอคติ เกิดความรักความเมตตา อ่อนน้อมต่อธรรมชาติ มีจิตสำนึกต่อส่วนรวม และสามารถประยุกต์เชื่อมโยงกับศาสตร์ต่าง ๆ ในการดำเนินชีวิตประจำวันได้อย่างสมดุลและมีคุณค่า ด้วยเหตุนี้จิตตปัญญาศึกษาจึงเป็นทั้งแนวคิดและแนวปฏิบัติที่มีจุดมุ่งหมายให้เกิดการเรียนรู้เพื่อการเปลี่ยนแปลงในระดับต่าง ๆ ได้แก่ การเปลี่ยนแปลงภายในตน การเปลี่ยนแปลงภายในองค์กร และการเปลี่ยนแปลงภายในสังคม โดยที่การเปลี่ยนแปลงดังกล่าว ไม่ใช่เป็นการเปลี่ยนแปลงเล็ก ๆ น้อย ๆ แต่เป็นการเปลี่ยนแปลงขั้นพื้นฐานอย่างลึกซึ้ง (ปราณี อ่อนศรี และคณะ, 2556)

ดังนั้นผลการศึกษาวิจัยครั้งนี้ซึ่งพบว่าคะแนนของภาวะผู้นำการเปลี่ยนแปลงของกลุ่มทดลองที่เพิ่มขึ้นในระยะหลังการทดลองในการวิจัยนี้น่าเชื่อถือได้ว่า จิตตปัญญาศึกษา



(Contemplative Education) เป็นกระบวนการจัดการศึกษาที่มุ่งเน้นให้เกิดการเปลี่ยนแปลงตนเองโดยการพัฒนาจากด้านใน ได้แก่ จิตและการคิด ด้วยการเรียนรู้ด้วยใจอย่างใคร่ครวญ เรียนรู้จากการฝึกปฏิบัติกิจกรรมที่หลากหลาย เป็นกระบวนการส่งเสริมการเรียนรู้สู่การเปลี่ยนแปลง (Transformational Learning) เป็นการบูรณาการการศึกษาร่วมกับประสบการณ์ของบุคคล ช่วยยกระดับคุณค่าความดีงาม เสริมกระบวนการเรียนรู้ด้วยตนเอง ให้ผู้บริหารได้เรียนรู้ตลอดชีวิตอย่างมีความสุข และทำให้เกิดความฉลาดในด้านต่าง ๆ และสำคัญที่สุดคือ ผู้บริหารได้มีโอกาสนำเอาสิ่งที่ได้เรียนรู้ทั้งในเรื่องคุณลักษณะที่สะท้อนถึงภาวะผู้นำการเปลี่ยนแปลง แนวทางการเสริมสร้างภาวะผู้นำการเปลี่ยนแปลงให้แก่ตนเอง และแนวทางการเสริมพลังใจในงานให้แก่ตนเองไปปรับใช้กับการปฏิบัติงานประจำวันของตนเป็นระยะเวลาหนึ่งจนเกิดความคุ้นเคยในการปฏิบัติหรือการแสดงพฤติกรรมออกมา จากข้อค้นพบประการนี้แสดงให้เห็นอย่างชัดเจนว่า ในการที่จะพัฒนาผู้บริหารหรือข้าราชการในสังกัดสำนักงานพิสูจน์หลักฐานตำรวจเพื่อให้มีคุณลักษณะที่ต้องประสงค์ตามโปรแกรมเสริมสร้างภาวะผู้นำการเปลี่ยนแปลงอย่างได้ผลนั้น หน่วยงานจะต้องพิจารณาให้ความสำคัญกับการพัฒนาทั้ง 5 องค์ประกอบของภาวะผู้นำการเปลี่ยนแปลงด้วยตัวผู้บริหารที่เป็นผู้เข้าร่วมโปรแกรมเอง

องค์ความรู้ใหม่

การศึกษาประสิทธิผลของโปรแกรมเสริมสร้างภาวะผู้นำการเปลี่ยนแปลงตามแนวคิดจิตตปัญญาศึกษาของผู้บริหาร สังกัดสำนักงานพิสูจน์หลักฐานตำรวจ เป็นผลงานวิจัยที่นำหลักวิทยาศาสตร์ในเรื่องเทคโนโลยีของโปรแกรม นำมาปรับใช้ในการเสริมสร้างภาวะผู้นำของหน่วยงาน ซึ่งผลการวิจัยทั้งก่อนทดลองและหลังทดลองมีความแตกต่างกันอย่างนัยสำคัญทางสถิติ และได้ผลสัมฤทธิ์ในการวิจัย ซึ่งจะประโยชน์ในการจัดอบรมในหลักสูตรต่าง ๆ ของข้าราชการตำรวจ รวมถึงหน่วยงานอื่น

สรุป/ข้อเสนอแนะ

การศึกษาประสิทธิผลของโปรแกรมเสริมสร้างภาวะผู้นำการเปลี่ยนแปลงตามแนวคิดจิตตปัญญาศึกษาของผู้บริหาร สังกัดสำนักงานพิสูจน์หลักฐานตำรวจ ผลการวิจัยพบว่า ในระยะหลังการทดลอง ผู้บริหารที่ได้รับการพัฒนาตามโปรแกรมมีภาวะผู้นำการเปลี่ยนแปลงสูงกว่ากลุ่มควบคุมทั้งในระยะหลังทดลองและระยะติดตามผล 1 เดือนอย่างมีนัยสำคัญทางสถิติที่ระดับ .05 แสดงให้เห็นว่า โปรแกรมเสริมสร้างภาวะผู้นำการเปลี่ยนแปลงของผู้บริหารตามแนวคิดจิตตปัญญาศึกษามีประสิทธิผล และสามารถนำไปพัฒนาภาวะผู้นำการเปลี่ยนแปลงได้



ข้อเสนอแนะในการนำผลการวิจัยไปใช้

จากผลการวิจัยครั้งนี้ทำให้ได้ข้อค้นพบเกี่ยวกับโปรแกรมเสริมสร้างภาวะผู้นำการเปลี่ยนแปลง สำหรับผู้บริหารมีประสิทธิผลสามารถทำให้ผู้บริหาร สังกัดสำนักงานพิสูจน์หลักฐานตำรวจมีภาวะผู้นำการเปลี่ยนแปลงดีขึ้นกว่าก่อนได้รับโปรแกรม ดังนั้นเพื่อให้ภาวะผู้นำการเปลี่ยนแปลงดังกล่าวสามารถคงอยู่ได้อย่างต่อเนื่อง ควรมีการสนับสนุนให้มีการจัดการอบรมในโปรแกรมนี้สำหรับข้าราชการตำรวจทุกระดับ และนำไปใช้กับข้าราชการตำรวจในสายงานอื่น ๆ ด้วย โดยปรับเนื้อหาและกิจกรรมบางส่วนให้เหมาะสมกับระดับความรู้ ประสบการณ์ และสอดคล้องกับบริบทของงานของข้าราชการตำรวจในกลุ่มนั้น ๆ

ข้อเสนอแนะในเชิงนโยบาย

จากผลการวิจัยที่พบ แม้โปรแกรมนี้อาจกระทำในกลุ่มผู้บริหารระดับต้น (ชั้นยศตั้งแต่ พันตำรวจตรี (สบ.2) ถึง ชั้นยศตั้งแต่พันตำรวจเอก (สบ.5)) แต่สำนักงานพิสูจน์หลักฐานตำรวจสามารถนำโปรแกรมนี้อไปปรับใช้กับผู้บริหารระดับสูงที่กำลังปฏิบัติงานอยู่ได้ โดยจัดให้เป็นการศึกษาอย่างต่อเนื่องเพื่อส่งเสริมภาวะผู้นำการเปลี่ยนแปลงให้กับผู้บริหารระดับสูงเพื่อเพิ่มประสิทธิภาพในการทำงานและการดูแลปกครองผู้ใต้บังคับบัญชาต่อไป

ข้อเสนอแนะในการวิจัยครั้งต่อไป

ควรนำโปรแกรมเสริมสร้างภาวะผู้นำการเปลี่ยนแปลงไปทำการวิจัยเชิงทดลองกับกลุ่มข้าราชการตำรวจนอกเหนือจากผู้บริหารระดับต้น เช่น ผู้บริหารระดับกลาง หรือผู้บริหารระดับสูง หรือในกลุ่มข้าราชการตำรวจสายงานอื่น เช่น งานอำนวยการ งานสอบสวน งานสืบสวน เป็นต้น ซึ่งเป็นกลุ่มที่อัตราการโยกย้ายงานค่อนข้างสูง

กิตติกรรมประกาศ

บทความนี้เป็นส่วนหนึ่งของคณาจารย์เรื่อง “ภาวะผู้นำการเปลี่ยนแปลงของผู้บริหาร สังกัดสำนักงานพิสูจน์หลักฐานตำรวจ: การพัฒนาเครื่องมือวัด และประสิทธิผลของโปรแกรมเสริมสร้าง ตามแนวคิดจิตตปัญญาศึกษา” และได้รับทุนสนับสนุนการวิจัยจากสำนักงานคณะกรรมการวิจัยแห่งชาติ (วช.) ปีงบประมาณ 2562

เอกสารอ้างอิง

- ชลลดา ทองทวี และคณะ. (2551). จิตตปัญญาศึกษา การศึกษาเพื่อพัฒนาความเป็นมนุษย์. ในการประชุมวิชาการประจำปี 2551 โครงการศูนย์จิตตปัญญาศึกษา. มหาวิทยาลัยมหิดล.
- เดชชัย สิ้นเจริญ. (2556). การพัฒนาหลักสูตรการฝึกอบรมเพื่อเสริมสร้างภาวะผู้นำการเปลี่ยนแปลง สำหรับผู้อำนวยการโรงพยาบาลส่งเสริมสุขภาพตำบล. ใน วิทยานิพนธ์



- ปรัชญาดุष्ฎิบัณฑิต สาขาวิชาการจัดการเพื่อการพัฒนา. มหาวิทยาลัยราชภัฏราชนครินทร์.
- ธนา นิลชัยโกวิทย์. (2551). การเรียนรู้เพื่อการเปลี่ยนแปลงและจิตตปัญญาศึกษา. นครปฐม: มหาวิทยาลัยมหิดล.
- ธนา นิลชัยโกวิทย์ และคณะ. (2550). รายงานโครงการวิจัยเพื่อพัฒนาชุดการเรียนรู้การอบรมและกระบวนการด้านจิตตปัญญาศึกษา. นครปฐม: ศูนย์จิตตปัญญาศึกษา มหาวิทยาลัยมหิดล.
- นันทภา ปัญญารัตน์. (2555). การพัฒนากระบวนการจัดการเรียนรู้ตามแนวคิดจิตตปัญญาศึกษาเพื่อพัฒนาครูปฐมวัยในโรงเรียนรวม. ใน วิทยานิพนธ์ครุศาสตรดุष्ฎิบัณฑิต สาขาวิชาการศึกษานอกระบบโรงเรียน. จุฬาลงกรณ์มหาวิทยาลัย.
- ปราณี อ่อนศรี และคณะ. (2556). การพัฒนาหลักสูตรฝึกอบรมเพื่อเสริมสร้างคุณลักษณะตามแนวคิดจิตตปัญญาศึกษาสำหรับนิสิตระดับอุดมศึกษา. นครปฐม: ศูนย์จิตตปัญญาศึกษา มหาวิทยาลัยมหิดล.
- ผ่องพรรณ ตรียมงคลกุล และสุภาพ ฉัตรภรณ์. (2555). การออกแบบการวิจัย. กรุงเทพมหานคร: คณะศึกษาศาสตร์ มหาวิทยาลัยเกษตรศาสตร์.
- พรทิพย์ ไตรภัทร. (2558). การพัฒนาภาวะผู้นำการเปลี่ยนแปลงของหัวหน้าหน่วยทางการแพทย์ในโรงพยาบาลสังกัดกระทรวงกลาโหมโดยใช้จิตตปัญญาศึกษา. วารสารแพทยนาวิ, 41(1), 17-32.
- มานิตา ลีโทชวลิต. (2553). การพัฒนากระบวนการจัดการเรียนรู้ตามแนวคิดจิตตปัญญาศึกษาเพื่อพัฒนาครูปฐมวัยในโรงเรียนรวม. ใน ดุष्ฎิบัณฑิตครุศาสตรดุष्ฎิบัณฑิต สาขาการศึกษาปฐมวัย. จุฬาลงกรณ์มหาวิทยาลัย.
- รัตติกรณ์ จงวิศาล. (2543). ผลการฝึกอบรมภาวะผู้นำการเปลี่ยนแปลงของนิสิตมหาวิทยาลัยเกษตรศาสตร์. ใน วิทยานิพนธ์วิทยาศาสตรดุष्ฎิบัณฑิต สาขาวิชาการวิจัยพฤติกรรมศาสตร์ประยุกต์. มหาวิทยาลัยศรีนครินทรวิโรฒ.
- รัตติกรณ์ จงวิศาล. (2554). มนุษย์สัมพันธ์: พฤติกรรมมนุษย์ในองค์กร. กรุงเทพมหานคร: สำนักพิมพ์มหาวิทยาลัยเกษตรศาสตร์.
- สมสิทธิ์ อัสตรนิจิ และกาญจนา ภูครองนาค. (2555). การศึกษาวิเคราะห์ความรู้เกี่ยวกับการเรียนรู้สู่การเปลี่ยนแปลง ตามแนวจิตตปัญญาศึกษาเพื่อการบ่มเพาะความซื่อตรง. วารสารวิชาการศึกษาศาสตร์, 18(2), 225-242.
- สุพจน์ แสงเงิน. (2550). การพัฒนาหลักสูตรการฝึกอบรมเพื่อเสริมสร้างความเป็นผู้นำ สำหรับสมาชิกองค์การบริหารส่วนตำบลจังหวัดนนทบุรี. ใน ดุष्ฎิบัณฑิตปรัชญาดุष्ฎิบัณฑิต สาขาวิชาการศึกษาเพื่อการพัฒนาท้องถิ่น. มหาวิทยาลัยราชภัฏราชนครินทร์.



- สมน อมรวิวัฒน์. (2549). บทบาทของสถาบันการศึกษาต่อการพัฒนาจิตใจ. กรุงเทพมหานคร: เจริญผล.
- หฤทัย อนุสรราชกิจ และศิริประภา พงษ์ธิกุล. (2553). การพัฒนากระบวนการเรียนรู้ตามแนวคิดจิตตปัญญาศึกษาสำหรับครูปฐมวัยในเขตภาคตะวันออกเฉียงเหนือ. จันทบุรี: มหาวิทยาลัยราชภัฏรำไพพรรณี.
- Anuroj, K. (2014). Leadership: Tips for Successful Sustainable Development. Royal Thai Air Force Medical Gazette, 60(3), 53-56.
- Mohsen, A. & Mohammad, R.D. (2011). Considering Transformational Leadership Model in Branches of Tehran Social Security Organization. Social and Behavioral Sciences, 15, 3131-3137.
- Romano, D. (2014). Leading at the edge of uncertainty: An exploration of the effect of contemplative practice on organizational leaders. Retrieved 28 January 2020 จาก <https://aura.antioch.edu/cgi/viewcontent.cgi?article=1081&context=etds>
- Rosaline S. Barbour & Kitzinger, J.. (1999). Developing Focus Group Research Politics, Theory and Practice. London: Sage Publications Limited.
- Steve, N. (2011). Preparing Our Leaders For The Future. Strategic HR Review, 11(1), 5-12.
- Trimble, S. W. (2004). Contemplative leadership in the workplace: A process and its implications for project management. Ohio: Union Institute & University.

การประเมินโครงการพัฒนาคุณธรรมจริยธรรมนักเรียนในโรงเรียนคุณธรรม สพฐ. สำนักงานเขตพื้นที่การศึกษาประถมศึกษาเชียงราย เขต 4*

AN EVALUATION OF MORAL AND ETHICS PROJECT IN OFFICE OF THE BASIC EDUCATION COMMISSION (OBEC) MORAL SCHOOLS UNDER THE CHIANGRAI PRIMARY EDUCATIONAL SERVICE AREA OFFICE 4

ชูชาติ แปลงล้วน

Chuchat plangloun

โรงเรียนบ้านบุญนาค สำนักงานเขตพื้นที่การศึกษาประถมศึกษาเชียงราย เขต 4

Ban Bun Nak School The Chiangrai Primary Educational Service Area Office 4, Thailand

E-mail: chuplang.cp@gmail.com

บทคัดย่อ

บทความฉบับนี้มีวัตถุประสงค์เพื่อประเมินด้านสภาวะแวดล้อม ด้านปัจจัยนำเข้า ด้านกระบวนการ และด้านผลผลิต ของโครงการพัฒนาคุณธรรมจริยธรรมนักเรียนในโรงเรียนคุณธรรม สพฐ. โรงเรียนบ้านบุญนาค สำนักงานเขตพื้นที่การศึกษาประถมศึกษาเชียงราย เขต 4 เป็นการวิจัยเชิงปริมาณ โดยใช้ CIPP Model กลุ่มผู้ให้ข้อมูล ได้แก่ ครูและบุคลากรทางการศึกษา คณะกรรมการสถานศึกษาขั้นพื้นฐาน ผู้นำชุมชน ผู้ปกครอง และนักเรียนปีการศึกษา 2561 จำนวน 248 คน เครื่องมือที่ใช้ในการวิจัย คือ แบบประเมินและแบบสังเกตพฤติกรรมคุณธรรมจริยธรรมนักเรียน สถิติที่ใช้คือ ค่าร้อยละ ค่าเฉลี่ย ค่าส่วนเบี่ยงเบนมาตรฐาน ผลการวิจัยพบว่า 1) ด้านสภาวะแวดล้อม ในภาพรวมและรายด้านมีผลการประเมินอยู่ในระดับมากที่สุด ผ่านเกณฑ์การประเมินที่กำหนด ได้แก่ ด้านความสอดคล้องกับนโยบายของหน่วยงานต้นสังกัด ด้านความต้องการจำเป็น และด้านความสอดคล้องกับวัตถุประสงค์ของโครงการ 2) ด้านปัจจัยนำเข้า ในภาพรวมมีผลการประเมินอยู่ในระดับมากที่สุด ผ่านเกณฑ์การประเมินที่กำหนด ได้แก่ ด้านการมีส่วนร่วมของชุมชน ด้านบุคลากร ด้านแหล่งเรียนรู้ ด้านบริหารจัดการ ด้านสื่อ วัสดุอุปกรณ์ และด้านงบประมาณ 3) ด้านกระบวนการ ในภาพรวมและรายด้านมีผลการประเมินอยู่ในระดับมากที่สุด ผ่านเกณฑ์การประเมินที่กำหนด ได้แก่ ด้านการปรับปรุงแก้ไข (Act) ด้านการดำเนินงาน (Do) ด้านการตรวจสอบติดตาม (Check) และด้านการวางแผน (Plan) 4) ด้านผลผลิตในภาพรวมมีผลการประเมินผ่านเกณฑ์การประเมินที่กำหนด ดังนี้ 4.1) ผลการประเมินตามมาตรฐานโรงเรียนคุณธรรม สพฐ. ทั้ง 4 ด้าน ได้แก่ ด้านโรงเรียน ด้านผู้บริหาร ด้านครู และด้านนักเรียน มีคุณภาพอยู่ในระดับดีเยี่ยม

* Received 22 May 2020; Revised 12 July 2020; Accepted 18 July 2020



4.2) พฤติกรรมคุณธรรมจริยธรรมนักเรียนอยู่ในระดับดีมาก และ 4.3) ความพึงพอใจในภาพรวมอยู่ในระดับมากที่สุด

คำสำคัญ: การพัฒนา, การประเมินโครงการ, คุณธรรมจริยธรรมนักเรียน, โรงเรียนคุณธรรม

Abstract

This research aimed to evaluate the context, the input, the process and the products of moral and ethics project In Office of the Basic Education Commission (OBEC) moral schools of Ban Bun Nak School under the Chiangrai Primary Educational Service Area Office 4 by using CIPP model and quantitative research. Data were collected from 248 samples through the questionnaires, students' moral behavior observation form and were analyzed by using the descriptive statistics: percentage, mean and standard deviation. The results showed that: 1) The results of the moral and ethics project In OBEC moral schools context in overall and each side were at the highest level that pass evaluation criteria as follows: In accordance with the state agency policies, Needs and In compliance with objectives project. 2) The results of the moral and ethics project In OBEC moral schools input in overall and each side were at the highest level that pass evaluation criteria as follows: Community participation, Personnel, Learning sources, Management, Media and equipment and Budget. 3) The results of the moral and ethics project In OBEC moral schools process in overall and each side were at the highest level that pass evaluation criteria as follows: Act, Do, Check, Plan. 4) The results of the moral and ethics project In OBEC moral schools products in overall pass evaluation criteria as follows: 4.1) the evaluation of moral and ethics project In OBEC moral schools all 4 side, school, school administrator, teachers and students, was at the excellent quality level, 4.2) the students' moral behaviors were at very good level and 4.3) the moral and ethics project In OBEC moral schools satisfaction evaluation in the overall was at the highest level.

Keywords: Development, Project evaluation, Moral Students, Moral school.

บทนำ

ปัจจุบันสถานการณ์และแนวโน้มของสังคมไทย ส่วนใหญ่ยังมีปัญหาด้านคุณธรรมจริยธรรม เช่น ปัญหาความไม่ซื่อสัตย์ ขาดจรรยาบรรณ ปัญหาทุจริตคอร์รัปชั่น ปัญหาการขาด



ความรับผิดชอบ ความเกียจคร้าน การขาดการประมาณตนเอง ขาดการยับยั้งชั่งใจ ความฟุ้งเฟ้อ การฉ้อราษฎร์บังหลวง ปัญหาอาชญากรรม ยาเสพติด เป็นต้น (ศูนย์คุณธรรม (องค์การมหาชน), 2557) ด้านปัญหาคุณธรรมจริยธรรมของนักเรียนและครูในปัจจุบัน พบว่า นักเรียนยังมีพฤติกรรมที่ไม่พึงประสงค์อยู่บางประการ เช่น พฤติกรรมขาดวินัย มาสาย หนีเรียน แต่งกายไม่ถูกระเบียบ ใช้โทรศัพท์มือถือผิดกาลเทศะ ขาดความเป็นระเบียบเรียบร้อย ไม่มีสัมมาคารวะ พูดคำหยาบ ขาดความรับผิดชอบ ไม่ตั้งใจเรียน ลอกการบ้าน ไม่ส่งการบ้าน ไม่ปิดน้ำ - ไฟหลังใช้ ไม่รักษาความสะอาดในโรงเรียน ขาดจิตสำนึกสาธารณะ ขาดความซื่อสัตย์สุจริต ลักขโมย พูดโกหก ทุจริตการสอบ เก็บของได้ไม่ส่งคืน พฤติกรรมเสี่ยง ก้าวร้าว เช่น สูบบุหรี่ ดื่มเหล้า เล่นการพนัน ทะเลาะวิวาท ติดเกม ฟุ่มเฟือย ทำลายทรัพย์สินส่วนรวม ช่มชู้รังแกเพื่อน-รุ่นน้อง ตั้งครรภ์ระหว่างเรียน เป็นต้น (ศูนย์โรงเรียนคุณธรรม มูลนิธิยุวสถิรคุณ, 2560) ปัญหาด้านคุณธรรมจริยธรรมดังกล่าว กระทรวงศึกษาธิการซึ่งเป็นผู้รับผิดชอบการจัดการศึกษาสำหรับเยาวชนส่วนใหญ่ของประเทศให้เป็นพลเมืองที่มีคุณภาพ มีความรู้ความสามารถ เป็นคนดี คนเก่ง และมีความสุข จึงได้พัฒนาคุณธรรมให้กับเยาวชนของชาติ โดยได้จัดทำ “โครงการโรงเรียนคุณธรรม สพฐ.” เพื่อพัฒนาโรงเรียนในระดับการศึกษาขั้นพื้นฐานให้นักเรียน ครู ผู้บริหาร และบุคลากรทางการศึกษาได้ตระหนักรู้ เข้าใจ และมีกระบวนการคิดอย่างมีเหตุผลซึ่มีคุณค่าแห่งคุณธรรมอย่างเป็นธรรมชาติและสร้างความรู้สึกรักผิดชอบชีวิต รวมทั้งสร้างเครือข่ายองค์ความรู้ด้านคุณธรรมโดยประสานความร่วมมือจากหน่วยงาน และองค์กรที่ทำงานด้านคุณธรรมอย่างเป็นรูปธรรมที่ชัดเจน (สำนักงานคณะกรรมการการศึกษาศึกษาขั้นพื้นฐาน, 2560)

โรงเรียนบ้านบุญนาศเป็นโรงเรียนขยายโอกาส มีนโยบายพัฒนาคุณธรรมจริยธรรมนักเรียนให้เป็น คนดี คนเก่ง และมีความสุข โดยได้ดำเนินงานโรงเรียนวิถีพุทธและนำหลักธรรมทางศาสนา มาประยุกต์ใช้ในการจัดการเรียนการสอน และจัดกิจกรรมพัฒนาผู้เรียนเน้นกระบวนการพัฒนาตามหลักไตรสิกขา (ศีล สมาธิ ปัญญา) อย่างบูรณาการ นักเรียนได้เรียนรู้ผ่านกระบวนการพัฒนาการกิน อยู่ ดู ฟังเป็น เพื่อช่วยปลูกฝัง ส่งเสริมให้ผู้เรียนสามารถพัฒนาตามศักยภาพ และในปีการศึกษา 2550 ได้ปรับเปลี่ยนโครงการมาเป็น “โรงเรียนคุณธรรมชั้นนำ” ส่งผลให้โรงเรียนบ้านบุญนาศได้รับคัดเลือกให้เป็นโรงเรียนต้นแบบคุณธรรมแกนนำของสำนักงานคณะกรรมการการศึกษาขั้นพื้นฐาน (โรงเรียนบ้านบุญนาศ, 2560)

จากการวิเคราะห์สภาพการดำเนินงานโครงการคุณธรรมจริยธรรมของโรงเรียนในปีการศึกษา 2560 ที่ผ่านมา พบว่า การดำเนินงานยังไม่เป็นระบบ ขาดการวางแผน ขั้นตอนการจัดกิจกรรมไม่ต่อเนื่อง นักเรียนมีพฤติกรรมด้านคุณธรรมเพื่อพัฒนาตน คุณธรรมเพื่อพัฒนาการทำงาน และคุณธรรมเพื่อพัฒนาการอยู่ร่วมกันในสังคมยังไม่เป็นที่น่าพอใจ จึงควรได้รับการพัฒนาให้มีพฤติกรรมคุณธรรมจริยธรรมสูงขึ้น และลดปัญหาพฤติกรรมที่ไม่เหมาะสมปลูกฝังคุณธรรมที่สังคมยอมรับ เพื่อให้การดำเนิน การพัฒนาคุณธรรมจริยธรรมนักเรียนมี



ความต่อเนื่องส่งผลต่อผู้เรียนอย่างยั่งยืน โรงเรียนบ้านบุญนาคจึงได้จัดทำโครงการพัฒนาคุณธรรมจริยธรรมนักเรียนในโรงเรียนคุณธรรม สพฐ. โรงเรียนบ้านบุญนาค ซึ่งดำเนินการในปีการศึกษา 2561 โดยมีวัตถุประสงค์เพื่อพัฒนานักเรียนให้มีคุณธรรมในการพัฒนาตน คุณธรรมในการทำงาน คุณธรรมในการอยู่ร่วมกันในสังคม ช่วยให้พฤติกรรมที่ไม่พึงประสงค์ในโรงเรียนลดลง และส่งเสริมให้เกิดพฤติกรรมที่พึงประสงค์อย่างยั่งยืนต่อไป และเพื่อหาแนวทางแก้ไขปัญหาและส่งเสริมการพัฒนาคุณธรรมจริยธรรมของนักเรียนอย่างต่อเนื่อง (โรงเรียนบ้านบุญนาค, 2560)

ผู้วิจัยมีความสนใจที่จะประเมินโครงการพัฒนาคุณธรรมจริยธรรมนักเรียน ในโรงเรียนคุณธรรม สพฐ. โรงเรียนบ้านบุญนาค สำนักงานเขตพื้นที่การศึกษาประถมศึกษาเชียงราย เขต 4 โดยเลือกใช้รูปแบบซีบีพี (CIPP model) ของ Stufflebeam (Danail L. Stufflebeam) เพราะเป็นรูปแบบที่ช่วยในการตัดสินใจเกี่ยวกับโครงการ บ่งชี้ความก้าวหน้าและผลสัมฤทธิ์ของโครงการ นอกจากนี้ยังเป็นรูปแบบที่นิยมใช้อย่างกว้างขวาง เข้าใจง่าย สะดวกในการปฏิบัติ ทำให้ได้ข้อดี ข้อบกพร่อง และประสิทธิภาพของโครงการที่จะประเมินได้เป็นอย่างดี (สำราญ มีแจ้ง, 2558) ประกอบด้วย การประเมินสถานะแวดล้อม (Context evaluation) การประเมินปัจจัยนำเข้า (Input evaluation) การประเมินกระบวนการ (Process evaluation) และการประเมินผลผลิต (Product evaluation) ซึ่งผลการประเมินจะเป็นประโยชน์ในปรับปรุงและพัฒนาการดำเนินงานให้มีประสิทธิภาพต่อไป

วัตถุประสงค์ของการวิจัย

เพื่อประเมิน สถานะแวดล้อม ปัจจัยนำเข้า กระบวนการ และผลผลิตของโครงการพัฒนาคุณธรรมจริยธรรมนักเรียน ในโรงเรียนคุณธรรม สพฐ. โรงเรียนบ้านบุญนาค สำนักงานเขตพื้นที่การศึกษาประถมศึกษาเชียงราย เขต 4

วิธีดำเนินการวิจัย

1. ขอบเขตการวิจัย

1.1 ขอบเขตเนื้อหา เป็นการประเมินโดยใช้รูปแบบซีบีพี (CIPP Model) ของ Stufflebeam (Stufflebeam, D. L. & Coryn, Chris L. S., 2014) 4 ด้าน ได้แก่ 1) ด้านสถานะแวดล้อม (Context evaluation) เป็นการประเมินด้านความต้องการจำเป็น ด้านความสอดคล้องกับนโยบายของหน่วยงานต้นสังกัด และด้านความสอดคล้องกับวัตถุประสงค์ของโครงการ 2) ด้านปัจจัยนำเข้า (Input Evaluation) เป็นการประเมินความเหมาะสมของด้านบุคลากร ด้านงบประมาณ ด้านบริหารจัดการ ด้านสื่อ วัสดุอุปกรณ์ ด้านแหล่งเรียนรู้ และด้านการมีส่วนร่วมของชุมชน 3) ด้านกระบวนการ (Process Evaluation) เป็นการประเมินการปฏิบัติกิจกรรมตามกระบวนการดำเนินงานด้านการวางแผน (Plan) ด้านการดำเนินงาน (Do) ด้านการตรวจสอบ ติดตาม (Check) ด้านการปรับปรุงแก้ไขและพัฒนา (Act) และ



4) ด้านผลผลิต (Product evaluation) เป็นการประเมินตามตามมาตรฐานโรงเรียนคุณธรรม สพฐ. พฤติกรรมคุณธรรมจริยธรรมผู้เรียน และความพึงพอใจต่อการดำเนินงานการพัฒนาคุณธรรมจริยธรรมนักเรียน ในโรงเรียนคุณธรรม สพฐ. โรงเรียนบ้านบุญญาศ ตำบลบ้านเขวาสีสารักษ์ อำเภอเมือง จังหวัดบุรีรัมย์ เขต 4

1.2 ขอบเขตระยะเวลา ระยะเวลาในการประเมินปีการศึกษา 2561 โดยแบ่งออกเป็น 3 ระยะ ได้แก่ การประเมินก่อนดำเนินงาน ระหว่าง 1 - 31 พฤษภาคม 2561 การประเมินระหว่างดำเนินการ ระหว่าง 1 มิถุนายน 2561 ถึง 31 มกราคม 2562 และการประเมินหลังดำเนินการ ระหว่าง 1 กุมภาพันธ์ ถึง 31 มีนาคม 2562

2. กลุ่มเป้าหมาย

กลุ่มเป้าหมายที่ใช้ในการประเมิน ได้แก่ ครูและบุคลากรทางการศึกษา จำนวน 15 คน คณะกรรมการสถานศึกษาขั้นพื้นฐาน จำนวน 7 คน ผู้นำชุมชน จำนวน 24 คน ผู้ปกครองนักเรียน จำนวน 101 คน และนักเรียนระดับชั้นประถมศึกษา 1 - 6 ปีการศึกษา 2561 จำนวน 101 คน รวมจำนวน 248 คน

3. เครื่องมือที่ใช้ในการวิจัย

เครื่องมือที่ใช้ในการประเมินวิจัย คือ แบบประเมิน จำนวน 6 ฉบับ มีลักษณะของแบบประเมินเป็นแบบมาตราส่วนประมาณค่า (Rating Scale) มี 5 ระดับ ผ่านการตรวจสอบความตรงของเนื้อหาโดยผู้เชี่ยวชาญ จำนวน 5 คน จากนั้นนำไปหาค่าอำนาจจำแนกและค่าสัมประสิทธิ์ความเชื่อมั่นทั้งฉบับ และแบบสังเกตพฤติกรรม มีลักษณะเป็นการประเมินพฤติกรรมตามเกณฑ์การประเมิน 4 ระดับ คือ ดีเยี่ยม ดีมาก ดี พอใช้ ผ่านการตรวจสอบความตรงของเนื้อหาโดยผู้เชี่ยวชาญ จำนวน 5 คน ก่อนนำไปใช้

4. การเก็บรวบรวมข้อมูล

4.1 แจกและเก็บรวบรวมข้อมูลจากแบบประเมินจำนวน 3 ฉบับ ได้แก่ แบบประเมินด้านสภาวะแวดล้อม ด้านปัจจัยนำเข้า ด้านกระบวนการการพัฒนาคุณธรรมจริยธรรม จากครูและบุคลากรทางการศึกษา คณะกรรมการสถานศึกษา ผู้นำชุมชนเขตพื้นที่บริการของโรงเรียน จำนวน 46 คน และได้รับกลับมาทั้ง 46 ฉบับ

4.2 แจกและเก็บรวบรวมข้อมูลจากแบบประเมินความพึงพอใจต่อโครงการพัฒนาคุณธรรมจริยธรรม จำนวน 3 ฉบับ ได้แก่ แบบประเมินความพึงพอใจจากครูและบุคลากรทางการศึกษา คณะกรรมการสถานศึกษา ผู้นำชุมชนเขตพื้นที่บริการ แบบประเมินความพึงพอใจจากผู้ปกครอง และแบบประเมินความพึงพอใจจากนักเรียน จำนวน 248 คน และได้รับกลับมาทั้ง 248 ฉบับ

4.3 แจกและเก็บรวบรวมข้อมูลจากแบบสังเกตพฤติกรรมคุณธรรมจริยธรรมนักเรียนของครูประจำชั้นประถมศึกษาปีที่ 1 - 6 จำนวน 101 และได้รับกลับมาทั้ง 101 ฉบับ



5. สถิติที่ใช้ในการวิเคราะห์ข้อมูล

5.1 ใช้ค่าเฉลี่ย และส่วนเบี่ยงเบนมาตรฐาน เพื่อวิเคราะห์ผลด้านสภาวะแวดล้อม ด้านปัจจัยนำเข้า ด้านกระบวนการ และด้านผลผลิต

5.2 ใช้ค่าร้อยละเพื่อวิเคราะห์ข้อมูลจากการสังเกตพฤติกรรมคุณธรรมจริยธรรมนักเรียน

ผลการวิจัย

ผลการประเมินโครงการพัฒนาคุณธรรมจริยธรรมนักเรียน ในโรงเรียนคุณธรรม สพฐ. โรงเรียนบ้านบุญนาศ สำนักงานเขตพื้นที่การศึกษาประถมศึกษาเชียงราย เขต 4 ในภาพรวมและรายด้านมีผลการประเมินผ่านเกณฑ์การประเมินที่กำหนดไว้ ดังนี้

ตารางที่ 1 ผลการประเมินด้านสภาวะแวดล้อมโครงการพัฒนาคุณธรรมจริยธรรมนักเรียน ในโรงเรียนคุณธรรม สพฐ. โรงเรียนบ้านบุญนาศ สำนักงานเขตพื้นที่การศึกษาประถมศึกษาเชียงราย เขต 4 ในภาพรวม

การประเมินด้านสภาวะแวดล้อม	N = 46		ระดับ	การผ่าน เกณฑ์ประเมิน $\bar{x} \geq 3.51$
	\bar{x}	S.D.		
ด้านความต้องการจำเป็น	4.92	0.08	มากที่สุด	ผ่าน
ด้านความสอดคล้องกับนโยบายของหน่วยงานต้นสังกัด	4.93	0.08	มากที่สุด	ผ่าน
ด้านความสอดคล้องกับวัตถุประสงค์ของโครงการ	4.88	0.07	มากที่สุด	ผ่าน
รวมเฉลี่ย	4.91	0.03	มากที่สุด	ผ่าน

จากตารางที่ 1 แสดงว่า ผลการประเมินด้านสภาวะแวดล้อมของโครงการพัฒนาคุณธรรมจริยธรรมนักเรียน ในโรงเรียนคุณธรรม สพฐ. โรงเรียนบ้านบุญนาศ สำนักงานเขตพื้นที่การศึกษาประถมศึกษาเชียงราย เขต 4 ในภาพรวมอยู่ในระดับมากที่สุด ($\bar{x} = 4.91$) ผ่านเกณฑ์การประเมินที่กำหนดไว้ เมื่อพิจารณาเป็นรายด้าน ปรากฏว่า ทุกด้านมีผลการประเมินอยู่ในระดับมากที่สุด ผ่านเกณฑ์การประเมินที่กำหนดไว้ โดยด้านที่มีระดับผลการประเมินสูงสุด คือ ด้านความสอดคล้องกับนโยบายของหน่วยงานต้นสังกัด ($\bar{x} = 4.93$) รองลงมา คือ ด้านความต้องการจำเป็น ($\bar{x} = 4.92$) และด้านความสอดคล้องกับวัตถุประสงค์ของโครงการ ($\bar{x} = 4.88$)



ตารางที่ 2 ผลการประเมินด้านปัจจัยนำเข้าของโครงการพัฒนาคุณธรรมจริยธรรมนักเรียน ในโรงเรียนคุณธรรม สพฐ. โรงเรียนบ้านบุญนาศ สำนักงานเขตพื้นที่การศึกษาประถมศึกษาเชียงราย เขต 4 ในภาพรวม

การประเมินด้านปัจจัยนำเข้า	N = 46		ระดับ	การผ่านเกณฑ์ประเมิน $\bar{x} \geq 3.51$
	\bar{x}	S.D.		
ด้านบุคลากร	4.61	0.30	มากที่สุด	ผ่าน
ด้านงบประมาณ	3.97	0.28	มาก	ผ่าน
ด้านบริหารจัดการ	4.61	0.39	มากที่สุด	ผ่าน
ด้านสื่อ วัสดุอุปกรณ์	4.54	0.33	มากที่สุด	ผ่าน
ด้านแหล่งเรียนรู้	4.61	0.39	มากที่สุด	ผ่าน
ด้านการมีส่วนร่วมของชุมชน	4.65	0.30	มากที่สุด	ผ่าน
รวมเฉลี่ย	4.51	0.18	มากที่สุด	ผ่าน

จากตารางที่ 2 แสดงว่า ผลการประเมินด้านปัจจัยนำเข้าของโครงการพัฒนาคุณธรรมจริยธรรมนักเรียน ในโรงเรียนคุณธรรม สพฐ. โรงเรียนบ้านบุญนาศ สำนักงานเขตพื้นที่การศึกษาประถมศึกษาเชียงราย เขต 4 ในภาพรวมอยู่ในระดับมากที่สุด ($\bar{x} = 4.51$) ผ่านเกณฑ์การประเมินที่กำหนดไว้ สำหรับผลการประเมินเป็นรายด้าน ปรากฏว่า ทุกด้านผ่านเกณฑ์การประเมินที่กำหนดไว้ ด้านที่มีความเหมาะสมสูงสุด โดยมีความเหมาะสมอยู่ในระดับมากที่สุดเรียงลำดับตามค่าเฉลี่ยจากมากไปหาน้อย ได้แก่ ด้านการมีส่วนร่วมของชุมชน ($\bar{x} = 4.65$) รองลงมาคือ ด้านบุคลากร ($\bar{x} = 4.61$) ด้านแหล่งเรียนรู้และด้านบริหารจัดการ ($\bar{x} = 4.61$) ด้านสื่อ วัสดุอุปกรณ์ ($\bar{x} = 4.54$) ส่วนด้านที่มีความเหมาะสมต่ำสุด คือ ด้านงบประมาณ มีความเหมาะสมอยู่ในระดับมาก ($\bar{x} = 3.97$) ตามลำดับ

ตารางที่ 3 ผลการประเมินด้านกระบวนการของโครงการพัฒนาคุณธรรมจริยธรรมนักเรียน ในโรงเรียนคุณธรรม สพฐ. โรงเรียนบ้านบุญนาศ สำนักงานเขตพื้นที่การศึกษาประถมศึกษาเชียงราย เขต 4 ในภาพรวม

การประเมินด้านกระบวนการ	N = 46		ระดับการปฏิบัติ	การผ่านเกณฑ์ประเมิน $\bar{x} \geq 3.51$
	\bar{x}	S.D.		
ด้านการวางแผน (Plan)	4.77	0.11	มากที่สุด	ผ่าน
ด้านการดำเนินงาน (Do)	4.83	0.08	มากที่สุด	ผ่าน
ด้านการตรวจสอบ ติดตาม (Check)	4.80	0.04	มากที่สุด	ผ่าน
ด้านการปรับปรุงแก้ไขและพัฒนา (Act)	4.86	0.10	มากที่สุด	ผ่าน
รวมเฉลี่ย	4.82	0.04	มากที่สุด	ผ่าน



จากตารางที่ 3 แสดงว่า ผลการประเมินด้านกระบวนการของโครงการพัฒนาคุณธรรมจริยธรรมนักเรียน ในโรงเรียนคุณธรรม สพฐ. โรงเรียนบ้านบุญนาคน สำนักงานเขตพื้นที่การศึกษาประถมศึกษาเชียงราย เขต 4 ในภาพรวมมีการปฏิบัติอยู่ในระดับมากที่สุด ($\bar{x} = 4.82$) ผ่านเกณฑ์การประเมินที่กำหนดไว้ สำหรับผลการประเมินเป็นรายด้าน ปรากฏว่าทุกด้านมีผลการประเมินในระดับมากที่สุดและผ่านเกณฑ์การประเมินที่กำหนดไว้เรียงตามลำดับค่าเฉลี่ยจากมากไปหาน้อย ได้แก่ ด้านการปรับปรุงแก้ไขและพัฒนา (Act) ($\bar{x} = 4.86$) ด้านการดำเนินงาน (Do) ($\bar{x} = 4.83$) ด้านการตรวจสอบ ติดตาม (Check) ($\bar{x} = 4.80$) และด้านการวางแผน (Plan) ($\bar{x} = 4.77$) ตามลำดับ

ตารางที่ 4 ผลการประเมินตามมาตรฐานโรงเรียนคุณธรรม สพฐ.

รายการประเมิน	ค่าเฉลี่ย	ระดับคุณภาพ	การผ่านเกณฑ์ประเมิน
ด้านโรงเรียน	3.74	ดีเยี่ยม	ผ่าน
ด้านผู้บริหาร	3.84	ดีเยี่ยม	ผ่าน
ด้านครู	3.42	ดีเยี่ยม	ผ่าน
ด้านนักเรียน	4.00	ดีเยี่ยม	ผ่าน

จากตารางที่ 4 สรุปได้ว่า ผลการประเมินตามมาตรฐานโรงเรียนคุณธรรม สพฐ. ด้านโรงเรียน ด้านผู้บริหาร ด้านครู และด้านนักเรียน ของโรงเรียนบ้านบุญนาคน มีคุณภาพอยู่ในระดับดีเยี่ยม

ตารางที่ 5 ผลการประเมินพฤติกรรมคุณธรรมจริยธรรมนักเรียน

รายการประเมิน	ค่าเฉลี่ย	ร้อยละ	ระดับคุณภาพ	การผ่านเกณฑ์ประเมิน
กลุ่มคุณธรรมเพื่อพัฒนาตน	3.50	87.58	ดีมาก	ผ่าน
กลุ่มคุณธรรมเพื่อพัฒนาการทำงาน	3.54	87.76	ดีมาก	ผ่าน
กลุ่มคุณธรรมเพื่อพัฒนาการอยู่ร่วมกันในสังคม	3.76	94.09	ดีมาก	ผ่าน

จากตารางที่ 5 สรุปได้ว่า นักเรียนโรงเรียนบ้านบุญนาคนมีพฤติกรรมคุณธรรมจริยธรรมกลุ่มคุณธรรมเพื่อพัฒนาตน กลุ่มคุณธรรมเพื่อพัฒนาการทำงาน กลุ่มคุณธรรมเพื่อพัฒนาการอยู่ร่วมกันในสังคม มีคุณภาพอยู่ในระดับดีมาก ค่าเฉลี่ยร้อยละ 87.58, 87.76 และ 94.09 ตามลำดับ



ตารางที่ 6 ผลการประเมินความพึงพอใจต่อโครงการพัฒนาคุณธรรมจริยธรรมนักเรียนในโรงเรียนคุณธรรม สพฐ.

ความพึงพอใจ	N = 248		ระดับความพึงพอใจ	การผ่านเกณฑ์ประเมิน $\bar{x} \geq 3.51$
	\bar{x}	S.D.		
ครูและบุคลากรทางการศึกษา คณะกรรมการสถานศึกษา และผู้นำชุมชน	4.72	0.02	มากที่สุด	ผ่าน
ผู้ปกครองนักเรียน	4.81	0.27	มากที่สุด	ผ่าน
นักเรียน	4.84	0.13	มากที่สุด	ผ่าน
รวมเฉลี่ย	4.79	0.06	มากที่สุด	ผ่าน

จากตารางที่ 6 พบว่า ความพึงพอใจต่อโครงการพัฒนาคุณธรรมจริยธรรมนักเรียนในโรงเรียนคุณธรรม สพฐ. ในภาพรวมอยู่ในระดับมากที่สุด ($\bar{x} = 4.79$)

อภิปรายผล

1. ด้านสภาวะแวดล้อม โดยรวมและรายด้านมีผลการประเมินอยู่ในระดับมากที่สุด ผ่านเกณฑ์การประเมินที่กำหนดไว้ โดยโครงการมีความสอดคล้องกับนโยบายของหน่วยงานต้นสังกัด ความต้องการจำเป็น และวัตถุประสงค์ของโครงการ ซึ่งสอดคล้องผลการประเมินของกาญจนา อิ่มจีน ที่พบว่า ผลการประเมินด้านบริบทโครงการส่งเสริมคุณธรรมจริยธรรมโรงเรียนบางป่อวิทยาكم จังหวัดสมุทรปราการ สังกัดสำนักงานเขตพื้นที่การศึกษามัธยมศึกษาเขต 6 โดยโครงการมีความสอดคล้องกับวัตถุประสงค์กับนโยบายและเป้าหมายอยู่ในระดับมากที่สุด ได้แก่ การกำหนดเป้าหมาย วิธีการดำเนินการ และระยะเวลาดำเนินการมีความเหมาะสมและปฏิบัติจริงได้ (กาญจนา อิ่มจีน, 2555) ความสอดคล้องของโครงการกับนโยบายของกระทรวงศึกษาธิการ สำนักงานคณะกรรมการการศึกษาขั้นพื้นฐาน และสำนักงานเขตพื้นที่การศึกษา และการประสานงานระหว่างบุคคลทำให้เกิดความร่วมมือในการดำเนินโครงการ ทั้งนี้เพราะว่าโรงเรียนบ้านบุญนาคได้ศึกษาสภาพปัญหาพฤติกรรมคุณธรรมจริยธรรมนักเรียน จึงได้ตระหนักและให้ความสำคัญต่อการดำเนินการพัฒนาคุณธรรมจริยธรรมนักเรียน จึงมีความทุ่มเทและตั้งใจแก้ปัญหาและมุ่งพัฒนานักเรียนของโรงเรียนบ้านบุญนาคให้มีพฤติกรรมคุณธรรมจริยธรรมที่พึงประสงค์ ได้แก่ คุณธรรมเพื่อพัฒนาตน คุณธรรมเพื่อพัฒนาการทำงาน และคุณธรรมเพื่อพัฒนาการอยู่ร่วมกันในสังคม ส่วนด้านความสอดคล้องกับนโยบายของหน่วยงานต้นสังกัด ได้แก่ โครงการสอดคล้องกับนโยบายของกระทรวงศึกษาธิการ และโครงการสอดคล้องกับหลักสูตรแกนกลางการศึกษาขั้นพื้นฐาน พ.ศ. 2551 มีความสอดคล้องอยู่ในระดับมากที่สุด และด้านความสอดคล้องกับวัตถุประสงค์ของโครงการ ได้แก่ การเปิดโอกาสให้ครูและบุคลากรทางการศึกษา ผู้นำชุมชนและผู้ที่เกี่ยวข้องมีส่วนร่วมในการการ



ดำเนินงาน มีความสอดคล้องอยู่ในระดับมากที่สุด ทั้งนี้เพราะในการพัฒนาคุณธรรมจริยธรรมให้เยาวชนในปัจจุบัน เป็นไปตามนโยบายและแผนของประเทศ ได้แก่ หลักสูตรแกนกลางการศึกษาขั้นพื้นฐาน พ.ศ. 2551 ที่กำหนดคุณลักษณะอันพึงประสงค์ของนักเรียนไว้ 8 ประการ แผนพัฒนาเศรษฐกิจและสังคมแห่งชาติ ฉบับที่ 12 (พ.ศ. 2560 - 2564) กำหนดวัตถุประสงค์วางรากฐานให้คนไทยเป็นคนที่สมบูรณ์ มีคุณธรรมจริยธรรม แผนการศึกษาแห่งชาติ พ.ศ. 2560 - 2579 ได้กำหนดวัตถุประสงค์เพื่อพัฒนาคนไทยให้เป็นพลเมืองดี เป็นสังคมแห่งการเรียนรู้และคุณธรรมจริยธรรม รู้รักสามัคคี และร่วมผนึกกำลังมุ่งสู่การพัฒนาประเทศอย่างยั่งยืน และรัฐธรรมนูญแห่งราชอาณาจักรไทย ฉบับปัจจุบัน ได้ระบุไว้ในมาตรา 54 ว่า การศึกษาทั้งปวงต้องมุ่งพัฒนาผู้เรียนให้เป็นคนดี มีคุณธรรมจริยธรรม ด้วยเหตุดังกล่าว โรงเรียนบ้านบุญนาจึงได้ดำเนินการพัฒนาคุณธรรมจริยธรรมนักเรียนและจัดการเรียนการสอนแบบบูรณาการเพื่อมุ่งพัฒนาผู้เรียนให้มีคุณธรรมจริยธรรมสอดคล้องกับนโยบายของกระทรวงศึกษาธิการและหลักสูตรแกนกลางการศึกษาขั้นพื้นฐาน พ.ศ. 2551

2. ด้านปัจจัยนำเข้า ในภาพรวมมีความเหมาะสมอยู่ในระดับมากที่สุด ผ่านเกณฑ์การประเมินที่กำหนดไว้ โดยด้านการมีส่วนร่วมของชุมชน ด้านบุคลากร ด้านแหล่งเรียนรู้ ด้านบริหารจัดการ และด้านสื่อ วัสดุอุปกรณ์ มีความเหมาะสมอยู่ในระดับมากที่สุด ส่วนด้านงบประมาณ มีความเหมาะสมอยู่ในระดับมาก สอดคล้องกับผลการประเมินของ อุทัย บุญมี ที่พบว่า ความพร้อมด้านปัจจัยโครงการพัฒนาคุณธรรมและสร้างสำนึกความเป็นไทยเพื่อพัฒนาเด็กไทยอย่างยั่งยืนของโรงเรียนในสังกัดสำนักงานเขตพื้นที่การศึกษาประถมศึกษาอุทัยธานี เขต 2 โดยผู้บริหารให้ความสำคัญและเป็นผู้ดำเนินการดำเนินการโครงการ ชุมชนและผู้ปกครองให้การสนับสนุนในการดำเนินงานโครงการ และวิทยากรที่ให้ความรู้ในโครงการมีความรู้ความสามารถเหมาะสม มีวิสัยทัศน์หรือปรัชญา พันธกิจ เป้าหมาย ธรรมนูญ หรือแผนกลยุทธ์ที่มีจุดเด่นในการพัฒนาโครงการ มีผลการประเมินอยู่ในระดับมาก ทั้งนี้เพราะโรงเรียนได้แต่งตั้งคณะกรรมการดำเนินงานมีความรู้ ความสามารถ เหมาะสมในการดำเนินการพัฒนาคุณธรรมจริยธรรมนักเรียน ซึ่งคณะกรรมการดำเนินงานประกอบด้วย ผู้บริหาร ครูและบุคลากรทางการศึกษา และการมีส่วนร่วมของชุมชน (บ้าน วัด โรงเรียน) และในการดำเนินงานดังกล่าวได้รับเงินสนับสนุนจากหน่วยงานต้นสังกัด ชุมชน และหน่วยงานอื่นที่ให้การสนับสนุนอย่างเพียงพอและเหมาะสม จึงทำให้โรงเรียนบ้านบุญนาความพร้อมในด้านปัจจัยนำเข้า นอกจากนี้โรงเรียนได้ส่งเสริมให้ครูและบุคลากรทางการศึกษามีความรู้ความเข้าใจด้านคุณธรรมจริยธรรม กระบวนการปลูกฝังคุณธรรมจริยธรรม วิธีการประเมินคุณธรรมจริยธรรมของนักเรียนตามคุณธรรมอัตลักษณ์และกรอบแนวคิดของโรงเรียนคุณธรรม สพฐ. (อุทัย บุญมี, 2555)

3. ด้านกระบวนการ โดยรวมและรายด้านมีการปฏิบัติอยู่ในระดับมากที่สุด ผ่านเกณฑ์การประเมินที่กำหนดไว้ โดยด้านการวางแผน (Plan) ได้แก่ โรงเรียนแต่งตั้งคณะกรรมการ



ดำเนินโครงการโรงเรียนคุณธรรม สพฐ. และกำหนดบทบาทหน้าที่ความรับผิดชอบอย่างชัดเจน ด้านการดำเนินงาน (Do) ได้แก่ การดำเนินการกิจกรรมปฏิบัติธรรมนึ่งสมาธิภาวนาชีวิตเป็นสุข ประกอบด้วยกิจกรรมการนึ่งสมาธิ กิจกรรมเข้าวัดฟังธรรมวันพระ กิจกรรมไหว้พระ สวดมนต์ วันศุกร์ กิจกรรมเข้าค่ายปฏิบัติธรรม และกิจกรรมการเดินทางโครงการพัฒนาคุณธรรมจริยธรรมนักเรียน (Check) ได้แก่ คือ โรงเรียนประเมินการปฏิบัติงานโครงการพัฒนาคุณธรรมจริยธรรมนักเรียน และด้านการปรับปรุงแก้ไขและพัฒนา (Act) ได้แก่ โรงเรียนประเมินผลโครงการตามมาตรฐานโรงเรียนคุณธรรม สพฐ. สอดคล้องกับผลการประเมินของ ชนานันท์ อุ่นเป็ง ที่พบว่า กระบวนการโครงการโรงเรียนคุณธรรมชั้นนำ โรงเรียนพญาเม็งราย อำเภอพญาเม็งราย จังหวัด เชียงรายโดยรวมมีความเหมาะสมมาก โดยโรงเรียนมีการวางแผนการดำเนินงานและกำหนด ปฏิทินการปฏิบัติงานที่ชัดเจนและเหมาะสม บุคลากรมีส่วนร่วมในการวางแผนและดำเนินงาน ตามปฏิทินที่กำหนดไว้ตามขั้นตอน มีการนิเทศติดตามและประเมินผลการดำเนินงานอย่างเป็น ระบบ ตลอดจนการนำผลการประเมินมาปรับปรุงพัฒนาและประชาสัมพันธ์การดำเนินงานให้ผู้ ที่เกี่ยวข้องทราบ ทั้งนี้เพราะในการพัฒนาและดำเนินโครงการ ผู้วิจัยร่วมกับคณะครูและ บุคลากรทางการศึกษา คณะกรรมการสถานศึกษาขั้นพื้นฐาน ผู้นำชุมชน ได้ร่วมกันวิเคราะห์ สภาพปัญหา สภาพแวดล้อม ปัจจัยนำเข้า กระบวนการ และข้อมูลนักเรียนด้านพฤติกรรม คุณธรรมจริยธรรม ร่วมวางแผนพัฒนาคุณธรรมจริยธรรมนักเรียน ดำเนินการพัฒนาคุณธรรม จริยธรรมนักเรียน ตามแผนที่วางไว้ โดยจัดกิจกรรม 9 กิจกรรมหลักที่สอดคล้องกับการพัฒนา คุณธรรมในแต่ละด้านโดยเน้นให้นักเรียนทุกคนฝึกปฏิบัติจริง มีการนิเทศ กำกับ ติดตามการ ดำเนินการ สรุปรายงานโครงการพัฒนาคุณธรรมจริยธรรมนักเรียน เป็นการประชุม ให้คำแนะนำ เยี่ยมชั้นเรียน ให้คำปรึกษา การสอบถาม และสังเกต ส่งผลให้ผลการประเมิน ด้านกระบวนการของโครงการในภาพรวมมีการปฏิบัติอยู่ในระดับมากที่สุด (ชนานันท์ อุ่นเป็ง, 2555)

4. ด้านผลผลิต ในภาพรวมผ่านเกณฑ์การประเมินที่กำหนดไว้ โดยโรงเรียนบ้านบุญ นาคมีผลการประเมินตามมาตรฐานโรงเรียนคุณธรรม สพฐ. 4 ด้าน มีคุณภาพอยู่ในระดับดี เยี่ยม ทั้งนี้เพราะโรงเรียนได้ดำเนินการพัฒนาคุณธรรมจริยธรรมนักเรียนตามมาตรฐาน วิทยาลัยคุณธรรม สพฐ. 4 ด้าน ได้แก่ ด้านโรงเรียน ด้านผู้บริหาร ด้านครู และด้านนักเรียน ซึ่งในแต่ละด้านประกอบด้วยประเด็นการพิจารณา เกณฑ์พิจารณา ตลอดจนเอกสารหลักฐาน ประกอบการพิจารณา โดยได้ประเมินตนเองเพื่อพิจารณาค้นหาสิ่งที่ยังไม่ได้ดำเนินงานหรือ ดำเนินการไม่เป็นไปตามเกณฑ์มาตรฐานโรงเรียนคุณธรรม สพฐ. และนำผลการประเมินมา แก้ไขปรับปรุงจนทำให้ผลการประเมินมีระดับคุณภาพดีเยี่ยม ส่งผลให้โรงเรียนบ้านบุญนาคเป็น โรงเรียนคุณภาพด้านคุณธรรม จริยธรรม ระดับ 2 ดาว และได้รับการประเมินเป็นโรงเรียน คุณธรรม สพฐ. ระดับ 3 ดาว ตามโครงการโรงเรียนคุณธรรม สพฐ. ตามแนวทางมูลนิธิ ยูวสตรีคคุณ และได้รับการยอมรับจากนักเรียน ครู ผู้บริหาร ชุมชน และหน่วยงานที่เกี่ยวข้อง



สอดคล้องกับผลวิจัยของ Lapsley, D. & Woodbury, R. ได้ให้แนวทางการพัฒนาการดำเนินงานตามกระบวนการพัฒนาโรงเรียนคุณธรรมจริยธรรม กล่าวคือ การเสริมสร้างคุณธรรมจริยธรรมนักเรียน ครูผู้สอนควรมีความรู้ มีความเชี่ยวชาญและควรได้รับการอบรมด้านค่านิยม คุณธรรมจริยธรรม และคุณลักษณะอันพึงประสงค์ และแนวปฏิบัติที่ดีที่สุดคือ การศึกษาคุณธรรมจริยธรรมจากต้นแบบและการศึกษาด้วยตนเอง (Lapsley, D. & Woodbury, R., 2016)

ด้านพฤติกรรมคุณธรรมจริยธรรมนักเรียน พบว่า นักเรียนมีพฤติกรรมคุณธรรมจริยธรรมในกลุ่มคุณธรรมเพื่อพัฒนาตน กลุ่มคุณธรรมเพื่อพัฒนาการทำงาน กลุ่มคุณธรรมเพื่อพัฒนาการอยู่ร่วมกันในสังคม มีผลการประเมินในระดับดีมาก สอดคล้องกับผลการประเมินของ ขวัญนภา อุณหกานต์ ที่พบว่าภายหลังการประเมินโครงการคุณธรรมนำความรู้สู่ความดีของโรงเรียนต้นแบบคุณธรรมนำความรู้สู่ความดี สังกัดสำนักงานเขตพื้นที่การศึกษาศุพรรณบุรี เขต 2 นักเรียนมีพฤติกรรมตามหลักคุณธรรมพื้นฐาน 8 ประการ และหลักปรัชญาของเศรษฐกิจพอเพียง อยู่ในระดับมาก ทั้งนี้เพราะโรงเรียนได้ดำเนินงานผ่านกิจกรรมหลัก 9 กิจกรรม ซึ่งเป็นเครื่องมือในการขับเคลื่อนที่มุ่งเน้นพัฒนาให้นักเรียนมีคุณธรรมเพื่อพัฒนาตน คุณธรรมเพื่อพัฒนาการทำงาน และคุณธรรมเพื่อพัฒนาการอยู่ร่วมกันในสังคม โดยมีส่วนร่วมจากทุกฝ่ายที่เกี่ยวข้องทั้งบ้าน วัด และโรงเรียน ผลการดำเนินผ่านกิจกรรมหลักนี้ทำให้นักเรียนมีพฤติกรรมคุณธรรมจริยธรรมอยู่ในระดับดีมาก สอดคล้องกับคุณลักษณะอันพึงประสงค์ของหลักสูตรแกนกลางการศึกษาพื้นฐาน พุทธศักราช 2551 ที่กำหนดไว้ (ขวัญนภา อุณหกานต์, 2554)

ผลการประเมินความพึงพอใจต่อโครงการพัฒนาคุณธรรมจริยธรรมนักเรียนในโรงเรียนคุณธรรม สพฐ. ในภาพรวมมีความพึงพอใจอยู่ในระดับมากที่สุด โดยครูและบุคลากรทางการศึกษา คณะกรรมการสถานศึกษา ผู้นำชุมชน มีความพึงพอใจมากที่สุด ได้แก่ โรงเรียนจัดบรรยากาศ สภาพแวดล้อม และแหล่งเรียนรู้ที่เอื้อต่อการปลูกฝังคุณธรรมจริยธรรมนักเรียน ครูสร้างหรือพัฒนาสื่อและนวัตกรรมการจัดการเรียนรู้เพื่อพัฒนาคุณธรรมจริยธรรมนักเรียน นักเรียนมีความกตัญญูตเวทีต่อพ่อแม่ ครู โรงเรียน ชุมชน สังคมสถาบันชาติ ศาสนา พระมหากษัตริย์ สอดคล้องกับผลการวิจัยของ Akar Vural et Al. ที่พบว่า การพัฒนาผู้เรียนให้มีคุณธรรมจริยธรรมการเคารพกฎระเบียบและความพึงพอใจในโรงเรียนนั้น ควรพัฒนาโดยการเปิดโอกาสให้ผู้เรียนได้แสดงความคิดเห็นในชั้นเรียน ได้แลกเปลี่ยนเรียนรู้ซึ่งกันและกัน การมีความเข้าใจและยอมรับซึ่งกันและกัน มีน้ำใจช่วยเหลือกัน ทำให้ผู้เรียนมีความรักและความผูกพันต่อโรงเรียน ทำให้ผู้เรียนมีการเคารพกฎเกณฑ์ในโรงเรียน มีความพึงพอใจในโรงเรียนทำให้ผู้เรียนอยู่ร่วมกันได้อย่างมีความสุข (Akar Vural, R. et al., 2013) ทั้งนี้เพราะในการดำเนินงานโรงเรียนได้รับความร่วมมือจากวิทยากรในการให้ความรู้ความเข้าใจด้านคุณธรรมจริยธรรมแก่นักเรียน ได้รับความร่วมมือจากหน่วยงานที่เกี่ยวข้องในท้องถิ่น รวมทั้งผู้ปกครอง



นักเรียนและนักเรียนที่เข้าร่วมทำกิจกรรมด้วยความเต็มใจและได้ลงมือปฏิบัติจริง เกิดการเรียนรู้ระหว่างการทำกิจกรรม และมีความสุขในการทำกิจกรรม ทำให้นักเรียนสามารถปรับเปลี่ยนพฤติกรรมคุณธรรมจริยธรรมที่ดีขึ้น ได้แก่ คุณธรรมเพื่อพัฒนาตนเอง ได้แก่ รักษาสะอาด ความสนใจใฝ่รู้ ความเชื่อมั่นในตนเอง การพึ่งตนเอง การรักษาศีล 5 และหลักเลี้ยง อบายมุข คุณธรรมเพื่อพัฒนาการทำงาน ได้แก่ ความอดุสาหะ ความประหยัด ความมีวินัย ความรับผิดชอบ และความซื่อสัตย์สุจริต และคุณธรรมเพื่อพัฒนาการอยู่ร่วมกันในสังคม ได้แก่ ความกตัญญูกตเวที เป็นประชาธิปไตย และมีจิตสาธารณะ สามารถประพฤติปฏิบัติตนเป็นแบบอย่างที่ดีและได้รับการยอมรับจากชุมชน ผลการพัฒนาส่งผลให้ผู้อำนวยการโรงเรียนบ้านบุญนาศได้รับการยกย่องเชิดชูเกียรติให้เป็นแบบอย่างที่ดีแก่สังคม “ด้านนวัตกรรม สร้างสรรค์ คนดี ด้านการบริหารเพื่อส่งเสริมคุณธรรม” จากสำนักงานคณะกรรมการการศึกษาขั้นพื้นฐาน และเด็กหญิง ไอยรา ใจปา ได้รับรางวัลชมเชยการประกวดผลงานการเขียนเล่าประสบการณ์ การทำสมาธิ หัวข้อ “คุณวิเศษของการทำสมาธิ” กลุ่มนักเรียนระดับประถมศึกษาและมัธยมศึกษา เนื่องในโอกาสการจัดงาน ศตวรรษวิวัฒนายุคกาล 100 ปี พระพรหมมงคลญาณ วิ. (หลวงพ่อวิริยงค์ สิริวิฑูโร)

สรุป/ข้อเสนอแนะ

การประเมินโครงการพัฒนาคุณธรรมจริยธรรมนักเรียน ในโรงเรียนคุณธรรม สพฐ. โรงเรียนบ้านบุญนาศ สำนักงานเขตพื้นที่การศึกษาประถมศึกษาเชียงราย เขต 4 เป็นการดำเนินการประเมินทั้ง 4 ด้าน ได้แก่ ด้านโรงเรียน ด้านผู้บริหาร ด้านครู และด้านนักเรียน โดยใช้รูปแบบซีบีพี (CIPP Model) ได้รับความร่วมมือจากวิทยากรในการให้ความรู้ความเข้าใจด้านคุณธรรมจริยธรรมแก่นักเรียน ความร่วมมือจากหน่วยงานที่เกี่ยวข้องในท้องถิ่น รวมทั้งผู้ปกครองนักเรียนและนักเรียนที่เข้าร่วมทำกิจกรรมด้วยความเต็มใจและได้ลงมือปฏิบัติจริง เกิดการเรียนรู้ระหว่างการทำกิจกรรม และมีความสุขในการทำกิจกรรม ทำให้นักเรียนสามารถปรับเปลี่ยนพฤติกรรมคุณธรรมจริยธรรมที่ดีขึ้น ผลการดำเนินงานทำให้โรงเรียนบ้านบุญนาศมีคุณภาพอยู่ในระดับดีเยี่ยมตามมาตรฐานโรงเรียนคุณธรรม สพฐ. ได้รับการรับรองเป็นโรงเรียนคุณธรรม สพฐ. ระดับ 3 ดาว ตามโครงการโรงเรียนคุณธรรม สพฐ. ตามแนวทางมูลนิธิยุวสถิรคุณ การยอมรับจากนักเรียน ครู ผู้บริหาร ชุมชน และหน่วยงานที่เกี่ยวข้อง นักเรียนมีพฤติกรรมคุณธรรมจริยธรรมในกลุ่มคุณธรรมเพื่อพัฒนาตน กลุ่มคุณธรรมเพื่อพัฒนาการทำงาน กลุ่มคุณธรรมเพื่อพัฒนาการอยู่ร่วมกันในสังคม มีผลการประเมินในระดับดีมาก ผู้มีส่วนเกี่ยวข้อง ได้แก่ ครูและบุคลากรทางการศึกษา คณะกรรมการสถานศึกษา ผู้นำชุมชน ผู้ปกครองนักเรียน และนักเรียนโรงเรียนบ้านบุญนาศ มีความพึงพอใจต่อการดำเนินงานมากที่สุด ดังนั้นโรงเรียนควรดำเนินการพัฒนาโครงการอย่างต่อเนื่อง และนำผลการประเมินไปปรับปรุงและพัฒนาการจัดกิจกรรมต่าง ๆ ให้มีความหลากหลายมากยิ่งขึ้น ผู้บริหาร



สถานศึกษาควรเชิญชวนและเปิดโอกาสให้ทุกฝ่ายมีส่วนร่วมโดยแสดงให้เห็นความสำคัญของการพัฒนาคุณธรรมจริยธรรมนักเรียนเพื่อการพัฒนาตนเอง พัฒนาการทำงาน และพัฒนาการอยู่ร่วมกันในสังคม เสนอสภาพที่เป็นปัญหาและเสนอความต้องการการได้รับการจัดสรรงบประมาณ สื่อ วัสดุและอุปกรณ์ และให้การสนับสนุนในแต่ละกิจกรรมให้เพียงพอและเหมาะสมในปีการศึกษาถัดไป ควรปรับปรุงสิ่งแวดล้อมและแหล่งเรียนรู้ในโรงเรียนที่เอื้อต่อการปลูกฝังคุณธรรมจริยธรรมนักเรียน และจัดการเรียนรู้แบบบูรณาการ เพิ่มกิจกรรมที่หลากหลายและพัฒนาคุณธรรมจริยธรรมอื่น ๆ ที่เหมาะสม เพื่อสร้างคุณลักษณะอันพึงประสงค์ที่ดีให้เกิดกับผู้เรียนต่อไป

กิตติกรรมประกาศ

บทความ เรื่อง การประเมินโครงการพัฒนาคุณธรรมจริยธรรมนักเรียนในโรงเรียนคุณธรรม สพฐ. สำนักงานเขตพื้นที่การศึกษาประถมศึกษาศียงราย เขต 4 เป็นส่วนหนึ่งของการวิจัยเรื่อง รายงานการประเมินโครงการพัฒนาคุณธรรมจริยธรรมนักเรียน ในโรงเรียนคุณธรรม สพฐ. โรงเรียนบ้านบุญนาค สำนักงานเขตพื้นที่การศึกษาประถมศึกษาศียงราย เขต 4 ซึ่งฉบับนี้สำเร็จด้วยดี โดยได้รับความกรุณา ความช่วยเหลือให้คำปรึกษาแนะนำ พร้อมทั้งตรวจสอบ ปรับปรุงแก้ไข ข้อบกพร่องต่าง ๆ จากผู้เชี่ยวชาญทุกท่านจนทำให้รายงานการวิจัยฉบับนี้เสร็จสมบูรณ์ ผู้รายงานขอกราบขอบพระคุณเป็นอย่างสูงไว้ ณ โอกาสนี้

เอกสารอ้างอิง

- กาญจนา อิมจีน. (2555). การประเมินโครงการส่งเสริมคุณธรรมจริยธรรม โรงเรียนบางป่อวิทยาคม จังหวัดสมุทรปราการ สังกัดสำนักงานเขตพื้นที่การศึกษามัธยมศึกษา เขต 6. ใน วิทยานิพนธ์การศึกษามหาบัณฑิต สาขาบริหารการศึกษา. มหาวิทยาลัยบูรพา.
- ขวัญณา อุณหกานต์. (2554). การประเมินโครงการคุณธรรมนำความรู้สู่ความดีของโรงเรียนต้นแบบคุณธรรมนำความรู้สู่ความดี สังกัดสำนักงานเขตพื้นที่การศึกษาศุพรรณบุรี เขต 2. ใน วิทยานิพนธ์ครุศาสตรมหาบัณฑิต สาขาบริหารการศึกษา. มหาวิทยาลัยราชภัฏกาญจนบุรี.
- ชนานันท์ อุ่นเป็ง. (2555). การประเมินโครงการโรงเรียนคุณธรรมชั้นนำ โรงเรียนพญาเม็งรายอำเภอพญาเม็งราย จังหวัดเชียงราย. ใน สารนิพนธ์ การศึกษามหาบัณฑิต สาขาวิชาการบริหารการศึกษา. มหาวิทยาลัยพะเยา.
- โรงเรียนบ้านบุญนาค. (2560). รายงานการประเมินตนเองของสถานศึกษา ปีการศึกษา 2560. เชียงราย: โรงเรียนบ้านบุญนาค.
- ศูนย์คุณธรรม (องค์การมหาชน). (2557). การส่งเสริมพัฒนาคุณธรรมจริยธรรมของประเทศในกลุ่มอาเซียน : ราชอาณาจักรไทย. นนทบุรี: อินฟินิค โกลบอลเทรต.



- ศูนย์โรงเรียนคุณธรรม มูลนิธิยุวสถิรคุณ. (2560). กระบวนการพัฒนาโรงเรียนคุณธรรม ทำอย่างไรให้ประสบความสำเร็จ. กรุงเทพมหานคร: สหมิตรพรินต์ติ้งแอนด์ออฟลิสซิง.
- สำนักงานคณะกรรมการการศึกษาขั้นพื้นฐาน. (2560). โรงเรียนคุณธรรม สพฐ.: มาตรฐานและตัวชี้วัด. กรุงเทพมหานคร: สำนักงานคณะกรรมการการศึกษาขั้นพื้นฐาน.
- สำราญ มีแจ้ง. (2558). การประเมินโครงการทางการศึกษา: ทฤษฎีและปฏิบัติ. กรุงเทพมหานคร: โรงพิมพ์แห่งจุฬาลงกรณ์มหาวิทยาลัย.
- อุทัย บุญมี. (2555). การประเมินโครงการพัฒนาคุณธรรมและสร้างสำนึกความเป็นไทยเพื่อพัฒนาเด็กไทยอย่างยั่งยืนของโรงเรียนในสังกัดสำนักงานเขตพื้นที่การศึกษาประถมศึกษายุทธยานี เขต 2. วารสารวิชาการบัณฑิตศึกษา มหาวิทยาลัยราชภัฏนครสวรรค์, 7(20); 95-108.
- Akar Vural, R. et al. (2013). The Development of the “Sense of Belonging to School” Scale. *Eurasian Journal of Educational Research*, 53(Fall), 215-230.
- Lapsley, D. & Woodbury, R. (2016). Moral-Character Development for Teacher Education. *Action in Teacher Education*, 38(3), 194-206.
- Stufflebeam, D. L. & Coryn, Chris L. S. (2014). *Evaluation Theory, Models, and Applications*. (2nd Edition). New York: Wiley.

การประเมินโครงการพัฒนาสิ่งแวดล้อมที่เอื้อต่อการจัดการเรียนรู้
สำนักงานเขตพื้นที่การศึกษาประถมศึกษาเชียงราย เขต 4*
AN EVALUATION OF ENVIRONMENT DEVELOPMENT PROJECT
FACILTATING LEARNING MANAGMENT UNDER THE CHIANGRAI
PRIMARY EDUCATIONAL SERVICE AREA OFFICE 4

อภิปราช โสภายิ่ง

Apiprai Sopaying

โรงเรียนบ้านดอนไชย สำนักงานเขตพื้นที่การศึกษาประถมศึกษาเชียงราย เขต 4

Ban Don Chai School The Chiangrai Primary Educational Service Area Office 4, Thailand

E-mail: apiprai_@hotmail.com

บทคัดย่อ

บทความนี้มีวัตถุประสงค์เพื่อประเมินด้านสภาวะแวดล้อม ด้านปัจจัยนำเข้า ด้านกระบวนการ ด้านผลผลิตของโครงการพัฒนาสิ่งแวดล้อมที่เอื้อต่อการจัดการเรียนรู้ กลุ่มเป้าหมายได้แก่ ครูและบุคลากรทางการศึกษา คณะกรรมการสถานศึกษาขั้นพื้นฐาน ผู้นำชุมชน ผู้ปกครอง และนักเรียน ปีการศึกษา 2562 รวมจำนวน 163 คน เครื่องมือที่ใช้ในการประเมินโครงการ คือ แบบประเมินโครงการ และสถิติที่ใช้คือ ค่าร้อยละ ค่าเฉลี่ย ค่าส่วนเบี่ยงเบนมาตรฐาน ผลการประเมินโครงการสรุปได้ดังนี้ 1) ด้านสภาวะแวดล้อม ในภาพรวมและรายด้านมีผลการประเมินอยู่ในระดับมากที่สุด ผ่านเกณฑ์การประเมินที่กำหนด ได้แก่ ด้านความต้องการจำเป็น ด้านความสอดคล้องกับวัตถุประสงค์ของโครงการ และด้านความสอดคล้องกับนโยบายของหน่วยงานต้นสังกัด 2) ด้านปัจจัยนำเข้า ในภาพรวมมีผลการประเมินอยู่ในระดับมากที่สุด ผ่านเกณฑ์การประเมินที่กำหนด ได้แก่ ด้านสถานที่ ด้านบุคลากร ด้านการบริหารจัดการ ด้านวัสดุอุปกรณ์และสื่อการเรียนรู้ ด้านการได้รับการสนับสนุนจากชุมชน และด้านประมาณที่ได้รับจัดสรร 3) ด้านกระบวนการ ในภาพรวมและรายด้านมีผลการประเมินอยู่ในระดับมากที่สุด ผ่านเกณฑ์การประเมินที่กำหนด ได้แก่ ด้านการปรับปรุงการดำเนินการอย่างเหมาะสม (Act) ด้านการดำเนินงาน (Do) ด้านการวางแผน (Plan) และด้านตรวจสอบ ติดตาม (Check) 4) ด้านผลผลิต ในภาพรวมมีผลการประเมินผ่านเกณฑ์การประเมินที่กำหนด ดังนี้ 1) โรงเรียนได้พัฒนาสิ่งแวดล้อมที่เอื้อต่อการเรียนรู้ ได้แก่ สิ่งแวดล้อมภายในอาคาร สิ่งแวดล้อมภายนอกอาคาร สนามกีฬาและสนามเด็กเล่น แหล่งเรียนรู้ใน

* Received 29 May 2020; Revised 14 July 2020; Accepted 18 July 2020



โรงเรียน และการส่งเสริมความปลอดภัยและการป้องกันอุบัติเหตุในโรงเรียนให้นักเรียน และ 2) ผลการประเมินความพึงพอใจในภาพรวมอยู่ในระดับมากที่สุด

คำสำคัญ: การประเมินโครงการ, การพัฒนาสิ่งแวดล้อมในโรงเรียน, การจัดการเรียนรู้ ประถมศึกษา

Abstract

This research aimed to evaluate the context, the input, the process and the products of environment development project facilitating learning management of Ban Don Chai School under the Chiangrai Primary Education Service Area Office 4. Data were collected from 163 samples through the questionnaires and were analyzed by using the descriptive statistics: percentage, mean and standard deviation. The results showed that: 1) The results of the context evaluation in overall and each side were at the highest level that pass evaluation criteria, the evaluation results are sorted in descending order as follows: Needs, In compliance with objectives project and in accordance with the state agency policies, 2) The results of the input evaluation in overall and each side were at the highest level that pass evaluation criteria, the evaluation results are sorted in descending order as follows: Places, Personnel, Management, equipment and media, Community participation, Learning sources, and Budget. 3) The results of the process evaluation in overall and each side were at the highest level that pass evaluation criteria, the evaluation results are sorted in descending order as follows: Act, Do, Plan, Check. 4) The results of the products evaluation in overall pass evaluation criteria as follows: 1) the school had developed an school environments that were indoor environments, outdoor environments, stadiums and playgrounds, learning resources and promoting and improving safety and accident prevention in schools. And 2) satisfaction evaluation toward the environment development project facilitating learning management in the overall was at the highest level.

Keywords: Project Evaluation, School Environment Development, Primary Educational Management



บทนำ

นโยบายสำนักงานคณะกรรมการการศึกษาขั้นพื้นฐาน ปีงบประมาณ พ.ศ. 2561 ได้กำหนดยุทธศาสตร์การจัดการศึกษาเพื่อเสริมสร้างคุณภาพชีวิตที่เป็นมิตรกับสิ่งแวดล้อม โดยมีแนวทางการพัฒนา คือ การส่งเสริม สนับสนุนการสร้างจิตสำนึกรักษ์สิ่งแวดล้อม มีคุณธรรม จริยธรรม และนำแนวคิดตามหลักปรัชญาของเศรษฐกิจพอเพียงสู่การปฏิบัติในการดำเนินชีวิต พัฒนาหลักสูตร กระบวนการเรียนรู้ แหล่งเรียนรู้ และสื่อการเรียนรู้ต่าง ๆ ที่เกี่ยวกับกับการเสริมสร้างคุณภาพชีวิตที่เป็นมิตรกับสิ่งแวดล้อม รวมทั้งการพัฒนาองค์ความรู้ งานวิจัยและนวัตกรรม โดยการสนับสนุนให้ทุกภาคส่วนของสังคมมีส่วนร่วมในการจัดการศึกษาที่ตอบสนองความต้องการของประชาชนและพื้นที่ (กระทรวงศึกษาธิการ, 2560)

การจัดสภาพแวดล้อมที่เอื้อต่อการเรียนรู้ที่เหมาะสมกับวัยและระดับของผู้เรียนนั้น เป็นสิ่งที่สนับสนุนให้ผู้เรียนมีความรู้สึกรักอยากเรียนและเกิดประสิทธิภาพในการเรียนรู้ที่เพิ่มขึ้น สภาพแวดล้อมการเรียนรู้จึงมีความสำคัญหลายประการ อาทิเช่น สนับสนุนและอำนวยความสะดวกในการเรียนการสอน สนับสนุนการเรียนรู้หลายด้าน จัดประสบการณ์การเรียนรู้ที่พึงประสงค์ให้แก่ผู้เรียน พัฒนาศักยภาพของผู้เรียน เสริมสร้างบรรยากาศในการเรียน สร้างความสัมพันธ์อันดีระหว่างผู้สอนกับผู้เรียน ผู้เรียนมีระเบียบวินัย เป็นแหล่งทรัพยากรทางการเรียน พัฒนาความรับผิดชอบให้เกิดขึ้นในตัวผู้เรียนตลอดจนเป็นการสร้างนิสัยใฝ่ใฝ่เรียนใฝ่รู้ ศึกษาค้นคว้าด้วยตนเอง (กรมอนามัย, 2551) นอกจากนี้ยังเป็นการส่งเสริมพัฒนาการของผู้เรียนด้านร่างกาย อารมณ์ สังคม และสติปัญญาอีกด้วย ดังนั้นโรงเรียนต่าง ๆ จึงนำแนวคิดการจัดสภาพแวดล้อมที่เอื้อต่อการเรียนรู้มาเป็นแนวทางในการพัฒนาสภาพแวดล้อมและแหล่งเรียนรู้ในโรงเรียน เช่น โรงเรียนสุขภาวะ การอนามัยสิ่งแวดล้อมในโรงเรียน งานสวนพฤกษศาสตร์ในโรงเรียน การส่งเสริมสิ่งแวดล้อมศึกษาในโรงเรียน โครงการเกษตรเพื่ออาหารกลางวัน และแหล่งเรียนรู้ในโรงเรียน เป็นต้น

กระบวนการจัดสภาพแวดล้อมทางกายภาพและสังคมที่เอื้อต่อการจัดการเรียนรู้อย่างมีคุณภาพเป็นกระบวนการสำคัญอย่างยิ่งที่โรงเรียนจะต้องดำเนินการอย่างเป็นระบบและมีคุณภาพ เพื่อจัดสภาพแวดล้อม แหล่งเรียนรู้และกิจกรรมการเรียนรู้ที่หลากหลายและตอบสนองต่อความต้องการของผู้เรียน เพื่อให้ผู้เรียนทุกคนมีโอกาสเรียนรู้ได้ด้วยตนเองตลอดชีวิตอย่างกว้างขวางตามความสามารถ ความสนใจ และความถนัด โดยไม่จำกัดอายุ เพศ เวลา สถานที่ หลักสูตร และวิธีการเรียนรู้ แนวคิดของ ธนศ ขำเกิด กล่าวว่า บรรยากาศของโรงเรียนเป็นสภาวะอันเกิดจากการมีปฏิสัมพันธ์ระหว่างบุคคลกับสิ่งแวดล้อมในโรงเรียนสามารถส่งผลถึงความรู้สึกของบุคคล ดังนั้นสิ่งสำคัญที่สุดที่จะส่งผลให้เกิดสภาพบรรยากาศที่ดีก็คือ การจัดสภาพแวดล้อมของโรงเรียน โดยภาพรวมการจัดสภาพแวดล้อมของโรงเรียนแบ่งได้เป็น 3 กลุ่ม ได้แก่ 1) สภาพแวดล้อมทางกายภาพ เป็นสภาพแวดล้อมที่เป็นวัตถุ เช่น บริเวณโรงเรียน อาคารเรียน อาคารประกอบ ห้องเรียน ห้องประกอบ ครุภัณฑ์ และวัสดุอุปกรณ์ต่าง ๆ เป็นต้น



2) สภาพแวดล้อมทางวิชาการ ได้แก่ การจัดบรรยากาศการเรียนการสอนทั้งในและนอกห้องเรียน ตลอดจนการจัดบริการเพื่อส่งเสริมสนับสนุนทางวิชาการต่าง ๆ ที่จะทำให้นักเรียนได้รับความรู้ ประสบการณ์ให้มากที่สุด ภายใต้บรรยากาศที่มีชีวิตชีวา แจ่มใส น่าเรียนรู้อสอนสนุก เรียนสนุก ครูรักเด็ก เด็กรักครู รักเพื่อน และ 3) สภาพแวดล้อมทางการบริหาร การจัดการ ได้แก่ การดำเนินการใด ๆ ภายในโรงเรียนให้การปฏิบัติงานสำเร็จลงด้วยความร่วมมือร่วมใจของบุคลากร (ธเนศ ชำเกิด, ม.ป.ป.)

การจัดสร้างสภาพแวดล้อมที่เอื้อต่อการเรียนรู้ของแต่ละโรงเรียนขึ้นอยู่กับแนวคิดและดุลยพินิจของผู้บริหาร บุคลากร ผู้มีส่วนได้ส่วนเสีย และสภาพปัญหาหรือความต้องการจำเป็นที่แตกต่างกัน และการดำเนินงานควรอยู่ภายใต้หลักการ “การบริหารแบบมีส่วนร่วม” ของผู้มีส่วนเกี่ยวข้องทุกฝ่าย กลยุทธ์ที่นำมาใช้การบริหารสถานศึกษาต้องสอดคล้องกับนโยบายการศึกษาของชาติที่ส่งเสริมให้ทุกภาคส่วนมีส่วนร่วมในการจัดการศึกษา คือ กลยุทธ์การบริหารแบบมีส่วนร่วมและกลยุทธ์การบริหารงานโดยใช้โรงเรียนเป็นฐาน ซึ่งสำนักงานคณะกรรมการการศึกษาขั้นพื้นฐาน ได้เสนอขั้นตอนการสร้างและการพัฒนาแหล่งเรียนรู้ที่นำไปสู่ความสำเร็จ คือ หลักการบริหารงานด้วยวงจรคุณภาพ (PDCA) ประกอบด้วย ขั้นตอนการวางแผน (Plan) ขั้นตอนการดำเนินงาน (Do) ขั้นตอนการตรวจสอบและติดตาม (Check) และขั้นตอนการปรับปรุงการดำเนินการอย่างเหมาะสม (Act) เป็นหลักการบริหารคุณภาพที่เกิดการพัฒนาอย่างต่อเนื่อง (สำนักงานคณะกรรมการการศึกษาขั้นพื้นฐาน, 2555)

โรงเรียนบ้านดอนไชยได้ดำเนินการจัดโครงการพัฒนาสิ่งแวดล้อมที่เอื้อต่อการจัดการเรียนรู้ โรงเรียนบ้านดอนไชย ในปีการศึกษา 2562 โดยกำหนดกิจกรรมการพัฒนาสิ่งแวดล้อมที่เอื้อต่อการจัดการเรียนรู้อย่างมีคุณภาพ 5 กิจกรรม ได้แก่ กิจกรรมพัฒนาสิ่งแวดล้อมภายในอาคาร กิจกรรมพัฒนาสิ่งแวดล้อมภายนอกอาคาร กิจกรรมพัฒนาสนามกีฬาและสนามเด็กเล่น กิจกรรมพัฒนาแหล่งเรียนรู้ในโรงเรียน และการส่งเสริมความปลอดภัยและการป้องกันอุบัติเหตุในโรงเรียน แต่ละกิจกรรมได้กำหนดวัตถุประสงค์ ขั้นตอนการดำเนินงาน การวัดและประเมินผล ตัวชี้วัดความสำเร็จของกิจกรรม และผลที่คาดว่าจะได้รับ สำหรับนำไปจัดการเรียนรู้และกิจกรรมการเรียนรู้แบบบูรณาการเพื่อให้นักเรียนได้ลงมือปฏิบัติจริงเพื่อให้นักเรียนเกิดองค์ความรู้ด้วยตนเอง มีทักษะกระบวนการ และคุณลักษณะอันพึงประสงค์สอดคล้องเป้าหมายของโรงเรียนและหลักสูตรแกนกลางการศึกษาขั้นพื้นฐาน (โรงเรียนบ้านดอนไชย, 2561)

การดำเนินโครงการดังกล่าวข้างต้น ผู้รายงานมีความสนใจที่จะประเมินโครงการพัฒนาสิ่งแวดล้อมที่เอื้อต่อการจัดการเรียนรู้ โรงเรียนบ้านดอนไชย ด้วยเหตุผลเพื่อให้เกิดการพัฒนาคุณภาพการศึกษาของโรงเรียนอย่างต่อเนื่อง และได้เลือกใช้รูปแบบการประเมิน CIPP (CIPP Model) Stufflebeam, D.L. & Coryn, Chris L. S. (Stufflebeam, D.L. & Coryn, C. L. S., 2014) เพราะเป็นรูปแบบที่ช่วยในการตัดสินใจเกี่ยวกับโครงการ บ่งชี้ความก้าวหน้า ผลสัมฤทธิ์ของโครงการ และเป็นรูปแบบที่นิยมใช้อย่างกว้างขวาง เข้าใจง่าย



สะดวกในการปฏิบัติ (สำราญ มีแจ้ง, 2558) ผลจากการประเมินดังกล่าว ผู้วิจัยคาดหวังว่าจะนำผลที่ได้ไปใช้ในการปรับปรุงและพัฒนาสิ่งแวดล้อมทางการศึกษา เพื่อยกระดับคุณภาพการศึกษา โดยนำเสนอต่อหน่วยงานและผู้ที่เกี่ยวข้อง เพื่อเป็นแนวทางการสร้างการมีส่วนร่วมในการปรับปรุงและพัฒนาโครงการให้มีประสิทธิภาพและประสิทธิผลต่อไป และผลการประเมินที่ได้ยังเป็นส่วนหนึ่งของการประเมินคุณภาพภายในสถานศึกษา เพื่อเตรียมความพร้อมรับการประเมินจากหน่วยงานภายนอกผู้การรับรองคุณภาพการศึกษาของโรงเรียนต่อไป

วัตถุประสงค์ของการวิจัย

เพื่อประเมินสภาวะแวดล้อม ปัจจัยเบื้องต้น กระบวนการและผลผลิตโครงการพัฒนาสิ่งแวดล้อมที่เอื้อต่อการจัดการเรียนรู้ โรงเรียนบ้านดอนไชย สำนักงานเขตพื้นที่การศึกษา ประถมศึกษาเชียงราย เขต 4

วิธีดำเนินการวิจัย

1. ขอบเขตการวิจัย

1.1 ขอบเขตเนื้อหา ประเมินโครงการแบบซีปป (CIPP Model) ของ Stufflebeam, D.L. & Coryn, Chris L. S. (Stufflebeam, D.L. & Coryn, C. L. S., 2014) 4 ด้าน ได้แก่ 1) การประเมินสภาวะแวดล้อม (Context evaluation) เป็นการประเมินความต้องการ/ความสอดคล้องของสภาวะแวดล้อม 3 ด้าน ได้แก่ ด้านความต้องการจำเป็นของโครงการ ด้านความสอดคล้องกับนโยบายของหน่วยงานต้นสังกัด และด้านความสอดคล้องกับวัตถุประสงค์ของโครงการ 2) การประเมินปัจจัยเบื้องต้น (Input evaluation) เป็นการประเมินความเหมาะสม ความเพียงพอของปัจจัยนำเข้าที่นำมาใช้ในการดำเนินโครงการ 6 ด้าน ได้แก่ ด้านบุคลากร ด้านงบประมาณที่ได้รับจัดสรร ด้านวัสดุอุปกรณ์และสื่อการเรียนรู้ ด้านการบริหารจัดการ ด้านสถานที่ และด้านการได้รับการสนับสนุนจากชุมชน 3) การประเมินกระบวนการ (Process Evaluation) เป็นการประเมินการปฏิบัติกิจกรรมของโครงการตามการบริหารงานด้วยวงจรคุณภาพ (PDCA) ประกอบด้วย ประกอบด้วย ด้านการวางแผน (Plan) ด้านการดำเนินงาน (Do) ด้านการตรวจสอบและติดตาม (Check) และด้านการปรับปรุงการดำเนินการอย่างเหมาะสม (Act) และ 4) การประเมินผลผลิต (Product evaluation) เป็นการประเมินผลที่เกิดขึ้นหรือผลที่ได้รับภายหลังการดำเนินโครงการเสร็จสิ้นแล้ว ได้แก่ ผลผลิตตามวัตถุประสงค์ของโครงการ และความพึงพอใจต่อโครงการ

1.2 ขอบเขตระยะเวลา การวิจัยครั้งนี้เป็นการประเมินโครงการพัฒนาสิ่งแวดล้อมที่เอื้อต่อการจัดการเรียนรู้ โรงเรียนบ้านดอนไชย ปีการศึกษา 2562 (พฤษภาคม พ.ศ. 2562 - มีนาคม พ.ศ. 2563)



2. กลุ่มเป้าหมาย

กลุ่มเป้าหมายที่ใช้ในการประเมินครั้งนี้ คือ ผู้ที่มีส่วนเกี่ยวข้องกับโครงการพัฒนาสิ่งแวดล้อมที่เอื้อต่อการจัดการเรียนรู้ โรงเรียนบ้านดอนไชย สำนักงานเขตพื้นที่การศึกษาประถมศึกษาเชียงรายเขต 4 ปีการศึกษา 2562 รวมจำนวน 163 คน ประกอบด้วย ครูและบุคลากรทางการศึกษา คณะกรรมการสถานศึกษาขั้นพื้นฐาน ผู้นำชุมชน ผู้ปกครองนักเรียน และนักเรียนระดับชั้นประถมศึกษา 1 - 6

3. เครื่องมือที่ใช้ในการประเมินโครงการ

เครื่องมือที่ใช้ในการประเมินโครงการพัฒนาสิ่งแวดล้อมที่เอื้อต่อการจัดการเรียนรู้ โรงเรียนบ้านดอนไชย สำนักงานเขตพื้นที่การศึกษาประถมศึกษาเชียงราย เขต 4 คือ แบบประเมิน จำนวน 5 ชุด มีลักษณะของแบบประเมินเป็นแบบมาตราส่วนประมาณค่า (Rating Scale) มี 5 ระดับ ผ่านการตรวจสอบความตรงของเนื้อหาโดยผู้เชี่ยวชาญ จำนวน 5 คน จากนั้นนำไปหาค่าอำนาจจำแนกและค่าสัมประสิทธิ์ความเชื่อมั่นทั้งฉบับก่อนนำไปใช้

4. การเก็บรวบรวมข้อมูล

4.1 แจกแบบประเมินด้านสภาวะแวดล้อม แบบประเมินด้านปัจจัยเบื้องต้น ด้านกระบวนการโครงการพัฒนาสิ่งแวดล้อมที่เอื้อต่อการจัดการเรียนรู้อย่างมีคุณภาพ โรงเรียนบ้านดอนไชย แก่ครูและบุคลากรทางการศึกษา คณะกรรมการสถานศึกษาขั้นพื้นฐาน และผู้นำชุมชน รวมจำนวน 21 คน และได้รับกลับมาทั้ง 21 ฉบับ

4.2 แจกแบบประเมินความพึงพอใจต่อโครงการพัฒนาสิ่งแวดล้อมที่เอื้อต่อการจัดการเรียนรู้อย่างมีคุณภาพ โรงเรียนบ้านดอนไชย แก่ครูและบุคลากรทางการศึกษา คณะกรรมการสถานศึกษาขั้นพื้นฐาน ผู้นำชุมชน 5 หมู่บ้าน และผู้ปกครองนักเรียน รวมจำนวน 101 คน ได้รับกลับมาทั้ง 101 ฉบับ

4.3 แจกแบบประเมินความพึงพอใจต่อโครงการพัฒนาสิ่งแวดล้อมที่เอื้อต่อการจัดการเรียนรู้อย่างมีคุณภาพ โรงเรียนบ้านดอนไชย แก่นักเรียนโรงเรียนบ้านดอนไชย จำนวน 80 คน โดยมอบหมายให้ครูประจำชั้นชี้แจงพร้อมทั้งอธิบายวิธีการตอบแบบประเมินให้นักเรียนทราบ และให้ตัวแทนห้องเป็นผู้รวบรวมแบบประเมินและนำส่งผู้ประเมิน ได้รับกลับมาทั้ง 80 ฉบับ

4.4 ตรวจสอบความสมบูรณ์ของแบบประเมินทั้งหมดจากกลุ่มตัวอย่าง 163 คน และนำมาวิเคราะห์ข้อมูล

5. สถิติที่ใช้ในการวิเคราะห์ข้อมูล

สถิติที่ใช้ในการวิเคราะห์ข้อมูล คือ สถิติพื้นฐาน ได้แก่ ค่าเฉลี่ย และส่วนเบี่ยงเบนมาตรฐาน เพื่อวิเคราะห์ผลด้านสภาวะแวดล้อม ด้านปัจจัยนำเข้า ด้านกระบวนการ และด้านผลผลิต



ผลการวิจัย

ผลการประเมินโครงการพัฒนาสิ่งแวดล้อมที่เอื้อต่อการจัดการเรียนรู้ที่มีคุณภาพ โรงเรียนบ้านดอนไชย สำนักงานเขตพื้นที่การศึกษาประถมศึกษาเชียงราย เขต 4 ในภาพรวม และรายด้านมีผลการประเมินผ่านเกณฑ์การประเมินที่กำหนดไว้ ดังนี้

1. ผลการประเมินด้านสภาวะแวดล้อมโครงการ

ตารางที่ 1 ผลการประเมินด้านสภาวะแวดล้อมโครงการพัฒนาสิ่งแวดล้อมที่เอื้อต่อการจัดการเรียนรู้ โรงเรียนบ้านดอนไชย สำนักงานเขตพื้นที่การศึกษาประถมศึกษาเชียงราย เขต 4

สภาวะแวดล้อม	N = 21		ระดับ	การผ่าน เกณฑ์ประเมิน $\bar{x} \geq 3.51$
	\bar{x}	S.D.		
ด้านความสอดคล้องกับนโยบายของหน่วยงานต้นสังกัด	4.88	0.12	มากที่สุด	ผ่าน
ด้านความสอดคล้องกับวัตถุประสงค์ของโครงการ	4.84	0.19	มากที่สุด	ผ่าน
ด้านความต้องการจำเป็น	4.83	0.18	มากที่สุด	ผ่าน
รวมเฉลี่ย	4.85	0.09	มากที่สุด	ผ่าน

จากตารางที่ 1 พบว่า ผลการประเมินด้านสภาวะแวดล้อมโครงการพัฒนาสิ่งแวดล้อมที่เอื้อต่อการจัดการเรียนรู้ โรงเรียนบ้านดอนไชย สำนักงานเขตพื้นที่การศึกษาประถมศึกษาเชียงราย เขต 4 ในภาพรวมอยู่ในระดับมากที่สุด ($\bar{x} = 4.85$, S.D.= 0.09) ผ่านเกณฑ์การประเมินที่กำหนดไว้ เมื่อพิจารณาเป็นรายด้าน พบว่า ทุกด้านมีผลการประเมินอยู่ในระดับมากที่สุด ผ่านเกณฑ์การประเมินที่กำหนดไว้ โดยด้านที่มีค่าเฉลี่ยสูงสุด คือ ด้านความสอดคล้องกับนโยบายของหน่วยงานต้นสังกัด ($\bar{x} = 4.88$, S.D. = 0.12) รองลงมา คือ ด้านความสอดคล้องกับวัตถุประสงค์ของโครงการ ($\bar{x} = 4.84$, S.D.= 0.12) และด้านความต้องการจำเป็น ($\bar{x} = 4.83$, S.D. = 0.18) ตามลำดับ



2. ผลการประเมินด้านปัจจัยเบื้องต้นโครงการ

ตารางที่ 2 ผลการประเมินด้านปัจจัยเบื้องต้นโครงการพัฒนาสิ่งแวดล้อมที่เอื้อต่อการจัดการเรียนรู้ โรงเรียนบ้านดอนไชย สำนักงานเขตพื้นที่การศึกษาประถมศึกษาเชียงราย เขต 4

ปัจจัยเบื้องต้น	N = 21		ระดับ	การผ่านเกณฑ์ประเมิน $\bar{x} \geq 3.51$
	\bar{x}	S.D.		
ด้านการได้รับการสนับสนุนจากชุมชน	4.89	0.20	มากที่สุด	ผ่าน
ด้านวัสดุอุปกรณ์และสื่อการเรียนรู้	4.87	0.23	มากที่สุด	ผ่าน
ด้านสถานที่	4.86	0.27	มากที่สุด	ผ่าน
ด้านบุคลากร	4.79	0.29	มากที่สุด	ผ่าน
ด้านการบริหารจัดการ	4.78	0.28	มากที่สุด	ผ่าน
ด้านประมาณที่ได้รับจัดสรร	4.48	0.42	มาก	ผ่าน
รวมเฉลี่ย	4.77	0.15	มากที่สุด	ผ่าน

จากตารางที่ 2 พบว่า ผลการประเมินด้านปัจจัยเบื้องต้นโครงการพัฒนาสิ่งแวดล้อมที่เอื้อต่อการจัดการเรียนรู้ โรงเรียนบ้านดอนไชย สำนักงานเขตพื้นที่การศึกษาประถมศึกษาเชียงราย เขต 4 ในภาพรวมอยู่ในระดับมากที่สุด ($\bar{x} = 4.77$, S.D. = 0.15) ผ่านเกณฑ์การประเมินที่กำหนดไว้ เมื่อพิจารณาเป็นรายด้าน พบว่า ด้านที่มีค่าเฉลี่ยสูงสุด คือ ด้านการได้รับการสนับสนุนจากชุมชน มีความเหมาะสมอยู่ในระดับมากที่สุด ($\bar{x} = 4.89$, S.D. = 0.20) รองลงมาคือ ด้านวัสดุอุปกรณ์และสื่อการเรียนรู้ มีความเหมาะสมอยู่ในระดับมากที่สุด ($\bar{x} = 4.87$, S.D. = 0.23) ด้านสถานที่ มีความเหมาะสมอยู่ในระดับมากที่สุด ($\bar{x} = 4.86$, S.D. = 0.27) ด้านบุคลากร มีความเหมาะสมอยู่ในระดับมากที่สุด ($\bar{x} = 4.79$, S.D. = 0.29) ด้านการบริหารจัดการ มีความเหมาะสมอยู่ในระดับมากที่สุด ($\bar{x} = 4.78$, S.D. = 0.28) และด้านประมาณที่ได้รับจัดสรร มีความเหมาะสมอยู่ในระดับมาก ($\bar{x} = 4.48$, S.D. = 0.42) ตามลำดับ

3. ผลการประเมินด้านกระบวนการโครงการ

ตารางที่ 3 ผลการประเมินด้านกระบวนการโครงการพัฒนาสิ่งแวดล้อมที่เอื้อต่อการจัดการเรียนรู้ โรงเรียนบ้านดอนไชย สำนักงานเขตพื้นที่การศึกษาประถมศึกษาเชียงราย เขต 4

รายการ	N = 21		ระดับ	การผ่านเกณฑ์ประเมิน $\bar{x} \geq 3.51$
	\bar{x}	S.D.		
ด้านการปรับปรุงการดำเนินการอย่างเหมาะสม (Act)	4.95	0.05	มากที่สุด	ผ่าน
ด้านการดำเนินงาน (Do)	4.93	0.03	มากที่สุด	ผ่าน
ด้านการวางแผน (Plan)	4.87	0.15	มากที่สุด	ผ่าน
ด้านการตรวจสอบ ติดตาม (Check)	4.67	0.08	มากที่สุด	ผ่าน
รวมเฉลี่ย	4.86	0.04	มากที่สุด	ผ่าน



จากตารางที่ 3 พบว่า ผลการประเมินด้านกระบวนการโครงการพัฒนาสิ่งแวดล้อมที่เอื้อต่อการจัดการเรียนรู้ โรงเรียนบ้านดอนไชย สำนักงานเขตพื้นที่การศึกษาประถมศึกษา เชียงราย เขต 4 ในภาพรวม มีการปฏิบัติอยู่ในระดับมากที่สุด ($\bar{X} = 4.86$, S.D. = 0.04) ผ่านเกณฑ์การประเมินที่กำหนดไว้ เมื่อพิจารณาเป็นรายด้าน พบว่า ทุกด้านการปฏิบัติอยู่ในระดับมากที่สุด ผ่านเกณฑ์การประเมินที่กำหนดไว้ โดยด้านที่มีค่าเฉลี่ยสูงสุด คือ ด้านการปรับปรุงการ ดำเนินการอย่างเหมาะสม (Act) ($\bar{X} = 4.95$, S.D. = 0.05) รองลงมา คือ ด้านการดำเนินงาน (Do) ($\bar{X} = 4.93$, S.D. = 0.03) ด้านการวางแผน (Plan) ($\bar{X} = 4.87$, S.D. = 0.15) และด้านการ ตรวจสอบ ติดตาม (Check) ($\bar{X} = 4.67$, S.D. = 0.08) ตามลำดับ

4. ผลการประเมินด้านผลผลิตโครงการ

4.1 ผลการพัฒนาโครงการพัฒนาสิ่งแวดล้อมที่เอื้อต่อการจัดการเรียนรู้ มีดังนี้ 1) สิ่งแวดล้อมภายในอาคารที่ได้รับการพัฒนา ได้แก่ อาคารเรียน ห้องเรียน ห้องปฏิบัติการคอมพิวเตอร์ ห้องปฏิบัติการวิทยาศาสตร์ ห้องวิชาการ/ห้องศาสตร์พระราชา ห้องพักครู/ห้องธุรการ ห้องสมุด ห้องคุณธรรมจริยธรรม ห้องพยาบาล อาคารอเนกประสงค์ ห้องน้ำห้องส้วม บ้านพักครู และโรงน้ำดื่ม ทำให้อาคารเรียนมีความมั่นคง ปลอดภัยเหมาะสม แก่การจัดการเรียนรู้เพื่อพัฒนาศักยภาพและผลสัมฤทธิ์ทางการเรียนของนักเรียน 2) สิ่งแวดล้อมภายนอกอาคารที่ได้รับการพัฒนา ได้แก่ รั้วโรงเรียน ถนนภายในโรงเรียน การจัดการขยะภายในโรงเรียน การซ่อมแซมท่อระบายน้ำ สถานที่พักผ่อนหย่อนใจ ต้นไม้ใน โรงเรียน/ต้นไม้พุดได้ และป้ายคำเตือนต่าง ๆ ทำให้สภาพแวดล้อมภายในโรงเรียนมีความ สะอาด ร่มรื่น เอื้อต่อการจัดการเรียนรู้และสร้างความปลอดภัยให้กับนักเรียน 3) สนามกีฬา และสนามเด็กเล่นที่ได้รับการพัฒนา ได้แก่ สนามเด็กเล่น สนามฟุตบอล สนามตะกร้อ และสนามวอลเลย์บอล มีการบำรุงรักษาเพื่อให้อุปกรณ์อยู่ในสภาพดี มีน้ํนคง แข็งแรง ตลอดเวลา มีการพัฒนาปรับปรุงอยู่เสมอ เน้นความปลอดภัยของนักเรียนเป็นสำคัญ ส่งผลให้ นักเรียนและผู้ปกครองมีความมั่นใจในการเล่นในสนามกีฬาและสนามเด็กเล่น 4) แหล่ง เรียนรู้ในโรงเรียนที่ได้รับการพัฒนา ได้แก่ โรงเรือนเลี้ยงไก่พันธุ์ไข่ สวนผักสวนครัว สวน สมุนไพร บ่อเลี้ยงปลา/บ่อเลี้ยงกบ การแปรรูป/การถนอมอาหาร และการทำปุ๋ยชีวภาพ โดยครู สามารถจัดกิจกรรมการเรียนการสอนเน้นผู้เรียนเป็นสำคัญได้อย่างเหมาะสมและมี ประสิทธิภาพ นักเรียนได้เรียนรู้ด้วยการปฏิบัติจริง 5) การส่งเสริมความปลอดภัยและการ ป้องกันอุบัติเหตุในโรงเรียนให้นักเรียน ได้แก่ การส่งเสริมให้ความรู้ด้านอัคคีภัย แผ่นดินไหว ความปลอดภัยและอุบัติเหตุในโรงเรียน และการให้ความรู้เกี่ยวกับการอนุรักษ์สิ่งแวดล้อมใน โรงเรียนและชุมชน ทำให้นักเรียนมีความรู้และนำไปปฏิบัติในชีวิตประจำวัน



4.2 การประเมินความพึงพอใจ

ตารางที่ 4 สรุปการประเมินความพึงพอใจต่อการดำเนินงานโครงการพัฒนาสิ่งแวดล้อมที่เอื้อต่อการจัดการเรียนรู้ โรงเรียนบ้านดอนไชย สำนักงานเขตพื้นที่การศึกษาประถมศึกษาเชียงราย เขต 4 ในภาพรวม

รายการ	N = 163		ระดับ	การผ่านเกณฑ์ประเมิน $\bar{X} \geq 3.51$
	\bar{X}	S.D.		
นักเรียนโรงเรียนบ้านดอนไชย	4.86	0.13	มากที่สุด	ผ่าน
ผู้ปกครองนักเรียน	4.85	0.15	มากที่สุด	ผ่าน
ครูและบุคลากรทางการศึกษา	4.84	0.15	มากที่สุด	ผ่าน
คณะกรรมการสถานศึกษาขั้นพื้นฐานและ ผู้นำชุมชน	4.80	0.15	มากที่สุด	ผ่าน
รวมเฉลี่ย	4.84	0.03	มากที่สุด	ผ่าน

จากตารางที่ 4 พบว่า ผลการประเมินความพึงพอใจต่อการดำเนินงานโครงการพัฒนาสิ่งแวดล้อมที่เอื้อต่อการจัดการเรียนรู้ โรงเรียนบ้านดอนไชย สำนักงานเขตพื้นที่การศึกษาประถมศึกษาเชียงราย เขต 4 ในภาพรวมอยู่ในระดับมากที่สุด ($\bar{X} = 4.84$, S.D. = 0.03) ผ่านเกณฑ์การประเมินที่กำหนดไว้ เมื่อพิจารณาแต่ละกลุ่มเป้าหมาย พบว่า ทุกเป้าหมายมีระดับความพึงพอใจมากที่สุด ผ่านเกณฑ์การประเมินที่กำหนดไว้ โดยนักเรียนโรงเรียนบ้านดอนไชยมีระดับความพึงพอใจสูงสุด ($\bar{X} = 4.86$, S.D. = 0.13) รองลงมา คือ ผู้ปกครองนักเรียน ($\bar{X} = 4.85$, S.D. = 0.15) ครูและบุคลากรทางการศึกษา ($\bar{X} = 4.84$, S.D. = 0.15) และคณะกรรมการสถานศึกษาขั้นพื้นฐานและผู้นำชุมชน ($\bar{X} = 4.80$, S.D. = 0.15) ตามลำดับ

อภิปรายผล

จากผลการประเมินโครงการพัฒนาสิ่งแวดล้อมที่เอื้อต่อการจัดการเรียนรู้ โรงเรียนบ้านดอนไชย สำนักงานเขตพื้นที่การศึกษาประถมศึกษาเชียงราย เขต 4 ซึ่งดำเนินตามรูปแบบการประเมินทุกขั้นตอนอย่างเป็นระบบ ผลการประเมินเป็นไปตามวัตถุประสงค์ที่กำหนด

1. จากผลการประเมินด้านสภาวะแวดล้อม พบว่า ในภาพรวมและรายด้านมีระดับความต้องการจำเป็น/ความสอดคล้องอยู่ในระดับมากที่สุด ผ่านเกณฑ์การประเมินที่กำหนดไว้เรียงตามลำดับจากมากไปหาน้อย คือ ด้านความสอดคล้องกับนโยบายของหน่วยงานต้นสังกัด ด้านความสอดคล้องกับวัตถุประสงค์ของโครงการ และด้านความต้องการจำเป็น ตามลำดับสอดคล้องกับผลการวิจัยของ วันเพ็ญ มีชัย ที่พบว่า ผลการประเมินด้านบริบทหรือสภาพแวดล้อมโครงการพัฒนาแหล่งเรียนรู้ เพื่อส่งเสริมการเรียนรู้ของนักเรียน โรงเรียนเปรมติณสูลานนท์ สังกัดองค์การบริหารส่วนจังหวัดขอนแก่นโดยภาพรวมมีความคิดเห็นอยู่ในระดับ



มาก ได้แก่ นโยบายการจัดการศึกษาของโรงเรียนสนองความต้องการของนักเรียน ผู้ปกครอง และชุมชน หลักการ วัตถุประสงค์ และเป้าหมายของโครงการสอดคล้องกับนโยบายการจัดการศึกษาของโรงเรียน และการดำเนินการโครงการเอื้อต่อการเรียนรู้ของนักเรียน ครู และชุมชน (วันเผด็จ มีชัย, 2559) ทั้งนี้อาจเป็นเพราะว่า การดำเนินโครงการนี้ โรงเรียนได้สำรวจข้อมูลความต้องการจำเป็นของนักเรียน ครูและบุคลากรทางการศึกษา และชุมชน และในการบริหารจัดการศึกษา โรงเรียนได้ยึดหลักการมีส่วนร่วมของชุมชน โดยให้ชุมชนมีส่วนร่วมคิด และตัดสินใจ ให้การสนับสนุน ร่วมดำเนินการ ติดตาม ตรวจสอบการดำเนินงานของโรงเรียน รวมทั้งให้ความช่วยเหลือซึ่งกันและกัน ซึ่งการมีส่วนร่วมนี้ทำได้โดยการเข้ามามีส่วนร่วมตามบทบาทหน้าที่ความรับผิดชอบและโดยความสมัครใจ บทบาทดังกล่าวนี้ช่วยให้การจัดการศึกษาของโรงเรียนบ้านดอนไชยมีประสิทธิภาพและบรรลุผลสำเร็จตามเป้าหมายที่กำหนดไว้

2. จากผลการประเมินในด้านปัจจัยเบื้องต้น ในภาพรวมและรายด้านมีความเหมาะสมอยู่ในระดับมากที่สุด ผ่านเกณฑ์การประเมินที่กำหนดไว้ เรียงตามลำดับจากมากไปหาน้อย คือ ด้านสถานที่ ด้านบุคลากร ด้านการบริหารจัดการ ด้านวัสดุอุปกรณ์และสื่อการเรียนรู้ ด้านการได้รับการสนับสนุนจากชุมชน และด้านประมาณที่ได้รับจัดสรร ตามลำดับ สอดคล้องกับผลการวิจัยของมาแอน ใจตรง ที่ได้ประเมินด้านปัจจัยนำเข้า (Input) โครงการพัฒนาแหล่งเรียนรู้เพื่อส่งเสริมคุณลักษณะอันพึงประสงค์ด้านใฝ่เรียนรู้ของนักเรียนโรงเรียนบ้านสน คือ ความพร้อมของบุคลากร ด้านวัสดุอุปกรณ์และอาคารสถานที่ ด้านงบประมาณ และด้านการบริหารจัดการ ซึ่งโดยภาพรวมผ่านเกณฑ์ภาพรวมและทุกประเด็นตัวชี้วัด (มาแอน ใจตรง, 2558) ทั้งนี้เพราะการดำเนินงานโครงการ โรงเรียนเตรียมความพร้อม โดยการสำรวจความเพียงพอและเหมาะสมด้านบุคลากร งบประมาณ วัสดุอุปกรณ์ อาคารสถานที่ และการได้รับการมีส่วนร่วมของชุมชนในด้านต่าง ๆ จะทำให้การดำเนินงานบรรลุเป้าหมายที่กำหนดไว้

3. จากผลการประเมินด้านกระบวนการ พบว่า ในภาพรวมและทุกด้านมีการปฏิบัติอยู่ในระดับมากที่สุด ผ่านเกณฑ์การประเมินที่กำหนดไว้ เรียงตามลำดับจากมากไปหาน้อย คือ ด้านการปรับปรุงการดำเนินการอย่างเหมาะสม (Act) ด้านการดำเนินงาน (Do) ด้านการวางแผน (Plan) และด้านการตรวจสอบ ติดตาม (Check) ตามลำดับ สอดคล้องกับผลการประเมินของ วันเผด็จ มีชัย ที่พบว่าในภาพรวมผลประเมินด้านกระบวนการของโครงการพัฒนาแหล่งเรียนรู้ เพื่อส่งเสริมการเรียนรู้ของนักเรียน โรงเรียนเปรมติณสูลานนท์ สังกัดองค์การบริหารส่วนจังหวัดขอนแก่นอยู่ในระดับมากที่สุด ได้แก่ มีการวางแผนการดำเนินงานโครงการอย่างชัดเจนสามารถปฏิบัติได้ มีการประชุมปรึกษาหารือและชี้แจงรายละเอียดของระบบการดำเนินงานโครงการ และมีการจัดกิจกรรมการเรียนรู้จากแหล่งเรียนรู้ทุกประเภท (วันเผด็จ มีชัย, 2559) ที่เป็นเช่นนี้อาจจะเป็นเพราะว่า โรงเรียนได้วางแผนการพัฒนาโครงการพัฒนาสิ่งแวดล้อมที่เอื้อต่อการจัดการเรียนรู้โดยการมีส่วนร่วมของผู้ที่เกี่ยวข้องทุกฝ่าย โดยได้



แต่งตั้งคณะกรรมการดำเนินงานและการมอบหมายงานให้บุคลากร รับผิดชอบและกำกับติดตามดูแลอย่างชัดเจน การประชุมวางแผน กำหนดแผนงาน ดำเนินกิจกรรมและโครงการ โดยให้ผู้ที่มีส่วนเกี่ยวข้อง วิเคราะห์และสรุปผลการดำเนินงานและจัดทำรายงานเสนอต้นสังกัด โดยใช้กระบวนการ PDCA ซึ่งเป็นแนวคิดที่ให้การดำเนินงานเป็นไปอย่างเป็นระบบและเกิดการพัฒนาย่างต่อเนื่อง ถูกต้อง และมีการติดตาม ตรวจสอบระหว่างการทำงาน หากพบปัญหาสามารถปรับแก้ให้สอดคล้องกับสถานการณ์เพื่อให้การดำเนินงานโครงการดังกล่าวบรรลุเป้าหมายและนำข้อมูลที่ได้มาปรับปรุงและเป็นแนวทางในการดำเนินงานโครงการครั้งต่อไปได้ ซึ่งกระบวนการดังกล่าวนี้เป็นการพัฒนาสิ่งแวดล้อมที่เอื้อต่อการเรียนรู้ของโรงเรียนบ้านดอนไชยได้อย่างต่อเนื่อง

4. จากผลการประเมินด้านผลผลิต พบว่า ในภาพรวมผ่านเกณฑ์การประเมินที่กำหนดไว้ เมื่อพิจารณาเป็นรายด้าน ทุกด้านผ่านเกณฑ์การประเมินที่ได้กำหนดไว้

4.1 โรงเรียนได้พัฒนาสิ่งแวดล้อมที่เอื้อต่อการเรียนรู้ ได้แก่ สิ่งแวดล้อมภายในอาคาร สิ่งแวดล้อมภายนอกอาคาร สนามกีฬาและสนามเด็กเล่น แหล่งเรียนรู้ในโรงเรียน และการส่งเสริมความปลอดภัยและการป้องกันอุบัติเหตุในโรงเรียนให้นักเรียนทำให้โรงเรียนมีอาคารเรียนที่มีความมั่นคง ปลอดภัยเหมาะสมแก่การจัดการเรียนรู้เพื่อพัฒนาศักยภาพและผลสัมฤทธิ์ทางการเรียนของนักเรียน ภายในโรงเรียนมีความสะอาด ร่มรื่น เอื้อต่อการจัดการเรียนรู้และครูสามารถจัดกิจกรรมการเรียนการสอนเน้นผู้เรียนเป็นสำคัญได้อย่างเหมาะสมและมีประสิทธิภาพ นักเรียนได้เรียนรู้ด้วยการปฏิบัติจริง ซึ่งสอดคล้องกับผลการวิจัยของ มีศักดิ์ แสงศิลา และเอี่ยมพรพิชญ์ จันทน์แดง ที่ได้รายงานผลการดำเนินการพัฒนาแหล่งเรียนรู้เพื่อเพิ่มศักยภาพ ปีการศึกษา 2555 - 2557 กลุ่มโรงเรียนประจักษ์ศิลปาคม สำนักงานเขตพื้นที่การศึกษาประถมศึกษาอุดรธานี เขต 1 พบว่า การพัฒนาแหล่งเรียนรู้เพื่อพัฒนากระบวนการเรียนรู้ที่ส่งเสริมกระบวนการคิดและการแสวงหาความรู้ ทำให้โรงเรียนมีการพัฒนาห้องสมุด ห้องปฏิบัติการต่าง ๆ และเพิ่มเติมเอกสารต่าง ๆ ที่หลากหลาย มีห้องจริยธรรมสำหรับจัดกิจกรรม รวมทั้งมีการจัดบรรยากาศภายในห้องที่เอื้อต่อการเรียนรู้ ส่งผลให้นักเรียน ครู และชุมชนได้เข้าใช้บริการและศึกษาค้นคว้าแหล่งเรียนรู้ดังกล่าวเพิ่มขึ้น ครูสามารถใช้แหล่งเรียนรู้สำหรับพัฒนาการเรียนรู้ด้านทักษะการปฏิบัติและนำไปใช้ประโยชน์ได้ ทำให้นักเรียนมีความรู้ทักษะด้านวิชาชีพสามารถเลือกกิจกรรมวิชาชีพตามความสนใจ และความถนัดได้ด้วยตนเอง การจัดกิจกรรมทักษะวิชาชีพต่าง ๆ ทำให้นักเรียนมีความรู้การใช้เวลาว่างให้เกิดประโยชน์ มีความขยัน อดทน และมีความเสียสละ รู้จักแก้ปัญหาในการปฏิบัติงาน นอกจากนี้ทำให้นักเรียนมีรายได้จากการจำหน่ายผลผลิตจากกิจกรรมทักษะวิชาชีพ สามารถนำความรู้ด้านทักษะวิชาชีพไปประกอบอาชีพเลี้ยงตนเองและครอบครัวตามศักยภาพ ทั้งนี้เพราะผู้บริหาร ครูและบุคลากรทางการศึกษา และชุมชนเห็นความสำคัญของจัดสภาพแวดล้อมและแหล่งเรียนรู้ให้เอื้อต่อการจัดการศึกษา และการพัฒนาหลักสูตรการจัดการเรียนรู้แบบบูรณาการและให้ชุมชนมีส่วนร่วมใน



การจัดการศึกษา ส่งผลให้โรงเรียนบ้านดอนไชยได้รับเลือกให้เป็นสถานศึกษาแบบอย่างการจัดกิจกรรมการเรียนรู้และการบริหารจัดการตามหลักปรัชญาของเศรษฐกิจพอเพียง และเป็นต้นแบบการจัดกิจกรรมส่งเสริมนิสัยรักการอ่านและการพัฒนาห้องสมุดมีชีวิต และนักเรียนมีผลงานชนะเลิศในการเขียนเรียงความและคำขวัญ เช่น คำขวัญการอนุรักษ์ทรัพยากรธรรมชาติและสิ่งแวดล้อม (มีศักดิ์ แสงศิลา และเอี่ยมพรพิชญ์ จันทน์แดง, 2560)

4.2 ความพึงพอใจต่อโครงการพัฒนาสิ่งแวดล้อมที่เอื้อต่อการจัดการเรียนรู้ อย่างมีคุณภาพ โรงเรียนบ้านดอนไชย ในภาพรวม พบว่า ครูและบุคลากรทางการศึกษา คณะกรรมการสถานศึกษาขั้นพื้นฐาน ผู้นำชุมชน ผู้ปกครองนักเรียน และนักเรียนโรงเรียนบ้านดอนไชย มีความพึงพอใจต่อโครงการอยู่ในระดับมากที่สุด สอดคล้องกับผลการวิจัยของของ วัชรศักดิ์ วุฒิวิชญานันต์ ที่พบว่าความพึงพอใจต่อการจัดสภาพแวดล้อมทางการเรียนของนักเรียนโรงเรียนเทศบาล 1 (สถาวร) ด้านสภาพแวดล้อม ด้านห้องเรียน ได้แก่ ครูเอาใจใส่นักเรียนทุกคน ครูจัดกิจกรรมการเรียนการสอนโดยให้นักเรียนมีส่วนร่วม ครูแนะนำวิธีแก้ไขหรือปรับปรุงการทำงานของนักเรียนให้ดียิ่งขึ้น อยู่ในระดับมาก ที่เป็นเช่นนี้เพราะการดำเนินโครงการใช้หลักการบริหารแบบมีส่วนร่วมจากทุกฝ่ายที่เกี่ยวข้อง ได้แก่ ผู้บริหารโรงเรียน ครู และบุคลากรทางการศึกษา คณะกรรมการสถานศึกษาขั้นพื้นฐาน ผู้นำชุมชนในเขตพื้นที่บริการ 5 หมู่บ้าน ผู้ปกครองนักเรียน และนักเรียนโรงเรียนบ้านดอนไชย ทั้งด้านการเข้าร่วมประชุม เสนอความคิดเห็น ตัดสินใจ ลงมือปฏิบัติ ติดตามและประเมินผลการดำเนินโครงการ ผลการความร่วมมือร่วมใจและมีส่วนร่วมดำเนินโครงการนี้ก่อให้เกิดประโยชน์แก่ทุกฝ่ายดังกล่าวข้างต้น นอกจากนี้ในการดำเนินโครงการได้จัดกิจกรรมการพัฒนาที่หลากหลาย ครูผู้สอนได้ออกแบบการจัดการเรียนรู้แบบบูรณาการที่ใช้แหล่งเรียนรู้ทั้งภายในโรงเรียนและภายนอกโรงเรียนทุกกลุ่มสาระการเรียนรู้ และจัดประสบการณ์ให้กับนักเรียน ทำให้นักเรียนได้มีโอกาสร่วมพัฒนาแหล่งเรียนรู้ ใช้แหล่งเรียนรู้ในการฝึกทักษะการคิด ทักษะการทำงาน ทักษะอาชีพ ทักษะการอ่าน การใช้เวลาว่างให้เกิดประโยชน์ ทำให้นักเรียนได้เกิดประสบการณ์จากการลงมือปฏิบัติจากแหล่งเรียนรู้จริง มีความสุข สนุกสนาน สามารถนำความรู้ไปใช้ในชีวิตประจำวันได้ ส่งผลให้นักเรียนมีความพึงพอใจต่อการดำเนินงานโครงการระดับมากที่สุด (วัชรศักดิ์ วุฒิวิชญานันต์, 2559)



องค์ความรู้ใหม่

การประเมินโครงการพัฒนาสิ่งแวดล้อมที่เอื้อต่อการจัดการเรียนรู้ สำนักงานเขตพื้นที่การศึกษาประถมศึกษาเชียงราย เขต 4



ภาพที่ 1 องค์ความรู้การประเมินโครงการพัฒนาสิ่งแวดล้อมที่เอื้อต่อการจัดการเรียนรู้
อย่างมีคุณภาพ โรงเรียนบ้านดอนไชย

สรุป/ข้อเสนอแนะ

การดำเนินงานโครงการพัฒนาสิ่งแวดล้อมที่เอื้อต่อการจัดการเรียนรู้ โรงเรียนบ้านดอนไชย สำนักงานเขตพื้นที่การศึกษาประถมศึกษาเชียงราย เขต 4 เป็นการดำเนินงานที่เกิดจากการมีส่วนร่วมของโรงเรียน ชุมชน และหน่วยงานที่เกี่ยวข้อง โดยร่วมกันพัฒนาสิ่งแวดล้อมภายในอาคาร ได้แก่ อาคารเรียน ห้องเรียน ห้องปฏิบัติการคอมพิวเตอร์ ห้องปฏิบัติ การวิทยาศาสตร์ ห้องวิชาการ/ห้องศาสตร์พระราชา ห้องพักครู/ห้องธุรการ ห้องสมุด ห้องคุณธรรมจริยธรรม ห้องพยาบาล อาคารอเนกประสงค์ ห้องน้ำห้องส้วม บ้านพักครู และโรงน้ำดื่ม สิ่งแวดล้อมภายนอกอาคาร ได้แก่ รั้วโรงเรียน ถนนภายในโรงเรียน การจัดการขยะภายในโรงเรียน การซ่อมแซมท่อระบายน้ำ สถานที่พักผ่อนหย่อนใจ ต้นไม้ในโรงเรียน/ต้นไม้พุดได้ และป้ายคำเตือนต่าง ๆ สนามกีฬาและสนามเด็กเล่นที่ได้รับการพัฒนา แหล่งเรียนรู้ในโรงเรียน ได้แก่ โรงเรือนเลี้ยงไก่พันธุ์ไข่ สวนผักสวนครัว สวนสมุนไพร บ่อเลี้ยงปลา/บ่อเลี้ยงกบ การแปรรูป/การถนอมอาหาร และการทำปุ๋ยชีวภาพ และการส่งเสริมความปลอดภัยและการป้องกันอุบัติเหตุในโรงเรียนให้แก่นักเรียน ผลการประเมินโครงการในภาพรวมด้านสถานะแวดล้อม ด้านปัจจัยนำเข้า ด้านกระบวนการ และด้านผลผลิตโครงการ มีผลการประเมินอยู่ในระดับมากที่สุด และมีความพึงพอใจต่อโครงการมากที่สุด ดังนั้นการพัฒนาสิ่งแวดล้อมที่เอื้อต่อการจัดการเรียนรู้อย่างมีคุณภาพ ผู้ที่เกี่ยวข้องควรมี



การตรวจสอบ ติดตาม และประเมินผลการดำเนินงานโครงการและกิจกรรมอย่างต่อเนื่อง เพื่อนำผลที่ได้มาปรับปรุงพัฒนาสิ่งแวดล้อมที่เอื้อต่อการเรียนรู้ให้มีประสิทธิภาพและเกิดประโยชน์สูงสุดแก่ผู้เรียน และครูผู้สอนควรออกแบบการเรียนการสอนและจัดทำแผนการจัดการเรียนรู้และนวัตกรรมการเรียนรู้โดยบูรณาการจัดการเรียนการสอนโดยใช้แหล่งเรียนรู้ในโรงเรียนได้อย่างเหมาะสมและสร้างชุมชนแห่งการเรียนรู้สำหรับนักเรียนเพื่อให้ผู้เรียนได้เรียนรู้และลงมือปฏิบัติตามสภาพจริงและปลูกฝังนิสัยการเรียนรู้ตลอดชีวิตให้แก่ นักเรียน สำหรับข้อเสนอแนะสำหรับหัวข้อการประเมินครั้งต่อไป ควรศึกษาการบริหารจัดการแหล่งเรียนรู้ในโรงเรียนและนอกโรงเรียนและการใช้แหล่งเรียนรู้แต่ละประเภทในการจัดการเรียนรู้โดยทำเป็นการวิจัยเชิงปฏิบัติการให้ทุกฝ่ายที่เกี่ยวข้องมีส่วนร่วมในการบริหารจัดการ และควรพัฒนารูปแบบการพัฒนา การนิเทศและการประเมินผลการพัฒนาสิ่งแวดล้อมที่เอื้อต่อการจัดการเรียนรู้อย่างมีคุณภาพที่มีประสิทธิภาพและสอดคล้องกับบริบทของโรงเรียน

เอกสารอ้างอิง

- กรมอนามัย. (2551). คู่มือการอนามัยสิ่งแวดล้อมในโรงเรียน. นนทบุรี: สำนักกิจการโรงพิมพ์องค์การสงเคราะห์ทหารผ่านศึก.
- กระทรวงศึกษาธิการ. (2560). นโยบาย ยุทธศาสตร์ และแผนงานที่เกี่ยวข้องกับจุดเน้นเชิงนโยบายรัฐมนตรีว่าการกระทรวงศึกษาธิการ. เรียกใช้เมื่อ 15 ตุลาคม 2562 จาก <http://www.moe.go.th/moe/upload/news20/FileUpload/49146-9526.pdf>
- ธเนศ ขำเกิด. (ม.ป.ป.). การจัดบรรยากาศและสิ่งแวดล้อมที่ดีในโรงเรียน. เรียกใช้เมื่อ 15 ตุลาคม 2562 จาก <http://www.nan2.go.th/UserFiles/File/best.doc>
- มาแอน ใจตรง. (2558). รายงานการประเมินโครงการพัฒนาแหล่งเรียนรู้เพื่อส่งเสริมคุณลักษณะอันพึงประสงค์ด้านใฝ่เรียนรู้ของนักเรียนโรงเรียนบ้านสนกลาง. เรียกใช้เมื่อ 15 ตุลาคม 2562 จาก <http://www.sesao.go.th/web57/userfiles/files/%E0%B8%A1%E0%B8%B2%E0%B9%81%E0%B8%AD%E0%B8%99%20%E0%B9%83%E0%B8%88%E0%B8%95%E0%B8%A3%E0%B8%87.pdf>
- มีศักดิ์ แสงศิลา และเอื้อมพรพิชญ์ จันทน์แดง. (2560). รายงานโครงการพัฒนาแหล่งเรียนรู้เพื่อเพิ่มศักยภาพผู้เรียนกลุ่มโรงเรียนประจักษ์ศิลปาคม สำนักงานเขตพื้นที่การศึกษาประถมศึกษาอุดรธานี เขต 1. ใน การประชุมวิชาการระดับชาติ มหาวิทยาลัยราชภัฏเพชรบูรณ์ ครั้งที่ 4. มหาวิทยาลัยเพชรบูรณ์.
- โรงเรียนบ้านดอนไชย. (2561). แผนปฏิบัติการประจำปีการศึกษา 2562. เชียงราย: โรงเรียนบ้านดอนไชย.



- วัชรศักดิ์ วุฒิวิชญานันต์. (2559). ความพึงพอใจต่อการจัดสภาพแวดล้อมทางการเรียนของนักเรียนโรงเรียนเทศบาล 1 (สถาวร) สังกัดเทศบาลบ้านบึง จังหวัดชลบุรี. ในวิทยานิพนธ์การศึกษามหาบัณฑิต สาขาวิชาการบริหารการศึกษา. มหาวิทยาลัยบูรพา.
- วันเพ็ญ มีชัย. (2559). การประเมินโครงการพัฒนาแหล่งเรียนรู้ เพื่อส่งเสริมการเรียนรู้ของนักเรียน โรงเรียนเปรมติณสูลานนท์ สังกัดองค์การบริหารส่วนจังหวัดขอนแก่น. เรียกใช้เมื่อ 15 ตุลาคม 2562 จาก <http://www.ptn-school.ac.th/?name=research&file=readresearch&id=3>
- สำนักงานคณะกรรมการการศึกษาขั้นพื้นฐาน. (2555). แนวทางการพัฒนาแหล่งเรียนรู้และการใช้นวัตกรรมในการจัดการเรียนรู้. กรุงเทพมหานคร: ศูนย์บริหารโครงการหนึ่งอำเภอ หนึ่งโรงเรียนในฝัน, สำนักงานคณะกรรมการการศึกษาขั้นพื้นฐาน.
- สำราญ มีแจ่ม. (2558). การประเมินโครงการทางการศึกษา: ทฤษฎีและปฏิบัติ. กรุงเทพมหานคร: โรงพิมพ์แห่งจุฬาลงกรณ์มหาวิทยาลัย.
- Stufflebeam, D.L. & Coryn, C. L. S. (2014). Evaluation Theory, Models, and Applications. (2nd Edition). New York : Wiley.

จริยธรรมทางการเมืองของผู้บริหารองค์กรปกครองส่วนท้องถิ่น*

POLITICAL ETHICS OF THE ADMINISTRATORS OF LOCAL ADMINISTRATIVE ORGANIZATIONS

พระพลากร สุ่มงคล (อนุปันธ)

Phra Palakorn Sumangkalo (Anupan)

สัญญา เคนาภูมิ

Sanya Kenaphoom

ภักดี โพธิ์สิงห์

Pakdee PhoSing

มหาวิทยาลัยราชภัฏมหาสารคาม

Maha Sarakham Rajabhat University, Thailand

E-mail: korn.palakorn@hotmail.com

บทคัดย่อ

บทความฉบับนี้มีวัตถุประสงค์เพื่อ 1) ศึกษาองค์ประกอบหลัก องค์ประกอบย่อย และตัวบ่งชี้จริยธรรมทางการเมืองของผู้บริหารองค์กรปกครองส่วนท้องถิ่น 2) ตรวจสอบความสอดคล้องกลมกลืนของโมเดลตัวบ่งชี้จริยธรรมทางการเมืองของผู้บริหารองค์กรปกครองส่วนท้องถิ่น กับข้อมูลเชิงประจักษ์ 3) ยืนยันโมเดลตัวบ่งชี้จริยธรรมทางการเมืองของผู้บริหารองค์กรปกครองส่วนท้องถิ่น ที่พัฒนาขึ้น โดยศึกษาองค์กรปกครองส่วนท้องถิ่น แหล่งข้อมูลประกอบด้วย 1) แนวคิด ทฤษฎี งานวิจัยที่เกี่ยวข้อง 2) นักวิชาการ จำนวน 6 คน 3) บุคลากรองค์กรปกครองส่วนท้องถิ่น ได้แก่ ฝ่ายบริหาร ฝ่ายข้าราชการ และฝ่ายสภา จากองค์กรปกครองส่วนท้องถิ่น 480 แห่ง จำนวน 1,440 คน กำหนดกลุ่มตัวอย่างโดยใช้เกณฑ์ไม่น้อยกว่า 20 เท่าของตัวแปร และ 4) ผู้ทรงคุณยืนยันโมเดล ประกอบด้วย นายก ปลัด และหัวหน้าส่วนงาน ขององค์กรปกครองส่วนท้องถิ่น จากทุกภูมิภาค จำนวน 12 คน การวิจัยนี้เก็บข้อมูลทั้งการวิเคราะห์เอกสาร การสัมภาษณ์ และแบบสอบถาม ทำการวิเคราะห์ข้อมูลเชิงปริมาณ ใช้วิธีวิเคราะห์สถิติด้วยค่าเฉลี่ย ส่วนเบี่ยงเบนมาตรฐาน ค่ามัธยฐาน ค่าพิสัยระหว่างควอไทล์ และโมเดลใช้การวิเคราะห์ Confirm Factoring Analysis (CFA) ผลการวิจัยพบว่า 1) องค์ประกอบหลัก องค์ประกอบย่อย และตัวบ่งชี้จริยธรรมทางการเมืองของผู้บริหารองค์กรปกครองส่วนท้องถิ่น มีองค์ประกอบหลัก 3 มิติ คือ 1.1) การรับรู้เชิงจริยธรรม 1.2) เจตคติเชิงจริยธรรม 1.3) พฤติกรรมเชิงจริยธรรม องค์ประกอบย่อย 15 ด้าน และตัวบ่งชี้ จำนวน 150 ตัวบ่งชี้ 2) การตรวจสอบความสอดคล้องกลมกลืนของโมเดลตัวบ่งชี้จริยธรรมทางการเมืองของผู้บริหารองค์กรปกครองส่วนท้องถิ่น โมเดล

* Received 11 July 2020; Revised 17 July 2020; Accepted 19 July 2020



มีความสอดคล้องกับข้อมูลเชิงประจักษ์ เป็นไปตามสมมติฐานที่ตั้งไว้ 3) การยืนยันตัวบ่งชี้จริยธรรมทางการเมืองของผู้บริหารองค์กรปกครองส่วนท้องถิ่น ที่พัฒนาขึ้น ผู้ทรงคุณมีความเห็นสอดคล้องกันว่ามีความเหมาะสมในระดับมาก

คำสำคัญ: จริยธรรมทางการเมือง, ผู้บริหาร, องค์กรปกครองส่วนท้องถิ่น

Abstract

This study aimed to 1) study main elements, sub elements, and indicators of political ethics of administrators of local administrative organizations, 2) investigate the consistency of the political ethics indicator model of local administrative organization administrators with empirical data, 3) confirm the model of political ethics indicators of administrators of local administrative organizations developed by studying local administrative organizations. The data sources include 1) concepts, theories, and related literature, 2) six academics, 3) local administrative organization personnel, consisting of administrators, civil servants and councils from 480 local administrative organizations, comprising 1,440 people. The sample group was specified by using criteria not less than 20 times of variables, and 4) 12 of model experts, consisting of chief executives, chief administrators, and directors of local administrative organizations from every region. This current study collected data by analyzing documents, interviews, and questionnaires. Quantitative data analysis used statistical analysis methods with means, medians, standard deviation, interquartile range, Confirm Factoring Analysis (CFA). The study found that 1. main elements, sub elements, and indicators of political ethics of the administrators of local administrative organizations consisted of three main dimensions: 1) ethical awareness, 2) ethical attitude, 3) ethical behavior, 15 sub elements and 150 indicators, 2. the consistency of the political ethics indicator model of local administrative organization administrators with empirical data was consistent with the hypothesis, 3. the developed indicators of political ethics of local administrative organizations were found to be appropriate at a high level as confirmed by the experts.

Keywords: Political Ethics, Administrative, Local Administrative Organization



บทนำ

การปกครองส่วนท้องถิ่น เป็นรูปแบบการปกครองที่จำเป็นและมีความสำคัญในทาง การเมืองการปกครอง โดยเฉพาะชุมชนที่มีการปกครองระบอบประชาธิปไตย รัฐบาลซึ่ง เป็น กลไกในการปกครองประเทศ ย่อมมีภาระหน้าที่อย่างมากมายในการบริหารประเทศ ให้ประชาชนได้รับความสุข แต่ย่อมเป็นไปไม่ได้ที่รัฐบาลจะดูแลและจัดทำบริการให้กับ ประชาชนได้ทั่วถึงทุกชุมชนของประเทศ เพราะอาจเกิดปัญหาความล่าช้าในการดำเนินงาน อาจจะไม่ตอบสนองต่อความต้องการของแต่ละชุมชนได้ (ประทาน คงฤทธิศึกษากรม, 2535) ในปี พ.ศ. 2540 ได้มีการปรับปรุงกฎหมายท้องถิ่น และการกระจายอำนาจไปสู่ท้องถิ่น โดย ปรับปรุงท้องถิ่นออกเป็น 4 ประเภท คือ องค์การบริหารส่วนจังหวัด (อบจ.) องค์การบริหาร ส่วนตำบล (อบต.) เทศบาล และท้องถิ่นรูปแบบพิเศษ (กทม. และพัทยา) เพื่อให้สอดคล้องกับ เจตนารมณ์ของรัฐธรรมนูญแห่งราชอาณาจักรไทย พุทธศักราช 2540 (ชยาวุธ จันทร และคณะ , 2543) ปัญหาที่สำคัญขององค์กรปกครองส่วนท้องถิ่นที่รัฐบาลพยายามแก้ไขปัญหาคือเรื่อง จริยธรรมของผู้ดำรงตำแหน่งทางการเมือง ที่สังเกตได้เด่นชัดคือมีการบัญญัติเรื่องนี้ไว้ใน รัฐธรรมนูญเกือบทุกฉบับ เช่น รัฐธรรมนูญแห่งราชอาณาจักรไทย พุทธศักราช 2540 มาตรา 77 กำหนดให้รัฐต้องจัดมาตรฐานทางคุณธรรมและจริยธรรมของผู้ดำรงตำแหน่งทางการเมือง ข้าราชการ และพนักงานหรือลูกจ้างอื่นของรัฐ เพื่อป้องกันการทุจริต ประพฤติมิชอบ และ เสริมสร้างประสิทธิภาพในการปฏิบัติหน้าที่ มีความตระหนักถึงความสำคัญของจริยธรรมของ ผู้บริหารและนักการเมือง สอดคล้องกับ รัฐธรรมนูญแห่งราชอาณาจักรไทย พุทธศักราช 2560 มาตรา 251 บัญญัติว่า การบริหารงานบุคคลขององค์กรปกครองส่วนท้องถิ่นให้เป็นไปตามที่ กฎหมายบัญญัติซึ่งต้องใช้ระบบคุณธรรมและคำนึงถึงความเหมาะสมและความจำเป็นของแต่ละท้องถิ่น

ปัญหาที่พบในปัจจุบันขององค์กรปกครองส่วนท้องถิ่น คือ เรื่อง การคอร์รัปชัน การให้บริการประชาชนที่ด้อยคุณภาพ การร้องเรียนและฟ้องร้องกันระหว่างหัวหน้ากับลูกน้อง สอดคล้องกับ โกวิทย์ พวงงาม กล่าวหา จากสถิติของสำนักงาน ป.ป.ช. ได้มีการกล่าวหา เจ้าหน้าที่รัฐในสังกัดองค์กรปกครองส่วนท้องถิ่น หรือ อบท. ว่ากระทำการทุจริตตั้งแต่ ปี พ.ศ.2543 - 2550 รวม 8 ปี พบว่า อบท.ถูกกล่าวหาตามลำดับ ดังนี้ อบต. มีเรื่องถูกกล่าวหา จำนวน 3,235 เรื่อง และมีผู้ถูกกล่าวหาจำนวน 5,778 ราย เทศบาลมีเรื่องถูกกล่าวหาจำนวน 1,705 เรื่อง และผู้ถูกกล่าวหาจำนวน 2,766 ราย อบจ. มีเรื่องถูกกล่าวหาจำนวน 283 เรื่อง และผู้ถูกกล่าวหาจำนวน 441 ราย กรุงเทพฯ มีเรื่องถูกกล่าวหาจำนวน 273 เรื่อง และผู้ถูก กล่าวหาจำนวน 442 ราย เมืองพัทยา มีเรื่องถูกกล่าวหาจำนวน 12 เรื่อง และผู้ถูกกล่าวหา จำนวน 40 ราย (โกวิทย์ พวงงาม, 2553) สิ่งเหล่านี้สะท้อนให้เห็นว่า บุคลากรองค์กรปกครอง ส่วนท้องถิ่นบางท่านยังมุ่งทางด้านวัตถุมากกว่าด้านจิตใจ ความเจริญทางด้านจิตใจตามไม่ทัน กับความเจริญทางด้านวัตถุ ระบบท้องถิ่นจึงเกิดวิกฤตการณ์ด้านต่าง ๆ จึงจำเป็นอย่างยิ่งที่



จะต้องหันมาสนใจความเจริญทางด้านจิตใจ (ไตรรัตน์ โภคพลากรณ์, 2550) สอดคล้องกับ ไกวิทย์ พวงงาม ได้ให้ความเห็นว่า สภาพปัญหาและสาเหตุการทุจริตในองค์กรปกครองส่วนท้องถิ่น เกิดจากตัวบุคคล โดยผู้บริหารท้องถิ่นและพนักงานท้องถิ่นบางส่วนได้ใช้ตำแหน่งของตนแสวงหาประโยชน์ เช่น การเก็บรายได้แล้วไม่ส่งคลัง หรือมีการแก้ไขหลักฐานการเงิน การจ่ายเงินโดยไม่มีหลักฐานการเรียกเงินตอบแทนแลกกับตำแหน่งที่สอบบรรจุ การโยกย้าย การแต่งตั้งการเลื่อนตำแหน่ง นอกจากนี้บุคลากรในท้องถิ่นทั้งผู้บริหารท้องถิ่น สมาชิกสภาท้องถิ่น มีญาติหรือพวกพ้องเป็นผู้รับเหมาเพื่อเอื้อประโยชน์ให้กับตนเองและกลุ่มเครือญาติ (ไกวิทย์ พวงงาม, 2560) ซึ่งสอดคล้องกับงานวิจัยของวริยา ชินวรรณโณ พบว่า นักการเมืองไทยมีความขัดแย้งกันอย่างมากระหว่างผลประโยชน์ส่วนตนและหน้าที่ที่นักการเมืองพึงปฏิบัติต่อประเทศชาติและประชาชน (วริยา ชินวรรณโณ, 2556) และสอดคล้องกับงานวิจัยของธีรภัทร์ เสรีรังสรรค์ ได้ทำการวิจัยเรื่อง “จริยธรรมของนักการเมือง พบว่า ผู้ดำรงตำแหน่งทางการเมือง มีผลประโยชน์ทับซ้อน โดยมีสภาพปัญหาที่เห็นได้ชัดเจน อาทิ การทุจริตในการเลือกตั้ง การซื้อสิทธิ์ขายเสียงเลือกตั้ง การใช้อำนาจหน้าที่ของนักการเมืองเป็นไปเพื่อประโยชน์ส่วนตนและพวกพ้อง เป็นต้น (ธีรภัทร์ เสรีรังสรรค์, 2549)

การขาดจริยธรรมของผู้บริหารองค์กรปกครองส่วนท้องถิ่น ปัญหาที่พบคือเรื่องการใช้ตำแหน่งหน้าที่เพื่อหาประโยชน์แก่ตนเองและบุคคลใกล้ชิด สอดคล้องกับงามพิศ สัตย์สงวน กล่าวว่า ปัญหาที่พบมาในอดีตจนถึงปัจจุบันของผู้บริหารท้องถิ่น คือเรื่องความไม่ซื่อสัตย์สุจริต มีการกระทำได้หลายรูปแบบ เช่น การรับสินบน การอนุญาตให้เอกชนใช้ประโยชน์จากสาธารณสมบัติ การข่มขู่ขูดรีด ระบบอุปถัมภ์ ไม่เก็บภาษี หรือเก็บไม่ครบตามจำนวน เบียดบังเอาส่วนที่เหลือ (งามพิศ สัตย์สงวน, 2543) และสอดคล้องกับงานวิจัยของประกายแก้วรัตน์นาคะ พบว่า การประทุพติมิชอบส่งผลกระทบต่อทำลายความมั่นคงของสังคม ทำให้ผู้อื่นเสียประโยชน์เสียโอกาส บางครั้งสังคมไม่เข้าไปยุ่งเกี่ยวกับ เพราะเสื่อมศรัทธา จึงทำให้พฤติกรรมขยายวงกว้างมีการกระทำผิดมากขึ้น เป็นสิ่งที่กระทบต่อสังคมในภาพรวม เช่น การทุจริตการก่อสร้างต่าง ๆ ที่ไม่ได้มาตรฐาน ทำให้อาคารรั่ว ดึกขำรูด พังทรุด ถ้าเป็นถนนก็พังก่อนเวลา อันควรถ ซึ่งเป็นปัญหาต่อการพัฒนาบ้านเมือง และเช่นเดียวกันหากองค์กรปกครองส่วนท้องถิ่นใดที่มีผู้บริหารประทุพติมิชอบเพราะขาดจริยธรรม และไม่บริหารด้วยความโปร่งใส ไม่ยุติธรรม ย่อมทำให้เป็นปัญหา จึงต้องมีการควบคุมผู้บริหารท้องถิ่น (ประกายแก้วรัตน์นาคะ, 2553)

แนวทางในการพัฒนาจริยธรรมทางการเมืองของผู้บริหารองค์กรปกครองส่วนท้องถิ่น จะอาศัยเฉพาะกฎหมายแต่เพียงอย่างเดียวไม่ได้ จะต้องอาศัยจริยธรรมและมารยาททางการเมือง โดยฝ่ายการเมืองต้องมีจิตสำนึกในเรื่องความถูกต้อง มีความยุติธรรม การมองเห็นประโยชน์ส่วนรวม การเคารพต่อสิทธิของประชาชน การเคารพหลักนิติธรรม และมีจิตวิญญาณของความเป็นประชาธิปไตย (ลิขิต ธีรเวคิน, 2545) และยังคงสอดคล้องกับ งานวิจัยเรื่องจริยธรรม



ของนักการเมือง ของ ธีรภัทร์ เสรีรังสรรค์ ได้เสนอแนวทาง ได้แก่ แนวทางในการให้การศึกษา การปลูกฝังเพื่อนำไปสู่การสร้างจิตสำนึกที่ดี (ธีรภัทร์ เสรีรังสรรค์, 2549) ดังนั้นการพัฒนาตัว บ่งชี้จริยธรรมทางการเมืองของผู้บริหารองค์กรปกครองส่วนท้องถิ่น เพื่อให้ทราบถึง องค์ประกอบหลัก องค์ประกอบย่อย และตัวบ่งชี้จริยธรรมทางการเมืองของผู้บริหารองค์กร ปกครองส่วนท้องถิ่น ทั้งนี้เพื่อให้ได้สารสนเทศที่สามารถนำไปเป็นเครื่องมือในการพัฒนา จริยธรรมผู้บริหารองค์กรปกครองส่วนท้องถิ่นต่อไป

วัตถุประสงค์ของการวิจัย

1. เพื่อศึกษาองค์ประกอบหลัก องค์ประกอบย่อย และตัวบ่งชี้จริยธรรมทางการเมือง ของผู้บริหารองค์กรปกครองส่วนท้องถิ่น
2. เพื่อสร้างและตรวจสอบโมเดลตัวบ่งชี้จริยธรรมทางการเมืองของผู้บริหารองค์กร ปกครองส่วนท้องถิ่น
3. เพื่อยืนยันโมเดลตัวบ่งชี้จริยธรรมทางการเมืองของผู้บริหารองค์กรปกครองส่วน ท้องถิ่น ที่สร้างและพัฒนาขึ้น

วิธีดำเนินการวิจัย

การวิจัยนี้ ผู้วิจัยได้ใช้ระเบียบวิธีการวิจัยแบบผสม (Mixed Methods Research) โดยใช้วิธีการวิจัยเชิงคุณภาพ (Qualitative Research) และเชิงปริมาณ (Quantitative Research) แบ่งออกเป็น 3 ระยะ ดังนี้

ระยะที่ 1 ศึกษาองค์ประกอบหลัก องค์ประกอบย่อย และตัวบ่งชี้จริยธรรมทาง การเมืองของผู้บริหารองค์กรปกครองส่วนท้องถิ่น

1. แหล่งข้อมูลของการวิจัย ผู้วิจัยทำการศึกษาค้นคว้าจาก แนวคิด ทฤษฎี งานวิจัยที่เกี่ยวข้อง และได้ทำการสัมภาษณ์ผู้เชี่ยวชาญ ที่มีส่วนเกี่ยวข้องกับการส่งเสริม จริยธรรมทางการเมืองของผู้บริหารองค์กรปกครองส่วนท้องถิ่น

2. กลุ่มเป้าหมายในการสัมภาษณ์ ได้แก่ ผู้เชี่ยวชาญซึ่งได้มาโดยเลือกแบบ เจาะจงจากนักวิชาการด้านรัฐศาสตร์และรัฐประศาสนศาสตร์ จำนวน 6 คน เพื่อกำหนดตัว บ่งชี้จริยธรรมทางการเมือง

3. เครื่องมือที่ใช้ในการสัมภาษณ์ ได้แก่ แบบสัมภาษณ์ ประกอบด้วยประเด็น ในการสัมภาษณ์ ในแต่ละประเด็นให้ผู้ถูกสัมภาษณ์ตอบได้โดยอิสระ แบบสัมภาษณ์ให้มี โครงสร้าง 3 ส่วน คือ ส่วนหัวของแบบสัมภาษณ์ ส่วนเนื้อหา และส่วนท้ายของแบบสัมภาษณ์

4. การวิเคราะห์ข้อมูล

ข้อมูลจากการศึกษาแนวคิด ทฤษฎีจากเอกสาร และจากการสัมภาษณ์ ผู้เชี่ยวชาญ จะทำการวิเคราะห์เนื้อหา (Content Analysis) แล้วนำเสนอเชิงพรรณนาความ



จากนั้นนำไปผนวกและสรุปเป็นกรอบแนวคิดการวิจัย ซึ่งจะใช้ในการสร้างเครื่องมือแบบสอบถาม การวิจัยในระยะที่ 2 ต่อไป

ระยะที่ 2 สร้างและตรวจสอบโมเดลตัวบ่งชี้จริยธรรมทางการเมืองของผู้บริหารองค์กรปกครองส่วนท้องถิ่น

1. การสร้างและตรวจสอบโมเดลตัวบ่งชี้จริยธรรมทางการเมืองของผู้บริหารองค์กรปกครองส่วนท้องถิ่น ผู้วิจัยดำเนินการวิจัยเชิงปริมาณ ได้ดำเนินการสอบถามโดยใช้แบบสอบถามบุคลากรองค์กรปกครองส่วนท้องถิ่น ซึ่งมีรายละเอียดในการดำเนินการ ดังนี้

2. ประชากรและกลุ่มตัวอย่าง

2.1 ประชากรที่ใช้ในการวิจัย

ประชากร ได้แก่ นายกององค์กรปกครองส่วนท้องถิ่น หรือรองนายกที่รักษาราชการแทนนายกององค์กรปกครองส่วนท้องถิ่น ประธานหรือรองประธานสภาองค์กรปกครองส่วนท้องถิ่น และปลัดหรือรองปลัดองค์กรปกครองส่วนท้องถิ่น ทั่วประเทศทั้งหมด 7,852 แห่ง

2.2 กลุ่มตัวอย่าง

กลุ่มตัวอย่าง ได้แก่ 1) นายกององค์กรปกครองส่วนท้องถิ่นหรือรองนายกที่รักษาราชการแทนนายกององค์กรปกครองส่วนท้องถิ่น 2) ประธานหรือรองประธานสภาองค์กรปกครองส่วนท้องถิ่น และ 3) ปลัดหรือรองปลัดองค์กรปกครองส่วนท้องถิ่น โดยกำหนดให้กลุ่มตัวอย่างที่ตอบแบบสอบถามแต่ละ 3 คน จากฝ่ายบริหาร ฝ่ายข้าราชการประจำและฝ่ายสภาท้องถิ่น จากองค์กรปกครองส่วนท้องถิ่นจำนวน 480 แห่ง จำนวน 1,440 คน ได้มาโดยใช้วิธีการกำหนดขนาดกลุ่มตัวอย่าง โดยใช้เกณฑ์ไม่น้อยกว่า 20 เท่าของตัวแปร (Schumacker, R. E.,& Lomax, R. G, 2010)

3. เครื่องมือที่ใช้ในการวิจัย เครื่องมือที่ใช้ในการวิจัย ได้แก่ แบบสอบถามซึ่งแบ่งโครงสร้างเนื้อหาของแบบสอบถามออกเป็น 3 ตอน ประกอบด้วย

ตอนที่ 1 เป็นคำถามเกี่ยวกับข้อมูลทั่วไปของผู้ตอบแบบสอบถามประเภทสอบถามรายการ (Check List)

ตอนที่ 2 เป็นข้อคำถามเกี่ยวกับตัวบ่งชี้จริยธรรมทางการเมืองของผู้บริหารองค์กรปกครองส่วนท้องถิ่น ประเภทมาตราส่วนประมาณค่า (Rating Scale) 15 ด้าน มีลักษณะเป็นแบบมาตรวัดเจตคติตามวิธีของลิเคอร์ท (Likert Scale) เพื่อวัดความคิดเห็นที่มีต่อเรื่องนี้แบ่งเป็น 5 ระดับ คือ มากที่สุด มาก ปานกลาง น้อย และน้อยที่สุด (Likert, R, 1932)

ตอนที่ 3 เป็นข้อคำถามข้อเสนอแนะอื่น ๆ ที่เป็นประโยชน์เกี่ยวกับการพัฒนาตัวบ่งชี้จริยธรรมทางการเมืองของผู้บริหารองค์กรปกครองส่วนท้องถิ่น ประเภทปลายเปิด (Opened End)



4. การวิเคราะห์ในทางสถิติ

4.1 สถิติพื้นฐาน ได้แก่ 4.1.1 ร้อยละ (Percentage) 4.1.2 ค่าเฉลี่ย (μ) 4.1.3 ส่วนเบี่ยงเบนมาตรฐาน (Standard Deviation) (บุญชม ศรีสะอาด, 2553)

4.2 สถิติที่ใช้ในการทดสอบประสิทธิภาพของเครื่องมือ

4.2.1 ค่าดัชนีความสอดคล้อง (IOC) คำนวณจากสูตร (ยุทธ ไกยวรรณ, 2545)

4.2.2 ค่าความเชื่อมั่นของแบบสอบถามทั้งฉบับ โดยหาค่าสัมประสิทธิ์แอลฟา (Alpha coefficient) ตามวิธีของครอนบาค (Cronbach) คำนวณจากสูตร (บุญชม ศรีสะอาด, 2553)

4.2.3 สถิติที่ใช้ในการทดสอบสมมติฐาน

4.2.3.1 วิเคราะห์ค่าเฉลี่ย \bar{X} และส่วนเบี่ยงเบนมาตรฐาน (S.D.) ของตัวบ่งชี้จริยธรรมทางการเมืองของผู้บริหารองค์กรปกครองส่วนท้องถิ่น และผู้วิจัยกำหนดเกณฑ์ตัวชี้วัดที่ผ่าน คือ ระดับมากขึ้นไป โดยมีค่าเฉลี่ย \bar{X} ตั้งแต่ 3.50 ขึ้นไป (บุญชม ศรีสะอาด, 2553)

4.2.3.2 วิเคราะห์และตรวจสอบโมเดลตัวบ่งชี้จริยธรรมทางการเมืองของผู้บริหารองค์กรปกครองส่วนท้องถิ่น ใช้การวิเคราะห์ Confirm Factoring Analysis (CFA)

ระยะที่ 3 ยืนยันโมเดลตัวบ่งชี้จริยธรรมทางการเมืองของผู้บริหารองค์กรปกครองส่วนท้องถิ่น ที่สร้างและพัฒนาขึ้น

1. การยืนยันโมเดลตัวบ่งชี้จริยธรรมทางการเมืองของผู้บริหารองค์กรปกครองส่วนท้องถิ่น ที่สร้างและพัฒนาขึ้น ผู้วิจัยได้ดำเนินการสอบถามโดยใช้แบบสอบถามบุคลากรองค์กรปกครองส่วนท้องถิ่น ซึ่งมีรายละเอียดในการดำเนินการ ดังนี้

2. ประชากรและกลุ่มตัวอย่าง

2.1 ประชากรที่ใช้ในการวิจัย

ประชากร ได้แก่ ผู้ทรงคุณยืนยันโมเดล ประกอบด้วย นายก ปลัด และหัวหน้าส่วนงาน ขององค์กรปกครองส่วนท้องถิ่น จากทุกภูมิภาคทั่วประเทศทั้งหมด 7,852 แห่ง

2.2 กลุ่มตัวอย่าง

กลุ่มตัวอย่าง ได้แก่ นายก ปลัด และหัวหน้าส่วนงาน ขององค์กรปกครองส่วนท้องถิ่น จากทุกภูมิภาคทั่วประเทศ จำนวน 12 คน ใช้วิธีการคัดเลือกกลุ่มตัวอย่างแบบเจาะจง (Purposive Sample)

3. เครื่องมือเก็บรวบรวมข้อมูลเป็นแบบสอบถาม (Questionnaire) เป็นแบบสอบถามประเภทเพื่อสอบถามความคิดเห็นของผู้เชี่ยวชาญเกี่ยวกับองค์ประกอบและ



ตัวบ่งชี้จริยธรรมทางการเมืองของผู้บริหารองค์กรปกครองส่วนท้องถิ่น แบ่งออกเป็น 3 ตอน ดังนี้

ตอนที่ 1 เป็นคำถามเกี่ยวกับข้อมูลทั่วไปของผู้ตอบแบบสอบถามประเภท สอบถามรายการ (Check List)

ตอนที่ 2 เป็นข้อคำถามเกี่ยวกับตัวบ่งชี้จริยธรรมทางการเมืองของผู้บริหาร องค์กรปกครองส่วนท้องถิ่น ประเภทมาตราส่วนประมาณค่า (Rating Scale)

ตอนที่ 3 เป็นข้อคำถามข้อเสนอแนะอื่น ๆ ที่เป็นประโยชน์เกี่ยวกับการพัฒนาตัวบ่งชี้จริยธรรมทางการเมืองของผู้บริหารองค์กรปกครองส่วนท้องถิ่น ประเภทปลายเปิด (Opened End)

4. การวิเคราะห์ข้อมูล

การวิเคราะห์ข้อมูลความคิดเห็นของกลุ่มผู้เชี่ยวชาญเกี่ยวกับความเหมาะสมของตัวบ่งชี้จริยธรรมทางการเมืองของผู้บริหารองค์กรปกครองส่วนท้องถิ่น โดยผู้วิจัยจะใช้วิธีการวิเคราะห์เนื้อหา (Content Analysis) และการวิเคราะห์ด้วยค่าสถิติ ได้แก่ ค่าเฉลี่ย (Mean) ค่ามัธยฐาน (Median) และค่าพิสัย ระหว่าง ควอไทล์ (Interquartile Range) สำหรับที่ใช้ในการพิจารณาคำตอบกำหนดเกณฑ์ตามแนวคิดของ Best, John W ดังนี้

สำหรับการพิจารณาคัดเลือกประเด็นองค์ประกอบย่อยแต่ละตัว ที่มีความเหมาะสมเป็นลักษณะจริยธรรมทางการเมืองของผู้บริหารองค์กรปกครองส่วนท้องถิ่น ผู้วิจัยกำหนดเกณฑ์ คือ ข้อความที่มีค่าคะแนนเฉลี่ยตั้งแต่ 3.50 ขึ้นไป

การพิจารณาข้อความตัวบ่งชี้จริยธรรมทางการเมืองของผู้บริหารองค์กรปกครอง ส่วนท้องถิ่น ที่เหมาะสมจะใช้ข้อความที่มีค่ามัธยฐาน (Mdn.) ตั้งแต่ 3.50 ขึ้นไป

ค่าพิสัย ระหว่างควอไทล์ (Interquartile Range) เป็นการพิจารณาความ สอดคล้องกันของความคิดเห็นของผู้เชี่ยวชาญ โดยกำหนดเกณฑ์แสดงค่าความสอดคล้อง ซึ่งพิจารณาข้อความเพื่อนำไปกำหนดเป็นองค์ประกอบย่อยที่เหมาะสมจะใช้ข้อความที่มีค่า พิสัย ระหว่าง ควอไทล์ (I.R.) ตั้งแต่ 1.50 ลงมา

ผลการวิจัย

1. การค้นหาองค์ประกอบหลัก องค์ประกอบย่อยและตัวบ่งชี้จริยธรรมทางการเมืองของผู้บริหารองค์กรปกครองส่วนท้องถิ่น ผลการสังเคราะห์ตัวบ่งชี้ จากการทบทวนวรรณกรรม (Literature Review) อาทิ เอกสาร ตำรา งานวิจัยที่เกี่ยวข้องและสัมภาษณ์ (Interview) ผู้เชี่ยวชาญ จำนวน 6 คน ได้องค์ประกอบหลัก 3 มิติ องค์ประกอบย่อย 15 ด้าน และตัวบ่งชี้ 150 ตัวบ่งชี้ดังต่อไปนี้

1.1 มิติการรับรู้เชิงจริยธรรม ประกอบด้วยองค์ประกอบย่อย ได้แก่

1) ด้านการรับรู้เชิงจริยธรรมในการดำรงตน 2) ด้านการรับรู้การบริหารอำนาจและ



ผลประโยชน์ 3) ด้านการรับรู้การบริหารทรัพยากรมนุษย์ 4) ด้านการรับรู้การบริหารองค์กร 5) ด้านการรับรู้วิถีประชาธิปไตย

1.2 มิติเจตคติเชิงจริยธรรม ประกอบด้วยองค์ประกอบย่อย ได้แก่

1) ด้านเจตคติเชิงจริยธรรมในการดำรงตน 2) ด้านเจตคติการบริหารอำนาจและผลประโยชน์ 3) ด้านเจตคติการบริหารทรัพยากรมนุษย์ 4) ด้านเจตคติการบริหารองค์กร 5) ด้านเจตคติวิถีประชาธิปไตย

1.3 มิติพฤติกรรมเชิงจริยธรรม ประกอบด้วยองค์ประกอบย่อย ได้แก่

1) ด้านพฤติกรรมเชิงจริยธรรมในการดำรงตน 2) ด้านพฤติกรรมการบริหารอำนาจและผลประโยชน์ 3) ด้านพฤติกรรมการบริหารทรัพยากรมนุษย์ 4) ด้านพฤติกรรมการบริหารองค์กร 5) ด้านพฤติกรรมวิถีประชาธิปไตย

2. การสร้างและตรวจสอบโมเดลตัวบ่งชี้จริยธรรมทางการเมืองของผู้บริหารองค์กรปกครองส่วนท้องถิ่น ผลการวิจัยดังนี้

ส่วนข้อมูลส่วนบุคคลของผู้ตอบแบบสอบถาม พบว่า บุคลากรองค์กรปกครองส่วนท้องถิ่น ได้แก่ ฝ่ายบริหาร ฝ่ายข้าราชการ และฝ่ายสภา ที่ตอบแบบสอบถามทั้งสิ้นจำนวน 1,440 คน เมื่อจำแนกตามสถานภาพส่วนใหญ่เป็นเพศชาย (ร้อยละ 78.70) รองลงมาคือหญิง (ร้อยละ 21.30) เมื่อจำแนกตามอายุ ส่วนใหญ่มีอายุระหว่าง 51-60 ปี (ร้อยละ 52.70) รองลงมาอายุระหว่าง 41-50 ปี (ร้อยละ 28.70) และน้อยที่สุดคือช่วงอายุไม่เกิน 30 ปี (ร้อยละ 0) เมื่อจำแนกตามวุฒิการศึกษาส่วนใหญ่มีวุฒิการศึกษาระดับปริญญาตรี (ร้อยละ 37.80) รองลงมาวุฒิการศึกษาระดับปริญญาโท (ร้อยละ 30.30) และน้อยที่สุดคือวุฒิการศึกษาระดับปริญญาเอก (ร้อยละ 5.60) เมื่อจำแนกตามตำแหน่งหน้าที่ในองค์กรปกครองส่วนท้องถิ่น พบว่า เป็นฝ่ายบริหาร ฝ่ายสภา และฝ่ายข้าราชการประจำ (ร้อยละ 33.30) เท่ากันทั้งหมด และเมื่อจำแนกตามประสบการณ์ในการทำงานในตำแหน่ง พบว่า ส่วนใหญ่มีประสบการณ์ในการทำงานในตำแหน่ง 6-10 (ร้อยละ 39.80) รองลงมา มีประสบการณ์ในการทำงานในตำแหน่ง 16 ปีขึ้นไป (ร้อยละ 32.20) และน้อยที่สุด มีประสบการณ์ในการทำงานในตำแหน่ง 11-15 ปี (ร้อยละ 12.10)

นำตัวบ่งชี้ที่ผ่านเกณฑ์ ระดับมากขึ้นไปจำนวน 150 ตัวบ่งชี้ ไปวิเคราะห์องค์ประกอบเชิงยืนยัน หาค่าน้ำหนักของตัวบ่งชี้ และตรวจสอบโมเดลตัวบ่งชี้จริยธรรมทางการเมืองของผู้บริหารองค์กรปกครองส่วนท้องถิ่น มีความสอดคล้องกลมกลืนกับข้อมูลเชิงประจักษ์ดี โดยพิจารณาจากค่าไค - สแควร์ (Chi - Square) เท่ากับ 53.628 ค่าองศาอิสระ (df) เท่ากับ 30 ค่านัยสำคัญทางสถิติ (P - Value) เท่ากับ 0.510 นั่นหมายถึง ค่าไค - สแควร์ (Chi - Square) ไม่มีนัยสำคัญทางสถิติ และค่าการคำนวณหาปริมาณที่เปลี่ยนแปลงจากการเปรียบเทียบระหว่างโมเดล (TLI) เท่ากับ 0.997 ซึ่งเกินเกณฑ์ที่กำหนดอยู่ที่ 0.900 แสดงว่าโมเดลมีความสอดคล้องดีมาก ค่าดัชนีวัดระดับความกลมกลืนเปรียบเทียบความเหมาะสมของ



โมเดลที่ศึกษา (CFI) เท่ากับ 0.999 ซึ่งเกินเกณฑ์ที่กำหนดอยู่ที่ 0.900 แสดงว่าโมเดลมีความสอดคล้องดีมาก ค่าดัชนีความคลาดเคลื่อนในการประมาณค่าพารามิเตอร์ (RMSEA) เท่ากับ 0.023 ซึ่งน้อยกว่าเกณฑ์ที่กำหนดอยู่ที่ 0.100 แสดงว่าโมเดล มีความสอดคล้องดีมาก ค่าดัชนีรากที่สองกำลังเฉลี่ย (SRMR) เท่ากับ 0.011 ซึ่งน้อยกว่าเกณฑ์ที่กำหนดอยู่ที่ 0.080 แสดงว่าโมเดลมีความสอดคล้องดีมาก และค่าไค-สแควร์ (Chi-square) ทหารด้วยค่าองศาอิสระ (X^2/df) เท่ากับ 1.787 ซึ่งเกณฑ์กำหนดไว้ว่าต้องน้อยกว่า 2.00 แสดงว่าโมเดลมีความสอดคล้องดีมาก และผู้วิจัยได้วิเคราะห์องค์ประกอบเชิงยืนยัน ขององค์ประกอบหลัก 3 มิติ องค์ประกอบย่อย 15 ด้าน และตัวบ่งชี้ 150 ตัวบ่งชี้ดังภาพที่ 1

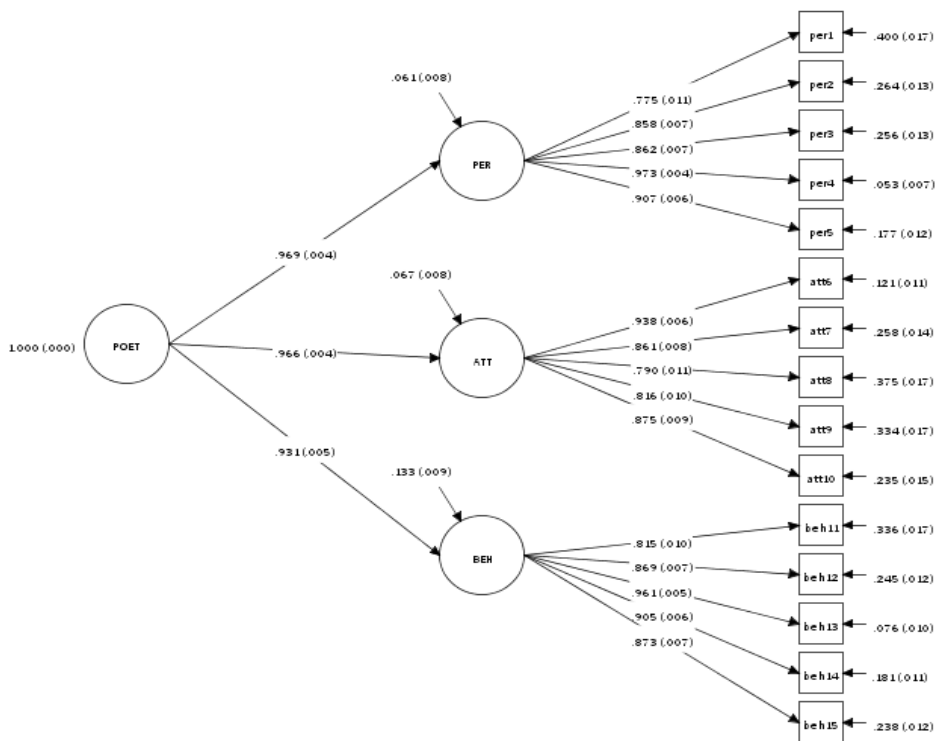

$X^2 = 53.628$, $df = 30$, $P\text{-Value} = 0.5100$, $CFI = 0.999$, $TLI = 0.997$,

$SRMR = 0.011$, $RMSEA = 0.023$ และค่า $X^2/df = 1.787 < 2$

ภาพที่ 1 ผลการวิเคราะห์โมเดลจริยธรรมทางการเมืองของผู้บริหาร
องค์กรปกครองส่วนท้องถิ่น

3. การยืนยันตัวบ่งชี้จริยธรรมทางการเมืองของผู้บริหารองค์กรปกครองส่วนท้องถิ่น ที่สร้างและพัฒนาขึ้น โดยพิจารณาจากคำตอบของผู้ทรงคุณวุฒิ จากค่าสถิติต่าง ๆ ดังนี้ ประกอบกัน ได้แก่ 1) ค่าเฉลี่ยตั้งแต่ 3.50 ขึ้นไป 2) ค่ามัธยฐาน ตั้งแต่ 3.50 ขึ้นไป ซึ่งถือว่า



ผู้ทรงคุณวุฒิมีความเห็นด้วยในระดับมาก และ 3) ค่าพิสัยระหว่างควอร์ไทล์ (I.R.) ตั้งแต่ 1.50 ลงมา ซึ่งถือว่าผู้ทรงคุณวุฒิมีความเห็นสอดคล้องกันสูง พบว่า มีความเหมาะสมที่จะนำไปปฏิบัติ โดยมีค่าเฉลี่ย (Mean) ระหว่าง 3.80 - 4.65 ค่ามัธยฐาน (Median) ระหว่าง 4 - 5 ค่าฐานนิยม (Mode) ระหว่าง 4-5 และค่าพิสัยระหว่างควอร์ไทล์ (Interquartile Range) อยู่ระหว่าง 0.25 - 1.25 ซึ่งหมายความว่าผู้ทรงคุณวุฒิมีความเห็นสอดคล้องกันว่า โมเดลจริยธรรมทางการเมืองของผู้บริหารองค์กรปกครองส่วนท้องถิ่น มีความเหมาะสมในระดับมากถึงมากที่สุด

อภิปรายผล

การศึกษาวิจัย เรื่อง “จริยธรรมทางการเมืองของผู้บริหารองค์กรปกครองส่วนท้องถิ่น” พบประเด็นที่สำคัญสมควรนำมาอภิปรายผล ดังนี้

1. องค์ประกอบหลัก องค์ประกอบย่อย และตัวบ่งชี้จริยธรรมทางการเมืองของผู้บริหารองค์กรปกครองส่วนท้องถิ่น มีองค์ประกอบหลัก 3 มิติ คือ มิติการรับรู้เชิงจริยธรรม มิติเจตคติเชิงจริยธรรม เรียงค่าน้ำหนักองค์ประกอบจากมากไปหาน้อยได้ดังนี้ องค์ประกอบหลักที่มีค่ามากที่สุดคือ มิติเจตคติเชิงจริยธรรม รองลงมาคือ มิติพฤติกรรมเชิงจริยธรรม และน้อยที่สุดคือ มิติการรับรู้เชิงจริยธรรม ซึ่งองค์ประกอบจริยธรรมดังกล่าว เป็นพื้นฐานของการพัฒนาจริยธรรมของมนุษย์ที่สังคมนิยมชมชอบ โดยเฉพาะการพัฒนาจริยธรรมทางการเมืองของผู้บริหารองค์กรปกครองส่วนท้องถิ่น องค์ประกอบดังกล่าวเป็นกระบวนการในการพัฒนาจริยธรรม ประกอบด้วย

1.1 เจตคติเชิงจริยธรรม หมายถึง ความรู้สึกเกี่ยวกับพฤติกรรมกระบวนการคิดการตัดสินใจการใช้เหตุผล ความรู้สึกของบุคคลต่อสิ่งหนึ่งสิ่งใด อันจะส่งผลต่อแนวโน้มการแสดงออกของผู้คน ทางกาย วาจา ใจ เจตคติเชิงจริยธรรมของบุคคลส่วนใหญ่จะให้ความสำคัญกับค่านิยมในสังคม พบว่า องค์ประกอบย่อยด้านเจตคติในการดำรงตนมีค่าน้ำหนักองค์ประกอบมากที่สุด ทั้งนี้อาจเนื่องมาจากความรู้สึกเชื่อว่าทำดีได้ดี โดยดำรงตนอยู่บนพื้นฐานของความซื่อสัตย์สุจริต ทางกาย วาจา ใจ อยู่ในศีลธรรมอันดีงาม สอดคล้องกับแนวคิดของดวงเดือน พันธุมนาวิน กล่าวว่า ทศนคติหรือเจตคติเชิงจริยธรรม คือ ความรู้สึกเกี่ยวกับพฤติกรรมเชิงจริยธรรมว่าชอบหรือไม่ชอบ (ดวงเดือน พันธุมนาวิน, 2524) ทั้งนี้ประกายแก้ว รัตนนาคะ ได้ทำการวิจัยเรื่องมาตรวัดจริยธรรมนักรบการเมืองท้องถิ่นภาคเหนือของประเทศไทย พบว่า มาตรวัดจริยธรรมด้านความซื่อสัตย์ต่อหน้าที่ได้ค่าเฉลี่ยรวมอยู่ในระดับปานกลาง และความรับผิดชอบต่อหน้าที่ได้ค่าเฉลี่ยรวมอยู่ในระดับปานกลาง (ประกายแก้ว รัตนนาคะ, 2553) สอดคล้องกับริเรืองรอง รัตนวิไลสกุล ได้ทำการวิจัยเรื่องความรู้สึกเชิงจริยธรรมความซื่อสัตย์และความรับผิดชอบต่อสังคมของสมาชิกรัฐสภาไทย พบว่า สมาชิกรัฐสภาให้คุณค่าหรือความสำคัญของจริยธรรมความซื่อสัตย์และความรับผิดชอบต่อสังคม แต่



ไม่ได้เคร่งครัดในทางปฏิบัติอย่างคงเส้นคงวา จึงเป็นระดับที่ยังไม่เป็นที่พึงพอใจ (ริเรื่องรอง รัตนวิไลสกุล, 2547) และสอดคล้องกับวิจัยของพระสมชวน ทิพประมวล ได้ศึกษาวิจัยเรื่อง จริยธรรมผู้นำทางการเมือง: กรณีศึกษาประวัติและผลงานพลเอก เปรม ติณสูลานนท์ ประธานองคมนตรีและรัฐบุรุษ ผลการศึกษาพบว่า จริยธรรมผู้นำทางการเมืองไทยเป็นแกนกลางทางสังคมที่เชื่อมโยงระหว่างผู้นำกับประชาชน ให้เป็นที่ยอมรับศรัทธาเชื่อถือไว้วางใจผู้นำ ผู้นำต้องมีความซื่อสัตย์ สุจริตทางกาย วาจา ใจ (พระสมชวน ทิพประมวล, 2553)

1.2 พฤติกรรมเชิงจริยธรรม หมายถึง พฤติกรรมทางการแสดงออกหรือการปฏิบัติที่ต้งาม ที่ถูกต้องตามกฎเกณฑ์ของสังคม เพื่อก่อให้เกิดประโยชน์และความสุขต่อตนเองและสังคม ประกอบด้วยควมมีวินัยในตนเอง ความเมตตากรุณาต่อผู้อื่น ความรับผิดชอบ การเอื้อเฟื้อเผื่อแผ่ เสียสละเห็นแก่ส่วนรวม ใช้ทรัพยากรอย่างคุ้มค่าและยอมรับความคิดเห็นของผู้อื่น พฤติกรรมเชิงจริยธรรมทางการเมือง ถือเป็นปัจจัยหลักที่สำคัญในการพัฒนาตัวบ่งชี้จริยธรรมทางการเมืองของผู้บริหารองค์กรปกครองส่วนท้องถิ่น เพื่อใช้เป็นแนวทางในการประพฤติปฏิบัติของผู้บริหารองค์กรปกครองส่วนท้องถิ่น ตามกรอบการวิจัยผลการวิเคราะห์ค่าน้ำหนักองค์ประกอบย่อยของตัวบ่งชี้จริยธรรมทางการเมืองของผู้บริหารองค์กรปกครองส่วนท้องถิ่น พบว่า องค์ประกอบย่อยด้านพฤติกรรมการบริหารทรัพยากรมนุษย์ มีค่าน้ำหนักองค์ประกอบมากที่สุด ทั้งนี้อาจเนื่องมาจากการมีวินัยในตนเอง ในการเป็นแบบอย่างที่ดีแก่บุคลากร ในการใช้ทรัพยากรอย่างประหยัด มีความเมตตากรุณาเอื้อเฟื้อเผื่อแผ่ เสียสละเห็นแก่ส่วนรวม มุ่งมั่นรับผิดชอบต่อการทำงาน และยอมรับฟังความคิดเห็นของผู้อื่นสอดคล้องกับแนวคิดของ Hoffman M.L. กล่าวว่า พฤติกรรมทางจริยธรรม (Moral Behavior) ได้แก่ พฤติกรรมทางการแสดงออกหรือการปฏิบัติทางจริยธรรม (Hoffman M.L., 1997) ทั้งนี้ ประภาส อาจเวทย์ มีความเห็นว่า การประหยัด คือ การรู้จักใช้ทรัพยากรสิ่งของเครื่องใช้ต่าง ๆ อย่างทนุถนอม ใช้ให้เกิดประโยชน์สูงสุด ใช้ตามความจำเป็นความเหมาะสมไม่สุรุ่ยสุร่าย การรู้จักคุณค่าของเวลาไม่ปล่อยให้ล่วงเลยไปโดยไม่ได้ทำสิ่งที่ เป็นประโยชน์ต่อตนเองและสังคม (ประภาส อาจเวทย์, 2551) สอดคล้องกับผลการวิจัยของอัจฉราลักษณ์วิเศษ ได้ทำการวิจัยเรื่อง ตัวบ่งชี้คุณธรรมจริยธรรมครูพลศึกษา พบว่า มีคุณธรรมจริยธรรม 10 ประการประกอบด้วย การเป็นแบบอย่างที่ดี ความเสียสละ ความซื่อสัตย์ สุจริต ความมีน้ำใจเป็นนักกีฬา ความรับผิดชอบ ความเมตตาปราณี ความยุติธรรม ความรักและศรัทธาในวิชาชีพ ความกตัญญูกตเวทิต และควมมีวินัย (อัจฉราลักษณ์ วิเศษ, 2556) สอดคล้องกับงานวิจัยของรุจิรา เนียมเรือง ได้ทำการวิจัยเรื่อง จริยธรรมของผู้นำทางการเมืองในรัฐบาลทักษิณ ตามทรศนะของสื่อมวลชน จังหวัดเชียงใหม่ พบว่า แนวทางป้องกันปัญหาการละเมิดจริยธรรมทางการเมือง ตามทรศนะของสื่อมวลชนที่ต้องการให้มี คือ มาตรการด้านการเมือง การบริหารควรเน้นความสำคัญของผู้นำทางการเมืองให้เป็นแบบอย่างที่ดีทางจริยธรรมแก่สังคม กำหนดหลักเกณฑ์ของการใช้หลักธรรมาภิบาลและหลักคุณธรรมในการบริหารราชการ



และการปฏิบัติราชการอย่างเคร่งครัดทั้งฝ่ายนิติบัญญัติและฝ่ายบริหาร (รุจิรา เนียมเรือง, 2553) สอดคล้องกับงานวิจัยของ อีร์ภัทร์ เสรีรังสรรค์ ได้ทำการวิจัยเรื่อง จริยธรรมของนักการเมือง พบว่า สภาพปัญหาเกี่ยวกับจริยธรรมและผลประโยชน์ทับซ้อนของนักการเมือง โดยมีสภาพปัญหาที่เห็นได้เด่นชัด เช่น การทุจริตในการเลือกตั้ง การซื้อสิทธิขายเสียง การใช้อำนาจหน้าที่ของนักการเมืองเป็นไปเพื่อผลประโยชน์ส่วนตัวและพวกพ้อง (อีร์ภัทร์ เสรีรังสรรค์, 2549) และสอดคล้องกับแนวคิดของพระพรหมคุณาภรณ์ (ป.อ. ปยุตโต), กล่าวว่า จริยธรรม หมายถึง หลักของการประพฤติ การดำเนินชีวิตอย่างประเสริฐ เป็นคุณธรรมที่แสดงออกในลักษณะที่ดีงาม ถูกต้องสมควรและเหมาะสมเป็นสิ่งที่พึงปรารถนาและพึงประสงค์ของสังคม (พระพรหมคุณาภรณ์ (ป.อ.ปยุตโต), 2553)

1.3 การรับรู้เชิงจริยธรรม หมายถึง การพัฒนาความรู้ เป็นขั้นตอนสำคัญที่ทำให้มนุษย์เกิดความรู้ความเข้าใจ เป็นผู้มีปัญญาสามารถแยกแยะความผิดถูกโดยการใช้เหตุผลทางจริยธรรมความถูกต้อง ดีงาม ดังนั้นผู้บริหารองค์กรปกครองส่วนท้องถิ่นต้องเข้าใจหลักจริยธรรมและเป็นแบบอย่างที่ดีในการดำรงตน เช่น มีความซื่อสัตย์ในการบริหารงานเพื่อให้ประชาชนเกิดความศรัทธาในตัวผู้บริหารองค์กรปกครองส่วนท้องถิ่น การรักษาวินัยเป็นแบบอย่างที่ดีแก่บุคลากร ซึ่งสอดคล้องกับงานวิจัยของอาคม มากมีทรัพย์ ได้ศึกษาวิจัยเรื่อง จริยธรรมผู้บริหารสถานศึกษา ผลการศึกษาพบว่า องค์ประกอบจริยธรรมผู้บริหารสถานศึกษา ประกอบไปด้วย องค์ประกอบ 11 ด้าน ได้แก่ 1) ด้านความเมตตา กรุณา 2) ด้านกัลยาณมิตร 3) ด้านธรรมาภิบาล 4) ด้านยุติธรรม 5) ด้านความซื่อสัตย์ 6) ด้านการบังคับตนเอง 7) ด้านความมีเหตุผล 9) ด้านการปกครอง 10) ด้านความมีวินัย และ 11) ด้านความรับผิดชอบ (อาคม มากมีทรัพย์, 2556) ทั้งนี้ ดวงเดือน พันธุมนาวิน มีความเห็นว่าการรู้เชิงจริยธรรม คือ การกระทำใดดีที่ควรกระทำ การกระทำใดควรงดเว้นกระทำ ความรู้ด้านจริยธรรมจะมากหรือน้อยขึ้นอยู่กับอายุ สติปัญญาและระดับการศึกษา (ดวงเดือน พันธุมนาวิน, 2524) ส่วนพระราชบัญญัติมาตรฐานจริยธรรม พ.ศ. 2562 มาตรา 5 ระบุว่ามาตรฐานทางจริยธรรม คือ หลักเกณฑ์การประพฤติปฏิบัติอย่างมีคุณธรรมของเจ้าหน้าที่ของรัฐ ซึ่งจะต้องประกอบไปด้วย 1) การยึดมั่นในสถาบันหลักของประเทศ อันได้แก่ชาติ ศาสนา พระมหากษัตริย์ และการปกครองระบอบประชาธิปไตยอันมีพระมหากษัตริย์ทรงเป็นประมุข 2) มีความซื่อสัตย์สุจริต มีจิตสำนึก และรับผิดชอบต่อหน้าที่ และสอดคล้องกับแนวคิดของสมบัติ อารังธัญวงศ์ กล่าวว่า ความรู้ (Wisdom) คนในรัฐ โดยผู้นำต้องประกอบไปด้วยความรู้ความสามารถ เพราะความรู้คือองค์รวมของคุณธรรม เพียงแต่เรียกต่างกันตามสถานการณ์ของการใช้ความรู้นั้น เช่น เรียกความรู้ว่า ปัญญา เมื่อใช้ความรู้แยกแยะความดีกับความชั่ว ไม่กระทำในสิ่งที่ไม่ควรกระทำ (สมบัติ อารังธัญวงศ์, 2545)

2. สร้างและตรวจสอบโมเดลตัวบ่งชี้จริยธรรมทางการเมืองของผู้บริหารองค์กรปกครองส่วนท้องถิ่น พบว่า โมเดลจริยธรรมทางการเมืองของผู้บริหารองค์กรปกครองส่วน



ท้องถิ่น ที่พัฒนาขึ้นมีความสอดคล้องกับข้อมูลเชิงประจักษ์ เนื่องจากความกลมกลืนของโมเดล ในภาพรวม (Overall Model Fit Measure) โดยพิจารณาจากค่าสถิติที่ใช้ตรวจสอบความตรง ของโมเดล พบว่า การทดสอบ ไคว - สแควร์ (Chi - Square) เท่ากับ 53.628 ชั้นแห่งความ เป็นอิสระ df เท่ากับ 30 ค่าระดับนัยสำคัญทางสถิติ (P - value) เท่ากับ 0.510; > 0.05 ซึ่งเป็นหลักเกณฑ์ที่กำหนดไว้ เมื่อพิจารณาดัชนีกลุ่มที่กำหนดไว้ที่ระดับมากกว่าหรือเท่ากับ 0.90 พบว่า ดัชนีทุกตัว ได้แก่ CFI = 0.999, TLI = 0.997, ผ่านเกณฑ์ตามลำดับ ส่วนดัชนีที่ กำหนดไว้ที่ระดับน้อยกว่า 0.05 พบว่า ดัชนี SRMR = 0.011, RMSEA = 0.023 ผ่านเกณฑ์ที่ กำหนดไว้เช่นเดียวกัน จึงสรุปได้ว่าจริยธรรมทางการเมืองของผู้บริหารองค์กรปกครองส่วน ท้องถิ่น ที่ได้จากรอบแนวคิดในการวิจัยมีความกลมกลืนกับข้อมูลเชิงประจักษ์ดีมาก แสดงว่า โมเดลตัวบ่งชี้จริยธรรมทางการเมืองของผู้บริหารองค์กรปกครองส่วนท้องถิ่น ที่เกิดจากข้อ ค้นพบใหม่ ประกอบด้วย การรับรู้เชิงจริยธรรม เจตคติเชิงจริยธรรม และพฤติกรรมเชิง จริยธรรม สอดคล้องกับแนวคิดของ อีระพร อุวรรณโน ได้กล่าวว่า องค์ประกอบของจริยธรรม ประกอบด้วย 1) ความรู้ (Knowledge) ได้แก่ ความรอบรู้ความเข้าใจสามารถแยกแยะความผิด ถูกโดยการใช้เหตุผลทางจริยธรรมในการพิจารณาความถูกต้อง 2) ความรู้สึก (Feeling) ได้แก่ ปฏิภาณที่มีผลต่อพฤติกรรมทางจริยธรรม เช่น ทศนคติและความรู้สึกทางจริยธรรม และ 3) พฤติกรรม (Conduct) ได้แก่ การแสดงออกของบุคคลที่ปรากฏจากสถานการณ์ต่าง ๆ เช่น พฤติกรรมการแสดงออกทางจริยธรรม (อีระพร อุวรรณโน, 2530)

3. ยืนยันโมเดลตัวบ่งชี้จริยธรรมทางการเมืองของผู้บริหารองค์กรปกครองส่วนท้องถิ่น ที่สร้างและพัฒนาขึ้น โดยใช้เกณฑ์จากค่าสถิติต่าง ๆ ได้แก่ 1) ค่าเฉลี่ยตั้งแต่ 3.50 ขึ้นไป 2) ค่ามัธยฐาน ตั้งแต่ 3.50 ขึ้นไป ซึ่งถือว่าผู้ทรงคุณวุฒิมีความเห็นด้วยในระดับมาก และ 3) ค่าพิสัยระหว่างควอร์ไทล์ (I.R.) ตั้งแต่ 1.50 ลงมา ซึ่งถือว่าผู้ทรงคุณวุฒิมีความเห็นสอดคล้อง กันสูง พบว่า จริยธรรมทางการเมืองของผู้บริหารองค์กรปกครองส่วนท้องถิ่น มีความเหมาะสม ที่จะนำไปปฏิบัติ โดยมีค่าเฉลี่ย (Mean) ระหว่าง 4.00 - 4.65 ค่ามัธยฐาน (Median) ระหว่าง 4 - 5 ค่าฐานนิยม (Mode) ระหว่าง 4 - 5 และค่าพิสัยระหว่างควอร์ไทล์ (Interquartile Range) อยู่ระหว่าง 0.25 - 1.25 โดยผู้วิจัยได้ตัดตัวบ่งชี้ที่มีค่าพิสัยระหว่างควอร์ไทล์ (Interquartile Range) สูงกว่า 1.50 ออก ซึ่งหมายความว่าผู้ทรงคุณวุฒิมีความเห็นสอดคล้อง กันว่าจริยธรรมทางการเมืองของผู้บริหารองค์กรปกครองส่วนท้องถิ่น มีความเหมาะสม ที่จะ นำไปใช้เป็นตัวบ่งชี้ในการพัฒนาจริยธรรมของผู้บริหารองค์กรปกครองส่วนท้องถิ่น ในระดับ มากถึงมากที่สุด

สรุป/ข้อเสนอแนะ

จริยธรรมทางการเมืองของผู้บริหารองค์กรปกครองส่วนท้องถิ่น เป็นส่วนหนึ่งของ จริยธรรมทางสังคม ดังนั้นคำว่า จริยธรรม (Ethics) ตามความหมายทางศาสนา หมายถึง



ความดีงาม ความถูกต้อง ความเหมาะสม ที่คนในสังคมหนึ่ง ๆ ได้ยอมรับถือปฏิบัติเป็นหลักทางศีลธรรม จริยธรรมทางการเมือง นับเป็นปัญหาหลักประการหนึ่ง ซึ่งถือได้ว่ามีความสำคัญยิ่งต่อการพัฒนาการเมืองไทย หากนักการเมืองขาดซึ่งจริยธรรมทางการเมืองแล้วก็มักจะก่อปัญหาแก่คนหมู่มากหรือส่วนใหญ่ ดังนั้นผู้วิจัยเชื่อมั่นว่าการพัฒนาตัวบ่งชี้จริยธรรมทางการเมืองของผู้บริหารองค์กรปกครองส่วนท้องถิ่น ต้องอาศัยคุณลักษณะพื้นฐาน 3 ประการ คือ การรับรู้ เจตคติ และพฤติกรรมในการพัฒนาตนให้เป็นผู้มีความรู้คู่คุณธรรม ให้เป็นไปตามลักษณะที่ดีงามตามหลักศีลธรรม วัฒนธรรมและค่านิยมความพึงพอใจว่าการกระทำนั้นถูกต้องดีงาม ตามกฎเกณฑ์กติกา หรือบรรทัดฐานของสังคม ข้อเสนอแนะเพื่อนำผลการวิจัยไปใช้ผลการวิจัยในครั้งนี้ ทำให้ได้โมเดลตัวบ่งชี้จริยธรรมทางการเมืองของผู้บริหารองค์กรปกครองส่วนท้องถิ่น ที่ได้รับการตรวจสอบด้วยกระบวนการทางทฤษฎี ซึ่งโมเดลมีความเหมาะสมกับบริบทขององค์กรปกครองส่วนท้องถิ่น ดังนั้นจึงเป็นแนวทางให้หน่วยงานต้นสังกัดสามารถนำตัวบ่งชี้ทั้ง 150 ตัวบ่งชี้ ไปใช้ในการพัฒนาจริยธรรมทางการเมืองของผู้บริหารองค์กรปกครองส่วนท้องถิ่น เพื่อเป็นการส่งเสริมสนับสนุนการบริหารงานของผู้บริหารองค์กรปกครองส่วนท้องถิ่นที่มีคุณภาพต่อไป องค์กรปกครองส่วนท้องถิ่น ควรมีมาตรการในการพัฒนาจริยธรรมทางการเมืองของผู้บริหารองค์กรปกครองส่วนท้องถิ่น ให้มีความเหมาะสมและสอดคล้องกับบริบทขององค์กรปกครองส่วนท้องถิ่น และ องค์กรปกครองส่วนท้องถิ่น ควรนำองค์ประกอบจริยธรรมทางการเมืองของผู้บริหารองค์กรปกครองส่วนท้องถิ่น ไปเป็นเกณฑ์หรือตัวบ่งชี้ในการประเมินเพื่อคัดเลือกผู้บริหารดีเด่นในระดับต่าง ๆ เนื่องจากองค์ประกอบดังกล่าวครอบคลุม พฤติกรรมที่ดีงามของผู้บริหารองค์กรปกครองส่วนท้องถิ่น ข้อเสนอแนะเพื่อทำการวิจัยครั้งต่อไป ควรมีการวิจัยเกี่ยวกับการสร้างแบบวัดและประเมินจริยธรรมทางการเมืองของผู้บริหารองค์กรปกครองส่วนท้องถิ่น ควรมีการพัฒนาเครื่องมือตรวจสอบจริยธรรมทางการเมืองของผู้บริหารองค์กรปกครองส่วนท้องถิ่นเพื่อสร้างความตระหนักในด้านความประพฤติของผู้บริหารองค์กรปกครองส่วนท้องถิ่น และควรมีการวิจัยเชิงสหสัมพันธ์ระหว่างจริยธรรมทางการเมืองของผู้บริหารองค์กรปกครองส่วนท้องถิ่นกับประสิทธิผลของท้องถิ่น เพื่อนำข้อค้นพบไปใช้ประโยชน์ในการพัฒนาองค์กรต่อไปในอนาคต

เอกสารอ้างอิง

- โกวิทย์ พวงงาม. (2553). ธรรมนูญท้องถิ่น ว่าด้วยการมีส่วนร่วมและความโปร่งใส. กรุงเทพมหานคร: มิสเตอร์ก๊อบปี้.
- _____. (2560). สภาพปัญหาและสาเหตุการทุจริตคอร์รัปชันในองค์กรปกครองส่วนท้องถิ่น (อปท.). เรียกใช้เมื่อ 20 พฤษภาคม 2563 จาก <http://www.anticorruption.in.th/2016/th/detail/643>



- งามพิศ สัตย์สงวน. (2543). หลักรัฐธรรมนูญ. กรุงเทพมหานคร: จุฬาลงกรณ์มหาวิทยาลัย.
- ชยาวุธ จันทน์ และคณะ. (2543). วิวัฒนาการการปกครองท้องถิ่นไทย. กรุงเทพมหานคร: โครงการส่งเสริมการบริหารจัดการที่ดีโดยกระจายอำนาจสู่ท้องถิ่น สำนักงาน ก.พ..
- ดวงเดือน พันธุมนาวิน. (2524). พฤติกรรมศาสตร์เล่ม 2 จิตวิทยา จริยธรรมและจิตวิทยาการศึกษา. กรุงเทพมหานคร: ไทยวัฒนาพานิช.
- ไตรรัตน์ โภคพลากรณ์. (2550). เอกสารการสอนชุดวิชาการบริหารองค์การภาครัฐ สาขาวิชาวิทยาการจัดการ หน่วยที่ 14 การเสริมสร้างจิตสำนึกในการบริหารภาครัฐ. (พิมพ์ครั้งที่ 2). นนทบุรี: มหาวิทยาลัยสุโขทัยธรรมาธิราช.
- ธีรภัทร์ เสรีรังสรรค์. (2549). จริยธรรมของนักการเมือง. ใน รายงานการวิจัย. มหาวิทยาลัยสุโขทัยธรรมาธิราช.
- ธีระพร อวรรณโณ. (2530). จริยธรรมกับการศึกษา. กรุงเทพมหานคร: คณะครุศาสตร์ จุฬาลงกรณ์มหาวิทยาลัย.
- บุญชม ศรีสะอาด. (2553). การวิจัยเบื้องต้น. (พิมพ์ครั้งที่ 8). กรุงเทพมหานคร: สุวีริยาสาส์น.
- ประกายแก้ว รัตนาคะ. (2553). มาตรฐานจริยธรรมนักการเมืองท้องถิ่นภาคเหนือของประเทศไทย. ใน ดุษฎีนิพนธ์ปรัชญาดุษฎีบัณฑิต สาขาวิชาสังคมวิทยา. มหาวิทยาลัยรามคำแหง.
- ประทาน คงฤทธิศึกษากร. (2535). การปกครองท้องถิ่น. กรุงเทพมหานคร: โรงพิมพ์คุรุสภา.
- ประภาส อัจฉริยะ. (2551). การพัฒนาการดำเนินการเสริมสร้างวินัยนักเรียนด้านการประหยัดและการใช้เวลาว่างให้เป็นประโยชน์ โรงเรียนชุมชนบ้านแก่งคร้อหนองไผ่ อำเภอแก่งคร้อ จังหวัดชัยภูมิ. ใน วิทยานิพนธ์การศึกษามหาบัณฑิต สาขาวิชาการบริหารการศึกษา. มหาวิทยาลัยมหาสารคาม.
- พระพรหมคุณาภรณ์ (ป.อ.ปยุตฺโต). (2553). พจนานุกรมพุทธศาสตร์ ฉบับประมวลศัพท์. (พิมพ์ครั้งที่ 14). กรุงเทพมหานคร: ธนธัชการพิมพ์.
- พระสมชวน ทิพย์ระมวล. (2553). จริยธรรมผู้นำทางการเมือง: กรณีศึกษาประวัติชีวิตและผลงาน พลเอก เปรม ติณสูลานนท์ ประธานองคมนตรีและรัฐบุรุษการเมือง. ใน วิทยานิพนธ์ศิลปศาสตรมหาบัณฑิต สาขาวิชาจริยศาสตร์ศึกษา. มหาวิทยาลัยมหิดล.
- ยุทธ ไถยวรรณ. (2545). พื้นฐานการวิจัย. (พิมพ์ครั้งที่ 4). กรุงเทพมหานคร: สุวีริยาสาส์น.
- ริเรืองรอง รัตนวิไลสกุล. (2547). ความรู้สึกเชิงจริยธรรมความซื่อสัตย์และความรับผิดชอบต่อสังคม ของสมาชิกวุฒิสภาไทย. ใน ดุษฎีนิพนธ์ปรัชญาดุษฎีบัณฑิต สาขาวิชาสังคมวิทยา. มหาวิทยาลัยรามคำแหง.
- รุจิรา เนียมเรือง. (2553). จริยธรรมของผู้นำทางการเมืองในรัฐบาลทักษิณ ตามทรรศนะของสื่อมวลชน จังหวัดเชียงใหม่. ใน รายงานการวิจัย. มหาวิทยาลัยแม่โจ้.



- ลิขิต อีร์เวคิน. (2545). การเมืองการปกครองไทย. กรุงเทพมหานคร: สำนักพิมพ์ มหาวิทยาลัยธรรมศาสตร์.
- วริยา ชินวรรณโณ. (2556). จริยธรรมนักรการเมือง. ใน รายงานการวิจัย. มหาวิทยาลัยมหิดล.
- สมบัติ อารังธัญวงศ์. (2545). การเมือง : แนวความคิดและการพัฒนา. (พิมพ์ครั้งที่ 12). กรุงเทพมหานคร: คณะรัฐประศาสนศาสตร์ สถาบันบัณฑิตพัฒนบริหารศาสตร์.
- อัจฉราลักษณ์ วิเศษ. (2556). การพัฒนาตัวบ่งชี้คุณธรรมจริยธรรมของครูพลศึกษา. ใน ดุษฎีนิพนธ์ครุศาสตรดุษฎีบัณฑิต สาขาวิชาสุขศึกษาและพลศึกษา. มหาวิทยาลัย จุฬาลงกรณ์.
- อาคม มากมีทรัพย์. (2556). จริยธรรมผู้บริหารสถานศึกษา. ใน ดุษฎีนิพนธ์ปรัชญาดุษฎีบัณฑิต สาขาวิชาบริหารการศึกษา. มหาวิทยาลัยศิลปากร.
- Hoffman, M. L. (1997). Development of Moral Thought, Feeling and Behavior. Cambridge: Cambridge University Press.
- Likert, R. (1932). New Patterns of Management. New York: McGraw - Hill.
- Schumacker, R. E. & Lomax, R. G. (2010). A beginner's guide to structural equation modeling. New Jersey: Lawrence Erlbaum Associates.

แนวปฏิบัติที่ดีในการระดมทุนเพื่อการศึกษาของโรงเรียนสังกัด
สำนักงานคณะกรรมการการศึกษาขั้นพื้นฐาน*

BEST PRACTICE SCHOOLS IN FUNDRAISING FOR EDUCATION IN BASIC
SCHOOL MINISTRY OF EDUCATION OF SCHOOLS

พรเทพ โพธิ์พันธุ์

Pornthep Pophan

พชรวิทย์ จันทร์ศิริสิริ

Pacharawit Chansirisira

เฉลย ภูมิพันธุ์

Chaloey Pumipuntu

มหาวิทยาลัยมหาสารคาม

Maharakham University, Thailand

E-mail: pt101.pop@gmail.com

บทคัดย่อ

บทความฉบับนี้มีวัตถุประสงค์เพื่อศึกษาสภาพปัจจุบันของโรงเรียนด้านการระดมทุนเพื่อการศึกษา และศึกษาแนวปฏิบัติที่ดีด้านการระดมทุนเพื่อการศึกษาของโรงเรียน ในการวิจัยครั้งนี้ใช้วิธีดำเนินการวิจัยแบบผสมวิธี แบ่งออกเป็น 2 ระยะ โดยระยะที่ 1 ศึกษาสภาพปัจจุบันของโรงเรียนด้านการระดมทุนเพื่อการศึกษาของโรงเรียน ใช้วิธีดำเนินการวิจัยเชิงปริมาณ กลุ่มตัวอย่างที่ใช้ในการวิจัยได้มาจากการสุ่มแบบหลายขั้นตอน (Multi - stage Random Sampling) ได้โรงเรียนสังกัดสำนักงานคณะกรรมการการศึกษาขั้นพื้นฐาน จำนวน 378 โรงเรียน ประกอบด้วย ผู้บริหารโรงเรียน ครูที่เกี่ยวข้องกับการระดมทุน และประธานคณะกรรมการสถานศึกษาขั้นพื้นฐานของแต่ละสถานศึกษาที่เป็นกลุ่มตัวอย่าง โรงเรียนละ 3 คน รวมทั้งสิ้น 1,134 คน เครื่องมือที่ใช้ ได้แก่ แบบสอบถามสภาพปัจจุบันของโรงเรียนด้านการระดมทุนเพื่อการศึกษา มีค่าอำนาจจำแนกอยู่ระหว่าง 0.228 – 0.876 และค่าความเชื่อมั่นเท่ากับ 0.985 วิเคราะห์ข้อมูลหาร้อยละ ค่าเฉลี่ย และส่วนเบี่ยงเบนมาตรฐาน และระยะที่ 2 ศึกษาแนวปฏิบัติที่ดีในการระดมทุนเพื่อการศึกษา ใช้วิธีดำเนินการวิจัยเชิงคุณภาพ กลุ่มเป้าหมายเป็นโรงเรียนที่ประสบความสำเร็จในการระดมทุนเพื่อการศึกษา ระดับประถมศึกษา 1 โรงเรียน และระดับมัธยมศึกษา จำนวน 1 โรงเรียน เครื่องมือที่ใช้ ได้แก่ แบบสำรวจข้อมูล แบบสังเกต และแบบสัมภาษณ์ ผลการวิจัยพบว่าสภาพปัจจุบันของโรงเรียนด้านการระดมทุนเพื่อการศึกษา โดยรวมอยู่ในระดับมาก (\bar{X} = 3.53, S.D. = 0.65) องค์ความรู้ด้าน

* Received 29 May 2020; Revised 14 July 2020; Accepted 18 July 2020



การระดมทุนเพื่อการศึกษาที่ต้องการฝึกอบรม โดยรวมอยู่ในระดับมาก ($\bar{X} = 3.97$, S.D. = 0.53) และแนวปฏิบัติที่ดีในการระดมทุนของสถานศึกษาระดับประถมศึกษาจะต้องมีอย่างน้อย 3 ขั้นตอน 18 องค์ประกอบ ส่วนในระดับมัธยมศึกษาจะต้องมีอย่างน้อย 3 ขั้นตอน 20 องค์ประกอบ

คำสำคัญ: แนวปฏิบัติที่ดี, การระดมทุนเพื่อการศึกษา, การศึกษาขั้นพื้นฐาน

Abstract

The purposes of this research were to study current condition of the school in fundraising for education. And To study best practices schools in fundraising. This research integrated Mix-method. The research study was divided into 2 phases as follows: Phase 1: were study current condition of the school in fundraising for education. The research integrated quantitative research methods. The samples used in the study were drawn from multi-stage random sampling. There are 378 schools under the Office of the Basic Education Commission, consisting of the school administrators, teachers involved in fundraising and chairmen of basic education committees from 1,134 sample. The instrument used as a questionnaire with a discrimination between 0.228 – 0.876 reliability of 0.985. The data analysis included the Mean and Standard Deviation. Phase 2: were study best practices schools for fundraising. The research integrated quantitative research methods. The target group is a school that is successful in raising funds. Primary level 1 school and secondary school amount 1 school. The research instruments used were survey data, observation questionnaire, analytical interview, the research findings revealed that: Current condition of the school in education funding at the highest level ($\bar{X} = 3.53$, S.D. = 0.65), fundraising knowledge for education that needs training at the highest level ($\bar{X} = 3.97$, S.D. = 0.53). And best practices in successful schools for fundraising. It has been found that the fundraising for primary schools' element of a successful fundraising institution will require 3 steps, 18 elements and secondary element of a successful fundraising institution will require 3 steps, 20 elements.

Keywords: Best Practices, Fundraising for Education, Basic Education.



บทนำ

รัฐธรรมนูญแห่งราชอาณาจักรไทย พุทธศักราช 2560 ได้บัญญัติสาระสำคัญในหมวด 5 หน้าที่ของรัฐด้านการศึกษาโดยมาตรา 54 รัฐต้องดำเนินการให้เด็กทุกคนได้รับการศึกษาเป็นเวลาสิบสองปีตั้งแต่ก่อนวัยเรียนจนจบการศึกษาภาคบังคับ อย่างมีคุณภาพโดยไม่เก็บค่าใช้จ่าย และบัญญัติเกี่ยวกับการสนับสนุน ค่าใช้จ่ายว่าในการดำเนินการให้เด็กเล็กได้รับการดูแลและพัฒนา หรือให้ประชาชนได้รับการศึกษา รัฐต้องดำเนินการให้ผู้ขาดแคลนทุนทรัพย์ ได้รับการสนับสนุนค่าใช้จ่ายในการศึกษาตามความถนัดของตน ในส่วนของบทบัญญัติของพระราชบัญญัติการศึกษาแห่งชาติ พ.ศ. 2542 และที่แก้ไขเพิ่มเติม ได้บัญญัติเกี่ยวกับสิทธิและหน้าที่ทางการศึกษาในลักษณะเช่นเดียวกับรัฐธรรมนูญแห่งราชอาณาจักรไทย พุทธศักราช 2560 โดยมาตรา 10 วรรคหนึ่งได้บัญญัติไว้ว่าการจัดการศึกษาต้องจัดให้บุคคลมีสิทธิและโอกาสเสมอกันในการรับการศึกษาขั้นพื้นฐานไม่น้อยกว่าสิบสองปีที่รัฐต้องจัดให้อย่างทั่วถึงและมีคุณภาพ โดยไม่เก็บค่าใช้จ่าย ประกอบกับ มาตรา 14 บัญญัติว่า บุคคล ครอบครัว ชุมชน องค์กรชุมชน องค์กร เอกชน องค์กรวิชาชีพ สถาบันศาสนา สถานประกอบการและสถาบันสังคมอื่น ซึ่งสนับสนุนหรือจัดการศึกษาขั้นพื้นฐานมีสิทธิได้รับสิทธิประโยชน์ตามควรแก่กรณี คือ การสนับสนุนจากรัฐให้มีความรู้ ความสามารถในการอบรมเลี้ยงดูบุคคลซึ่งอยู่ในความดูแลรับผิดชอบ ได้รับเงินอุดหนุนจากรัฐสำหรับการจัดการศึกษาขั้นพื้นฐานตามที่กฎหมายกำหนด และได้รับการลดหย่อนหรือยกเว้นภาษีสำหรับค่าใช้จ่ายการศึกษาตามที่กฎหมายกำหนด (สำนักนโยบายและแผนการศึกษาขั้นพื้นฐาน, 2562)

พระราชบัญญัติการศึกษาแห่งชาติ พ.ศ. 2542 ปรับปรุงแก้ไข ฉบับที่ 2 (พ.ศ. 2545) ได้กล่าวถึงความมุ่งหมายและหลักการจัดการศึกษาไว้ใน หมวด 1 มาตรา 6 ว่าการจัดการศึกษาต้องเป็นไปเพื่อพัฒนาคนไทยให้เป็นมนุษย์ที่สมบูรณ์ทั้งร่างกาย จิตใจ สติปัญญา ความรู้ และคุณธรรมมีจริยธรรมและวัฒนธรรมในการดำรงชีวิต สามารถอยู่ร่วมกับผู้อื่นได้อย่างมีความสุข และในการจัดการศึกษา มาตรา 8 (2) ให้ยึดหลักว่า “ให้สังคมมีส่วนร่วมในการจัดการศึกษา” และในมาตรา 9 กำหนดว่า “การจัดระบบ โครงสร้าง และกระบวนการจัดการศึกษา ให้ยึดหลัก (5) ระดมทรัพยากรจากแหล่งต่าง ๆ มาใช้ในการจัดการศึกษา และ (6) การมีส่วนร่วมของบุคคล ครอบครัว ชุมชน องค์กรชุมชน องค์กรปกครองส่วนท้องถิ่น เอกชน องค์กรเอกชน องค์กรวิชาชีพ สถาบันศาสนา สถานประกอบการ และสถาบันสังคมอื่น” (สำนักงานรับรองมาตรฐานและประเมินคุณภาพการศึกษา, 2547)

จากรายงานการปฏิรูปงบประมาณการศึกษาไทย ของสำนักงานคณะกรรมการการศึกษาแห่งชาติ ระบุว่า ในปัจจุบันทรัพยากรทางการศึกษาในการจัดการศึกษาของไทยยังคงจำกัดวงแคบอยู่ที่งบประมาณทางการศึกษา ซึ่งมาจากงบประมาณของรัฐเป็นส่วนใหญ่ คือ ร้อยละ 99.4 เก็บมาจากเงินภาษีของประชาชน งบประมาณทางการศึกษาที่ได้มาจากเงินอุดหนุนของท้องถิ่นมีเพียงร้อยละ 0.6 แม้ว่ารัฐจะเป็นฝ่ายจัดสรรเงินงบประมาณให้แก่



การศึกษาเป็นจำนวนมากอย่างต่อเนื่อง แต่ยังไม่เกิดผลในแง่ของการลดความเหลื่อมล้ำทางโอกาสและทางรายได้ในสังคม ผู้เรียนในระดับการศึกษาขั้นพื้นฐานได้รับการจัดสรรงบประมาณน้อยกว่าผู้เรียนระดับอุดมศึกษา ประเทศไทยยังขาดแนวคิดในการจัดตั้งกองทุน (Endowment) เพื่อเก็บดอกผลไปจัดการศึกษา เนื่องจากคนไทยส่วนใหญ่ยังไม่มีวัฒนธรรมในการบริจาคเพื่อการศึกษา ทั้ง ๆ ที่ในแต่ละปีคนไทยบริจาทรพย์สินเพื่อการกุศลเป็นจำนวนมาก แต่มีวัฒนธรรมในการบริจาคเพื่อศึกษาน้อย เนื่องจากเห็นว่า การจัดการศึกษาเป็นความรับผิดชอบของรัฐแต่เพียงฝ่ายเดียว ดังนั้นทรัพยากรทางการศึกษาของไทยจึงยังจัดอยู่ในความหมายที่แคบ เนื่องจากจำกัดอยู่ในเงินงบประมาณของรัฐมีภาวะการพึ่งพาสูง เอกชนและชุมชนท้องถิ่นมีส่วนร่วมและส่วนช่วยสนับสนุนการศึกษาน้อย (สำนักงานเลขาธิการสภาการศึกษา, 2549) การให้สถานศึกษามีอิสระและคล่องตัวในการบริหารจัดการทรัพยากรของสถานศึกษา เพื่อสนองตอบความต้องการของผู้เรียนตามแนวทางการบริหารจัดการที่ใช้โรงเรียนเป็นฐาน สอดคล้องกับมาตรา 39 แห่ง พระราชบัญญัติการศึกษาแห่งชาติ พ.ศ. 2542 แก้ไขเพิ่มเติม (ฉบับที่ 2) พ.ศ. 2545 ที่กล่าวถึง “ให้กระทรวงกระจายอำนาจการบริหารและการจัดการศึกษาทั้งด้านวิชาการ งบประมาณการบริหารงานบุคคล และการบริหารทั่วไป ไปยังเขตพื้นที่การศึกษาและสถานศึกษาโดยตรง” (กรมสามัญศึกษา, 2546) จะเห็นได้ว่า ในการปฏิรูปการศึกษาครั้งนี้มีจุดเน้นสำคัญในการปฏิรูป คือ การปฏิรูประบบทรัพยากรและการลงทุนเพื่อการศึกษาโดยมีวัตถุประสงค์หลักเพื่อให้มีการระดมทรัพยากร การจัดสรรทรัพยากร การบริหารและการใช้ทรัพยากรให้เกิดความเสมอภาค เป็นธรรมและมีประสิทธิภาพ มีความคล่องตัว โปร่งใสและตรวจสอบได้

อย่างไรก็ตาม จากรายงานการติดตามประเมินผลการปฏิรูปการศึกษาด้านการบริหารและการจัดการศึกษา เกี่ยวกับการดำเนินงานระดมทรัพยากรและการลงทุน ทั้งจากรัฐ องค์กรปกครองส่วนท้องถิ่น ครอบครัว ชุมชน องค์กรชุมชน เอกชน องค์กรเอกชน องค์กรวิชาชีพ สถาบันศาสนา สถาบันทางสังคมอื่นและต่างประเทศ พบว่า ยังไม่มีมาตรการในการระดมทรัพยากรด้วยวิธีการต่าง ๆ เพื่อใช้ในการจัดการศึกษา และยังไม่มีความก้าวหน้าในการดำเนินงานอย่างเป็นรูปธรรม (สำนักงานเลขาธิการสภาการศึกษา, 2549) ผลการดำเนินงานตามแนวทางการปฏิรูประบบทรัพยากรและการลงทุนเพื่อการศึกษาดังกล่าวจากรายงานสรุปผลการติดตามและประเมินความก้าวหน้าของการปฏิรูปการศึกษาในวาระครบรอบ 6 ปีของการประกาศใช้พระราชบัญญัติการศึกษาแห่งชาติ พ.ศ. 2542 ของสำนักงานเลขาธิการสภาการศึกษา พบว่า การระดมทรัพยากรจากภาคส่วนต่าง ๆ ในสังคมยังดำเนินการได้ไม่กว้างขวางเท่าที่ควร เนื่องจากรัฐและองค์กรปกครองส่วนท้องถิ่น จะต้องส่งเสริมและให้แรงจูงใจให้บุคคล ครอบครัว ชุมชน องค์กรชุมชน องค์กรปกครองส่วนท้องถิ่น เอกชน องค์กรเอกชน องค์กรวิชาชีพ สถาบันศาสนา สถานประกอบการ และสถาบันสังคมอื่น เป็นผู้จัดและมีส่วนร่วมรับภาระค่าใช้จ่ายทางการศึกษาซึ่งจากการติดตามผล พบว่า การสนับสนุนการอุดหนุนจากรัฐ



สำหรับการจัดการศึกษาของสถาบันสังคมและองค์กรต่าง ๆ ยังไม่มีการดำเนินงานอย่างเป็นรูปธรรม (สำนักงานเลขาธิการสภาการศึกษา, 2548)

เพื่อให้การบริหารจัดการและการจัดการเรียนการสอนสามารถดำเนินไปด้วยความเรียบร้อยสถานศึกษาขั้นพื้นฐานแทบทุกแห่งจึงจำเป็นต้องแสวงหาวิธีการ ขอรับการสนับสนุน หรือ ระดมทรัพยากรและการลงทุนจากแหล่งต่าง ๆ ซึ่งจะสอดคล้องกับแนวทางการจัดการศึกษา ตามพระราชบัญญัติการศึกษาแห่งชาติ พ.ศ. 2542 ปรับปรุงแก้ไขฉบับที่ 2 (พ.ศ. 2545) หมวด 8 มาตรา 58 ที่กำหนดให้มีการระดมทรัพยากรและการลงทุน ด้านงบประมาณ การเงินและทรัพย์สิน ทั้งจากรัฐ องค์กรปกครองส่วนท้องถิ่น บุคคล ครอบครัวยุวมชน องค์กรชุมชน เอกชน องค์กรเอกชน องค์กรวิชาชีพ สถาบันศาสนา สถานประกอบการ สถาบันสังคมอื่น และต่างประเทศ มาใช้ในการจัดการศึกษา การระดมทรัพยากรจากแหล่งต่าง ๆ อาศัยการมีส่วนร่วมของบุคคล ครอบครัวยุวมชน องค์กรชุมชน องค์กรปกครองส่วนท้องถิ่น เอกชน องค์กรเอกชน องค์กรวิชาชีพ สถาบันศาสนา สถานประกอบการ และสถาบันสังคมอื่น มาใช้ในการจัดการศึกษาเนื่องจากการระดมทุนเพื่อการศึกษา เป็นแนวคิดใหม่ในด้านการบริหารการศึกษาและการจัดการศึกษาของประเทศไทย มีการศึกษา วิจัย เผยแพร่ในเรื่องดังกล่าว น้อยมาก

ในจากการศึกษายังพบว่า วีระวัชร สุนทรนนท์ ได้ทำการพัฒนาแนวทางการวางแผนการระดมทรัพยากรและการลงทุนเพื่อการศึกษาในสถานศึกษาขนาดเล็ก สังกัดสำนักงานเขตพื้นที่การศึกษาพระนครศรีอยุธยา กรณีศึกษา: โรงเรียนวัดศรีบัววงศ์ โรงเรียนวัดท่าใหม่ โรงเรียนวัดลาดตระโงง ผลการวิจัยพบว่า แนวทางการวางแผนการระดมทรัพยากรและการลงทุนเพื่อการศึกษา ในสถานศึกษาขนาดเล็กที่พัฒนาขึ้น ตรงกับสภาพปัญหาและความต้องการของผู้บริหาร ครู และกรรมการสถานศึกษา ซึ่งมีแนวทางการดำเนินงาน 5 ขั้นตอน คือ 1) การกำหนดเป้าประสงค์ 2) การค้นหาโอกาสและพิจารณาถึงปัญหาอุปสรรค 3) การแปลงโอกาสให้เป็นแนวทางปฏิบัติ 4) การเลือกแนวทางที่ดีที่สุด 5) การตรวจสอบและประเมินผลงาน โดยนำไปทดลองใช้แนวทางการวางแผนการระดมทรัพยากรและการลงทุนเพื่อการศึกษาในสถานศึกษาขนาดเล็ก จากการประเมินผลการทดลองใช้ ซึ่งมีผู้บริหารสถานศึกษา ครู และกรรมการสถานศึกษา โดยประเมินผลแล้วเห็นว่า แนวทางการวางแผน การระดมทรัพยากรและการลงทุนเพื่อการศึกษา ทั้ง 5 ขั้นตอน มีความเหมาะสมที่จะนำไปใช้เป็นแนวทางการวางแผนการระดมทรัพยากรและการลงทุนเพื่อการศึกษาในสถานศึกษาขนาดเล็กต่อไป (วีระวัชร สุนทรนนท์, 2551)

จากความสำคัญและความต้องการจำเป็นดังกล่าว ผู้วิจัยจึงสนใจที่หาแนวทางโรงเรียนที่ประสบความสำเร็จเพื่อใช้เป็นแนวทางในการระดมทรัพยากรและการลงทุนเพื่อการศึกษาสำหรับสถานศึกษาขั้นพื้นฐาน และสามารถนำไปประยุกต์ใช้ในการระดมทุนเพื่อบริหารสถานศึกษาไปสู่ความสำเร็จได้ต่อไป



วัตถุประสงค์ของการวิจัย

1. เพื่อศึกษาสภาพปัจจุบันของโรงเรียนด้านการระดมทุนเพื่อการศึกษา
2. เพื่อศึกษาแนวปฏิบัติที่ดีสำหรับวิธีดำเนินการของสถานศึกษาที่ประสบความสำเร็จด้านการระดมทุน

วิธีดำเนินการวิจัย

ในการวิจัยในครั้งนี้ ผู้วิจัยได้แบ่งการดำเนินการวิจัยออกเป็น 2 ระยะ ประกอบด้วย **ระยะที่ 1 การศึกษาสภาพปัจจุบันของโรงเรียนในเรื่องการระดมทุนเพื่อการศึกษา** ศึกษาสภาพปัจจุบันของโรงเรียนในด้านการระดมทุนเพื่อการศึกษา การดำเนินการวิจัยขั้นตอนนี้เป็นการศึกษาการระดมทุนของโรงเรียนต่าง ๆ องค์กรความรู้ด้านการระดมทุนเพื่อการศึกษา และข้อมูลอื่นที่จำเป็น

1. ประชากร/กลุ่มตัวอย่าง/ผู้ให้ข้อมูล

ประชากรที่ใช้ในการวิจัย คือ โรงเรียนรัฐบาลในสังกัดสำนักงานคณะกรรมการการศึกษาขั้นพื้นฐานทุกโรงเรียนในประเทศไทย จำนวน 27,872 โรงเรียน (สำนักงานคณะกรรมการการศึกษาขั้นพื้นฐาน, 2557) กลุ่มตัวอย่างที่ใช้ในการวิจัยได้มาจากการสุ่มแบบหลายขั้นตอน (Multi-stage Sampling) ได้โรงเรียนสังกัดสำนักงานคณะกรรมการการศึกษาขั้นพื้นฐาน จำนวน 378 โรงเรียน ประกอบด้วย ผู้บริหารโรงเรียน ครูที่เกี่ยวข้องกับการระดมทุน และประธานคณะกรรมการสถานศึกษาขั้นพื้นฐานของแต่ละสถานศึกษาที่เป็นกลุ่มตัวอย่าง โรงเรียนละ 3 คน รวมทั้งสิ้น 1,134 คน โดยการเปิดตาราง Krejcie and Morgan (บุญชม ศรีสะอาด, 2545) จำแนกเป็น โรงเรียนที่เปิดทำการสอนในช่วงชั้นที่ 1 - 2 จำนวน 342 โรงเรียน แบ่งเป็น โรงเรียนขนาดใหญ่ 38 โรงเรียน ขนาดกลาง 139 โรงเรียน และขนาดเล็ก 165 โรงเรียน และโรงเรียนที่เปิดทำการสอนในช่วงชั้นที่ 3 - 4 จำนวน 36 โรงเรียน แบ่งเป็นขนาดใหญ่ 9 โรงเรียน ขนาดกลาง 19 โรงเรียน และขนาดเล็ก 8 โรงเรียน ได้มาโดยการกำหนดสัดส่วนตามประเภท ขนาดโรงเรียน และภูมิภาคที่โรงเรียนตั้งอยู่

2. เครื่องมือที่ใช้ในการวิจัย

2.1 ลักษณะของเครื่องมือที่ใช้ในการวิจัย

เครื่องมือที่ใช้ในการเก็บรวบรวมข้อมูล เป็นแบบสอบถามความคิดเห็นเกี่ยวกับสภาพปัจจุบันของโรงเรียนในการระดมทุนเพื่อการศึกษาที่ผู้วิจัยสร้างขึ้น แบ่งเป็น 4 ตอน คือ

ตอนที่ 1 สถานภาพของผู้ตอบแบบสอบถาม มีลักษณะเป็นแบบตรวจสอบรายการ (Checklist) ได้แก่ เพศ อายุ อายุราชการ วุฒิการศึกษา ตำแหน่งหน้าที่ในปัจจุบัน

ตอนที่ 2 แบบสอบถามเกี่ยวกับสภาพปัจจุบันของโรงเรียนด้านการระดมทุนเพื่อการศึกษา จำนวน 30 ข้อ มีลักษณะเป็นมาตราส่วนประมาณค่า (Rating Scale) 5 ระดับ



ตอนที่ 3 เป็นแบบสอบถามเรื่ององค์ความรู้ด้านการระดมทุนที่ต้องการฝึกอบรม จำนวน 20 ข้อ มีลักษณะเป็นมาตราส่วนประมาณค่า (Rating Scale) 5 ระดับ

ตอนที่ 4 คำถามปลายเปิดเกี่ยวกับความจำเป็นที่จะพัฒนาบุคลากรในโรงเรียน

2.2 วิธีการสร้างและหาคุณภาพเครื่องมือที่ใช้ในการวิจัย

การสร้างเครื่องมือในการเก็บรวบรวมข้อมูลงานการวิจัยครั้งนี้ ผู้วิจัยได้ดำเนินการตามขั้นตอน ดังต่อไปนี้

2.2.1 ศึกษาหลักการ และทฤษฎี เอกสาร ตำรา และงานวิจัยที่เกี่ยวข้อง

2.2.2 ศึกษาแนวคิด วิธีสร้างเครื่องมือ แบบสอบถามมาตราส่วนประมาณค่าตามแบบของลิเคิร์ท โดยมี 5 ระดับ

2.2.3 สร้างแบบสอบถามให้ครอบคลุมขอบข่ายด้านต่าง ๆ

2.2.4 นำแบบสอบถามที่สร้างขึ้น เสนอคณะกรรมการควบคุมวิทยานิพนธ์ ตรวจสอบความเหมาะสมถูกต้องและรับข้อเสนอแนะเพื่อปรับปรุงแก้ไข

2.2.5 นำแบบสอบถามเสนอต่อผู้เชี่ยวชาญ เพื่อตรวจสอบความเที่ยงตรงเชิงเนื้อหา (Content Validity) และความเที่ยงตรงเชิงโครงสร้าง (Construct Validity) จำนวน 5 ท่าน โดยทุกข้อมีค่าเท่ากับ 1.00

2.2.6 นำเครื่องมือมาทดลองใช้ (Try out) กับผู้บริหาร ครู และคณะกรรมการสถานศึกษาขั้นพื้นฐาน ในสังกัดสำนักงานเขตพื้นที่การศึกษามัธยมศึกษาเขต 27 และ สำนักงานเขตพื้นที่การศึกษาประถมศึกษาร้อยเอ็ด เขต 1 จำนวน 30 คน แล้วนำข้อมูลมาหาค่าอำนาจจำแนก และค่าความเชื่อมั่น (Reliability) โดยใช้ค่าสัมประสิทธิ์แอลฟา (Alpha Coefficient) ตามวิธีของ Cronbach (บุญชม ศรีสะอาด, 2545) ได้ค่าความเชื่อมั่น 0.985 มีค่าอำนาจจำแนกอยู่ระหว่าง 0.228 – 0.876 ซึ่งถือว่าผ่านเกณฑ์มาตรฐานที่กำหนด

2.2.7 ปรับปรุงแก้ไขแบบสอบถามตามแล้วนำไปให้คณะกรรมการควบคุมวิทยานิพนธ์ตรวจสอบความถูกต้องอีกครั้งหนึ่ง เมื่อผ่านการตรวจสอบแล้ว จึงจัดพิมพ์เป็นแบบสอบถามฉบับสมบูรณ์ เพื่อนำไปใช้ในการเก็บรวบรวมข้อมูลจากกลุ่มตัวอย่างที่ใช้ในการวิจัยต่อไป

3. การเก็บรวบรวมข้อมูล

การนำเครื่องมือที่จะใช้ในการศึกษาไปเก็บข้อมูลตามกลุ่มตัวอย่าง ผู้วิจัยติดต่อขอความร่วมมือจากสำนักงานเขตพื้นที่การศึกษาต้นสังกัดของโรงเรียนที่เป็นกลุ่มตัวอย่าง เพื่อขอหนังสืออนุญาตและขอความร่วมมือในการวิจัย โดยผู้วิจัยจะส่งแบบสอบถามและขอรับแบบสอบถามคืนทางไปรษณีย์



4. การจัดการทำข้อมูลและการวิเคราะห์ข้อมูล

ใช้วิธีการวิเคราะห์ตามลักษณะของข้อมูลและเครื่องมือที่ใช้ในการรวบรวมข้อมูลแต่ละประเภท ดังนี้

4.1 ข้อมูลจากแบบจากแบบตรวจสอบรายการ ใช้วิธีแจกแจงความถี่

4.2 ข้อมูลจากการสอบถาม มีวิธีวิเคราะห์ ดังนี้

4.2.1 แบบเลือกตอบ ใช้วิธีแจกแจงความถี่และห่าร้อยละ

4.2.2 แบบมาตราส่วนประมาณค่า ใช้การหาค่าเฉลี่ย และส่วนเบี่ยงเบนมาตรฐาน แปลผลดังนี้

ค่าเฉลี่ย 1.00 - 1.50 หมายถึง อยู่ในระดับน้อยที่สุด

ค่าเฉลี่ย 1.51 - 2.50 หมายถึง อยู่ในระดับน้อย

ค่าเฉลี่ย 2.51 - 3.50 หมายถึง อยู่ในระดับปานกลาง

ค่าเฉลี่ย 3.51 - 4.50 หมายถึง อยู่ในระดับมาก

ค่าเฉลี่ย 4.51 - 5.00 หมายถึง อยู่ในระดับมากที่สุด

4.2.3 คำตอบปลายเปิด ใช้การวิเคราะห์เนื้อหา สรุปประเด็นรวมเป็นรายการตามประเด็นหลักของแบบสอบถาม

ระยะที่ 2 การศึกษาสถานศึกษาที่ประสบความสำเร็จด้านการระดมทุน

การศึกษสถานศึกษาที่ประสบความสำเร็จด้านการระดมทุน การดำเนินการวิจัยขั้นตอนนี้ เป็นการศึกษสถานศึกษาที่ประสบความสำเร็จ มีแนวปฏิบัติที่ดี (Best Practice) ด้านการระดมทุน เพื่อนำผลการศึกษาไปประกอบการร่างหลักสูตรเป็นการวิจัยเชิงคุณภาพ (Qualitative Research) โดยมีขั้นตอน ดังนี้

1. ประชากร/กลุ่มตัวอย่าง/ผู้ให้ข้อมูล

การเลือกกรณีศึกษา เนื่องจากการวิจัยในขั้นตอนนี้เน้นการศึกษาปรากฏการณ์จากอดีตถึงปัจจุบัน ในการดำเนินงานของโรงเรียนที่มีการปฏิบัติงานที่เป็นเลิศด้านการระดมทุน มีการระดมทุนหลากหลายวิธีที่ประสบผลสำเร็จ โดยเฉพาะอย่างยิ่งในด้านการระดมทุนเพื่อการศึกษา ผู้วิจัยได้สำรวจและเลือกโรงเรียนโดยศึกษาประวัติและภูมิหลังการดำเนินการของโรงเรียน ตลอดจนได้รับคำแนะนำจากผู้ทรงคุณวุฒิ เพื่อให้ได้ข้อมูลรายละเอียดเกี่ยวกับการจัดการความรู้ในสถานศึกษา โดยเลือกโรงเรียนที่เปิดทำการสอนในช่วงชั้นที่ 1 - 2 และช่วงชั้นที่ 3 - 4 เป็นกรณีศึกษาจำนวน 2 โรงเรียน ซึ่งผู้วิจัยได้ใช้เกณฑ์ในการเลือกกรณีศึกษา ดังนี้

1.1 เป็นโรงเรียนรัฐบาลที่เปิดทำการสอนในช่วงชั้นที่ 1 - 2 และ ช่วงชั้นที่ 3 - 4 ในสังกัดสำนักงานคณะกรรมการการศึกษาขั้นพื้นฐาน ที่ตั้งอยู่ในเขตจังหวัดร้อยเอ็ด

1.2 เป็นโรงเรียนที่มีการจัดการระดมทุนเพื่อการศึกษาในระยะ 3 ปีที่ผ่านมา และมีการดำเนินการต่อเนื่องมาจนถึงปัจจุบัน



1.3 เป็นโรงเรียนที่มีการจัดการระดมทุนเพื่อการศึกษาประสบผลสำเร็จ หมายถึง การระดมทุนที่ได้เงินหรือวัสดุ ครุภัณฑ์ หรือ สามารถสร้างอาคารรวมมูลค่า 1 ล้านบาทขึ้นไป ใน 1 ปี

1.4 เป็นโรงเรียนที่มีวิธีการระดมทุนเพื่อการศึกษาด้วยวิธีการหรือรูปแบบที่หลากหลายและสามารถดำเนินการได้อย่างมีประสิทธิภาพ

1.5 เป็นโรงเรียนที่มีการบริหารจัดการความรู้ที่มีประสิทธิภาพเป็นแหล่งเรียนรู้ของเครือข่ายและหน่วยงานอื่น และมีสภาพการบริหารเป็นที่ยอมรับ

1.6 ผู้ให้ข้อมูลสำคัญ คือ บุคลากรในโรงเรียนกรณีศึกษา ได้แก่ ผู้บริหารโรงเรียนคณะครูที่เกี่ยวข้องกับการระดมทุน และคณะกรรมการสถานศึกษาขั้นพื้นฐาน

ดังนั้นผู้วิจัยจึงได้เลือกโรงเรียนที่เปิดทำการสอนในช่วงชั้นที่ 1 – 2 คือ โรงเรียนบ้านธวัชบุรี ตำบลธงธานี อำเภอธวัชบุรี จังหวัดร้อยเอ็ด และช่วงชั้นที่ 3 – 4 คือ โรงเรียนเสลภูมิพิทยาคม ตำบลขวัญเมือง อำเภอเสลภูมิ จังหวัดร้อยเอ็ด

2. เครื่องมือที่ใช้ในการวิจัย

ผู้วิจัยนำแนวคิดการวิจัยเชิงคุณภาพ (Qualitative Research) มาใช้ในการศึกษาครั้งนี้ ซึ่งต้องดำเนินการเก็บรวบรวมข้อมูลภาคสนามด้วยตนเอง ดังนั้นผู้วิจัยจึงได้เตรียมตัวศึกษาหาความรู้และเพิ่มพูนประสบการณ์ในการทำวิจัยเชิงคุณภาพโดยการศึกษาแนวคิดและทฤษฎีเกี่ยวกับการวิจัยเชิงคุณภาพและได้ศึกษาค้นคว้าเพิ่มเติมจากแหล่งความรู้ จากเอกสารงานวิชาการ และตำราต่าง ๆ

2.1 ลักษณะเครื่องมือที่ใช้ในการวิจัย คือ แบบสัมภาษณ์กึ่งโครงสร้าง แบบบันทึก การศึกษาเอกสาร และแบบบันทึกภาคสนาม สำหรับเก็บข้อมูลภาคสนาม นอกจากนั้นยังใช้วิธีการสังเกตและสัมภาษณ์เชิงลึก (In-depth Interview)

2.2 วิธีการสร้างและหาคุณภาพเครื่องมือที่ใช้ในการวิจัย

2.2.1 ศึกษาเอกสาร บทความ ทฤษฎี และงานวิจัยที่เกี่ยวข้องกับการจัดการความรู้ในองค์กรต่าง ๆ เช่น สถาบันส่งเสริมการจัดการความรู้เพื่อสังคม (สคส.) และ ศึกษาผลการวิเคราะห์ข้อมูลและการแปลผล ที่ได้จากระยะที่ 1 ขั้นตอนการศึกษาสภาพปัจจุบันของโรงเรียนด้านการระดมทุนเพื่อการศึกษา

2.2.2 ศึกษาเอกสาร บทความ ทฤษฎี และงานวิจัยที่เกี่ยวข้องเพื่อจัดทำแบบสัมภาษณ์กึ่งโครงสร้าง เกี่ยวกับการศึกษาสถานศึกษาที่มีวิธีการปฏิบัติงานที่เป็นเลิศด้านการระดมทุน (Best Practice)

2.2.3 นำแบบสัมภาษณ์ที่ได้ นำเสนอให้ผู้เชี่ยวชาญ จำนวน 3 ท่าน พิจารณาความถูกต้องเหมาะสม ตามภาษาเนื้อหา เมื่อผู้วิจัยได้รับคำแนะนำแล้วนำไปปรับแก้ให้สมบูรณ์ ได้นำแบบสัมภาษณ์ไปให้คณะกรรมการควบคุมคุณภาพนิพนธ์ตรวจสอบอีกครั้ง มีการแก้ไขและปรับปรุงให้มีความถูกต้องสมบูรณ์อีกครั้ง ก่อนนำไปใช้จริง



2.2.4 เตรียมแบบบันทึกภาคสนาม (Field Notes) เพื่อใช้ในการเก็บข้อมูลภาคสนามและเพื่อบันทึกเหตุการณ์และกิจกรรมต่าง ๆ ในโรงเรียนกรณีศึกษา

2.2.5 เตรียมแบบศึกษาเอกสาร เพื่อใช้ในการศึกษาข้อมูลร่องรอยการปฏิบัติงาน จากเอกสาร และบันทึกร่องรอยการจัดกิจกรรมต่าง ๆ ในโรงเรียนกรณีศึกษา พร้อมทั้งบันทึกภาพนิ่ง ในกรณีการเข้าถึงเอกสารมีอุปสรรคหรือขัดข้อง

3. การเก็บรวบรวมข้อมูล

3.1 ชั้นเตรียมการก่อนเก็บข้อมูล

3.1.1 ติดต่อโรงเรียนที่เป็นกรณีศึกษาเพื่อขอความร่วมมือในการทำวิจัยโดยผู้วิจัยได้ชี้แจงวัตถุประสงค์และขอบข่ายของการศึกษาในโรงเรียนกับผู้บริหารโรงเรียน หลังจากนั้น ได้จัดส่งหนังสือเพื่อขออนุญาตดำเนินการวิจัย

3.1.2 ทำความคุ้นเคยกับคณะครูผู้ให้ข้อมูลและผู้บริหารโรงเรียน จากนั้นได้กำหนดแผนการเก็บข้อมูลและสัมภาษณ์กับผู้เกี่ยวข้อง ได้แก่ ผู้บริหาร รองผู้อำนวยการ หัวหน้ากลุ่มงาน หัวหน้าสายชั้น และคณะครูพร้อมขออนุญาตทำการบันทึกเสียง

3.1.3 ศึกษาเอกสารต่าง ๆ ที่เกี่ยวข้องกับการดำเนินงานด้านการระดมทุนของโรงเรียนกรณีศึกษา ได้แก่ ธรรมนูญโรงเรียน แผนกลยุทธ์ แผนปฏิบัติการประจำปี โครงการด้านการระดมทุนเพื่อการศึกษา เอกสารด้านการระดมทุนทั้งหมด รายงานการประเมินตนเองแผนงบประมาณเอกสารการอบรมสัมมนา รายงานผลการปฏิบัติงาน เอกสารสรุปการดำเนินงาน กิจกรรมของโรงเรียน คำสั่งโรงเรียน แผ่นพับ และภาพถ่าย เป็นต้น

3.1.4 จัดทำตารางกำหนดนัดหมายเพื่อดำเนินการเก็บข้อมูลภาคสนามและสัมภาษณ์บุคลากร โดยใช้ระยะเวลาโรงเรียนละ 5 วัน ในเดือนธันวาคม พ.ศ. 2555

3.2 ดำเนินการเก็บรวบรวมข้อมูลโดยใช้แบบสัมภาษณ์กึ่งโครงสร้างและแบบบันทึกภาคสนามและใช้เครื่องบันทึกเสียงเพื่ออำนวยความสะดวกในการเก็บข้อมูล นอกจากนั้นได้ มีการบันทึกภาพถ่ายสถานที่ ป้ายกิจกรรม และร่องรอยการทำงานอื่น ๆ ตรวจสอบความถูกต้องของข้อมูลเพื่อให้มั่นใจว่าข้อมูลที่รวบรวมได้มีความเที่ยงและความตรง ผู้วิจัยตระหนักถึงการเก็บข้อมูลจากแหล่งข้อมูลที่หลากหลาย และยังได้ศึกษาข้อมูลจากโรงเรียน ได้ตรวจสอบข้อมูลจากผู้บริหารและผู้เกี่ยวข้องทุกครั้งที่มีการเก็บข้อมูลภาคสนามได้จากการสังเกตแบบมีส่วนร่วมและไม่มีส่วนร่วม เพื่อเป็นการยืนยันข้อมูลกิจกรรมและเหตุการณ์ว่าได้มีการปฏิบัติในโรงเรียนจริง (Denzin, N. K., 1970)

3.3 ชั้นออกจากพื้นที่ หลังจากผู้ให้ข้อมูลคือผู้บริหารโรงเรียนและคณะครูให้ข้อมูลโดยรับการสัมภาษณ์เสร็จแล้ว ผู้วิจัยเก็บข้อมูลภาคสนามเรียบร้อยแล้วพร้อมตรวจสอบ



เอกสาร ความเพียงพอของข้อมูลผู้วิจัยเก็บข้อมูลจากเอกสารร่องรอยการทำงาน บันทึกภาพนิ่ง เอกสาร กล่าวขอบคุณในความร่วมมือและให้ความอนุเคราะห์

4. การจัดกระทำข้อมูลและการวิเคราะห์ข้อมูล

หลังจากได้รวบรวมข้อมูลโดยการสัมภาษณ์ การสังเกต การศึกษาเอกสาร การบันทึก ข้อมูลภาคสนามจากการศึกษารายกรณีแล้ว ผู้วิจัยได้ดำเนินการจัดกระทำข้อมูลและวิเคราะห์ ข้อมูล ดังนี้

4.1 การวิเคราะห์ข้อมูลจากการสัมภาษณ์ (Interview) ผู้วิจัยได้ดำเนินการ สัมภาษณ์ผู้ให้ข้อมูลคือผู้บริหารโรงเรียน คณะครู และคณะกรรมการสถานศึกษาขั้นพื้นฐาน ตามตารางนัดหมายการให้สัมภาษณ์ ตามกรอบของการศึกษาได้ตรวจสอบข้อมูลตามกรอบ แนวคิดและคำตอบของผู้ให้ข้อมูลมีความตรงและความเที่ยง ตามเนื้อหา แล้วจึงได้ทำการ วิเคราะห์ข้อมูล โดยจำแนกข้อมูลตามกรอบของการศึกษา ตามพฤติกรรมที่แสดงออก

4.2 การวิเคราะห์ข้อมูลจากการศึกษาเอกสาร ผู้วิจัยดำเนินการขอรับเอกสาร จากทางโรงเรียน ซึ่งผู้บริหารได้ให้ความอนุเคราะห์แล้ว เพื่อศึกษาทำความเข้าใจและวิเคราะห์ ตามกรอบของการศึกษา

4.3 การวิเคราะห์ข้อมูลภาคสนามจากแบบบันทึก (Field Notes) เป็นข้อมูล ที่ได้จากการสังเกตเกี่ยวกับเหตุการณ์ ปรากฏการณ์ และกิจกรรมต่าง ๆ ในโรงเรียน และ บางครั้งอาจมีการสัมภาษณ์เพื่อเป็นการยืนยันและการให้รายละเอียดเพิ่มเติมเกี่ยวกับการ ดำเนินการนั้น ๆ การนำข้อมูลภาคสนามทั้งหมดและข้อมูลจากการสัมภาษณ์มาสังเคราะห์ตาม กรอบการศึกษาและนำเสนอผลการศึกษา นำเสนอในรูปแบบรายงานเชิงพรรณนาวิเคราะห์ (Descriptive Analysis)

ผลการวิจัย

1. ผลการศึกษาสภาพปัจจุบันของโรงเรียนด้านการระดมทุนเพื่อการศึกษา ผู้วิจัยได้ ดำเนินการสำรวจโดยใช้แบบสอบถามเกี่ยวกับกิจกรรมการปฏิบัติงานในการระดมทุนเพื่อ การศึกษาของสถานศึกษาจำนวน 378 แห่ง จากผู้บริหารโรงเรียน ครูที่เกี่ยวข้องกับการระดม ทุนและประธานคณะกรรมการสถานศึกษาขั้นพื้นฐานของแต่ละสถานศึกษา โรงเรียนละ 3 คน แยกเป็นประชากรจากช่วงชั้นที่ 1 - 2 จำนวน 1026 คน ประชากรจากช่วงชั้นที่ 3 - 4 จำนวน 108 คน รวมเป็น 1,134 คนได้รับแบบสอบถามคืน จำนวน 352 โรง แยกเป็นช่วงชั้นที่ 1 - 2 จำนวน 323 โรง 969 คน ช่วงชั้นที่ 3 - 4 จำนวน 29 โรง 87 คน รวมเป็น 1056 คน พบว่า ผู้ตอบแบบสอบถามส่วนใหญ่เป็นเพศชาย ร้อยละ 63.78 อายุตั้งแต่ 45 ปีขึ้นไป ร้อยละ 67.23 มีการศึกษาระดับปริญญาโทขึ้นไป ร้อยละ 72.63 ดำรงตำแหน่ง 15 ปีขึ้นไป ร้อยละ 55.78 และผลการศึกษาสภาพการระดมทุนเพื่อการศึกษา พบว่า โดยรวมอยู่ในระดับมาก เมื่อ พิจารณาเป็นรายข้อพบว่า อยู่ในระดับมากที่สุด ($\bar{X} = 3.54$, S.D. = 0.65) 3 ข้อ ระดับมาก 18



ข้อ ระดับปานกลาง 4 ข้อ และระดับน้อย 5 ข้อ ข้อที่มีค่าเฉลี่ยสูงสุด คือ ข้อ 23 สถานศึกษามีบัญชีรับ จ่าย เกี่ยวกับการใช้งบประมาณ จากการระดมทุนอย่างชัดเจน ($\bar{X} = 4.75$, S.D. = 0.27) รองลงมาคือ ข้อ 12 สถานศึกษามีอำนาจในการจัดการบริหารเกี่ยวกับการระดมทุนอย่างเป็นเอกภาพ ($\bar{X} = 4.58$, S.D. = 0.92) และข้อ 3 บุคลากรในสถานศึกษามีองค์ความรู้ในเรื่องระดมทุน ($\bar{X} = 2.16$, S.D. = 0.29) มีค่าเฉลี่ยต่ำที่สุด และการศึกษาองค์ความรู้ด้านการระดมทุนที่ต้องการฝึกอบรม ในภาพรวมอยู่ในระดับมาก ($\bar{X} = 3.97$, S.D. = 0.53) ซึ่งเรื่องที่ต้องการอบรมพัฒนามากที่สุดคือ ข้อ 15 การวางแผนงานโครงการระดมทุนที่มีประสิทธิภาพ ($\bar{X} = 4.78$, S.D. = 0.32) อยู่ในระดับมากที่สุด รองลงมาคือ ข้อ 20 แนวทางการระดมทุนที่ประสบผลสำเร็จ ($\bar{X} = 4.75$, S.D. = 0.27) อยู่ในระดับมากที่สุด และข้อ 4 การสร้างแรงจูงใจให้ผู้บริจาค ($\bar{X} = 4.55$, S.D. = 0.23) อยู่ในระดับมากที่สุด

2. ผลการศึกษาแนวปฏิบัติที่ดี (Best Practice) ของ สถานศึกษาที่ประสบความสำเร็จด้านการระดมทุน พบว่าองค์ประกอบในการระดมทุนของสถานศึกษาที่ประสบความสำเร็จในการระดมทุน สำหรับโรงเรียนประถมศึกษามี 3 ขั้นตอน 14 องค์ประกอบ คือ ขั้นตอนที่ 1 ด้านการวางแผนระดมทุน มี 5 องค์ประกอบ 1) ศึกษาปัญหาและความต้องการ 2) กำหนดวัตถุประสงค์ และเป้าหมาย 3) กำหนดโครงการระดมทุน 4) แต่งตั้งคณะกรรมการและเครือข่าย 5) ตั้งงบประมาณ ขั้นตอนที่ 2 วิธีการดำเนินการระดมทุน มี 4 องค์ประกอบ 1) มอบหมายหน้าที่ความรับผิดชอบ 2) ประชาสัมพันธ์การระดมทุน 3) แสวงหาแหล่งทุน 4) จัดกิจกรรมระดมทุน ขั้นตอนที่ 3 กำกับติดตามและประเมินผลการระดมทุน มี 5 องค์ประกอบ 1) กำกับติดตามการระดมทุน 2) ตอบรับการบริจาค 3) สรุปรายรับ-รายจ่ายและรายงานผล 4) นำรายได้จากการระดมทุนไปดำเนินการตามวัตถุประสงค์ 5) ประกาศเกียรติคุณคณะกรรมการและผู้ให้การสนับสนุน โรงเรียนมัธยมศึกษา ที่ประสบความสำเร็จในการระดมทุน มี 3 ขั้นตอน 20 องค์ประกอบ คือขั้นตอนที่ 1 วางแผนระดมทุน มี 11 องค์ประกอบ 1) ศึกษาสภาพปัจจุบัน ปัญหาและความต้องการจำเป็น (Need Assessment) 2) กำหนดวัตถุประสงค์ในการระดมทุน 3) จัดทำแบบสรุปรายการและประมาณการงบประมาณ 4) กำหนดประเด็นเพื่อขอรับการสนับสนุนและกำหนดโครงการระดมทุน 5) ศึกษาความเป็นไปได้ของแผนการระดมทุน 6) ประชาสัมพันธ์สร้างความเข้าใจ 7) หาผู้นำในการระดมทุน 8) แต่งตั้งที่ปรึกษาการระดมทุน 9) แต่งตั้งคณะกรรมการและอาสาสมัครระดมทุน 10) เลือกกิจกรรมระดมทุน และ 11) ตั้งงบประมาณสนับสนุนการระดมทุน ขั้นตอนที่ 2 ดำเนินการระดมทุน มี 4 องค์ประกอบ 1) ประชาสัมพันธ์การระดมทุน 2) แสวงหาแหล่งบริจาคทุน 3) คัดเลือกศิษย์เก่าดีเด่น และ 4) จำหน่ายสลากรางวัลเพื่อการกุศล ขั้นตอนที่ 3 กำกับ ติดตามและประเมินผล มี 5 องค์ประกอบ 1) กำกับติดตามผลการระดมทุน 2) ตอบรับการบริจาค 3) สรุปและแจ้งรายรับ - รายจ่าย 4) ดำเนินการตามวัตถุประสงค์ และ 5) ประเมิน รายงาน และประชาสัมพันธ์ โดยสถานศึกษามีการแสดงภาวะผู้นำในการระดมทุน คือ ผู้อำนวยการโรงเรียน มีส่วนร่วมเป็น



ผู้บริจาคที่สำคัญในการระดมทุน เป็นกำลังสำคัญ ทำหน้าที่เป็นผู้บอกบุญในการระดมทุน ได้เข้าร่วมในกิจกรรมการระดมทุนอย่างสม่ำเสมอ มีการเชิญบุคคลภายนอกมาเป็นผู้นำหรือมีส่วนร่วมในการระดมทุน โดยอาศัยความร่วมมือจากผู้นำที่เป็นบุคคลภายนอกให้ช่วยเชิญชวนบุคคลอื่นและแนะนำบุคคลที่จะเป็นอาสาสมัครเข้ามาช่วยในการระดมทุน มีการประชาสัมพันธ์ โน้มน้าวให้บุคลากรที่เกี่ยวข้องและสาธารณชน เห็นความจำเป็นที่ต้องมีการระดมทุน ผู้อำนวยการโรงเรียนมีการสร้างทีมงานในการระดมทุน สถานศึกษากระตุ้นให้ผู้นำที่เป็นบุคคลภายนอกมีส่วนร่วมเป็นผู้บริจาคในการระดมทุน และผู้อำนวยการโรงเรียนมีการเชิญชวนให้ทุกฝ่ายเข้ามามีส่วนในการกำหนดวิสัยทัศน์ร่วมเพื่อการพัฒนาโรงเรียนในอนาคต

อภิปรายผล

1. จากผลการศึกษาสภาพปัจจุบันของโรงเรียนด้านการระดมทุนเพื่อการศึกษา การศึกษา พบว่า การระดมทุนในประเทศไทยอยู่ในระดับมาก ซึ่งอาจสืบเนื่องมาจากการจัดการศึกษาของประเทศไทยรัฐบาลให้การสนับสนุนไม่ทั่วถึง ละเพื่อให้เกิดประโยชน์สูงสุดต่อผู้เรียน โรงเรียนจำเป็นต้องแสวงหาแหล่งทุน และใช้วิธีการต่าง ๆ เพื่อหาแหล่งทุนมาใช้ในการจัดซื้อวัสดุ อุปกรณ์ เครื่องอำนวยความสะดวกและให้เกิดผลลัพธ์ต่อผู้เรียน ดังเช่น สำนักงานเลขาธิการสภาการศึกษา กล่าวไว้ว่า การจัดสรรงบประมาณให้สถานศึกษา ในระดับการศึกษาขั้นพื้นฐานไม่เพียงพอในการบริหารจัดการโรงเรียนให้มีคุณภาพ โดยเฉพาะโรงเรียนขนาดเล็ก เนื่องจากงบประมาณไม่เพียงพอสำหรับการบริหารจัดการในโรงเรียน นอกจากนี้ จากสรุปรายงานการวิจัยเรื่อง การวิเคราะห์ประสิทธิภาพของการจ่ายเพื่อการศึกษาของสำนักงานเลขาธิการสภาการศึกษา พบว่า สภาพปัจจุบันโรงเรียนในระดับการศึกษาขั้นพื้นฐาน ได้รับงบประมาณจากรัฐบาลเป็นเงินงบประมาณ ประเภทเงินอุดหนุนทั่วไป รายการเงินอุดหนุนค่าใช้จ่ายในการจัดการศึกษาขั้นพื้นฐาน หรือค่าใช้จ่ายรายหัว ซึ่งมีจำนวนไม่เพียงพอต่อการที่จะนำไปใช้ในการบริหารและการจัดการศึกษาของสถานศึกษาให้เกิดคุณภาพ แม้ว่ารัฐบาลจะเพิ่มจำนวนงบประมาณให้มากขึ้นตามลำดับแล้วก็ตาม ดังนั้น จึงจำเป็นที่โรงเรียนมัธยมศึกษาจะต้องมีภารกิจในการระดมทรัพยากรและการลงทุน (สำนักงานเลขาธิการสภาการศึกษา, 2549) ซึ่งจะสอดคล้องกับเจตนารมณ์และแนวทางการปฏิรูปการศึกษา (สำนักงานเลขาธิการสภาการศึกษา, 2547) และยังสอดคล้องกับการศึกษาของ ธาดา ยาวังเสน ได้ทำวิจัยเรื่อง การระดมทรัพยากรเพื่อการจัดการศึกษาของโรงเรียนขนาดเล็กในพื้นที่พิเศษจังหวัดเชียงราย เพื่อศึกษาสภาพการระดมทรัพยากรเพื่อการจัดการศึกษาของโรงเรียนขนาดเล็กในพื้นที่พิเศษจังหวัดเชียงราย ผลการศึกษาสรุปได้ดังนี้ ในภาพรวมผู้ตอบแบบสอบถามส่วนใหญ่เห็นว่าได้ระดมทรัพยากรเพื่อการจัดการศึกษาของโรงเรียนขนาดเล็กในพื้นที่พิเศษจังหวัดเชียงราย ด้านบุคลากร งบประมาณ อาคารสถานที่และวัสดุอุปกรณ์เป็นบางครั้ง ส่วนที่ได้ปฏิบัติบ่อยครั้งคือ เชิญคณะกรรมการสถานศึกษา ผู้ปกครองและชุมชนประชุมแลกเปลี่ยนความคิดเห็นในการ



วางแผน การจัดการศึกษาของโรงเรียน ประสานงาน ขอรับทุนจากภาคเอกชนและหน่วยงานราชการ บำรุงรักษา ซ่อมแซมการใช้อาคารสถานที่ของโรงเรียน สำรองและลำดับความสำคัญของวัสดุอุปกรณ์ที่จำเป็นในโรงเรียน จัดกิจกรรมให้นักเรียนศึกษาหาความรู้จากป่าไม้และพืชในท้องถิ่น และครูนำทรัพยากร ที่มีอยู่ในท้องถิ่นมาเป็นสื่อในการจัดการเรียนการสอน แต่ที่ได้ปฏิบัติบ่อยครั้ง คือขอการสนับสนุนจากครูอาสาที่มาจัดการเรียนการสอนโดยไม่คิดค่าจ้าง ขอการสนับสนุนจากมหาวิทยาลัยราชภัฏ ส่งนักศึกษามาฝึกประสบการณ์วิชาชีพครูในสถานศึกษา จัดตั้งกองทุนเพื่อการศึกษาขึ้นมาภายในโรงเรียน ได้รับความช่วยเหลือด้านทุนในการจัดการศึกษาจากต่างประเทศและจ้างครูอัตราจ้าง โดยใช้เงินของชาวบ้านหรืองบประมาณที่ได้จากหน่วยงานอื่น (ธาดา ยาวังเสน, 2550)

2. ผลการศึกษาสถานศึกษาที่มีแนวปฏิบัติที่ดี (Best Practice) ด้านการระดมทุน ประกอบด้วยการดำเนินงานของโรงเรียนประถมศึกษามี 3 ขั้นตอน 14 องค์ประกอบ คือ ขั้นตอนที่ 1 ด้านการวางแผนระดมทุน มี 5 องค์ประกอบ ขั้นตอนที่ 2 วิธีการดำเนินการระดมทุน มี 4 องค์ประกอบ ขั้นตอนที่ 3 กำกับติดตามและประเมินผลการระดมทุน มี 5 องค์ประกอบ และในโรงเรียนมัธยมศึกษา มี 3 ขั้นตอน 20 องค์ประกอบ คือ ขั้นตอนที่ 1 วางแผนระดมทุน มี 11 องค์ประกอบ ขั้นตอนที่ 2 ดำเนินการระดมทุน มี 4 องค์ประกอบ ขั้นตอนที่ 3 กำกับ ติดตามและประเมินผล มี 5 องค์ประกอบ ซึ่งเป็นลักษณะเฉพาะของโรงเรียนที่ผู้วิจัยศึกษาได้ทำการศึกษา ซึ่งสอดคล้องกับแนวคิดของ Levenson, S. สถานศึกษาจะประสบความสำเร็จในการระดมทุน ทั้งสถานศึกษาขนาดเล็ก ขนาดกลาง ขนาดใหญ่และขนาดใหญ่พิเศษ เมื่อมีรูปแบบวิธีการระดมทุนไปปฏิบัติที่พบว่าสามารถระดมทุนได้ประสบความสำเร็จโดยขอรับบริจาคได้เกินเป้าหมายที่ตั้งไว้ นั่น นอกจากจะเกิดจากการวางแผนใช้การบริจาคที่มีความเป็นไปได้แล้ว ปัจจัยสำคัญ คือ การระดมทุนจากผู้บริจาครายใหญ่ ที่สามารถดำเนินการได้ตามแผนที่วางไว้ เพราะหากไม่สามารถระดมทุนจากผู้บริจาครายใหญ่ตามแผนที่วางไว้ การระดมทุนจะไม่มีทางสำเร็จได้เลย ดังนั้นในการระดมทุนจะต้องให้ความสำคัญอย่างสูงยิ่งกับผู้บริจาครายใหญ่ เพราะถ้าหาผู้บริจาครายใหญ่ไม่ได้ตามแผนที่วางไว้ จะทำให้การระดมทุนไม่บรรลุผลตามเป้าหมาย หรือต้องหาผู้บริจาครายย่อยให้ได้เป็นจำนวนมากหลายเพื่อให้ได้ยอดบริจาคจำนวนมากเพื่อมาทดแทนยอดเงินบริจาคที่คาดว่าจะได้รับจากผู้บริจาครายใหญ่ ซึ่งเป็นสิ่งที่เป็นไปได้ เนื่องจากฐานผู้บริจาคมีอยู่เพียงจำกัด ดังนั้นหากไม่สามารถระดมทุนจากผู้บริจาครายใหญ่ได้จะทำให้การระดมทุนประสบปัญหาที่ไม่สามารถแก้ไขได้และการระดมทุนจะล้มเหลวในที่สุด (Levenson, S., 2003) สอดคล้องกับแนวคิดของ Seiler, T. L. กล่าวไว้ว่าบุคคลที่เป็นคณะกรรมการนโยบาย (Board of Trustees) คณะผู้บริหารระดับสูง (Senior Management) และผู้บริจาครายใหญ่ (Major Donors) คณะกรรมการนโยบายมีภารกิจ วิสัยทัศน์ นโยบายและภารกิจของหน่วยงาน คณะผู้บริหารระดับสูงมีหน้าที่บริหารจัดการให้บรรลุผลตามที่กำหนดในภารกิจ ผู้บริจาครายใหญ่ คือผู้ให้



การสนับสนุนต่อภารกิจและมีพันธะสัญญาในการบริจาคทุน บุคคลทั้ง 3 กลุ่มนี้ จะเป็นพลังสำคัญที่มีอิทธิพลและเป็นพลังขับเคลื่อนการระดมทุนสำหรับหน่วยงานที่มีขนาดใหญ่ อาจจะรวมบุคคลกลุ่มอื่น ๆ ด้วย เช่น คณะกรรมการอำนวยการ คณะกรรมการมูลนิธิ คณะกรรมการสมาคม และคณะกรรมการศิษย์เก่า เป็นต้น (Seiler, T. L., 2003) และยังสอดคล้องกับการศึกษาของ Ronald R. R. ได้วิจัยคุณลักษณะและแรงจูงใจของผู้บริจาคที่มีผลต่อการบริจาคเพื่อการอุดมศึกษา ผลการวิจัยพบว่า แรงจูงใจและคุณลักษณะของผู้บริจาคหลายด้านมีระดับนัยสำคัญทางสถิติ ปัจจัยจูงใจที่มีความสำคัญมากที่สุด ได้แก่ ผู้บริจาคเห็นคุณค่าต่อการอุดมศึกษา ผู้บริจาคมีความพึงพอใจต่อประสบการณ์ของตนในมหาวิทยาลัยและผู้บริจาคมีความเชื่อว่ามหาวิทยาลัยนี้ได้ให้การศึกษามีคุณภาพ คุณลักษณะของบริจาคที่สำคัญ ได้แก่ ผู้บริจาคที่มีอายุมากกว่ามีแนวโน้มที่จะบริจาคยอดเงินสูงกว่า และผู้บริจาคที่มีรายได้สูงกว่าบริจาคยอดเงินสูงกว่าสิทธิประโยชน์ด้านภาษีและการระบุนามบุคคลที่เป็นที่รักมีระดับนัยสำคัญ ในการจำแนกระหว่างผู้บริจาครายย่อยกับผู้บริจาครายใหญ่ ข้อค้นพบที่ไม่คาดหวังจากงานวิจัยนี้คือ มีผู้บริจาคจำนวนน้อยที่บริจาคไม่ใช่เงินสด ข้อค้นพบของงานวิจัยนี้มีประโยชน์ในการขยายให้มหาวิทยาลัยต่าง ๆ กำหนดผู้บริจาครายใหญ่บนพื้นฐานของการจำแนกประเภทของการบริจาค คุณภาพของมหาวิทยาลัยมีผลเกี่ยวข้องโดยตรงต่อการตัดสินใจของผู้บริจาค (Ronald R. R., 1997)

สรุป/ข้อเสนอแนะ

ข้อค้นพบที่ผู้วิจัยตั้งเป้าไว้เกี่ยวกับแนวปฏิบัติที่ดีในการด้านการระดมทุนเพื่อการศึกษาของโรงเรียนในสังกัดสำนักงานคณะกรรมการการศึกษาขั้นพื้นฐาน สภาพการระดมทุนเพื่อการศึกษาอยู่ในระดับมาก และมีความต้องการฝึกอบรมอยู่ในระดับมาก หลักจากการศึกษาแนวปฏิบัติที่ดีได้ทราบว่าในการระดมทุนของโรงเรียนประถมศึกษาที่มี 3 ชั้นตอน 14 องค์กรประกอบ คือ ชั้นตอนที่ 1 ด้านการวางแผนระดมทุน มี 5 องค์กรประกอบ ชั้นตอนที่ 2 วิธีการดำเนินการระดมทุน มี 4 องค์กรประกอบ ชั้นตอนที่ 3 กำกับติดตามและประเมินผลการระดมทุน มี 5 องค์กรประกอบ และในโรงเรียนมัธยมศึกษาได้แนวปฏิบัติที่ดีในการด้านการระดมทุน มี 3 ชั้นตอน 20 องค์กรประกอบ คือ ชั้นตอนที่ 1 วางแผนระดมทุน มี 11 องค์กรประกอบ ชั้นตอนที่ 2 ดำเนินการระดมทุน มี 4 องค์กรประกอบ ชั้นตอนที่ 3 กำกับ ติดตามและประเมินผล มี 5 องค์กรประกอบ จากข้อค้นพบนี้ผู้วิจัยจึงมีข้อเสนอแนะสำหรับผู้บริหารสถานศึกษาและคณะกรรมการสถานศึกษาต้องทำงานร่วมกัน มีการแต่งตั้งคณะกรรมการในการดำเนินการจัดการในด้านต่าง ๆ ตั้งแต่คณะกรรมการวางแผนงาน คณะกรรมการดำเนินงาน คณะกรรมการในส่วนต่าง ๆ ที่เกี่ยวข้อง และมีคณะกรรมการในการกำกับติดตาม ตรวจสอบ ประเมินผล และร่วมกันทำงานเป็นทีมเพื่อให้เกิดประสิทธิภาพและมีประสิทธิผล ซึ่งจะเป็นแนวทางในการระดมทุนเพื่อการศึกษาจะทำให้นักเรียนได้รับประโยชน์จากสิ่งที่ได้จากการ



ระดมทุนการศึกษาสูงสุด ซึ่งผู้บริหารควรนำขั้นตอนการระดมทุนนี้ไปใช้กับโรงเรียนอื่น ๆ เพื่อเป็นการนำองค์ความรู้เรื่องการระดมทุนเพื่อการศึกษาไปใช้กับโรงเรียนทุกขนาด และนำวิจัยปฏิบัติการไปใช้ในทุกสถานศึกษาระดับการศึกษาอื่น เพื่อเป็นการศึกษาความเป็นไปได้ว่ามีประสิทธิภาพมากน้อยเพียงใด

เอกสารอ้างอิง

- กรมสามัญศึกษา. (2546). คู่มือครูระบบการดูแลช่วยเหลือนักเรียนช่วงชั้นที่ 3-ช่วงชั้นที่ 4 (ชั้นมัธยมศึกษาปีที่ 1-6). กรุงเทพมหานคร: สำนักงานกิจการโรงพิมพ์องค์การสงเคราะห์ทหารผ่านศึก.
- ธาดา ยาวังเสน. (2550). การระดมทรัพยากรเพื่อการจัดการศึกษาของโรงเรียนขนาดเล็กในพื้นที่พิเศษจังหวัดเชียงราย. ใน วิทยานิพนธ์ครุศาสตรมหาบัณฑิต สาขาวิชาการบริหารการศึกษา. มหาวิทยาลัยราชภัฏเชียงราย.
- บุญชม ศรีสะอาด. (2545). การวิจัยเบื้องต้น. (พิมพ์ครั้งที่ 7). กรุงเทพมหานคร: สุวีริยาสาส์น.
- วิระวัชร สุทรนันท์. (2551). การพัฒนาแนวทางการวางแผนการระดมทรัพยากรและการลงทุนเพื่อการศึกษาในสถานศึกษาขนาดเล็ก. ใน วิทยานิพนธ์ครุศาสตรมหาบัณฑิต สาขาวิชาการบริหารการศึกษา. มหาวิทยาลัยราชภัฏพระนครศรีอยุธยา.
- สำนักงานคณะกรรมการการศึกษาขั้นพื้นฐาน. (2557). ข้อมูลสารสนเทศ ประจำปีการศึกษา 2556. กรุงเทพมหานคร: สำนักงานคณะกรรมการการศึกษาขั้นพื้นฐาน.
- สำนักงานรับรองมาตรฐานและประเมินคุณภาพการศึกษา. (2547). หลักเกณฑ์และวิธีการประเมินคุณภาพภายนอกของสถานศึกษาระดับการศึกษาขั้นพื้นฐาน. กรุงเทพมหานคร: บริษัทพิมพ์ดี.
- สำนักงานเลขาธิการสภาการศึกษา. (2547). การประชุมวิชาการ การวิจัยทางการบริหารการศึกษา. กรุงเทพมหานคร: โรงพิมพ์และทำปกเจริญผล.
- _____. (2548). แผนยุทธศาสตร์การพัฒนาข้าราชการ พ.ศ. 2548-2551. กรุงเทพมหานคร: พรึกหวานกราฟฟิค.
- _____. (2549). 15 รูปแบบการบริหารโรงเรียน ของผู้บริหารสถานศึกษาต้นแบบรุ่น 1 ปี 2544. กรุงเทพมหานคร: 21 เซ็นจูรี่.
- สำนักนโยบายและแผนการศึกษาขั้นพื้นฐาน. (2562). นโยบายสำนักงานคณะกรรมการการศึกษาขั้นพื้นฐาน ปีงบประมาณ พ.ศ. 2562. เรียกใช้เมื่อ 5 กรกฎาคม 2560 จาก <http://plan.bopp-obec.info/>
- Denzin, N. K. (1970). *Sociological Methods: A source Book*. Chicago: Aldine.



Levenson, S. (2003). Fundraising help for School Principals and other School Leaders. Retrieved September 12 , 2017, from <http://www.arc.gov/index.do?nodeId=1729>

Ronald R. R. (1997). Impact of Donor Motivations and Characteristics on Giving to Higher Education. In A Dissertation Doctor of Philosophy. University of Oklahoma Graduate College.

Seiler, T. L. (2003). Developing and Articulating a Case for Support. (2nd ed.). an Francisco: Jossey-Bass.

ตัวชี้วัดความสำเร็จการจัดการชั้นเรียนแบบผู้เรียนมีส่วนร่วมของโรงเรียน
มัธยมศึกษาในภาคตะวันออกเฉียงเหนือ*

THE DEVELOPMENT INDICATOR OF SUCCESS STUDENT'S
PARTICIPATION IN CLASSROOM MANAGEMENT FOR
SECONDARY SCHOOL IN NORTHEAST

อดุลย์เดช ศรีพิลา

Aduldej Srepila

สุจิน บุตรดีสุวรรณ

Sujin Budeesuwan

ปรีดา ล่ามะนา

Preeda Lumana

มหาวิทยาลัยมหาสารคาม

Maharakham University, Thailand

E-mail: aduldej.new@gmail.com

บทคัดย่อ

บทความฉบับนี้มีวัตถุประสงค์เพื่อศึกษาสภาพการดำเนินการจัดการชั้นเรียนของโรงเรียนมัธยมศึกษา และเพื่อพัฒนาตัวชี้วัดความสำเร็จการจัดการชั้นเรียนแบบผู้เรียนมีส่วนร่วมของโรงเรียนมัธยมศึกษาในภาคตะวันออกเฉียงเหนือ ดำเนินการวิจัยแบบผสมวิธีแบ่งขั้นตอนการวิจัยออกเป็น 2 ระยะ ประกอบไปด้วย ระยะที่ 1 การศึกษาสภาพการบริหารจัดการในชั้นเรียนของโรงเรียนมัธยมศึกษาในภาคตะวันออกเฉียงเหนือ ใช้วิธีดำเนินการวิจัยเชิงปริมาณ กลุ่มตัวอย่างเป็นโรงเรียน จำนวน 274 โรงเรียน เป็นนักเรียนในโรงเรียนกลุ่มตัวอย่างโรงเรียนละ 1 ห้อง ห้องละ 10 คน รวมทั้งสิ้น 2,740 คน ครูในโรงเรียนกลุ่มตัวอย่าง โรงเรียนละ 5 คน รวมทั้งสิ้น 1,370 คน โดยการสุ่มแบบชั้นและการสุ่มอย่างง่าย เครื่องมือที่ใช้เป็นแบบสอบถามประมาณค่า 5 ระดับ มีค่าอำนาจจำแนกอยู่ระหว่าง 0.244 – 8.675 และความเชื่อมั่นเท่ากับ 0.977 วิเคราะห์หาค่าเฉลี่ย และส่วนเบี่ยงเบนมาตรฐาน และระยะที่ 2 การพัฒนาตัวชี้วัดความสำเร็จการบริหารจัดการในชั้นเรียนของโรงเรียนมัธยมศึกษาในภาคตะวันออกเฉียงเหนือ ใช้วิธีดำเนินการวิจัยเชิงคุณภาพ โดยมีกลุ่มผู้เข้าร่วมวิจัย จำนวน 18 คน โดยใช้วิธีการเลือกแบบเจาะจง เครื่องมือที่ใช้เป็นแบบบันทึกรายการ วิเคราะห์ข้อมูลโดยการวิเคราะห์เนื้อหา ผลการวิจัยพบว่าสภาพการจัดการชั้นเรียนของโรงเรียนมัธยมศึกษาในภาคตะวันออกเฉียงเหนือ ภาพรวม อยู่ในระดับปานกลาง (\bar{X} = 3.00, S.D. = 2.24) และผลการ

* Received 29 May 2020; Revised 14 July 2020; Accepted 18 July 2020



วิเคราะห์ตัวชี้วัดความสำเร็จการมีส่วนร่วมการจัดการชั้นเรียนของโรงเรียนมัธยมศึกษาในภาคตะวันออกเฉียงเหนือ โดยการจัดประชุมเชิงปฏิบัติการแบบมีส่วนร่วมอย่างสร้างสรรค์ ซึ่งการดำเนินการประชุมร่วมกันระดมสมองของทีมงานได้กำหนดตัวชี้วัดความสำเร็จในการจัดกิจกรรมทั้ง 3 ด้าน ประกอบไปด้วยด้านการจัดการเรียนรู้ 22 ตัวชี้วัด ด้านวินัยในชั้นเรียน 30 ตัวชี้วัด และด้านบรรยากาศในชั้นเรียน 20 ตัวชี้วัด

คำสำคัญ: ตัวชี้วัดความสำเร็จ, การจัดการชั้นเรียน, การมีส่วนร่วม

Abstract

The objective of this research was: to study the current situation of classroom management of secondary school in northeast, and develop the indicators of success Student's Participation in Classroom Management for Secondary School in Northeast. This Mix-method research. The research study was divided into 2 phases as follows: Phase 1 were study the current situation of classroom management of secondary school in northeast quantitative research methods. The sample consisted 274 schools. Students sample group of room 1 per school, 10 persons per room, a total 2,740 people 5 teachers in each school, totaling 1,370 persons. Sample by Cluster Random Sampling and Sample Random Sampling. The instrument used as a questionnaire for estimating 5 levels with discrimination between 0.244 to 8.675 and reliability of 0.977. The data analysis included the Mean and Standard Deviation. Phase 2 was developing the indicators of success classroom management of secondary school in northeast quantitative research methods. Use Purposively selected by 18 participants, tools as item records, and the data analysis included the content analysis. The research findings were as follows: According to the study and investigation of current situation of classroom management from secondary school in northeast the overall at a medium level ($\bar{X} = 3.00$, S.D. = 2.24). And the findings of analysis indicator of success in the student's participation in classroom management by organizing the Workshop Participatory Creative, the implementation of conference for teamwork's collaboration in brainstorming, 3 aspects of indicator for success in activity organization, were determined including: 22 indicators of learning management participation, 30 indicators of classroom disciplines, and 20 indicators of classroom atmosphere

Keyword: Indicator of Success, Classroom Management, Participation



บทนำ

พระราชบัญญัติการศึกษาแห่งชาติ พ.ศ.2552 และแก้ไขเพิ่มเติม (ฉบับที่ 2) พ.ศ. 2545 ได้กำหนดแนวทางในการจัดการศึกษาในมาตรา 22 และมาตรา 24 มีใจความสรุปได้ว่าการจัดการศึกษาที่มีคุณภาพนั้นต้องเน้นที่ผู้เรียนเป็นสำคัญ โดยให้นักเรียนได้คิด ได้ทำจากสถานการณ์ต่าง ๆ ใช้สื่อการสอนที่หลากหลาย จัดการเรียนรู้แหล่งวิทยาการต่าง ๆ ที่อยู่รอบตัวผู้เรียน และจัดการเรียนรู้ให้เกิดขึ้นได้ตลอดเวลา ทุกสถานที่ทั้งในและนอกห้องเรียน รวมทั้งได้เรียนรู้จากแหล่งเรียนรู้ชุมชน เพื่อฝึกทักษะกระบวนการคิด การบริหารจัดการ เชนิฐสถานการณ์ รวมทั้งประยุกต์องค์ความรู้ไปใช้ในการป้องกันและแก้ปัญหาในชีวิตจริงได้ (ชัยวัฒน์ สุทธิรัตน์, 2553) นอกจากนี้กระทรวงศึกษาธิการได้ประกาศให้ดำเนินการปฏิรูปการศึกษาในทศวรรษที่ 2 (พ.ศ. 2552 – 2561) โดยกำหนดเป้าหมายว่าภายในปี 2561 คนไทยยุคใหม่จะมีคุณลักษณะสำคัญดังนี้ 1) สามารถเรียนรู้ได้ด้วยตัวเองรักการอ่านและมีนิสัยใฝ่เรียนรู้ตลอดชีวิต 2) มีความสามารถในการสื่อสาร สามารถคิด วิเคราะห์ แก้ปัญหาคิดริเริ่มสร้างสรรค์ 3) มีจิตสาธารณะ มีระเบียบวินัย เห็นแก่ประโยชน์ส่วนรวมสามารถทำงานเป็นกลุ่ม 4) มีศีลธรรม คุณธรรม จริยธรรม ค่านิยม จิตสำนึก และความภูมิใจในความเป็นไทย ยึดมั่นในการปกครองระบอบประชาธิปไตยอันมีพระมหากษัตริย์ทรงเป็นประมุข รังเกียจการทุจริตและสามารถก้าวทันโลก (ถวัลย์ มาศจรัส, 2553)

นอกจากนี้เกณฑ์การประเมินคุณภาพภายนอกสถานศึกษารอบที่ 3 ในระดับการศึกษาขั้นพื้นฐานตามกฎหมายกระทรวง ว่าด้วยระบบหลักเกณฑ์และวิธีการประกันคุณภาพการศึกษา พ.ศ. 2553 ครอบคลุม มาตรฐานการศึกษาเกี่ยวกับการจัดการเรียนการสอนที่เน้นผู้เรียนเป็นสำคัญ ซึ่งการประเมินคุณภาพภายนอกรอบที่ 3 (พ.ศ.2554 - 2558) ได้กำหนดกลุ่มตัวบ่งชี้ที่เกี่ยวข้องกับผู้เรียนโดยตรงถึง 6 ตัวบ่งชี้ ได้แก่ ผู้เรียนมีสุขภาพร่างกายและสุขภาพจิตที่ดี ผู้เรียนมีคุณธรรม จริยธรรมและค่านิยมที่พึงประสงค์ผู้เรียนมีความใฝ่รู้และเรียนรู้อย่างต่อเนื่อง ผู้เรียนคิดเป็นทำเป็น ผลสัมฤทธิ์ทางการเรียนของผู้เรียน และการจัดการเรียนการสอนที่เน้นผู้เรียนเป็นสำคัญ เกณฑ์การประเมินได้อธิบายถึงการจัดการเรียนการสอนของครูอย่างมีประสิทธิภาพ โดยเน้นผู้เรียนเป็นสำคัญ พิจารณาที่การจัดบรรยากาศที่เอื้อต่อการเรียนรู้และการดูแลช่วยเหลือผู้เรียนให้เกิดการเรียนรู้ การจัดเตรียมและใช้สื่อให้เหมาะสมกับกิจกรรม การกำหนดเป้าหมายที่ต้องการให้เกิดขึ้นกับผู้เรียนด้านความรู้ทักษะกระบวนการคิดรวบยอด หลักการและความสัมพันธ์รวมทั้งคุณลักษณะที่พึงประสงค์ และการออกแบบการเรียนรู้ การจัดการเรียนรู้ที่ตอบสนองความแตกต่างระหว่างบุคคล (สำนักงานรับรองมาตรฐานและประเมินคุณภาพการศึกษา, 2553) จะเห็นได้ว่าจากมาตรฐานด้านผู้เรียนจะเน้นให้นักเรียนมีการพัฒนาการด้านร่างกาย จิตใจ สติปัญญา อารมณ์และสังคมโดยมุ่งให้ผู้เรียนเป็นคนที่มีความสามารถตามศักยภาพอย่างมีความสุข ซึ่งเป็นข้อกำหนดด้านคุณลักษณะ และคุณภาพการศึกษา



แนวทางการดำเนินการจัดการศึกษาข้างต้น ได้มีการดำเนินการประเมินคุณภาพการจัดการศึกษาของประเทศไทย ซึ่งดำเนินการประเมินโดยสำนักงานรับรองมาตรฐานและประเมินคุณภาพการศึกษา (สมศ.) พบว่าผู้เรียนมีความสามารถในการคิดวิเคราะห์ คิดสังเคราะห์ คิดอย่างมีวิจารณ์ญาณ คิดสร้างสรรค์ คิดไตร่ตรอง และมีวิสัยทัศน์มีคุณภาพระดับน้อยที่สุดร้อยละ 11.8 เท่านั้น ซึ่งผลดังกล่าวสอดคล้องกับการประเมินคุณภาพด้านครูผู้สอนของสำนักงานรับรองมาตรฐานและประเมินคุณภาพการศึกษา (สมศ.) ที่พบว่า ครูมีความสามารถในการจัดการเรียนการสอนอย่างมีประสิทธิภาพและเน้นผู้เรียนเป็นสำคัญมีคุณภาพระดับดี เพียงร้อยละ 31.1 (สำนักงานรับรองมาตรฐานและประเมินคุณภาพการศึกษา, 2553) สำนักงานรับรองมาตรฐานและประเมินคุณภาพการศึกษา (สมศ.) ได้ให้ข้อเสนอแนะเชิงนโยบายว่า คุณภาพที่ต้องปรับปรุง ได้แก่ คุณภาพด้านผู้เรียนในเรื่องความสามารถคิดอย่างเป็นระบบ ความรู้และทักษะที่จำเป็นต่อหลักสูตร ทักษะการแสวงหาความรู้ และพัฒนาตนเองอย่างต่อเนื่อง และทักษะการทำงาน รักการทำงาน สามารถทำงานร่วมกับผู้อื่นได้ มีเจตคติที่ดีต่ออาชีพสุจริต สำหรับมาตรฐานด้านครูผู้สอน ที่ต้องปรับปรุงคือความสามารถในการจัดการเรียนการสอนอย่างมีประสิทธิภาพ โดยเฉพาะการสอนที่เน้นผู้เรียนเป็นสำคัญ (สำนักงานรับรองมาตรฐานและประเมินคุณภาพการศึกษา, 2553)

การศึกษาความรู้สึกเกี่ยวกับการมีส่วนร่วมหรือความรู้สึกว่าตนเป็นส่วนหนึ่งของโรงเรียนมีความสำคัญต่อการเรียน การสำรวจและวิเคราะห์ข้อมูลของ OECD (Organization for Economic Co-operation and Development) พบว่าประเทศที่มีผลสัมฤทธิ์ทางการเรียนสูงส่วนใหญ่ จะมีความรู้สึกในเชิงบวกกับการมีส่วนร่วมในโรงเรียน แต่สำหรับนักเรียนในประเทศไทย พบว่านักเรียนทุกสังกัดของสำนักงานการศึกษาขั้นพื้นฐานมีความรู้สึกเป็นส่วนหนึ่งของโรงเรียนต่ำ (ดัชนี - 0.29) นอกจากนี้ยังพบว่านักเรียนที่มีความรู้สึกเป็นส่วนหนึ่งของโรงเรียนสูงจะมีผลการสอบวิชาคณิตศาสตร์สูง หากเปรียบเทียบเป็นภาค พบว่ากรุงเทพมหานคร และจังหวัดในภาคกลางจะมีความรู้สึกในการมีส่วนร่วมเป็นส่วนหนึ่งของโรงเรียนสูงมาก และผลการสอบวิชาคณิตศาสตร์ก็สูงกว่าทุกภาค ในขณะที่ภาคตะวันออกเฉียงเหนือมีความรู้สึกในการมีส่วนร่วมและเป็นส่วนหนึ่งของโรงเรียนอยู่ในระดับต่ำกว่า และยังพบว่าการสร้างบรรยากาศเพื่อเพิ่มความรู้สึกการมีส่วนร่วมเป็นส่วนหนึ่งของโรงเรียน จะนำไปสู่การเรียนวิชาคณิตศาสตร์และวิทยาศาสตร์ได้ดีด้วย เมื่อศึกษาด้านระเบียบวินัยในชั้นเรียน พบว่าภาคตะวันออกเฉียงเหนือและภาคใต้มีค่าดัชนีเกี่ยวกับวินัยในชั้นเรียนเป็นลบ ในขณะที่ทุกภาครวมถึงกรุงเทพมหานครมีค่าเป็นบวก (สุนีย์ คล้ายนิล และคณะ, 2549)

การจัดสภาพการเรียนการสอนของโรงเรียนมัธยมศึกษาโดยทั่ว ๆ ไปในปัจจุบัน บรรยากาศการเรียนการสอนที่เป็นอยู่ไม่ได้จัดการเรียนการสอนให้สอดคล้องกับหลักความแตกต่างระหว่างบุคคลมากนัก อาจจะเป็นเพราะว่ามีจำนวนนักเรียนมากขึ้น โอกาสที่ครูเองจะเข้าไปสัมผัสกับผู้เรียนเพื่อตอบสนองความต้องการรายบุคคลมีน้อยลง การเรียนการสอนโดย



มีครูเป็นศูนย์กลางการเรียนรู้เป็นวิธีที่ง่ายต่อการสอนจึงเป็นเทคนิคที่นิยมนำมาใช้สอน เทคนิคการสอนที่พบมากที่สุดคือการสอนแบบบรรยายโดยมีครูเป็นศูนย์กลาง และครูส่วนใหญ่ก็จะตั้งความหวังไว้ว่านักเรียนทุกคนจะต้องเรียนได้เท่า ๆ กัน ซึ่งขัดกับหลักจิตวิทยาว่าด้วยความแตกต่างระหว่างบุคคลที่คนแต่ละคนมีความสนใจความสามารถ ความถนัดและมีวิธีเรียนรู้ที่แตกต่างกัน ดังนั้นผู้เรียนแต่ละคนจะรับความรู้ที่ถ่ายทอดได้ไม่เท่ากัน การสอนโดยยึดครูเป็นศูนย์กลางเพียงอย่างเดียวจะไม่ตอบสนองความแตกต่างรายบุคคลได้ครบทั้งหมด (ศูนย์ปฏิบัติการปฏิรูปการศึกษา, 2550) จากการที่บรรยายกาศการเรียนการสอน โดยยึดครูเป็นศูนย์กลางการเรียนรู้มานับร้อยปีส่งผลให้เกิดปัญหาการเรียนการสอนขึ้น กล่าวคือ ผลผลิตทางการศึกษาของเราขาดคุณลักษณะที่สำคัญคือ ความกล้าและรู้จักแสดงความคิดเห็นต่อชุมชน การแสวงหาความรู้ด้วยตนเอง การทำงานร่วมกันอย่างมีประสิทธิภาพ ความคิดริเริ่มสร้างสรรค์ และความรับผิดชอบต่อสังคมที่ตนเองอยู่ (รุ่ง แก้วแดง, 2543)

การจัดการเรียนการสอนในห้องเรียนที่ครูต้องสอนเนื้อหาให้ทันตามหลักสูตร ซึ่งเต็มไปด้วยเนื้อหามากมาย ด้วยหน้าที่หลายอย่างจึงต้องทำให้ครูหลายท่านพยายามสอนเนื้อหาให้ทันเปรียบเสมือนการกรอกความรู้ให้กับนักเรียนโดยไม่ตั้งใจ และครูที่มีประสบการณ์ด้านการสอนมากมักจะมีความเชื่อมั่นในวิธีการควบคุมชั้นเรียนของตนเองสูง โดยบังคับให้นักเรียนต้องเชื่อฟังและอยู่ในระเบียบวินัยอย่างเคร่งครัดจนเกินไป ถือว่าเป็นแนวทางที่ไม่สอดคล้องกับแนวการเรียนการสอนในปัจจุบันมากนัก (ศศิธร ชันดิธรางกูร, 2551) การแสดงออกของครูในห้องเรียนเป็นไปในลักษณะที่ครูมีบทบาทในทุก ๆ อย่างในห้องเรียนอยู่ตลอดเวลา นักเรียนไม่มีโอกาสได้พูดหรือแสดงความคิดเห็นเท่าใด ผลคือเมื่อนักเรียนเติบโตขึ้นจึงไม่กล้าแสดงความคิดเห็นต่อชุมชน บางคนกล้าแต่ไม่รู้จักแสดงความคิดเห็น ซึ่งการแสดงความคิดเห็นเหล่านั้นเป็นทักษะอย่างหนึ่งที่ต้องมีการฝึกฝนและปลูกฝังตั้งแต่เยาว์วัย การจัดการในห้องเรียนที่ครูเป็นศูนย์กลางที่ครูเป็นผู้ถ่ายทอดเนื้อหาให้นักเรียนเพียงอย่างเดียว ยังทำให้นักเรียนขาดโอกาสในการตัดสินใจด้วยตนเอง เพราะผู้เรียนมีโอกาสดำเนินกิจกรรมที่ต้องตัดสินใจด้วยตนเองน้อยมาก (สำนักงานเลขาธิการรัฐมนตรี, 2550) การให้ผู้เรียนมีบทบาทมีส่วนร่วมในกิจกรรมการสอนและกิจกรรมต่าง ๆ ในห้องเรียน จะเป็นการกระตุ้นให้ผู้เรียนเกิดความอยากรู้อยากเรียนอยากเห็น ส่งเสริมให้ผู้เรียนทำกิจกรรมต่าง ๆ ที่ก่อให้เกิดความรู้ความเข้าใจและประสบการณ์ด้วยตนเอง การจัดการเรียนรู้แบบผู้เรียนมีส่วนร่วมในการดำเนินกิจกรรมต่าง ๆ จะก่อให้เกิดความรู้สึกถึงความสำคัญของตนเอง ความสนุกสนาน โดยเฉพาะการมีสื่อที่หลากหลายเป็นตัวกระตุ้นโดยยึดผู้เรียนเป็นสำคัญ (สำนักงานคณะกรรมการการศึกษาแห่งชาติ, 2543)

จากผลการประเมินคุณภาพการศึกษาจากสำนักงานรับรองมาตรฐานและประเมินคุณภาพการศึกษา ในรอบที่ 2 เป็นการยืนยันว่า มาตรฐานด้านผู้เรียนจะเป็นปัญหาที่ต้องได้รับการปรับปรุงและพัฒนาให้มากที่สุด โดยเฉพาะด้านที่เกี่ยวกับพฤติกรรมกรการเรียนรู้และผลสัมฤทธิ์ของผู้เรียนรวมถึงความมีวินัย ความกล้าแสดงออก การมีส่วนร่วมหรือบทบาทหน้าที่



ในห้องเรียนเกี่ยวกับการจัดการเรียนรู้ การสร้างบรรยากาศในห้องเรียน การสร้างกฎกติกาและวินัยในห้องเรียน นอกจากนี้การตัดสินใจในการดำเนินกิจกรรมต่าง ๆ ในห้องเรียน มักมาจากครูเป็นผู้กำหนดให้ทั้งสิ้น ทั้งที่นักเรียนส่วนใหญ่ในโรงเรียนระดับมัธยมศึกษาส่วนใหญ่เป็นวัยรุ่น มีความคิดเป็นของตนเองมีความกล้าที่จะแสดงออกในหลาย ๆ ด้านแต่กลับถูกชี้แนะโดยครูที่ถือว่าเป็นผู้ที่มีอำนาจในห้องเรียน สิ่งเหล่านี้ควรจะได้ รับการเปลี่ยนแปลงปรับปรุงโดยการที่ผู้เรียนได้มีส่วนร่วมในการแก้ไขปัญหามากขึ้น ดังนั้นผู้วิจัยจึงได้ทำการวิจัยเกี่ยวกับการบริหารจัดการในชั้นเรียนแบบผู้เรียนมีส่วนร่วมของโรงเรียนมัธยมศึกษาในภาคตะวันออกเฉียงเหนือขึ้น โดยอาศัยการมีส่วนร่วมของนักเรียนทุกคน เสริมสร้างความเป็นประชาธิปไตยในชั้นเรียน รวมถึงให้ครูผู้สอนเข้าใจและรับรู้ความต้องการของผู้เรียนที่แท้จริง เพื่อให้ผู้เรียนได้แสดงออกในด้านต่าง ๆ อย่างเต็มที่ และพัฒนาศักยภาพของผู้เรียนให้มากที่สุด

วัตถุประสงค์ของการวิจัย

1. เพื่อศึกษาสภาพปัจจุบันการจัดการชั้นเรียนแบบผู้เรียนมีส่วนร่วมของโรงเรียนมัธยมศึกษาในภาคตะวันออกเฉียงเหนือ
2. เพื่อพัฒนาตัวชี้วัดความสำเร็จในการจัดการชั้นเรียนแบบผู้เรียนมีส่วนร่วมของโรงเรียนมัธยมศึกษาในภาคตะวันออกเฉียงเหนือ

วิธีดำเนินการวิจัย

การพัฒนาตัวชี้วัดความสำเร็จในการจัดการชั้นเรียนแบบผู้เรียนมีส่วนร่วมของโรงเรียนมัธยมศึกษาในภาคตะวันออกเฉียงเหนือ ผู้วิจัยได้ดำเนินงานโดยใช้วิธีการวิจัยแบบผสมวิธี (Mix – Method) แบ่งการวิจัยออกเป็น 2 ระยะ คือ ตามลำดับดังนี้

ระยะที่ 1 การศึกษาสภาพการจัดการชั้นเรียนแบบผู้เรียนมีส่วนร่วมของโรงเรียนมัธยมศึกษาในภาคตะวันออกเฉียงเหนือ มีรายละเอียดดังนี้

1. ศึกษาเอกสารเกี่ยวกับการบริหารจัดการในชั้นเรียน โดยผู้วิจัยได้ศึกษาจากเอกสาร ตำรา งานวิจัยที่เกี่ยวกับการจัดการชั้นเรียน และแนวคิดการมีส่วนร่วม ผลการศึกษาได้องค์ประกอบของการจัดการชั้นเรียนที่ถือว่าเป็นกรอบแนวคิดในการพัฒนา คือ 1.1) การมีส่วนร่วมของผู้เรียนในการสร้างบรรยากาศในชั้นเรียน คือ สร้างสภาพแวดล้อมของห้องเรียน เพื่อให้เกิดบรรยากาศที่เหมาะสมต่อการเรียน 1.2) การมีส่วนร่วมของผู้เรียนในการจัดการเรียนรู้ คือ การเปิดโอกาสให้ผู้เรียนมีส่วนร่วมในกิจกรรมการเรียนรู้ ให้ผู้เรียนได้เรียนรู้ร่วมกัน โดยแต่ละคนจะต้องมีส่วนร่วมในกิจกรรม และมีส่วนร่วมในความสำเร็จ และ 1.3) การมีส่วนร่วมของผู้เรียนในการพฤติกรรมและวินัยในชั้นเรียน คือการพัฒนาพฤติกรรมเพื่อให้ผู้เรียนมีคุณลักษณะที่พึงประสงค์ของทางโรงเรียน ส่งผลให้ผู้เรียนเป็นคนมีความรับผิดชอบ ซื่อสัตย์ เสียสละต่อส่วนรวม เป็นผู้นำและผู้ตามที่ดี โดยหลักการที่สำคัญประกอบด้วย หลักการของห้องเรียน



คุณภาพ หลักการจัดการชั้นเรียนแบบประชาธิปไตย หลักการมีส่วนร่วม หลักการจัดการเรียนรู้ โดยยึดผู้เรียนเป็นสำคัญ หลักการเรียนรู้แบบร่วมมือ หลักการจัดบรรยากาศในชั้นเรียน

2. ประชากรและกลุ่มตัวอย่าง

2.1 ประชากร ได้แก่ โรงเรียนมัธยมศึกษาสังกัดสำนักงานเขตพื้นที่ การศึกษามัธยมศึกษาในภาคตะวันออกเฉียงเหนือ ในระดับชั้นมัธยมศึกษาปีที่ 1 – 6 จำนวน 933 โรงเรียน รวมทั้งสิ้น 7,168 ห้องเรียน (สำนักงานเขตพื้นที่การศึกษามัธยมศึกษา เขต 27, 2557)

2.2 กลุ่มตัวอย่าง ได้แก่ ครูและนักเรียนในโรงเรียนมัธยมศึกษาใน ภาคตะวันออกเฉียงเหนือ ได้มาโดยการสุ่มแบบกลุ่ม (Cluster Random Sampling) และการ สุ่มอย่างง่าย (Sample Random Sampling) จำนวน 274 โรงเรียน โดยใช้วิธีการกำหนดขนาด ของกลุ่มตัวอย่างจากตารางของ Krejcie & Morgan (บุญชม ศรีสะอาด, 2545) ประกอบด้วย โรงเรียนมัธยมศึกษาขนาดใหญ่ จำนวน 74 โรงเรียน โรงเรียนมัธยมศึกษาขนาดกลาง จำนวน 125 โรงเรียน และโรงเรียนมัธยมศึกษาขนาดเล็ก จำนวน 75 โรงเรียน ได้กลุ่มตัวอย่าง จากการสุ่ม ดังนี้ 1) นักเรียนในโรงเรียนกลุ่มตัวอย่างโรงเรียนละ 1 ห้อง ห้องละ 10 คน รวมทั้งสิ้น 2,740 คน 2) ครูในโรงเรียนกลุ่มตัวอย่าง จำนวน 274 โรงเรียน โรงเรียนละ 5 คน รวมทั้งสิ้น 1,370 คน

3. เครื่องมือที่ใช้ในการวิจัย เป็นแบบสอบถามชนิดมาตราส่วนประมาณค่า (Rating Scale) 5 ระดับ และแบบสอบถามปลายเปิด (Open - Ended Questionnaires) มี 2 ฉบับ ดังนี้ ฉบับที่ 1 แบบสอบถามสำหรับนักเรียน 3.2 ฉบับที่ 2 แบบสอบถามสำหรับครู รายละเอียดของแบบสอบถามมีดังนี้ 1) แบบสอบถาม แต่ละฉบับมี 2 ตอน ดังนี้ ตอนที่ 1 ข้อมูลทั่วไปของผู้ตอบแบบสอบถาม ตอนที่ 2 ความคิดเห็นของผู้ตอบแบบสอบถามเกี่ยวกับการมีส่วนร่วมในการจัดการในชั้นเรียน ประกอบด้วย การมีส่วนร่วมของผู้เรียนในการสร้างบรรยากาศในชั้นเรียน การมีส่วนร่วมของผู้เรียนในการจัดการเรียนรู้ และการมีส่วนร่วมของผู้เรียนในการ พฤติกรรมและวินัยในชั้นเรียน เป็นแบบสอบถามมาตราส่วนประมาณค่า (Rating Scale) 5 ระดับ 2) แบบสอบถามปลายเปิด (Open – Ended Questionnaire) จำนวน 3 ข้อ

4. นำเครื่องมือการวิจัยเสนอต่อที่ปรึกษาควบคุมคุณภาพเพื่อปรับปรุงตาม ข้อเสนอแนะ และนำเสนอต่อผู้เชี่ยวชาญ เพื่อรับการตรวจสอบหาค่าความเที่ยงตรงเชิงเนื้อหา ของแบบสอบถามจากผู้เชี่ยวชาญจำนวน 5 ท่าน โดยหาค่า IOC (Index of Item Objective Congruence) (บุญชม ศรีสะอาด, 2545) ได้ค่าความเที่ยงตรงอยู่ระหว่าง 0.66 – 1.00 ถือว่ามีคุณภาพ และสามารถนำไปใช้ได้

5. นำเครื่องมือมาทดลองใช้ (Try out) กับนักเรียนชั้นมัธยมศึกษาปีที่ 5 โรงเรียนสตรีศึกษา จำนวน 30 คน แล้วนำข้อมูลมาหาค่าอำนาจจำแนก และค่าความเชื่อมั่น (Reliability) โดยใช้ค่าสัมประสิทธิ์แอลฟา (Alpha Coefficient) ตามวิธีของ Cronbach



(บุญชม ศรีสะอาด, 2545) ได้ค่าความเชื่อมั่น 0.977 ค่าอำนาจจำแนกอยู่ระหว่าง 0.244 – 8.675 ซึ่งถือว่าผ่านเกณฑ์มาตรฐานที่กำหนด

6. นำเครื่องมือไปใช้กับกลุ่มตัวอย่างโดยใช้แบบสอบถาม ได้แก่ นักเรียน และครูในโรงเรียนมัธยมศึกษากลุ่มตัวอย่างในโรงเรียนภาคตะวันออกเฉียงเหนือ นักเรียน จำนวน 2,740 คน และครู จำนวน 1,370 คน โดยดำเนินการตั้งแต่เดือนกรกฎาคม ถึงเดือนสิงหาคม พ.ศ.2555

7. นำข้อมูลที่ได้จากการสำรวจแบบสอบถามมาจัดกระทำข้อมูล และทำการวิเคราะห์ข้อมูล

ขั้นตอนการเก็บรวบรวมข้อมูล

ผู้วิจัยได้ทำการสำรวจข้อมูลโดยใช้แบบสอบถาม และทำการเก็บรวบรวมข้อมูลตามขั้นตอน ดังนี้

1. ทำการเก็บรวบรวมข้อมูลการวิจัยโดยส่งแบบสอบถามทางไปรษณีย์ถึงกลุ่มตัวอย่างแต่ละโรงเรียน

2. นำข้อมูลที่ได้จากการตอบแบบสอบถามกลับมาคิดเป็นร้อยละ 82 ไปวิเคราะห์ข้อมูลต่อไป

การจัดกระทำข้อมูลและการวิเคราะห์ข้อมูล

1. นำข้อมูลที่ได้จากการตอบแบบสอบถามมาวิเคราะห์ข้อมูล โดยใช้สถิติพื้นฐาน ได้แก่ ค่าร้อยละ ค่าเฉลี่ย (\bar{X}) และค่าเบี่ยงเบนมาตรฐาน (S.D.) ตามเกณฑ์ที่กำหนดไว้

2. แบบสอบถามที่เป็นคำถามปลายเปิดที่สอบถามความคิดเห็นเกี่ยวกับการจัดการชั้นเรียนรวมถึงข้อเสนอแนะต่าง ๆ ให้ใช้การวิเคราะห์เนื้อหาและความถี่

3. นำข้อมูลที่ได้จากแบบสอบถามของครูและนักเรียนมาสรุปสภาพปัจจุบัน นำผลที่ทำการศึกษได้มากำหนดกรอบแนวคิดในการวิจัย โดยพิจารณาจากสภาพปัจจุบัน

ระยะที่ 2 การพัฒนาตัวชี้วัดความสำเร็จการจัดการชั้นเรียนแบบผู้เรียนมีส่วนร่วมของโรงเรียนมัธยมศึกษาในภาคตะวันออกเฉียงเหนือ

ผู้วิจัยได้ทำการพัฒนาตัวชี้วัดความสำเร็จการจัดการชั้นเรียนแบบผู้เรียนมีส่วนร่วมของโรงเรียนมัธยมศึกษาในภาคตะวันออกเฉียงเหนือ มีขั้นตอนดังนี้

1. ดำเนินการจัดประชุมเชิงปฏิบัติการและให้ความรู้เกี่ยวกับการจัดการชั้นเรียนแบบผู้เรียนมีส่วนร่วม โดยเชิญวิทยากรบรรยายให้ความรู้ ครูผู้เข้าร่วมการประชุมเป็นครูทำหน้าที่ปฏิบัติการสอนในโรงเรียนระดับชั้นมัธยมศึกษา ตามโรงเรียนขนาดเล็ก ขนาดกลาง และขนาดใหญ่/ใหญ่พิเศษ จำนวน 6 โรงเรียน โรงเรียนละ 3 คน จำนวน 18 คน โดยเลือกกลุ่มผู้ให้ข้อมูลจาก 1) ครูผู้มีผลงานดีเด่นในระดับจังหวัดขึ้นไป 2) ดำรงตำแหน่งครูวิทยฐานะชำนาญการพิเศษขึ้นไป และ 3) ครูผู้มีความพร้อมและให้ความร่วมมือในการทำวิจัย



2. การสร้างทีมงานกำหนดตัวชี้วัด โดยผู้วิจัยและครูผู้เข้าร่วมการประชุม ร่วมกันแลกเปลี่ยน ความคิดเห็นข้อมูลที่ได้จากการสำรวจสภาพการจัดการชั้นเรียนของโรงเรียนมัธยมศึกษาในภาคตะวันออกเฉียงเหนือ โดยใช้แบบบันทึกรายการ

3. กำหนดข้อสรุปตัวชี้วัดความสำเร็จการจัดการชั้นเรียนแบบผู้เรียนมีส่วนร่วมของโรงเรียนมัธยมศึกษา แล้วนำตัวชี้วัดที่ได้จากข้อสรุปของทีมงานมาเป็นตัวชี้วัดเพื่อพัฒนา ความสำเร็จการจัดการชั้นเรียนแบบผู้เรียนมีส่วนร่วมของโรงเรียนมัธยมศึกษาใน ภาคตะวันออกเฉียงเหนือ

4. นำตัวชี้วัดที่ได้รับการพัฒนาขึ้นนำเสนอต่อกรรมการควบคุมคุณภาพนิพนธ์ เพื่อตรวจสอบความถูกต้องและเหมาะสม

ผลการวิจัย

1. สภาพการจัดการชั้นเรียนของโรงเรียนมัธยมศึกษาในภาคตะวันออกเฉียงเหนือได้มา โดยการสำรวจข้อมูลจาก 274 โรงเรียน ผู้เรียน จำนวน 2,740 คน ครูจำนวน 274 คน ผู้ตอบได้ ส่งแบบสอบถามกลับ โดยเป็นแบบสอบถามของผู้เรียนจำนวน 2,245 ฉบับ และครูจำนวน 225 ฉบับ คิดเป็นร้อยละ 82 ผลการวิเคราะห์สภาพปัจจุบันของผู้ตอบแบบสอบถาม แสดงในตาราง 1 ดังนี้

ตารางที่ 1 แสดงค่าเฉลี่ย ค่าเบี่ยงเบนมาตรฐาน และสภาพระดับการปฏิบัติในภาพรวม ทั้ง 3 ด้าน

การดำเนินการ	\bar{x}	S.D.	ระดับการปฏิบัติ
1. การจัดบรรยากาศในชั้นเรียน	3.27	0.38	ปานกลาง
2. การจัดการเรียนรู้	2.46	0.57	น้อย
3. วินัยในชั้นเรียน	3.28	0.54	ปานกลาง
รวม	3.00	0.24	ปานกลาง

จากตารางที่ 1 พบว่าสภาพระดับการปฏิบัติในภาพรวมของการบริหารจัดการในชั้นเรียนของโรงเรียนมัธยมศึกษาในภาคตะวันออกเฉียงเหนือ อยู่ในระดับปานกลาง และเมื่อพิจารณาเป็นรายด้านปรากฏผลดังนี้



ตารางที่ 2 แสดงค่าเฉลี่ย ค่าเบี่ยงเบนมาตรฐาน และสภาพระดับการปฏิบัติด้านการจัดบรรยากาศในชั้นเรียนของโรงเรียน

การดำเนินการ	\bar{X}	S.D.	ระดับการปฏิบัติ
1. การออกแบบและตกแต่งสภาพแวดล้อมในชั้นเรียนเอง	4.75	0.36	มากที่สุด
2. การแบ่งหน้าที่การเวรประจำวัน	4.88	0.45	มากที่สุด
3. มีพื้นที่แสดงความคิดเห็นภายในชั้นเรียน	2.15	0.48	น้อย
4. มีพื้นที่แสดงภาระงานที่ผู้เรียนได้รับในแต่ละวัน	2.27	0.31	น้อย
5. มีพื้นที่แสดงผลงานของผู้เรียนในชั้นเรียน	2.16	0.37	น้อย
6. การมีส่วนร่วมในการออกแบบวางแผนผังของห้องเรียน	4.21	0.18	มาก
7. การมีส่วนร่วมกิจกรรมความสะอาดในชั้นเรียน	3.41	0.68	ปานกลาง
8. การได้แสดงความคิดเห็นลงใน website ของโรงเรียน	2.22	0.39	น้อย
9. บรรยากาศในชั้นเรียนของท่านมีความเป็นมิตร	4.55	0.14	มากที่สุด
10. มีปฏิสัมพันธ์ที่ดีกับครูที่ทำการสอน	4.07	0.27	มาก
11. การแสดงความคิดเห็นได้อย่างอิสระในชั้น	2.06	0.13	น้อย
12. สามารถสื่อสารกันในชั้นเรียนได้อย่างเต็มที่	2.16	0.44	น้อย
13. การได้รับกำลังใจพร้อมคำแนะนำจากครูอยู่เสมอ	3.66	0.79	มาก
14. บรรยากาศในชั้นเรียนของท่านมีความเป็นวัยรุ่น	2.12	0.41	น้อย
15. นักเรียนมีความเข้าใจในเพื่อนร่วมชั้น	4.33	0.26	มาก
รวม	3.27	0.38	ปานกลาง

จากตารางที่ 2 พบว่า สภาพการมีส่วนร่วมในการจัดบรรยากาศในชั้นเรียนด้านบรรยากาศทางกายภาพ อยู่ในระดับปานกลาง ($\bar{X} = 3.27$, S.D. = 0.38) เมื่อจำแนกรายข้อ ข้อที่มีค่าเฉลี่ยสูงสุด คือข้อที่ 2 การแบ่งหน้าที่การเวรประจำวัน มีค่าเฉลี่ยสูงสุด ($\bar{X} = 4.88$, S.D. = 0.45) รองลงมาข้อที่ 1 การออกแบบและตกแต่งสภาพแวดล้อมในชั้นเรียนเอง ($\bar{X} = 4.75$, S.D. = 0.36) และข้อที่ 11 การแสดงความคิดเห็นได้อย่างอิสระในชั้น มีค่าเฉลี่ยต่ำที่สุด ($\bar{X} = 2.06$, S.D. = 0.13) ตามลำดับ



ตารางที่ 3 แสดงแสดงค่าเฉลี่ย ค่าเบี่ยงเบนมาตรฐาน และสภาพระดับการปฏิบัติ
ด้านการจัดการเรียนรู้ของโรงเรียน

การดำเนินการ	\bar{X}	S.D.	ระดับการปฏิบัติ
1. เลือกกิจกรรมตามความสามารถและความถนัดของตนเอง	2.03	0.41	น้อย
2. ได้เรียนรู้โดยการปฏิบัติจริง	2.21	0.61	น้อย
3. การมีโอกาสอภิปรายงานหรือการบ้านที่ได้รับ	2.31	0.42	น้อย
4. นักเรียนได้ร่วมกันแก้ไขปัญหาเป็นกลุ่ม	4.06	0.90	มาก
5. ขณะที่ครูสอน ท่านสามารถซักถามอภิปรายได้อย่างเต็มที่	2.10	0.42	น้อย
6. มีความสนุกสนานในชั้นเรียน ขณะที่ครูสอน	2.55	0.86	ปานกลาง
7. มีส่วนร่วมในการประเมินครูผู้สอน	2.08	0.62	น้อย
8. นักเรียนเรียนมีโอกาสประเมินตนเองและประเมินเพื่อนร่วมชั้น	2.15	0.92	น้อย
9. มีส่วนร่วมตรวจสอบผลการเรียนหรือคะแนนที่ได้รับ	2.09	0.72	น้อย
10. นักเรียนปรึกษาปัญหาด้านการเรียนกับครูบ่อยเพียงใด	2.31	0.82	น้อย
11. ได้ใช้แหล่งข้อมูลการค้นคว้าทั้งในและนอกโรงเรียน	3.41	0.42	มาก
12. การมีโอกาสร่วมใช้สื่อในชั้นเรียน	2.63	0.39	ปานกลาง
13. มีส่วนร่วมกับครูทำวิจัยในชั้นเรียน	2.07	0.44	น้อย
รวม	2.46	0.27	น้อย

จากตารางที่ 3 พบว่าสภาพการมีส่วนร่วมในการจัดการเรียนรู้โดยรวมอยู่ในระดับน้อย ($\bar{X} = 2.46$, S.D. = 0.57) และเมื่อพิจารณาเป็นรายข้อ ข้อที่มีค่าเฉลี่ยสูงสุด คือข้อที่ 4 นักเรียนได้ร่วมกันแก้ไขปัญหาเป็นกลุ่ม ($\bar{X} = 4.06$, S.D. = 0.90) รองลงมาข้อที่ 11 ได้ใช้แหล่งข้อมูลการค้นคว้าทั้งในและนอกโรงเรียน ($\bar{X} = 3.41$, S.D. = 0.42) และข้อที่ 1 เลือกกิจกรรมตามความสามารถและความถนัดของตนเอง ($\bar{X} = 2.03$, S.D. = 0.41) มีค่าเฉลี่ยต่ำสุด ตามลำดับ



ตารางที่ 4 แสดงแสดงค่าเฉลี่ย ค่าเบี่ยงเบนมาตรฐาน และสภาพระดับการปฏิบัติด้านการจัดการด้านวินัยในชั้นเรียนของโรงเรียนมัธยมศึกษา

การดำเนินการ	\bar{X}	S.D.	ระดับการปฏิบัติ
1. การดำเนินการจัดเลือกตั้งผู้นำและคณะกรรมการของชั้นเรียนเอง	4.21	0.46	มาก
2. การบริหารจัดการเงินและทรัพย์สินของห้องเรียนเอง	3.11	0.31	มาก
3. การมีส่วนร่วมร่างกติกา ข้อตกลงในห้องเรียน	2.18	0.96	น้อย
4. ครูได้เยี่ยมบ้านของนักเรียน	3.44	0.56	ปานกลาง
5. ผู้ปกครองของท่านติดต่อกับครูอยู่บ่อยครั้ง	2.26	0.37	น้อย
6. นักเรียนมีโอกาสอธิบายเหตุผลเมื่อมีการกระทำผิด	2.11	0.42	น้อย
7. ได้มีส่วนร่วมกับครูแก้ไขปัญหาวงศ์กรรมที่เหมาะสมของเพื่อนร่วมชั้น	4.16	0.23	มาก
8. ครูแสดงความชื่นชมนักเรียนที่มีพฤติกรรมดีในชั้นเรียน	4.31	0.45	มาก
9. ผู้ปกครองนักเรียนท่านได้ร่วมแก้ไขพฤติกรรมที่ไม่พึงประสงค์	2.46	0.77	น้อย
10. โรงเรียนของท่านได้จัดระบบดูแลช่วยเหลือนักเรียน	4.55	0.51	มากที่สุด
11. การได้มีส่วนร่วมกับครูมีการทำวิจัยเพื่อแก้ไขปรับปรุงพฤติกรรมที่ไม่พึงประสงค์	3.27	0.91	ปานกลาง
รวม	3.28	0.54	ปานกลาง

จากตารางที่ 4 พบว่าสภาพการมีส่วนร่วมด้านวินัยในชั้นเรียนพบว่าโดยรวมอยู่ในระดับปานกลาง ($\bar{X} = 3.28$, S.D. = 0.54) และเมื่อพิจารณาเป็นรายข้อ ข้อที่มีค่าเฉลี่ยสูงสุดคือข้อที่ 10 โรงเรียนของท่านได้จัดระบบดูแลช่วยเหลือนักเรียน ($\bar{X} = 4.55$, S.D. = 0.51) รองลงมาข้อที่ 8 ครูแสดงความชื่นชมนักเรียนที่มีพฤติกรรมดีในชั้นเรียน ($\bar{X} = 4.31$, S.D. = 0.45) และข้อที่ 6 นักเรียนมีโอกาสอธิบายเหตุผลเมื่อมีการกระทำผิด ($\bar{X} = 2.11$, S.D. = 0.42) มีค่าเฉลี่ยต่ำสุด

2. ผลการพัฒนาตัวชี้วัดความสำเร็จในการจัดการชั้นเรียนแบบผู้เรียนมีส่วนร่วมของนักเรียนมัธยมศึกษาในภาคตะวันออกเฉียงเหนือ ผลการดำเนินการประชุมเชิงปฏิบัติการโดยการร่วมกันระดมสมองของทีมผู้ร่วมวิจัย ได้กำหนดตัวชี้วัดความสำเร็จในการจัดกิจกรรมทั้ง 3 ด้าน คือ 1) ด้านการมีส่วนร่วมในการจัดบรรยากาศในชั้นเรียน ได้ตัวชี้วัดความสำเร็จการจัดกิจกรรม 4 กิจกรรม จำนวน 20 ตัวชี้วัด 2) ด้านการมีส่วนร่วมในการจัดการเรียนรู้ ได้ตัวชี้วัดความสำเร็จจากการจัดกิจกรรม 4 กิจกรรม จำนวน 21 ตัวชี้วัด และ 3) ด้านการมีส่วนร่วมในการจัดการเรื่องวินัยในชั้นเรียน ได้ตัวชี้วัดความสำเร็จจากการจัดกิจกรรม 5 กิจกรรม จำนวน 31 ตัวชี้วัด มีรายละเอียดดังนี้

2.1 ตัวชี้วัดความสำเร็จในการพัฒนาการมีส่วนร่วมในด้านการจัดบรรยากาศในชั้นเรียน คือ 2.1.1) กิจกรรมให้ความรู้เกี่ยวกับการบริหารจัดการชั้นเรียนกับนักเรียน ตัวชี้วัดความสำเร็จได้แก่ 2.1.1.1) ผู้เรียนมีความเข้าใจในแนวทางการจัดการชั้นเรียนที่มีคุณภาพ



2.1.1.2) ผู้เรียนเข้าใจในหลักการบริหารจัดการชั้นเรียน 2.1.1.3) ผู้เรียนมีความเข้าใจในหลักการมีส่วนร่วม 4) ผู้เรียนมีความเข้าใจในสภาพปัญหาเกี่ยวกับการจัดการชั้นเรียน 2.1.2) กิจกรรมห้องเรียนน่าอยู่ มีตัวชี้วัดความสำเร็จ ได้แก่ 2.1.2.1) ผู้เรียนแบ่งหน้าที่กันรับผิดชอบส่วนต่าง ๆ ของห้องเรียนและดำเนินการอย่างมีประสิทธิภาพ 2.1.2.2) ผู้เรียนมีการตกแต่งพื้นที่ต่าง ๆ ของห้องเรียนอย่างเหมาะสม 2.1.2.3) ผู้เรียนได้มีการดำเนินการจัดป้ายนิเทศในชั้นเรียนเป็นปัจจุบัน 2.1.2.4) ผู้เรียนมีการแบ่งเวรทำความสะอาดในชั้นเรียนเอง 2.1.2.5) ผู้เรียนมีการรายงานผลการทำความสะอาดห้องเรียนให้ครูทราบอย่างต่อเนื่อง 2.1.3) กิจกรรมพื้นที่ของนักเรียน มีตัวชี้วัดความสำเร็จ ได้แก่ 2.1.3.1) ผู้เรียนมีพื้นที่แสดงความคิดเห็น 2.1.3.2) ผู้เรียนรู้จักการใช้พื้นที่ให้เกิดประโยชน์ 2.1.3.3) ผู้เรียนมีความภูมิใจในผลงานของตนเองที่นำเสนอ 2.1.3.4) ผู้เรียนมีความคิดริเริ่มสร้างสรรค์ 2.1.3.5) ผู้เรียนมีส่วนร่วมในการพัฒนาพื้นที่ในชั้นเรียน 2.1.4) กิจกรรมบรรยากาศที่เป็นประชาธิปไตยในชั้นเรียน มีตัวชี้วัดความสำเร็จ ได้แก่ 2.1.4.1) ผู้เรียนมีการแสดงความคิดเห็นในชั้นเรียนได้อย่างเต็มที่ 2.1.4.2) ผู้เรียนเป็นผู้ยอมรับฟังความคิดเห็นซึ่งกันและกัน 2.1.4.3) ครูสอนเปิดโอกาสให้นักเรียนได้แสดงความคิดเห็น 2.1.4.4) ผู้เรียนยอมรับมติของเสียงส่วนใหญ่ 2.1.4.5) ผู้เรียนมีตัวแทนที่ได้รับการเลือกตั้งให้เป็นตัวแทนในการดำเนินกิจกรรมต่าง ๆ อย่างชัดเจน 2.1.4.6) ผู้เรียนและครูร่วมกันสร้างบรรยากาศในชั้นเรียนให้น่าอยู่

2.2 ตัวชี้วัดความสำเร็จในการพัฒนาการมีส่วนร่วมของผู้เรียนด้านการจัดการเรียนรู้ มีดังนี้ 2.2.1) กิจกรรมบรรยากาศที่ดีที่ครูสอน มีตัวชี้วัดความสำเร็จ ได้แก่ 2.2.1.1) ผู้เรียนมีความสัมพันธ์ที่ดีต่อกัน 2.2.1.2) มีความสัมพันธ์อันดีระหว่างครูกับนักเรียน 2.2.1.3) นักเรียนให้ความร่วมมือในการทำกิจกรรมการเรียนรู้ 2.2.1.4) การจัดบรรยากาศการเรียนการสอนเป็นไปตามวัตถุประสงค์ที่ตั้งไว้ 2.2.1.5) ครูและผู้เรียนมีการรับฟังความคิดเห็นซึ่งกันและกัน 2.2.2) กิจกรรมร่วมสร้างสรรค์โครงการ มีตัวชี้วัดความสำเร็จ ได้แก่ 2.2.2.1) มีการจัดการเรียนรู้แบบโครงงาน 2.2.2.2) มีการจัดการเรียนรู้แบบกระบวนการกลุ่ม 2.2.2.3) มีการนำเสนอโครงการหรือผลงานที่รับผิดชอบหน้าชั้นเรียน 2.2.2.4) มีการเรียนรู้จากการปฏิบัติจริง 2.2.2.5) มีแผนการจัดการเรียนรู้ที่เน้นผู้เรียนเป็นสำคัญ 2.2.3) กิจกรรมร่วมมือร่วมใจประเมิน มีตัวชี้วัดความสำเร็จ ได้แก่ 2.2.3.1) ผู้เรียนมีการประเมินเพื่อนร่วมชั้นและประเมินตนเอง 2.2.3.2) ผู้เรียนมีการประเมินการประสิทธิภาพการจัดการเรียนการสอนของครูอย่างต่อเนื่อง 2.2.3.3) มีความสม่ำเสมอในการประเมิน 2.2.3.4) ผู้เรียนได้ตรวจสอบผลประโยชน์ของนักเรียนพร้อมรับฟังคำชี้แนะจากครู 2.2.3.5) มีการนำผลการประเมินมาปรับปรุงอย่างต่อเนื่อง 2.2.4) กิจกรรมเสวนาปัญหาการเรียน มีตัวชี้วัดความสำเร็จ ได้แก่ 2.2.4.1) ผู้เรียนมีการพูดคุยแลกเปลี่ยนเรียนรู้ปัญหาเกี่ยวกับการเรียน 2.2.4.2) มีการสอนเสริมพิเศษระหว่างนักเรียนด้วยกัน 2.2.4.3) ผู้เรียนมีความเข้าใจในความแตกต่างของเพื่อนร่วมชั้น 2.2.4.4) ผู้เรียนมีทักษะ



ในการทำงานเป็นหมู่คณะและมีมิตรภาพที่ดีต่อกัน 2.2.4.5) ผู้เรียนมีการช่วยเหลือด้านการเรียนซึ่งกันและกัน

2.3 ตัวชี้วัดความสำเร็จในการพัฒนาการมีส่วนร่วมของผู้เรียนด้านวินัยในชั้นเรียน มีดังนี้ 2.3.1) กิจกรรมสิทธิของเรา มีตัวชี้วัดความสำเร็จ ได้แก่ 2.3.1.1) มีข้อตกลงและแนวทางปฏิบัติตนในชั้นเรียนอย่างชัดเจน 2.3.1.2) มีการเปิดโอกาสให้นักเรียนอธิบายเหตุผลเมื่อมีการกระทำผิด 2.3.1.3) ผู้เรียนทุกคนมีสิทธิในการแสดงออกได้อย่างเต็มที่ 2.3.1.4) ผู้เรียนจัดการเลือกตั้งผู้นำและคณะกรรมการของห้องเรียนเอง 2.3.1.5) มีการบริหารจัดการเงินของห้องเรียนเอง 2.3.1.6) ผู้เรียนรับผิดชอบต่อหน้าที่ที่ได้รับมอบหมายได้ดี 2.3.1.7) ผู้เรียนทำงานเป็นหมู่คณะอย่างมีประสิทธิภาพ 2.3.2) กิจกรรมร่วมพัฒนาโรงเรียน มีตัวชี้วัดความสำเร็จ ได้แก่ 2.3.2.1) ผู้เรียนทุกคนในชั้นมีส่วนร่วมพัฒนาโรงเรียน 2.3.2.2) ผู้เรียนสามารถทำงานร่วมกับผู้อื่นได้อย่างมีความสุข 2.3.2.3) ผู้เรียนสามารถทำงานที่เสียสละต่อส่วนรวมได้ด้วยความเต็มใจ 2.3.2.4) ผู้เรียนมีทักษะในการทำงานเป็นหมู่คณะและมีมิตรภาพที่ดีต่อกัน 2.3.2.5) ผู้เรียนได้แลกเปลี่ยนเรียนรู้และช่วยเหลือระหว่างกัน 2.3.3) กิจกรรมการมีส่วนร่วมในคณะสี มีตัวชี้วัดความสำเร็จ ได้แก่ 2.3.3.1) ผู้เรียนทุกคนในชั้นให้ความร่วมมือกับกิจกรรมที่ทางโรงเรียนกำหนด 2.3.3.2) เกิดความสามัคคีภายในหมู่คณะ 2.3.3.3) ผู้เรียนเกิดความรักในสถานศึกษา 2.3.3.4) ผู้เรียนมีคุณธรรมและจริยธรรม 2.3.3.5) ผู้เรียนมีระเบียบวินัย ตรงต่อเวลา 2.3.3.6) สามารถทำงานร่วมกับผู้อื่นได้อย่างมีความสุข 2.3.3.7) ผู้เรียนมีความรับผิดชอบ 2.3.4) กิจกรรมเยี่ยมบ้านนักเรียน มีตัวชี้วัดความสำเร็จ ได้แก่ 2.3.4.1) มีการติดตามเป็นระยะอย่างต่อเนื่อง 2.3.4.2) มีความสัมพันธ์ที่ดีระหว่างบ้านกับโรงเรียน 2.3.4.3) การให้ข้อมูลเป็นประโยชน์ในการช่วยเหลือ แก้ไข หรือส่งเสริม 2.3.4.4) ผู้ปกครองให้ข้อมูลที่ชัดเจน ตรงตามสภาพความเป็นจริง 2.3.4.5) ผู้ปกครองได้มีโอกาสเสนอแนะวิธีการแก้ไขปัญหาร่วมกับทางโรงเรียน 2.3.4.6) มีการทำข้อตกลงร่วมกันระหว่างโรงเรียนกับผู้ปกครองนักเรียนที่เยี่ยมบ้าน 2.3.5) กิจกรรมร่วมสร้างคนดี มีตัวชี้วัดความสำเร็จ ได้แก่ 2.3.5.1) มีการมอบรางวัลให้กับนักเรียนที่ทำความดีหน้าชั้นเรียนหรือหน้าเสาธง 2.3.5.2) มีการยกย่องนักเรียนที่เสียสละต่อส่วนรวม 2.3.5.3) นักเรียนทำกิจกรรมที่โรงเรียนกำหนดด้วยความเต็มใจ 2.3.5.4) มีผู้เรียนที่ประพฤติเป็นแบบอย่างที่ดี ตรงตามคุณลักษณะที่พึงประสงค์ของโรงเรียน 2.3.5.5) มีผู้เรียนช่วยเหลือกิจกรรมของโรงเรียนและชุมชน

อภิปรายผล

การพัฒนาตัวชี้วัดความสำเร็จในการจัดการชั้นเรียนแบบผู้เรียนมีส่วนร่วมของโรงเรียนมัธยมศึกษาในภาคตะวันออกเฉียงเหนือ สามารถอภิปรายผลดังนี้

1. จากผลการศึกษาสภาพในการจัดการชั้นเรียนของโรงเรียนมัธยมศึกษาในภาคตะวันออกเฉียงเหนือ พบว่าคุณลักษณะที่ผู้เรียนต้องการพัฒนามากที่สุดคือ ความกล้า



แสดงออก กล้าแสดงความคิดเห็น ความกระตือรือร้นใฝ่เรียนรู้ การทำงานเป็นกลุ่ม ความเป็นผู้นำและผู้ตามที่ดี รวมทั้งขาดความรับผิดชอบในหน้าที่ เมื่อวิเคราะห์พบว่าสาเหตุหลักเกิดจากการที่นักเรียนขาดการมีส่วนร่วม ความรู้สึกการเข้ามีส่วนร่วมในการทำงานมีน้อย ขาดความตระหนักในการมีส่วนร่วมแก้ไขปัญหา ซึ่งสอดคล้องกับผลการศึกษาที่พบว่าโรงเรียนขนาดเล็กในภาคตะวันออกเฉียงเหนือมีปัญหาเกี่ยวกับสื่อเทคโนโลยี และสภาพความพร้อมของตัวผู้เรียน (พิธาน พันทอง, 2548) นอกจากนี้ยังสอดคล้องกับงานวิจัยของที่พบว่าสภาพปัจจุบันภาระงานของครูมีมากขึ้นจนส่งผลกระทบต่อการจัดการเรียนการสอน จากสภาพดังกล่าวทำให้เกิดความต้องการที่จะพัฒนาการมีส่วนร่วมของผู้เรียนให้มากขึ้น ในการกำหนดหัวข้อการพัฒนาการมีส่วนร่วมของผู้เรียนร่วมกัน (อุทัย บุญประเสริฐ, 2550) ซึ่งเป็นกิจกรรมที่ดำเนินการจะเน้นให้นักเรียนได้มีส่วนร่วมในการแสดงความคิดเห็น ร่วมกันคิดและตัดสินใจ ครูเป็นผู้มอบอำนาจให้กับผู้เรียนดำเนินการทำกิจกรรมต่าง ๆ และครูเปิดโอกาสรับฟังความคิดเห็นของนักเรียน (Weinstain, C.S., 2000) นอกจากนี้ในการบริหารจัดการชั้นเรียนที่ดีครูต้องเลือกการดำเนินการใช้รูปแบบของครูที่มีความเป็นประชาธิปไตย หรือเป็นความร่วมมือระหว่างครูและผู้เรียน (Hand – Joined) ครูต้องมีคุณลักษณะที่เป็นผู้มอบอำนาจให้ผู้เรียนได้ดำเนินกิจกรรมต่าง ๆ และยอมรับฟังความคิดเห็นของผู้เรียนการตัดสินใจในการทำกิจกรรมต่าง ๆ เป็นการตัดสินใจร่วมกันระหว่างครูและผู้เรียน ในการจัดการชั้นเรียนจะต้องให้มีความยืดหยุ่นเหมาะสม เสริมสร้างความรู้ทุกด้าน มีสภาพแวดล้อมที่ดี เสริมสร้างคุณลักษณะที่พึงประสงค์ และสร้างความเป็นประชาธิปไตยในห้องเรียน (Albert L., 2003) และต้องใช้กระบวนการมีส่วนร่วมของทุก ๆ ฝ่าย แก้ปัญหาด้านต่าง ๆ ของผู้เรียน โดยจะต้องเกิดการร่วมมือกันจากทุกฝ่ายที่ต้องร่วมกันแก้ไข เพื่อพัฒนาคุณภาพผู้เรียน ภายใต้ความรับผิดชอบร่วมกันในทุกระดับ มุ่งให้ผู้เรียนได้มีโอกาสทำงานร่วมกันเป็นทีมหรือเป็นกลุ่ม ให้ทุกคนมีส่วนร่วมในการคิด ร่วมวางแผน ร่วมดำเนินงาน และร่วมประเมินผล อย่างมีประสิทธิภาพ (Springer, M. Learning and Memory, 1999) เป็นดั่งเช่นการพัฒนาการมีส่วนร่วมของชุมชนในการจัดการเรียนรู้ในระดับมัธยมศึกษา โรงเรียนบัวใหญ่ อำเภอบัวใหญ่ จังหวัดนครราชสีมา เมื่อชุมชนได้เข้ามามีส่วนร่วมในการมาเป็นวิทยากรให้ความรู้ด้านต่าง ๆ ส่งผลให้นักเรียนได้เรียนรู้ตามสภาพจริงตามอาชีพ ได้รับประสบการณ์ตรง มีความรู้ความเข้าใจ มีทักษะและเทคนิคใหม่ๆ เพิ่มขึ้น นักเรียนมีเจตคติที่ดีต่องานอาชีพเกษตรกรรม มีความรักในท้องถิ่น ภาคภูมิใจในผลงานของตนเองเห็นคุณค่า ความสำคัญของอาชีพเกษตรกรรม และหัตถกรรม และสามารถนำความรู้มาปรับใช้ในชีวิตประจำวันได้จึงควรส่งเสริมการนำกลยุทธ์ดังกล่าวไปสนับสนุนการมีส่วนร่วมของชุมชนในการจัดการเรียนรู้ของนักเรียน (อิติมา บุญมามอญ, 2553)

2. จากผลการพัฒนาตัวชี้วัดความสำเร็จของรูปแบบการจัดการชั้นเรียนแบบผู้เรียนมีส่วนร่วมของโรงเรียนมัธยมศึกษาในภาคตะวันออกเฉียงเหนือ ผลการพัฒนาได้ตัวชี้วัดความสำเร็จทั้งหมด 72 ตัวชี้วัด ในการจัดการชั้นเรียนทั้งหมด 3 ด้าน (Weinstain, C.S., 2000)



ได้แก่ 1) ด้านการจัดการเรียนรู้ ผลการพัฒนาพบว่าได้ตัวชี้วัดความสำเร็จ จำนวน 22 ตัวชี้วัด ได้ยึดหลักการ ในการจัดการเรียนรู้ให้ผู้เรียนต้องเน้นให้ผู้เรียนได้ปฏิบัติจริง ครูจะเป็นผู้อำนวยความสะดวกให้แก่ผู้เรียนได้สร้างความรู้ความเข้าใจให้เกิดขึ้นโดยตัวผู้เรียนเอง เกิดการแลกเปลี่ยนความคิดเห็น การทำงานเป็นทีมที่มีประสิทธิภาพ ซึ่งจะส่งผลให้ผู้เรียนใช้เวลาให้เกิดประโยชน์รวมทั้งเกิดทักษะด้านการเรียนรู้ มีผลสัมฤทธิ์ทางการเรียนที่สูงขึ้น ซึ่งสอดคล้องกับแนวคิดการจัดการเรียนการสอนโดยยึดผู้เรียนเป็นสำคัญ (CIPPA Model) (ทีศนา แชมมณี, 2547) ที่กล่าวว่ากิจกรรมการเรียนรู้ที่ดี ควรเป็นกิจกรรมที่ช่วยให้ผู้เรียนมีโอกาส สร้างความรู้ด้วยตนเอง ซึ่งจะทำให้ผู้เรียนมีความเข้าใจ และเกิดการเรียนรู้ที่มีความหมายต่อตนเอง 2) และสอดคล้องกับแนวคิดการเรียนรู้แบบมีส่วนร่วม (Participation Learning) ว่าเป็นกระบวนการสร้างความรู้โดยนักเรียนเป็นเจ้าของการเรียนรู้เอง เป็นการเรียนรู้ที่อาศัยประสบการณ์เดิมของนักเรียน ก่อให้เกิดความรู้ใหม่ ๆ อย่างต่อเนื่อง ผู้เรียนสามารถกำหนดหลักการที่ได้จากการปฏิบัติและสามารถประยุกต์ใช้ทฤษฎีหรือหลักการได้อย่างถูกต้อง เป็นการเรียนรู้ที่ส่งเสริมการทำงานเป็นกลุ่ม มีปฏิสัมพันธ์ระหว่างผู้สอนกับนักเรียน และมีปฏิสัมพันธ์ระหว่างนักเรียนด้วยกันเอง ก่อให้เกิดเครือข่ายการเรียนรู้อย่างกว้างขวาง มีการแสดงออกทั้งการเขียนและการพูด (สุเทพ อ่วมเจริญ, 2545) และ 3) ด้านบรรยากาศในชั้นเรียน ผลการพัฒนาพบว่า ได้ตัวชี้วัดความสำเร็จจำนวน 20 ตัวชี้วัด โดยมุ่งเน้นให้ชั้นเรียนเกิดบรรยากาศที่เอื้อต่อการเรียนรู้ มีบรรยากาศที่เป็นประชาธิปไตยเคารพสิทธิซึ่งกันและกัน มีความอบอุ่น ผลจากการดำเนินการตามตัวชี้วัดซึ่งจะส่งผลให้บรรยากาศในชั้นเรียนเป็นบรรยากาศเชิงวิชาการ กระตุ้นให้ผู้เรียนเกิดการเรียนรู้ มีสัมพันธภาพที่ดีระหว่างครูกับผู้เรียนและในหมู่ผู้เรียนด้วยกัน ซึ่งสอดคล้องกับแนวคิดลักษณะของบรรยากาศในชั้นเรียนที่ดี ครูต้องให้นักเรียนร่วมกันสร้าง (Building Community) และมีส่วนร่วมให้เกิดบรรยากาศที่ดี โดยเฉพาะนักเรียนมัธยมในวัยรุ่น เป็นวัยที่กำลังมีความคิด การจัดบรรยากาศในชั้นเรียนจึงเป็นสิ่งสำคัญในการช่วยส่งเสริมการเรียนรู้ของผู้เรียน ส่งเสริมให้ผู้เรียนสามารถรับผิดชอบ ควบคุม ดูแลตนเองได้ และครูควรแสดงบทบาทเป็นผู้มอบอำนาจ (Act authoritatively) ไม่แสดงตนเป็นคนมีอำนาจในชั้นเรียน (Lemlech, J. K., 2004)

สรุป/ข้อเสนอแนะ

ข้อค้นพบที่ผู้วิจัยได้ตั้งเป้าไว้คือตัวชี้วัดความสำเร็จในการจัดการชั้นเรียนแบบผู้เรียนมีส่วนร่วมของโรงเรียนมัธยมศึกษาในภาคตะวันออกเฉียงเหนือ ซึ่งจากการศึกษาสภาพในการจัดการชั้นเรียนจะเห็นได้ว่าภาพรวมอยู่ในระดับปานกลาง จากนั้นนำประเด็นมาประชุมเชิงปฏิบัติการเพื่อสร้างตัวชี้วัดความสำเร็จในการจัดการชั้นเรียนและได้ตัวชี้วัดความสำเร็จในการจัดการชั้นเรียนทั้งหมด 3 ด้าน จากการจัดกิจกรรม 13 กิจกรรม จำแนกเป็น 1) ด้านการมีส่วนร่วมการจัดบรรยากาศในชั้นเรียน ได้ตัวชี้วัดความสำเร็จการจัดกิจกรรม 4 กิจกรรม จำนวน



20 ตัวชี้วัด 2) ด้านการมีส่วนร่วมการจัดการเรียนรู้ ได้ตัวชี้วัดความสำเร็จจากการจัดกิจกรรม 4 กิจกรรม จำนวน 21 ตัวชี้วัด และ 3) ด้านการมีส่วนร่วมการจัดการเรื่องวินัยในชั้นเรียน ได้ตัวชี้วัดความสำเร็จจากการจัดกิจกรรม 5 กิจกรรม จำนวน 31 ตัวชี้วัด ซึ่งข้อเสนอแนะในการจัดการชั้นเรียนครั้งนี้เป็นการศึกษาในระดับชั้นมัธยมศึกษาตอนปลาย นักเรียนในระดับนี้เป็นวัยที่อยู่ในช่วงวัยรุ่น มีความคิดเป็นของตนเอง มีเหตุผล กล้าแสดงออก ควรใช้หลักจิตวิทยาช่วยในการระดมความคิดเห็นเพื่อวิเคราะห์ให้เข้าถึงปัญหา และความต้องการให้ได้มากที่สุดเพื่อให้เกิดการพัฒนาอย่างมีส่วนร่วมในการปฏิบัติงาน ซึ่งในการดำเนินการจัดการชั้นเรียนแบบผู้เรียนมีส่วนร่วมควรจัดทำคู่มือที่มีกิจกรรมที่มีความละเอียด มีประสิทธิภาพมากขึ้น เพื่อจะทำการพัฒนาผู้เรียนในแต่ละด้านได้อย่างชัดเจน เพราะบริบทที่มีอาจแตกต่างกัน ผลการดำเนินการอาจแตกต่างกันได้ เพื่อที่จะได้ข้อสรุปที่ครอบคลุมและชัดเจนมากยิ่งขึ้นควรใช้กระบวนการวิจัยหลากหลายวิธีมาปรับใช้ เพื่อเป็นการพัฒนารูปแบบให้มีคุณภาพมากยิ่งขึ้น

เอกสารอ้างอิง

- ชัยวัฒน์ สุทธิรัตน์. (2553). การจัดการเรียนรู้แนวใหม่. นนทบุรี: สหมิตรพรินติ้ง แอนด์พับลิชชิง.
- ถวัลย์ มาศจรัส. (2553). การจัดการศึกษาและแหล่งเรียนรู้สร้างสรรค์. กรุงเทพมหานคร: ชารอักษร.
- ทิตนา แคมมณี. (2547). ศาสตร์การสอน: องค์ความรู้เพื่อการจัดกระบวนการเรียนรู้ที่มีประสิทธิภาพ. กรุงเทพมหานคร: จุฬาลงกรณ์มหาวิทยาลัย.
- ธิดิมา บุญมาออย. (2553). การพัฒนาการมีส่วนร่วมของชุมชนในการจัดการเรียนรู้ในโรงเรียนบัวใหญ่ อำเภอบัวใหญ่ จังหวัดนครราชสีมา. ใน วิทยานิพนธ์การศึกษามหาบัณฑิต สาขาวิชาการบริหารการศึกษา. มหาวิทยาลัยมหาสารคาม.
- บุญชม ศรีสะอาด. (2545). การวิจัยเบื้องต้น. (พิมพ์ครั้งที่ 7). กรุงเทพมหานคร: สุวีริยาสาส์น.
- พิธาน พันทอง. (2548). ข้อเสนอเชิงนโยบายเพื่อพัฒนาศักยภาพโรงเรียนขนาดเล็กในภาคตะวันออกเฉียงเหนือ. ใน ดุษฎีนิพนธ์ศึกษาศาสตร์ดุษฎีบัณฑิต สาขาวิชาการบริหารการศึกษา. มหาวิทยาลัยขอนแก่น.
- รุ่ง แก้วแดง. (2543). ปฏิวัติการศึกษาไทย. (พิมพ์ครั้งที่ 8). กรุงเทพมหานคร: มติชน.
- ศศิธร ชันติธรากร. (2551). การจัดการชั้นเรียนของครูมืออาชีพ. วารสารครุศาสตร์ มหาวิทยาลัยราชภัฏเลย, 1(2), 1-19.
- ศูนย์ปฏิบัติการปฏิรูปการศึกษา. (2550). ปฏิรูปการศึกษา: ก้าวอย่างมั่นใจ. กรุงเทพมหานคร: กรมการศาสนา.
- สำนักงานเขตพื้นที่การศึกษามัธยมศึกษา เขต 27. (2557). ข้อมูลสารสนเทศ. ร้อยเอ็ด: สพม. 27.



- สำนักงานคณะกรรมการการศึกษาแห่งชาติ. (2543). ร่วมคิด ร่วมเขียน ปฏิรูปการเรียนรู้ ผู้เรียนสำคัญที่สุด. กรุงเทพมหานคร: โรงพิมพ์คุรุสภาลาดพร้าว.
- สำนักงานรับรองมาตรฐานและประเมินคุณภาพการศึกษา. (2553). คู่มือประเมินคุณภาพ ภายนอกรอบสาม (พ.ศ. 2554 - 2558) ระดับการศึกษาขั้นพื้นฐาน. กรุงเทพมหานคร: องค์การคุรุสภาลาดพร้าว.
- สำนักงานเลขาธิการรัฐมนตรี. (2550). กระทรวงศึกษาธิการเสนอแนวทางครูสหกิจ. เรียกใช้เมื่อ 11 สิงหาคม 2553 จาก www.moe.go.th/websm/newsFeb07
- สุเทพ อ่วมเจริญ. (2545). การสอนแบบไม่นำทาง หรือ Nondirective teaching. เรียกใช้เมื่อ 11 สิงหาคม 2553 จาก <http://learners.in.th/blog/pnrutechedu/>
- สุนีย์ คล้ายนิล และคณะ. (2549). การเรียนรู้เพื่อโลกวันพรุ่งนี้. กรุงเทพมหานคร: เซเวนพริ้นติ้ง กรุ๊ป.
- อุทัย บุญประเสริฐ. (2550). รายงานวิจัยเรื่องสภาพภาระงานครูระดับการศึกษาขั้นพื้นฐาน สำนักงานเลขาธิการสภาการศึกษา. กรุงเทพมหานคร: องค์การคุรุสภาลาดพร้าว.
- Albert L. (2003). Cooperative Discipline. New York: AGS Publishing.
- Lemlech, J. K. (2004). Teaching in Elementary and Secondary Classroom. New Jersey USA: Peason.
- Springer, M. Learning and Memory. (1999). The Brain in action. Alexandria: Association for Supervision and Curriculum Development.
- Weinstain, C.S. (2000). Secondary Classroom Management. New York: New Press.

คำแนะนำสำหรับผู้เขียน



1. นโยบายการตีพิมพ์ในวารสารสังคมศาสตร์และมานุษยวิทยาเชิงพุทธ

วารสารสังคมศาสตร์และมานุษยวิทยาเชิงพุทธ เป็นวารสารวิชาการของวัดวังตะวันตก อำเภอเมืองจังหวัดนครศรีธรรมราช มีวัตถุประสงค์เพื่อส่งเสริมการศึกษาค้นคว้าและเผยแพร่บทความวิจัยและบทความวิชาการแก่นักวิจัย นักวิชาการ คณาจารย์และนักศึกษา ในมิติเพื่อสนับสนุนการศึกษา การสอน การวิจัยในมหาวิทยาลัยสงฆ์รวมถึงคณะสงฆ์ไทย โดยเน้นสาขาวิชาพุทธศาสนา บริหารการศึกษา การพัฒนาชุมชน การพัฒนาสังคม รัฐศาสตร์ รัฐประศาสนศาสตร์ ภาษาศาสตร์ การศึกษาเชิงประยุกต์ รวมถึงสหวิทยาการอื่น ๆ บทความที่ตีพิมพ์เผยแพร่ในวารสารได้ผ่านการพิจารณาจากผู้ทรงคุณวุฒิ อย่างน้อย 2 ท่าน ในลักษณะปกปิดรายชื่อ (Double blind peer-reviewed) เปิดรับบทความเฉพาะภาษาไทย โดยรับพิจารณาตีพิมพ์ต้นฉบับของบุคคลทั้งภายในและภายนอกวัด ผลงานที่ส่งมาจะต้องไม่เคยตีพิมพ์หรืออยู่ระหว่างการพิจารณาจากผู้ทรงคุณวุฒิเพื่อตีพิมพ์ในวารสารอื่น ผู้เขียนบทความจะต้องปฏิบัติตามหลักเกณฑ์การเสนอบทความวิชาการหรือบทความวิจัยเพื่อตีพิมพ์ในวารสาร อย่างเคร่งครัด รวมทั้งระบบการอ้างอิงต้องเป็นไปตามหลักเกณฑ์ของวารสารที่ชนะและข้อคิดเห็นที่ปรากฏในบทความวารสาร ถือเป็นความรับผิดชอบของผู้เขียนบทความนั้น มิใช่ความคิดของคณะผู้จัดทำ และไม่ถือเป็นทัศนะและความรับผิดชอบของกองบรรณาธิการ ทั้งนี้กองบรรณาธิการไม่สงวนลิขสิทธิ์ในการคัดลอก แต่ให้อ้างอิงแสดงที่มา ทางวารสารกำหนดออกวารสารปีละ 12 ฉบับ (รายเดือน) ดังต่อไปนี้

ฉบับที่ 1 เดือนมกราคม	ฉบับที่ 2 เดือนกุมภาพันธ์	ฉบับที่ 3 เดือนมีนาคม
ฉบับที่ 4 เดือนเมษายน	ฉบับที่ 5 เดือนพฤษภาคม	ฉบับที่ 6 เดือนมิถุนายน
ฉบับที่ 7 เดือนกรกฎาคม	ฉบับที่ 8 เดือนสิงหาคม	ฉบับที่ 9 เดือนกันยายน
ฉบับที่ 10 เดือนตุลาคม	ฉบับที่ 11 เดือนพฤศจิกายน	ฉบับที่ 12 เดือนธันวาคม

2. ประเภทของผลงานที่ตีพิมพ์ในวารสารสังคมศาสตร์และมานุษยวิทยาเชิงพุทธ

1) บทความวิจัย (Research Article) เป็นบทความที่นำเสนอการค้นคว้าวิจัยเกี่ยวกับพุทธศาสนา บริหารการศึกษา การพัฒนาชุมชน การพัฒนาสังคม รัฐศาสตร์ รัฐประศาสนศาสตร์ ภาษาศาสตร์ การศึกษาเชิงประยุกต์ รวมถึงสหวิทยาการอื่น ๆ

2) บทความวิชาการ (Academic Article) เป็นบทความวิเคราะห์ วิจัยหรือเสนอแนวคิดใหม่



3. รูปแบบของการจัดเตรียมต้นฉบับ

1) ต้นฉบับบทความต้องมีความยาว 8 - 12 หน้ากระดาษ A4 หรือ B5 (ไม่รวมเอกสารอ้างอิง) พิมพ์บนกระดาษหน้าเดียว ใช้ตัวอักษรแบบ THSarabunPSK ตั้งค่าหน้ากระดาษโดยเว้นขอบบน ขอบซ้าย 1 นิ้ว และขอบขวา ขอบล่าง 1 นิ้ว กำหนดระยะห่างระหว่างบรรทัดเท่ากับ 1 และเว้นบรรทัดระหว่างแต่ละย่อหน้า การนำเสนอรูปภาพและตารางต้องนำเสนอรูปภาพและตารางที่มีความคมชัดพร้อมระบุหมายเลขกำกับรูปภาพไว้ด้านล่าง พิมพ์เป็นตัวหนาเช่นตารางที่ 1 หรือ Table 1 และ ภาพที่ 1 หรือ Figure 1 รูปภาพที่นำเสนอต้องมีรายละเอียดของข้อมูลครบถ้วนและเข้าใจได้โดยไม่ต้องกลับไปอ่านที่เนื้อความอีก ระบุลำดับของรูปภาพทุกรูปให้สอดคล้องกับเนื้อหาที่อยู่ในต้นฉบับ โดยคำอธิบายต้องกระชับและสอดคล้องกับรูปภาพที่นำเสนอ

2) ชื่อเรื่องต้องมีทั้งภาษาไทยและภาษาอังกฤษ พิมพ์ไว้ตรงกลางหน้าแรก

3) ชื่อผู้เขียน ทั้งภาษาไทยและภาษาอังกฤษ พร้อมระบุชื่อสังกัดหรือหน่วยงาน

4) มีบทคัดย่อภาษาไทย จำนวนคำไม่เกิน 300 คำต่อบทคัดย่อ

5) กำหนดคำสำคัญ (Keywords) 3-5 คำ ทั้งภาษาไทยและภาษาอังกฤษ

6) การเรียงหัวข้อ หัวข้อใหญ่สุด ให้พิมพ์ชิดขอบด้านซ้าย หัวข้อย่อยเว้นห่างจากหัวข้อใหญ่ 3-5 ตัวอักษร และหัวข้อย่อยขนาดเดียวกัน ต้องพิมพ์ให้ตรงกัน เมื่อขึ้นหัวข้อใหญ่ให้เว้นระยะห่าง 1 บรรทัด

7) การใช้ตัวเลข คำย่อ และวงเล็บ ควรใช้ตัวเลขอารบิกทั้งหมด ใช้คำย่อที่เป็นสากลเท่านั้น (ระบุคำเต็มไว้ในครั้งแรก) การวงเล็บภาษาอังกฤษ ควรใช้ดังนี้ (Student centred learning)

บทความวิจัย ให้เรียงลำดับสาระ ดังนี้

1) **บทคัดย่อ (Abstract)** เสนอวัตถุประสงค์ของการวิจัย วิธีการวิจัยและผลการวิจัยโดยสรุป สั้นกะทัดรัดได้ใจความ

2) **บทนำ (Introduction)** ระบุความเป็นมาและความสำคัญของปัญหาในการวิจัยและระบุวัตถุประสงค์ของการวิจัย

3) **วิธีดำเนินการวิจัย (Research Methodology)** ระบุแบบแผนการวิจัย การได้มาซึ่งกลุ่มตัวอย่างและการกำหนดขนาดกลุ่มตัวอย่าง เครื่องมือที่ใช้ในการวิจัย วิธีการเก็บรวบรวมข้อมูล และการวิเคราะห์ข้อมูล

4) **ผลการวิจัย (Results)** เสนอผลที่พบตามวัตถุประสงค์การวิจัยตามลำดับอย่างชัดเจน ควรเสนอในรูปแบบตารางหรือแผนภูมิ

5) **อภิปรายผล (Discussion)** เสนอเป็นความเรียง ชี้ให้เห็นถึงความเชื่อมโยงของผลการวิจัยกับกรอบแนวคิด และงานวิจัยที่ผ่านมา ไม่ควรอภิปรายเป็นข้อ ๆ แต่ชี้ให้เห็นถึงความเชื่อมโยงของตัวแปรที่ศึกษาทั้งหมด



6) องค์ความรู้ใหม่ (ถ้ามี) (Originality and Body of Knowledge)

ระบอบองค์ความรู้ใหม่เป็นผลสัมฤทธิ์ที่ได้จากการวิจัย สันเคราะห์ออกมาในรูปแบบโมเดล พร้อมคำอธิบายรูปแบบ/โครงสร้างของโมเดลอย่างกระชับ เข้าใจง่าย

7) สรุป (Conclusion) / ข้อเสนอแนะ (Recommendation) ระบุ

ข้อสรุปที่สำคัญและข้อเสนอแนะในการนำผลการวิจัยไปใช้ และประเด็นสำหรับการวิจัยต่อไป

8) เอกสารอ้างอิง (References) ต้องเป็นรายการอ้างอิงที่มีปรากฏใน

บทความเท่านั้น

บทความวิชาการ ให้เรียงลำดับสาระ ดังนี้

- 1) บทคัดย่อ (Abstract)
- 2) บทนำ (Introduction)
- 3) เนื้อเรื่อง (Content) แสดงสาระสำคัญที่ต้องการนำเสนอตามลำดับ
- 4) สรุป (Conclusion)
- 5) เอกสารอ้างอิง (Reference)

4. ระบบการอ้างอิงและเอกสารอ้างอิงทางวิชาการ

เอกสารที่นำมาใช้ในการอ้างอิงบทความ ควรมีที่มาจากแหล่งตีพิมพ์ที่ชัดเจน และมีความน่าเชื่อถือ สามารถสืบค้นได้ เช่น หนังสือ วารสาร หรืองานวิจัย เป็นต้น ผู้เขียนบทความจะต้องตรวจสอบความถูกต้องของรายการอ้างอิง เพื่อป้องกันความล่าช้าในการตีพิมพ์บทความ เนื่องจากบทความที่มีการอ้างอิงไม่ถูกต้อง จะไม่ได้รับการส่งต่อให้ผู้ทรงคุณวุฒิพิจารณา จนกว่าการอ้างอิงเอกสารจะได้รับการแก้ไขให้สมบูรณ์

การอ้างอิงในเนื้อหาบทความ

รูปแบบการอ้างอิงในเนื้อเรื่องและท้ายเล่มใช้วิธีการอ้างอิงระบบนาม – ปี ตามรูปแบบของ American Psychological Association (APA) ให้ใช้ระบบตัวอักษรโดยใช้วงเล็บ เปิด-ปิด แล้วระบุชื่อ-นามสกุลของผู้เขียนและปีที่ตีพิมพ์ กำกับท้ายเนื้อความที่ได้อ้างอิง โดยการกรอกข้อมูลอ้างอิงในฟังก์ชันการอ้างอิง ของโปรแกรม Microsoft Word 2010 เป็นต้นไป เอกสารอ้างอิงที่ใช้อ้างอิงในบทความ จะต้องปรากฏในเอกสารอ้างอิงท้ายบทความทุกรายการ โดยรูปแบบของเอกสารอ้างอิง มีดังนี้

อ้างอิงจากเอกสารภาษาไทย

1) พระไตรปิฎกและอรรถกถาให้อ้างชื่อคัมภีร์ / เล่มที่/ข้อที่/เลขหน้า มาด้วย ตัวอย่าง เช่น “ดูกรภิกษุทั้งหลาย จักร 4 ประการนี้ เป็นเครื่องเป็นไปแก่มนุษย์และเทวดาผู้ประกอบ



เป็นเครื่องมือมนุษย์และเทวดาประกอบแล้ว ย่อมถึงความเป็นผู้ใหญ่และความไพบุลยในโกะกะ ทั้งหลาย ต่อกาลไม่นานนัก” (อง.จตุกก. 21/31/37) เป็นต้น

2) ผู้แต่งหนึ่งราย ให้อ้างชื่อผู้แต่งแล้วตามด้วยเครื่องหมายจุลภาค (,) และตามด้วยปีที่พิมพ์ เช่น (พระมหาสุทิตย อากาศโร, 2560)

3) ผู้แต่งสองราย ให้อ้างชื่อของผู้แต่งทั้งสองรายโดยใช้คำว่า “และ” ในการเชื่อมผู้เขียนทั้งสองแล้วตามด้วยเครื่องหมายจุลภาค (,) และปีที่พิมพ์ เช่น (พระมหาสุทิตย อากาศโร และเชมณัฎฐ์ อินทรสุวรรณ, 2560)

4) ถ้ามีผู้แต่งมากกว่า 2 รายให้อ้างชื่อของผู้แต่งรายแรกแล้วเพิ่มคำว่า “และคณะ” แล้วตามด้วยเครื่องหมายจุลภาค (,) และตามด้วยปีที่พิมพ์ เช่น (ศุศราภรณ์ แต่งตั้งลำและคณะ, 2560)

5) กรณีที่เนื้อความเป็นเรื่องเดียวกัน หรือผลการวิจัยเหมือนกัน แต่มีผู้อ้างอิงหลายคน ให้ใช้รายการอ้างอิงที่ใกล้เคียงปีปัจจุบันมากที่สุด

อ้างอิงจากเอกสารภาษาอังกฤษ

1) ถ้ามีผู้แต่งหนึ่งรายให้อ้างนามสกุลของผู้แต่ง ตามด้วยเครื่องหมายจุลภาค (,) และปีที่พิมพ์ เช่น (Kiarash Abbaszadeh, 2007), (Kiarash, A., 2007)

2) ถ้ามีผู้แต่งสองรายให้อ้างนามสกุลของผู้แต่งทั้งสอง โดยใช้เครื่องหมายแอนด์ (&) คั่นกลางระหว่างนามสกุลของผู้แต่งทั้งสอง แล้วตามด้วยเครื่องหมายจุลภาค (,) และปีที่พิมพ์ เช่น (Paul Hersey & Ken Blanchard, 2010), (Hersey, P. & Blanchard, K. 2010)

3) ถ้ามีผู้แต่งมากกว่า 2 รายให้อ้างนามสกุลของผู้แต่งรายแรกตามด้วย et al. ตามด้วยเครื่องหมายจุลภาค (,) และปีที่พิมพ์ (Kiarash Abbaszadeh et al., 2007), (Kiarash, A. et al., 2007)

เอกสารอ้างอิงท้ายเล่ม

(1) พระไตรปิฎก อรรถกถา

รูปแบบ :

ผู้แต่ง //(ปีที่พิมพ์) //ชื่อพระไตรปิฎก อรรถกถา //สถานที่พิมพ์ :/สำนักพิมพ์หรือโรงพิมพ์.

ตัวอย่าง :

มหาจุฬาลงกรณราชวิทยาลัย. (2539). พระไตรปิฎกฉบับภาษาไทย ฉบับมหาจุฬาลงกรณราชวิทยาลัย. กรุงเทพมหานคร: โรงพิมพ์มหาจุฬาลงกรณราชวิทยาลัย.

(2) หนังสือ

รูปแบบ :

ผู้แต่ง //(ปีที่พิมพ์) //ชื่อหนังสือ // (ครั้งที่พิมพ์) //สถานที่พิมพ์ :/สำนักพิมพ์หรือโรงพิมพ์.



ตัวอย่าง :

พระมหาสุทนต์ อากาศโร. (2548). เครือข่าย : ธรรมชาติ ความรู้ และการจัดการ. (พิมพ์ครั้งที่ 2). กรุงเทพมหานคร: พิสิษฐ์ ไทย ออฟเซต.

(3) บทความในหนังสือ

รูปแบบ :

ผู้แต่ง.// (ปีที่พิมพ์).// ชื่อบทความ.// ใน ชื่อบรรณาธิการ (บรรณาธิการ).// ชื่อเรื่อง/(เลขหน้าที่อ้าง).// สถานที่พิมพ์: /สำนักพิมพ์หรือโรงพิมพ์.

ตัวอย่าง :

พระสุกิจจ สุจิณฺโณ. (2559). การสร้างความคิดนามธรรมในวัฒนธรรมไทย ใน ปวีตร ว่องวีระ. ทฤษฎี และวิวิธวิทยาของการวิจัยวัฒนธรรม. (หน้า112). กรุงเทพมหานคร: อัมรินทร์.

(4) บทความจากวารสาร

รูปแบบ :

ผู้แต่ง.// (ปีที่พิมพ์).// ชื่อบทความ.// ชื่อวารสาร.// ปีที่/(ฉบับที่), /เลขหน้าแรก ที่ตีพิมพ์-เลขหน้าสุดท้ายที่ตีพิมพ์.

ตัวอย่าง :

จิตติวุฒิ หมั่นมี. (2557). การวางแผนและการติดต่อประสานงานเชิงพุทธ. วารสาร มจร สังคมศาสตร์ปริทรรศน์, 3(1), 25-31.

(5) บทความในสารานุกรม

รูปแบบ :

ผู้แต่ง.// (ปีที่พิมพ์).// ชื่อบทความ.// ใน ชื่อสารานุกรม,/(เล่มที่อ้าง, หน้า เลขหน้าที่อ้าง).
สถานที่พิมพ์: /สำนักพิมพ์หรือโรงพิมพ์.

ตัวอย่าง :

สนิททอจพันธ์. (2537). หม้อคอกควาย. ใน สารานุกรมของใช้พื้นบ้านไทยในอดีตเขต หัวเมืองฝ่ายเหนือ, (หน้า 274-275). กรุงเทพมหานคร: อมรินทร์พริ้นติ้งแอนด์พับลิชชิ่ง.

(6) หนังสือพิมพ์

รูปแบบ :

ผู้แต่ง.// (วันที่ เดือน ปีที่พิมพ์).// ชื่อบทความ.// ชื่อหนังสือพิมพ์, /เลขหน้า.

ตัวอย่าง :

สุชาติ เผือกสกนธ์. (9 มิถุนายน 2549). ปรัชญาเศรษฐกิจพอเพียง. ผู้จัดการรายวัน, น.13.



(7) สารนิพนธ์, วิทยานิพนธ์, ดุษฎีนิพนธ์, รายงานการวิจัย

รูปแบบ :

ผู้แต่ง.// (ปีที่พิมพ์).// ชื่อวิทยานิพนธ์.// ใน/ ระดับวิทยานิพนธ์ สาขา./ ชื่อมหาวิทยาลัยที่พิมพ์.

ตัวอย่าง :

สมบูรณ์ ตาสอนธิ. (2560). กระบวนการและขั้นตอนบรรลุนิยาม 4 ของพระอรหันตบุคลิก. ใน ดุษฎีนิพนธ์พุทธศาสตรดุษฎีบัณฑิต สาขาวิชาพระพุทธศาสนา. มหาวิทยาลัยบูรพา.

นายมนัส ภาคภูมิ. (2540). ปัจจัยที่ส่งผลต่อความสำเร็จของเจ้าอาวาสในการพัฒนาวัดให้เป็น ศูนย์กลางชุมชน. ใน รายงานการวิจัย. มหาวิทยาลัยบูรพา.

(8) สัมภาษณ์

รูปแบบ:

ชื่อผู้ที่ได้รับการสัมภาษณ์.// (วัน เดือน ปี ที่สัมภาษณ์).// ชื่อเรื่องที่สัมภาษณ์.// (ชื่อผู้สัมภาษณ์)

ตัวอย่าง :

วรพล ไม่สน (พลังวัชร). (5 พ.ย. 2559). หลักการ วิธีการ เป้าหมาย ในการปรึกษาทาง โหราศาสตร์. (นางณัฐณัช แก้วผลึก, ผู้สัมภาษณ์)

(9) สื่อออนไลน์

รูปแบบ :

ผู้แต่ง.// (ปีที่เผยแพร่).// ชื่อเรื่อง.// เรียกใช้เมื่อ/ จาก แหล่งที่มาของข้อมูล (URL)

ตัวอย่าง :

ทวีศักดิ์ อุ่นจิตติกุล. (2561). พระพุทธศาสนาเถรวาท จะสืบทอดดำรงอยู่อย่างไร? เรียกใช้เมื่อ 15 มกราคม 2562 จาก <https://www.dailynews.co.th/article/666936>
สำนักงานพระพุทธศาสนาแห่งชาติ. (2561). เลื่อนข้าราชการให้ดำรงตำแหน่งประเภททั่วไป ระดับชำนาญงาน คำสั่งสำนักงานพระพุทธศาสนาแห่งชาติ ที่ 593/2562 . เรียกใช้เมื่อ 15 มกราคม 2562 จาก <http://www.onab.go.th/category/news/คำสั่ง-ประกาศ/>



(10) ราชกิจจานุเบกษา

รูปแบบ:

ชื่อกฎหมาย //(ปีที่พิมพ์) //ชื่อเรื่อง(ถ้ามี) //ราชกิจจานุเบกษา เล่มที่/ตอนที่/หน้า/(วันเดือนปี).

ตัวอย่าง:

พระราชบัญญัติการศึกษาแห่งชาติ (ฉบับที่ 4). (2562). ราชกิจจานุเบกษา เล่ม 136 ตอนที่ 57 ก หน้า 49 (1 พฤษภาคม 2562).

ประกาศกระทรวงทรัพยากรธรรมชาติและสิ่งแวดล้อม. (2562). เรื่อง กำหนดประเภทและขนาดของโครงการหรือกิจการซึ่งต้องจัดทำรายงานการวิเคราะห์ผลกระทบสิ่งแวดล้อม และหลักเกณฑ์ วิธีการ ระเบียบปฏิบัติ และแนวทางการจัดทำรายงานการวิเคราะห์ผลกระทบสิ่งแวดล้อม. ราชกิจจานุเบกษา เล่ม 129 ตอนพิเศษ 97 ง หน้า 1 (20 มิถุนายน 2555).

ตัวอย่างเอกสารอ้างอิง

เอกสารอ้างอิง

มหาจุฬาลงกรณราชวิทยาลัย.(2535). พระไตรปิฎกฉบับภาษาบาลี ฉบับมหาจุฬาลงกรณราชวิทยาลัย 2500. กรุงเทพมหานคร: โรงพิมพ์มหาจุฬาลงกรณราชวิทยาลัย.

พระพรหมคุณาภรณ์ (ป.อ. ปยุต.โต). (2551). การแพทย์ยุคใหม่ในพุทธทัศน์. (พิมพ์ครั้งที่ 6). กรุงเทพมหานคร: สหธรรมิก.

ธิดิวุฒิ หมั่นมี. (2557). การวางแผนและการติดต่อประสานงานเชิงพุทธ. วารสาร มจร สังคมศาสตร์ปริทรรศน์, 3(1), 25-31.

สมบุญรณ์ ตาสนธิ. (2560). กระบวนการและขั้นตอนบรรลุนิยาม 4 ของพระอรหันตสัมมาสัมพุทธเจ้า ใน ดุษฎีนิพนธ์พุทธศาสนาดุษฎีบัณฑิต สาขาวิชาพระพุทธศาสนา. มหาจุฬาลงกรณราชวิทยาลัย.

พระศรีคัมภีร์ญาณ (สมจินต์ สมมาปญโญ). (2555). การจัดการศาสนาและ วัฒนธรรมในอุทยานแห่งชาติเพื่อการอยู่ร่วมกันอย่างสันติ. เรียกใช้เมื่อ 4 กันยายน 2556 จาก http://www.mcu.ac.th/site/artidecontent_desc.php?article_id=1304&articlegroup_id=274

พระราชบัญญัติการศึกษาแห่งชาติ (ฉบับที่ 4). (2562). ราชกิจจานุเบกษา เล่ม 136 ตอนที่ 57 ก หน้า 49 (1 พฤษภาคม 2562).

Boo Elizabeth. (1990). Ecotourism: The Potentials and Pitfalls. Vol.1 and 2. World Wildlife Fund. Washington, D.C.



Kiarash, A. (2007). Human Dignity in Islamic Bioethics. The Iranian Journal of Allergy, 6 (5), 25-28.

Kiarash Abbaszadeh. (2007). Human Dignity in Islamic Bioethics. The Iranian Journal of Allergy, 6 (5), 25-28.

5. หลักเกณฑ์การส่งต้นฉบับบทความเพื่อได้รับการตีพิมพ์

การส่งในระบบ (Online Submission) สามารถส่งเข้าระบบออนไลน์ได้เว็บไซต์ ของวารสารสังคมศาสตร์และมานุษยวิทยาเชิงพุทธได้ที่ <https://www.tci-thaijo.org/index.php/JSBA> เมื่อส่งเข้าระบบสำเร็จให้แจ้งข้อมูลเพิ่มเติมทาง Email : suriya.sur@mcu.ac.th

6. ขั้นตอนการนำบทความลงตีพิมพ์ลงในวารสารสังคมศาสตร์และมานุษยวิทยาเชิงพุทธ

ต้นฉบับบทความที่เสนอเพื่อพิจารณาตีพิมพ์ในวารสารให้อยู่ในรูปแบบของไฟล์เอกสาร *.docx ของ Microsoft Word Version 2010 หรือมากกว่า หากต้นฉบับประกอบด้วยภาพ ตาราง หรือสมการ ให้ส่งแยกจากไฟล์เอกสาร ในรูปแบบไฟล์ภาพ สกุล *.PDF*.JPG*.GIF หรือ *.bmp ความยาวของต้นฉบับต้องไม่เกิน 12 หน้า (ไม่รวมเอกสารอ้างอิง) กองบรรณาธิการจะพิจารณาบทความเบื้องต้น เกี่ยวกับความถูกต้องของรูปแบบทั่วไป ถ้าไม่ผ่านการพิจารณาจะส่งกลับไปแก้ไข ถ้าผ่านจะเข้าสู่การพิจารณาของผู้ทรงคุณวุฒิเมื่อผลการประเมินผ่านหรือไม่ผ่านหรือมีการแก้ไข จะแจ้งผลให้ผู้เขียนทราบ โดยการพิจารณาบทความเพื่อลงตีพิมพ์ได้จะคำนึงถึงความหลากหลายและความเหมาะสม

7. สิทธิของบรรณาธิการ

ในกรณีที่กองบรรณาธิการหรือผู้เชี่ยวชาญ ซึ่งได้รับเชิญให้เป็นผู้ทรงคุณวุฒิผู้ตรวจประเมินบทความมีความเห็นว่าควรแก้ไข กองบรรณาธิการจะส่งคืนเพื่อให้เจ้าของบทความแก้ไข โดยจะยึดถือข้อเสนอแนะของผู้ทรงคุณวุฒิผู้ตรวจประเมินเป็นเกณฑ์หลัก และหรือขอสงวนสิทธิ์ที่จะพิจารณาไม่ตีพิมพ์ ในกรณีที่รายงานการวิจัย บทความทางวิชาการหรือบทความวิจัยไม่ตรงกับแนวทางของวารสารสังคมศาสตร์และมานุษยวิทยาเชิงพุทธหรือไม่ผ่านการพิจารณาของกองบรรณาธิการหรือผู้เชี่ยวชาญเมื่อบทความที่ได้รับการตีพิมพ์ผู้เขียนจะได้รับวารสาร ลั้งฉบับที่นำบทความลงตีพิมพ์ พร้อมกับหนังสือรับรองการตีพิมพ์บทความในวารสารสังคมศาสตร์และมานุษยวิทยาเชิงพุทธ



ตัวอย่างการเตรียมต้นฉบับบทความวิจัย

ชื่อบทความ (ไทย) (20 pt)

ชื่อบทความ (อังกฤษ) (18 pt)

ชื่อ-นามสกุลผู้เขียน (ไทย) (14 pt)

ชื่อ-นามสกุลผู้เขียน (อังกฤษ) (12 pt)

หน่วยงานต้นสังกัด (ไทย) (14 pt)

หน่วยงานต้นสังกัด (อังกฤษ) (12 pt)

E-mail: (12 pt)

บทคัดย่อ (18 pt) (300 คำ)

(16 pt).....วัตถุประสงค์ของการวิจัย. ระบุประเภทของวิจัย. ประชากรกลุ่มตัวอย่าง เครื่องมือที่ใช้ในการวิจัย. การเก็บรวบรวมข้อมูล. สถิติที่ใช้ในการวิเคราะห์ข้อมูล.....
.....ผลการวิจัยที่พบ (เลือกนำเสนอเฉพาะผลการวิจัยที่ มีความน่าสนใจมากที่สุด).
.....
.....
.....
.....

คำสำคัญ: 3-5 คำ

Abstract (18 pt) (300 คำ)

.....(16 pt) ให้ตรงตามบทคัดย่อภาษาไทย.....
.....
.....
.....
.....

Keywords: 3-5 words



บทนำ (18 pt) (ไม่ควรเกิน 4 ย่อหน้า)

...(16 pt) 1. กล่าวถึงความเป็นมาแล้วความสำคัญของปัญหา โดยกว้าง ๆ (อ้างนโยบาย กฎหมาย หรือแนวคิดทฤษฎีมารองรับ).....

2. กล่าวถึงสภาพปัญหาปัจจุบันที่เกิดขึ้น (อ้างงานวิจัยหรือทฤษฎีมารองรับ).....

3. กล่าวถึงสภาพปัญหาของประชากรกลุ่มตัวอย่างที่ต้องการศึกษา.....

4. สรุปความเป็นมาทั้งหมดชี้ให้เห็นถึงความสำคัญของการวิจัยและประโยชน์ที่คาดว่าจะได้รับ.....

วัตถุประสงค์ของการวิจัย (16 pt)

1..... (16 pt)

2..... (16 pt)

3..... (16 pt)

วิธีดำเนินการวิจัย (18 pt)

(16 pt)..... ระบุรูปแบบของการวิจัย..... ประชากรและกลุ่มตัวอย่าง..... วิธีการได้มาซึ่งกลุ่มตัวอย่าง..... การสร้างเครื่องมือและตรวจสอบคุณภาพเครื่องมือ..... การเก็บรวบรวมข้อมูล..... การวิเคราะห์ข้อมูล.....

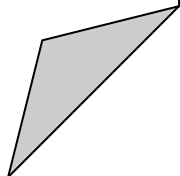



ผลการวิจัย (18 pt)

(16 pt).....ผลการวิจัยต้องตอบวัตถุประสงค์ทุกข้อ.....

.....

.....

.....

.....

.....



ภาพที่ 1 (ชื่อภาพ) (ถ้ามี)

.....

.....

.....

.....

.....

.....

.....

.....

.....

.....

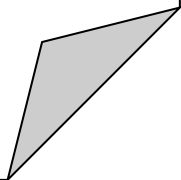



ตารางที่ 1 (ชื่อตาราง) (ถ้ามี)

อภิปรายผล (18 pt)

(16 pt) อภิปรายผลการวิจัยที่พบตามวัตถุประสงค์ ผลการวิจัยสอดคล้องหรือไม่ สอดคล้องกับผลการวิจัยของใคร สามารถนำมาอภิปรายได้ทั้งหมด.....

.....

.....

.....

.....

.....

.....

.....

.....

.....

.....

.....

.....

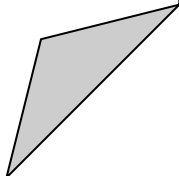



องค์ความรู้ใหม่ (18 pt) (ถ้ามี)

(16 pt) ระบุองค์ความรู้อันเป็นผลสัมฤทธิ์ที่ได้จากการวิจัย สันเคราะห์
ออกมาในรูปแบบโมเดล พร้อมคำอธิบายรูปแบบ/โครงสร้างของโมเดลอย่างกระชับ เข้าใจ
ง่าย

.....
.....
.....
.....
.....
.....
.....
.....

สรุป/ข้อเสนอแนะ (18 pt)

(16 pt) สรุปผลการวิจัยทั้งหมด สั้น ๆ กระชับรัดกุมได้ใจความ พร้อมข้อเสนอแนะที่
ได้จากการวิจัย และการนำผลการวิจัยไปใช้ รวมถึงเสนอแนะแนวทางในการวิจัยครั้งต่อไป

.....
.....
.....
.....
.....
.....
.....
.....

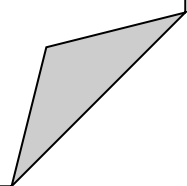



กิตติกรรมประกาศ (18 pt) (ถ้ามี) (ให้ใส่เฉพาะกรณีที่ได้รับทุนสนับสนุนการวิจัย หรือกรณีซื้อบทความมีชื่อเรื่องไม่ตรงกับงานวิจัยหรือวิทยานิพนธ์)

...(16 pt) ตัวอย่าง เช่น ขอขอบคุณทุนสนับสนุนวิจัยจากสำนักงานคณะกรรมการวิจัยแห่งชาติ ปีงบประมาณ 2559 และข้อมูลจากโครงการวิจัยย่อย เรื่องสภาพปัญหาและความต้องการดูแลสุขภาพของผู้สูงอายุในบริบทภาคใต้ตอนล่าง.....

เอกสารอ้างอิง (18 pt)

(16 pt).....
.....
.....
.....
.....
.....
.....
.....

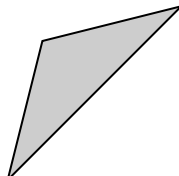



ตัวอย่างการเตรียมต้นฉบับบทความวิชาการ

ชื่อบทความ (ไทย) (20 pt)

ชื่อบทความ (อังกฤษ) (18 pt)

ชื่อ-นามสกุลผู้เขียน (ไทย) (14 pt)

ชื่อ-นามสกุลผู้เขียน (อังกฤษ) (12 pt)

หน่วยงานต้นสังกัด (ไทย) (14 pt)

หน่วยงานต้นสังกัด (อังกฤษ) (12 pt)

E-mail: (12 pt)

บทคัดย่อ (18 pt) (300 คำ)

(16 pt).....

.....

.....

.....

.....

.....

คำสำคัญ: 3-5 คำ

Abstract (18 pt) (300 คำ)

...(16 pt).....

.....

.....

.....

.....

Keywords: 3-5 words

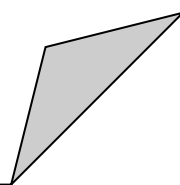



สรุป (18 pt)

(16 pt)

.....

.....

.....

.....

.....

.....

.....

.....

.....

.....

.....

.....

.....

.....

.....

.....

.....

.....

.....

.....

.....

.....

เอกสารอ้างอิง (18 pt)

(16 pt)

.....

.....

.....

.....

.....

.....

.....

.....

.....

.....

