

ภาวะจะเป็นเศรษฐกิจโลกาภิวัตน์?*

เกรแฮม ทอมป์สัน** เขียน
พรเพ็ญ ยันตระกูล*** แปล

I. คำนำ

เศรษฐกิจโลกในเอเชีย
เริ่มสิ้นสะท้อนตั้งแต่เดือนตุลาคม
1998 ตามการรายงานของหนังสือพิมพ์
Sunday Times กล่าวว่าราคาหุ้นดิ่งลงมีมูลค่าเท่ากับ
2,100 พันล้านปอนด์ นับจากเดือน
กรกฎาคมของปีนั้นซึ่งเกิดวิกฤติ-
การณ์ทางการเงินครั้ง ตั้งแต่ต้นที่เอเชีย

ตะวันออกในปี 1997 อันมีผล
กระจายออกไปสู่ตลาดทุนทั่วโลก
(*Sunday Times*, 4 October
1998) อีก 1 เดือนต่อมา รัฐมนตรี
กระทรวงการคลังของอังกฤษ
นายออร์ดอน บราวน์ ได้กล่าวไว้
ในรายงานร่างงบประมาณของเขาว่า
“รายงานนี้มีภูมิหลังจากการตกต่ำ
ของโลกซึ่งเริ่มจากเอเชียและส่งผล
สะท้อนไปทั่วทุกทวีป” (“Brown’s

*จากบทที่ 3 *Economic globalization? ในหนังสือเรื่อง a globalizing world? culture, economics, politics.* david held, ed. The Open University, 2000, pp. 85-126.

(ชื่อหนังสือและชื่อสกุลบรรณาธิการพิมพ์ตัวเล็กตามต้นฉบับภาษาอังกฤษ-กองบรรณาธิการ)

**Grahame Thompson ศาสตราจารย์วิชาเศรษฐศาสตร์การเมือง The Open University, London.

***ผู้ช่วยศาสตราจารย์วิชาประวัติศาสตร์ คณะอักษรศาสตร์ มหาวิทยาลัยศิลปากร

survival plan," *The Guardian*, 4 November 1998) หลังจากนั้นอีกเพียงไม่กี่วัน บริษัทอิเล็กทรอนิกส์ของเยอรมัน Siemens ได้ประกาศปิดตัวอย่างกระชั้นชิด โดยจะปิดโรงงานผลิตไมโครชิพที่ตั้งอยู่ในเขตตะวันออกเฉียงเหนือของอังกฤษ และในเดือนมกราคม 1999 ความยุ่งยากทางการคลังแพร่เข้าไปในละตินอเมริกา ทำให้เกิดปัญหาการหมุนเวียนด้านการเงินขึ้นในบราซิลโดยสภาพเงินเฟ้ออย่างแรง ต่อมาในปีนั้นเอง เศรษฐกิจของรัสเซียต้องประสบกับปัญหาเพราะการเก็งกำไรเงิน ทำให้ค่าเงินรูเบิลตกเช่นเดียวกัน



ภาพที่ 1: นักเบสบอลทีม Samsung Lions ปรึกษาคณะผู้บริหารระดับสูงในกรุงโซล เกาหลีใต้ ยามที่ประเทศชาติเผชิญกับภาวะวิกฤตเศรษฐกิจเมื่อต้นปี 1998

เหตุการณ์เหล่านี้ทำให้โลกตกตะลึงต่อสิ่งที่เกิดขึ้นในความก้าวหน้าทางเศรษฐกิจ และเริ่มชี้กันว่าโลกาภิวัตน์เศรษฐกิจทำให้เกิดการแพร่สะพัดของปัญหาเศรษฐกิจได้ง่าย เมื่อเกิดขึ้นในประเทศหนึ่งก็จะต่อเนื่องไปโดยตรงถึงอีกหลายประเทศ กระแสการเชื่อมต่อดังกล่าวทางเศรษฐกิจทำให้เกิดการเชื่อมระหว่างเหตุการณ์ภายนอกเข้ากับเหตุการณ์ภายในซึ่งเป็นไปในระดับโลกอย่างที่ไม่เคยเห็นมาก่อน

บทความนี้พยายามย้อนกลับไปดูลักษณะโครงสร้างของเศรษฐกิจระหว่างประเทศในโลกปัจจุบัน ก่อนที่ภาวะวิกฤติการณ์จะเกิดขึ้น ทั้งนี้โดยมีจุดมุ่งหมายที่จะให้บทประเมินว่า ที่จริงแล้วเราสามารถสร้างความก้าวหน้าในระบบ “เศรษฐกิจโลก” ได้จริงหรือเปล่า หรือก้าวหน้าไปแค่ไหนกันแน่ การที่เราจะไปจริงจังกับเหตุการณ์วิกฤตที่เกิดขึ้นชั่วระยะเวลาหนึ่งอาจเป็นอันตรายได้เหมือนกัน เพราะว่ามันอาจทำให้เรามองไม่เห็นสิ่งที่เกิดตามมาเป็นผลมากขึ้นและเป็นตัวเป็นตนมากกว่าภาวะที่ทรุดไปชั่วขณะในระบบเศรษฐกิจระหว่างประเทศระยะยาว แต่ก่อนที่เราจะพูดถึงประเด็นหลักของปัญหานี้ เรามาลองพิจารณากันว่าแนวคิดของโลกาภิวัตน์เศรษฐกิจนั้นเป็นอย่างไรกันบ้าง



ภาพที่ 2: ผู้บริจาคในโครงการ “ไทยช่วยไทย” ที่กรุงเทพฯ ซึ่งรณรงค์โดยรัฐบาลกับธนาคารพาณิชย์เพื่อกู้เศรษฐกิจไทยเมื่อต้นปี 1998

II. ลักษณะและข้อจำกัดของเศรษฐกิจโลกาภิวัตน์

ทุกคนทราบกันดีแล้วในสิ่งที่เห็นชัดก็คือ บนการตกเถียงเรื่องโลกาภิวัตน์ ไม่มีการตกลงที่แน่นอนว่าคำจำกัดความของแนวคิดนี้คืออะไร มีการตีความกันหลายทางมาก แต่จริง ๆ แล้วแนวคิดที่ชัดเจนที่สุดกลับหายไป โดยมากคำอธิบายเกี่ยวกับโลกาภิวัตน์กลายเป็นคำอธิบายของสิ่งที่เกี่ยวกับโลกาภิวัตน์มากกว่า โดยเข้าไปเกี่ยวข้องกับชีวิตในโลกปัจจุบันซึ่งมีลักษณะที่แผ่ได้กว้างไกล รวดเร็ว และรุนแรง ดังนั้นโลกาภิวัตน์จึงมักถูกเข้าใจว่าเกี่ยวข้องกับการเปลี่ยนแปลงรูปแบบโดยสมบูรณ์ในลักษณะของการดำรงอยู่ทางสังคมทั้งหมด ซึ่งไม่ได้เพียงแค่หมายถึงการเปลี่ยนแปลงอันรุนแรงในลักษณะความสัมพันธ์ทางเศรษฐกิจในระดับท้องถิ่นและระดับนานาชาติเท่านั้น แต่ยังหมายรวมไปถึงทางวัฒนธรรมและการเมืองด้วย นอกเหนือจากนี้ โลกาภิวัตน์ยังมีขอบเขตหมายถึงการพัฒนาทางเทคโนโลยี ประเด็นปัญหาสิ่งแวดล้อม การกระทำทางอาชญากรรม ความสัมพันธ์ทางการทูต ปฏิบัติการทางการทหาร กระบวนการเปลี่ยนแปลงเข้าสู่สมัยใหม่และยุทธศาสตร์การพัฒนา รวมทั้งโลกาภิวัตน์ยังเป็นเรื่องของแนวคิดที่เชื่อว่าจะทำให้เกิดผลอย่างมากในการเปลี่ยนแปลงที่สถานะส่วนบุคคลของเรา เพราะว่าโลกาภิวัตน์จะเปลี่ยนลักษณะความสัมพันธ์ของมนุษย์ที่มีต่อเวลากับสาระสิ่งต่าง ๆ จะเร่งเร็วขึ้นอย่างมาก ในขณะที่ความไกลทางห่างเหินซึ่งมีอยู่ในอดีตนั้นจะสิ้นสุดลง

บทความนี้จะพูดถึงโลกาภิวัตน์เฉพาะด้านเศรษฐกิจมากกว่าด้านอื่น ๆ ประเด็นของเรื่องส่วนใหญ่มุ่งไปที่เศรษฐกิจและความสัมพันธ์ที่มีผลในทางการเมือง มีข้อวิจารณ์ที่น่ารับฟังข้อหนึ่งเกี่ยวกับขอบเขตที่ขยายตัวของโลกาภิวัตน์ ก็คือโลกาภิวัตน์จะรวมทุกอย่างเข้ามาด้วยกัน มีผลทำให้เกิดความแตกต่างกันมากในด้านการเมือง การทหาร วัฒนธรรม เศรษฐกิจ สังคม และวิธีการส่วนบุคคล ซึ่งมารวมกันอยู่ภายใต้คำเดียวกันว่า โลกาภิวัตน์ ภาวะข้อเท็จจริงคือตัวอย่างเท่านั้น ตัวอย่างซึ่งจะยกขึ้นมาเป็นตัวอย่างของปรากฏการณ์ที่แตกต่างกันอย่างมาก และอาจมองไม่เห็นปรากฏการณ์แอมเลยก็ได้ ผลที่แน่นอน สาเหตุผลักดัน และวิธีที่จะค้นหาความจริงอยู่ในกรอบอันเดิมซึ่งจะไม่แสดงให้เห็นลักษณะที่

เฉพาะเจาะจงได้เลย ดังนั้น โลกาภิวัตน์ในแง่นี้เป็นความรู้ที่เล็กน้อย เกี่ยวข้อง และขึ้นอยู่กับ การรวบรวมข้อเท็จจริงที่กระจัดกระจายโดยนำเอาออกมาจากสาระเนื้อหา แน่หนอว่าปัจจุบันมีสิ่งเปลี่ยนแปลงอย่างรวดเร็วในอุตสาหกรรมวัฒนธรรม ในกรรมวิธีของข่าวสารข้อมูล และในการติดต่อสื่อสาร รวมทั้งในความสัมพันธ์ระหว่างบุคคล แต่ทว่าสิ่งเหล่านี้จะสามารถสร้างแนวคิดโลกาภิวัตน์ให้ยิ่งใหญ่ได้ทั้งหมดหรือไม่ นี่เป็นประเด็นที่จะต้องถกเถียงกันต่อไป

ในบทความนี้จะแบ่งกลุ่มแนวคิดของโลกาภิวัตน์เป็น 4 กลุ่มคือ

1. พวกสากลนิยม (Globalist)
2. พวกอนุรักษนิยม (Traditionalist)
3. พวกขัฒนิมาปฏิพานิยม (Transformationalist)
4. แนวคิดของผู้เขียนซึ่งจะพิจารณาความคิดทั้ง 3 แต่ค่อนข้างยืนหยัดกับพวกอนุรักษนิยมมากกว่า หรือจะเรียกว่าเป็นแนวคิดที่ค่อนข้างไปทางอนุรักษนิยมก็ได้

1. พวกสากลนิยม (Globalist)

ฐานะอันเข้มแข็งของพวกที่ยึดแนวคิดโลกาภิวัตน์เกิดจากกลุ่มที่มีความคิดเกี่ยวกับเศรษฐกิจมากที่สุด กล่าวโดยรวมก็คือกลุ่มนี้อ้างว่า สิ่งที่สำคัญในโลกปัจจุบันอย่างมากขึ้นอยู่กับ การค้าระหว่างประเทศและการลงทุน พัฒนาการเช่นนี้มากขึ้นจนกระทั่งเศรษฐกิจชาติที่โดดเด่นจะเปลี่ยนภาวะเป็นเศรษฐกิจโลกซึ่งถูกกำหนดโดยพลังของตลาดโลก นี่คือความคิดที่เกิดจากพวกนิยมเศรษฐกิจเสรี ผู้ซึ่งประสบความสำเร็จอย่างมากในการผลักดันแนวคิดโลกาภิวัตน์เพื่อให้นโยบายการเมืองดำเนินการยิ่งขึ้นในทางสร้างเสริมระบบการค้าที่มีข้อจำกัดน้อย รวมทั้งการลงทุนและการเคลื่อนไหวของเงินทุนในลักษณะเดียวกันด้วย (ดู Dawson, 2000)

จากแนวคิดนี้ทำให้เห็นว่าโลกาภิวัตน์เป็นแนวคิดในเชิงบวกและเป็นแนวโน้มที่จะทำให้เกิดการรักษาค่าผลประโยชน์ของผู้บริโภคโดยการเพิ่มขนาดและประสิทธิภาพที่มีการจัดการของระบบตลาดสินค้าและทุน การสร้างข้อ

จำกัดของประเทศไม่ทำให้เกิดประโยชน์ สวัสดิการและสิทธิของแรงงานที่อยู่เหนือปทัสถานสากลจะทำให้เกิดการทำลายระบบการแข่งขันภายในประเทศ และจะทำให้เกิดการสูญเสียในด้านการลงทุนระหว่างประเทศ

ความจริงก็คือว่า สถานภาพที่เข้มแข็งของพวกสากลนิยมเกิดจากนักคิดโลกาภิวัตน์ 2 กลุ่มใหญ่ ๆ โดยไม่ต้องไปแบ่งให้มากพวก กลุ่มแรกคือ กลุ่มเสรีใหม่ (neo-liberal) กลุ่มนี้มีทัศนะอันสนับสนุนการเข้าสู่ระบบเศรษฐกิจโลกอย่างเต็มที่ โดยถือว่าจะเป็นการสร้างระบบตลาดที่ผลักดันด้วยความสามารถในการคาดคะเนได้ของปัจเจกบุคคลและขับเคลื่อนได้โดยผลประโยชน์ส่วนบุคคล อีกกลุ่มหนึ่งคือ พวกมาร์กซ์ใหม่ (neo-Marxist) พวกนี้มีทัศนะเกี่ยวกับโลกาภิวัตน์อีกแบบหนึ่ง แม้จะยอมรับว่าเศรษฐกิจโลกาภิวัตน์ได้เกิดขึ้นแล้ว แต่กลับประณามระบบนี้ พวกเขามองว่ามันเป็นเพียงกระบวนการเคลื่อนไหวโดยทุนระหว่างประเทศเพื่อที่จะขยายและรักษาอำนาจ รวมทั้งรัดเค้นประโยชน์ในระดับโลก (ดู Ferguson and Hughes, 2000)

2. พวกอนุรักษนิยม (Traditionalist)

ถึงแม้ว่าแนวคิดเศรษฐกิจของกลุ่มสากลนิยมจะมีผู้เห็นชอบด้วยมากก็ตาม แต่ไม่ได้หมายความว่าไม่มีผู้ท้าทาย การท้าทายมีผลไปถึงพวก neo-Marxist ด้วย การโต้แย้งของกลุ่มที่ท้าทายทำให้เราเห็นว่าพวกเขาใช้ชีวิตได้แย่งด้วยข้อเท็จจริงซึ่งทำให้ปรากฏว่าเศรษฐกิจระหว่างประเทศไม่ได้เป็นสากลอย่างที่พวกสากลนิยมกล่าวไว้ แล้วยังมีอีกก็คือ พวกอนุรักษนิยมต่อต้านพวก neo-liberal ซึ่งเรียกร้องนโยบายอันอ้างว่าจะสร้างผลประโยชน์ระดับชาติและข้อได้เปรียบในเรื่องตลาดที่จะเป็นฐานของความเติบโต แต่นั่นก็เป็นเพียงสิ่งที่ยังไม่ชัดเจน พวกอนุรักษนิยมมีทัศนะที่เคลือบแคลงต่อพวกโลกาภิวัตน์สุดโต่ง พวกเขาโต้แย้งว่าเศรษฐกิจระหว่างประเทศจะไม่เปลี่ยนแปลงไปจนถึงขนาดนั้น คือจนความแตกต่างของชั้นเศรษฐกิจระดับชาติถูกขจัดให้สิ้นไป พวกอนุรักษนิยมยอมรับว่ามีความเจริญเติบโตและการรวมกันขององค์กรเศรษฐกิจต่าง ๆ (Himmelweit and Simonetti, 2000) โดยเกิดจากการเติบโตของการค้าและ

กิจการระหว่างประเทศของบรรษัทนานาชาติจำนวนมาก แต่การขยายตัวของ การนี้ยังไม่สามารถขจัดความต่างระดับของการจัดการทางเศรษฐกิจระดับชาติ หรือความสามารถของอำนาจบริหารบนฐานระดับชาติ เพื่อที่จะทำให้เกิดการ ร่วมมือระหว่างกันจนสามารถควบคุมระบบเศรษฐกิจระหว่างประเทศโดยจะ แข่งขันกับพลังของตลาดได้ พวกอนุรักษนิยมจึงเสนอทัศนะที่เป็นทางเลือกของ โลกาวัดันใหม่แก่เศรษฐกิจระหว่างประเทศกับการควบคุมจัดการ (governance) ซึ่งสามารถพัฒนาความเชื่อมโยงระหว่างประเทศที่เติบโตและมีระดับลุ่มลึกใน ด้านการค้าและการลงทุน รวมทั้งในแง่เศรษฐกิจโลกที่เปิดกว้างระหว่างประเทศ ซึ่งผูกพันกันโดยทางการค้า

3. พวกมัชฌิมาปฏิปทานิยม (Transformationalist)

ผลที่ตามมาของการโต้แย้งระหว่าง 2 กลุ่มแรก นำมาซึ่งกลุ่มที่ 3 อันเป็นพวกที่ใช้วิธีการมัชฌิมาปฏิปทา พวกนี้มองพวกสากลนิยมสุดโต่งเป็น พวกหนึ่ง และพวกที่ปฏิเสธโลกาวัดันใหม่เป็นอีกพวกหนึ่ง แล้วพวกเขาทั้งสองไปอยู่ ระหว่างกลางของ 2 กลุ่ม พวกเขามีเหตุผลโต้แย้งพวกอนุรักษนิยมคือ ความ สัมพันธ์ทางเศรษฐกิจระหว่างประเทศได้เปลี่ยนแปลงไปแล้วจนกระทั่งว่าการคงอยู่ ของเศรษฐกิจระดับชาติไม่อาจที่จะบริหารได้โดยเป้าหมายในการรักษาผล ประโยชน์ภายในอย่างที่ว่าอนุรักษนิยมคิดว่ายังมีอยู่ อีกอย่างหนึ่งในทาง ตรงกันข้ามซึ่งโต้แย้งพวกสากลนิยมก็คือ พลังตลาดที่ว่าครอบงำไปทั่วนั้น อาจจะถูกท้าทายและต่อต้านได้เหมือนกันแม้ว่าจะยากลำบากมากและจะ เป็นไปได้โดยต้องมีการเปลี่ยนระบบใหม่เท่านั้นก็ตาม นี่คือแนวทางปฏิบัติที่ เกิดขึ้นในระบบสากล แต่การตอบโต้จากท้องถิ่นมีแนวโน้มว่าจะยืดยาวกว่าที่ จะทำให้ “สังคม” ระดับชาติและท้องถิ่นล่มสลายไปได้ จากอดีตที่ผ่านมา ใน เขตแดนต่าง ๆ มีอำนาจกำหนดการโดยสังคมภายใต้เศรษฐกิจ วัฒนธรรม และ การเมืองภายในของเขตแดนเองมากกว่าที่จะยอมตามการกำหนดจากภายนอก ตรงกันข้ามกับปัจจุบัน เกิดการเปลี่ยนแปลงรูปแบบระหว่างประเทศใหม่อย่างที่ไม่เคยเกิดขึ้นมาก่อน นั่นคือเกิดผู้กำหนดระบบเศรษฐกิจโยงใยและการขยาย

ทุนโดยการเพิ่มทุน (enmeshment and marginalization) ซึ่งเป็นผลทำให้เกิดความสัมพันธ์ที่ไม่เสมอกันและซับซ้อนระหว่างเขตแดนต่าง ๆ กับรูปแบบการข้ามชาติของกิจกรรมทางเศรษฐกิจ ในท้ายที่สุดกระบวนการเปลี่ยนแปลงซึ่งมีโลกาภิวัตน์เป็นตัวกำหนดรูปแบบขนาดกว้างใหญ่ก็ยังคงอยู่ภายในกรอบจำกัดของเรื่องเฉพาะทางประวัติศาสตร์และเงื่อนไขภาวะแวดล้อมที่เป็นเอกเทศอยู่ดี ผลที่ออกมาเช่นนี้ยังจะต้องวิวัฒน์ต่อไปอีกและเป็นกรณีที่ยังไม่อาจสรุปได้

สรุปลักษณะเฉพาะทางทฤษฎีของทั้ง 3 กลุ่ม

พวกสากลนิยม

- มีเศรษฐกิจโลกาภิวัตน์ที่พัฒนาอย่างเต็มที่แล้วเข้ามาครองรูปแบบของเศรษฐกิจระหว่างประเทศในอดีต
- เศรษฐกิจโลกาภิวัตน์นี้ถูกขับเคลื่อนโดยกลไกของตลาดที่ปราศจากข้อจำกัด ซึ่งจะทำให้เกิดเครือข่ายข้ามชาติของการขึ้นกับกันและกันและการรวมตัวกัน
- เขตแดนของชาติและชั้นต่างทางเศรษฐกิจของชาติจะมีความหมายน้อยลงไปจนถึงขั้นล้นสุด
- ผู้แทนทางเศรษฐกิจจะต้องปรับตัวเข้ากับมาตรฐานการแข่งขันซึ่งเป็นแบบสากล
- แนวคิดนี้สนับสนุนโดยกลุ่มเศรษฐศาสตร์ neo-liberalist แต่กลุ่ม neo-Marxist ไม่เห็นด้วยและต่อต้าน

พวกอนุรักษนิยม

- เศรษฐกิจระหว่างประเทศยังไม่ได้ก้าวไปถึงขั้นเศรษฐกิจโลกดังที่พวกสากลนิยมกล่าวอ้าง
- เศรษฐกิจของชาติยังแยกชั้นอยู่ต่างหากอย่างเจียบ ๆ
- ยังมีแนวทางของการร่วมมือกันระหว่างอำนาจของชาติต่าง ๆ เพื่อที่จะทำลายพลังของตลาดและจัดการกับเศรษฐกิจภายในท้องถิ่น รวมทั้งเศรษฐกิจ-

กิจระหว่างประเทศ

● การรักษาสิทธิประโยชน์สุขจะทำได้ในระดับชาติเท่านั้น (นี่เป็นเพียงตัวอย่างเดียว)

พวกมัชฌิมาปฏิบัติานิยม

● รูปแบบใหม่ของการขึ้นทับกันและกันรวมทั้งการรวมตัวกันกำลังจะทำให้ระบบเศรษฐกิจระหว่างประเทศเสื่อมถอยลง

● รูปแบบใหม่นี้เกิดขึ้นโดยการบีบคั้นให้เศรษฐกิจชาติเป็นฝ่ายกำหนดวางนโยบาย

● รูปแบบใหม่นี้ยังทำให้โครงสร้างของนโยบายสาธารณะระหว่างประเทศเข้าไปกำหนดและจัดการกับระบบเศรษฐกิจระหว่างประเทศในรูปแบบใหม่ได้ยาก

● ด้วยสภาพเช่นนี้ ยุคปัจจุบันจึงเป็นขั้นที่ยังจะมีวิวัฒนาการไปอีกนาน ซึ่งภายในวิวัฒนาการจะทำให้เกิดเศรษฐกิจระดับชาติและระดับท้องถิ่นแบบปิด ไม่รวมตัวเข้ากับสภาพสังคมของการขึ้นทับกันและกัน และการรวมกันเป็น "โลก" (cosmopolitan)

4. แนวคิดที่ค่อนข้างไปทางอนุรักษนิยมของบทความนี้

โดยรวมแล้ว เราจะต้องวิเคราะห์ทฤษฎีของพวกสากลนิยม พิจารณาถึงการตั้งข้อสงสัยโดยกลุ่มอนุรักษนิยม และพิจารณาพวกมัชฌิมาปฏิบัติานิยมที่ค่อนข้างเห็นด้วยกับพวกสากลนิยม ในการพิจารณาแนวคิดของทั้ง 3 กลุ่มนี้ ผู้เขียนมีวิธีการที่เอนเอียงไปในกลุ่มอนุรักษนิยมมากกว่ากลุ่มอื่นๆ

ต่อไปบทความนี้จะพยายามมองแนวคิดของเศรษฐกิจโลกาภิวัตน์โดยอาศัยข้อมูลทางสถิติเป็นหลักฐานอย่างจริงจัง ซึ่งหมายความว่าต้องใช้สถิติทั้งจากฝ่ายที่สนับสนุนและต่อต้านทฤษฎีโลกาภิวัตน์ การนี้อาจทำให้คนสนใจแต่ดัชนีของสถิติที่จะชี้ความสำคัญและความหมายต่าง ๆ มากกว่าอย่างอื่นในบทความ อย่างไรก็ตาม ขอเตือนว่าหลักฐานทางสถิติไม่ใช่สิ่งที่เกิดขึ้นเอง แต่มักจะเป็นข้อสมมุติฐานจากการใช้ทฤษฎีโดยอาศัยเหตุการณ์ที่เกิดขึ้น ดังนั้นตัวเลข

สถิติที่นำมาใช้ในบทความนี้จึงถูกกำหนดขึ้นเพื่อทำให้เห็นถึงจุดเด่นของโลกาภิวัตน์ในมุมมองเฉพาะด้านดังจะได้กล่าวถึงต่อไป นอกจากนี้ เราจะเห็นว่าหลักฐานทางสถิติที่ทำได้หรือที่สามารถทำขึ้นมาอีกจะไม่พอเพียงหรือมีจำนวนมากพอเพื่อนำมาแสดงถึงข้อยกเว้นหรือสนับสนุนทฤษฎียิ่งขึ้น ดังนั้น โดยมากสถิติจึงเป็นเพียงข้อมูลที่อยู่ในระดับกลางซึ่งไม่ช่วยทำให้เราเข้าไปใกล้จุดโต้แย้งของเราเลย เราจึงต้องศึกษาได้แต่สิ่งที่เรียกว่า “ความพอดีของความเป็นไปได้” ไม่ทางใดก็ทางหนึ่ง ซึ่งก็มักจะทำให้เกิดการตอบโต้ไปในทางอย่างอื่นได้เสมอ

สรุปแนวคิดโต้แย้งในข้อ 4

● โลกาภิวัตน์ยังมีระดับในการถกเถียงโดยความหมายที่ต่าง ๆ กัน

● โลกาภิวัตน์มีแนวโน้มที่จะขยายตัวออกไปอธิบายเหตุการณ์และมุมมองแง่สังคมนวมทั้งชีวิตส่วนตัวมากขึ้นและมากขึ้นทุกที บทความนี้จะสนใจแต่แง่มุมของโลกาภิวัตน์ด้านเศรษฐกิจ โดยมีความโน้มเอียงไปในวิธีการของพวกอนุรักษนิยม

● หลักฐานในการโต้แย้งจะเป็นหลักฐานทางสถิติ ซึ่งสามารถนำมาชี้ชัดให้เห็นถึงลักษณะของโลกาภิวัตน์ด้านเศรษฐกิจได้ (แม้จะมีข้อควรระวังบ้างก็ตาม)

III. การสร้างคำจำกัดความของโลกาภิวัตน์เศรษฐกิจ

สิ่งที่เราต้องการคือคำจำกัดความของโลกาภิวัตน์เศรษฐกิจซึ่งมีพลังพอที่จะเป็นคำตอบสำหรับข้อสงสัยอันเกิดจากข้อเท็จจริงในการเปลี่ยนแปลงของระบบเศรษฐกิจระหว่างประเทศปัจจุบัน ณ ที่นี้ผู้เขียนขอใช้ความหมายทั่วไปความหมายหนึ่ง ซึ่งจะทำให้เห็นกิจกรรมทางเศรษฐกิจในระบบที่เปลี่ยนแปลงไปเป็นแบบนานาชาติแล้ว โดยปรากฏขอบเขตของการขึ้นกับกันและกัน (interdependence) กับ การรวมตัวกัน (integration) มากขึ้นระหว่างเศรษฐกิจกับกิจกรรมทางเศรษฐกิจ นี่คือความหมายของคณะกรรมการยุโรป (European Commission) ที่ใช้กันจนเป็นรูปแบบ ดังความว่า

โลกาภิวัตน์กำหนดได้ว่าเป็นกระบวนการซึ่งทำให้ตลาดและการผลิตในประเทศต่าง ๆ ต้องเข้ามาขึ้นกับกันและกันมากขึ้นทุกที ทั้งนี้ก็เพราะเกิด

จากความเคลื่อนไหวในระบบการค้าของสินค้าและบริการรวมทั้งกระแสของเงินทุนและเทคโนโลยี นี้ไม่ใช่เป็นปรากฏการณ์ใหม่ แต่เป็นการสืบเนื่องของพัฒนาการซึ่งมาเป็นขบวนในช่วงเวลาอันยาวนานพอควรแล้ว

(European Commission, 1997, p. 45)

จากคำจำกัดความข้างต้นเน้นความหมายของโลกาภิวัตน์เศรษฐกิจว่าเป็นกระบวนการที่มีความสัมพันธ์กับปัจจัย 2 ประการ

1. ตลาดและการผลิตซึ่งจะเพิ่มความจำเป็นในการขึ้นกับกันและกันมากขึ้นเพราะการเติบโตทางการค้ารวมทั้งการเคลื่อนไหวของกระแสเงินทุนและเทคโนโลยี
2. ระยะเวลาที่เกิดขึ้นมีความยาวนานพอควร ดังนั้นมันจึงไม่ใช่ปรากฏการณ์ใหม่ แต่เป็นปรากฏการณ์สืบเนื่อง

ต่อไปผู้เขียนจะวิเคราะห์ตามแนวทางของความสัมพันธ์ทั้ง 2 ประการดังกล่าวข้างต้น

ก่อนอื่นขอให้สังเกตว่าคณะกรรมการฯ ใช้คำว่า “การขึ้นกับกันและกัน” (interdependence) เพื่อที่จะบ่งบอกลักษณะของโลกาภิวัตน์ อย่างไรก็ตาม ผู้เขียนอยากจะนำคำนี้ไปเข้าคู่กับอีกคำหนึ่งคือ “การรวมตัวกัน” (integration) เพราะมันเป็นคำคู่แฝดในความหมายของโลกาภิวัตน์ เนื่องจากว่า 2 คำนี้อยู่ในความหมายของระบบเดียวกัน ดังนั้นถ้าเกิดอะไรขึ้นที่ไหนก็จะต้องกระทบไปถึงที่อื่น ๆ ด้วย ตัวอย่างเช่น ในเดือนมีนาคม ปี 2000 บริษัทรถยนต์ Rover ของอังกฤษในเมืองเบอร์มิงแฮม ได้ตัดสินใจก่อนที่จะล้มสลายว่าจะส่งออกรถยนต์ไปขายทั่วยุโรปทั้งหมด การนี้ น่าจะส่งผลกระทบต่ออื่น ๆ ในยุโรปถ้ารถยนต์ของอังกฤษถูกส่งออกมาจริง ดังนั้นการส่งออกรถยนต์ของอังกฤษหมายความว่าส่งผลกระทบต่อตลาดการผลิตและการขายรถยนต์ภายในท้องถื่นของสเปน วัตถุประสงค์การขึ้นต่อกันและกันรวมกันอยู่ ต่างก็กำหนดซึ่งกันและกันแต่ไม่ใช่เข้าเกี่ยวพันกันโดยตรง ในอีกด้านหนึ่ง “การรวมตัวกัน” มีความหมายถึงการเชื่อมเข้าด้วยกัน จึงมีน้ำหนักมากกว่า “การขึ้นกับกันและกัน” ตรงนี้วัตถุประสงค์จะไปด้วยกันและเชื่อมต่อกันอย่างใกล้ชิด เกิดเอกภาพของส่วนต่าง ๆ ที่เข้าร่วมกันโดยเป้าหมายและผลอย่างเดียวกัน กรณี

อย่างนี้ โรงงานผลิตรถยนต์เช่น Rover จึงกลายเป็นเพียงองค์ประกอบหนึ่งในแผนรวมของการผลิตรถยนต์ของบริษัท BMW ที่มีความสามารถในอุตสาหกรรมผลิตรถยนต์ (และต่อมาเป็นเจ้าของ Rover) โดยแบ่งส่วนในขอบวงการผลิตทั้งหมดออกไปยังสาขาต่าง ๆ หรือเขตโรงงานทั่วภาคพื้นทวีปยุโรป

ผู้เขียนมีจุดประสงค์จะอภิปรายเกี่ยวกับ ความเจริญเติบโตทางการค้าซึ่งจะทำให้เห็นสภาพของ “การขึ้นกับกันและกัน” และเกี่ยวกับกระแสของเงินทุนซึ่งจะชี้สภาพของ “การรวมตัวกัน” เราคงจะพอมองเห็นบ้างในขณะนี้ว่า กระแสของเงินทุนทำให้บริษัทสามารถสร้างเครือข่ายการผลิตของตัวเองได้ในประเทศอื่น ๆ โดยรวมเข้าด้วยกันในลักษณะข้ามเขตแดน การลงทุนในพันธะเหล่านี้ก็อาจจะถือได้ว่าเป็นการกระจายเทคโนโลยีระหว่างประเทศ ซึ่งก็เป็นแง่มุมหนึ่งของความหมายในโลกาภิวัตน์ที่บัญญัติโดยคณะกรรมการมารีการยุโรปดังกล่าวข้างต้นนั่นเอง

คำจำกัดความหมายของโลกาภิวัตน์โดยคณะกรรมการมารีการฯ ยังชี้นำไปถึงความเข้มแข็งซึ่งเกิดจากการขยายตัวและการลงลึกของปฏิสัมพันธ์ทางเศรษฐกิจที่ก้าวหน้าไปแล้ว ดังนั้นในความหมายของคำจำกัดความนี้ เราได้เห็นว่าคุณภาพที่จริงเป็นการขยายตัวของระบบการสร้างความเป็นนานาชาติ (internationalization) โลกาภิวัตน์จึงเป็นอีกชื่อหนึ่งของระบบนี้เอง อย่างไรก็ตาม ถ้าเราพิจารณาถึงคำจำกัดความของพวกสากลนิยมและพวกมัชฌิมาปฏิบัติทานิยมต่อโลกาภิวัตน์แล้ว เราคงจะยังพอใจกับคำจำกัดความข้างต้นนี้ไม่ได้แน่ เพราะทั้ง 2 กลุ่มต่างมีแนวโน้มที่จะเชื่อว่ายุคปัจจุบันคือยุคที่ก้าวมาสู่ขั้นใหม่ของความสัมพันธ์ทางเศรษฐกิจระหว่างประเทศ ซึ่งนำไปสู่ความหมายที่เกี่ยวกับการเปลี่ยนแปลงลักษณะทางโครงสร้างของยุค กระนั้นความหมายนี้ก็กว้างเกินไปสำหรับเราที่จะเอาไปใช้เป็นจุดพื้นฐานในการตรวจสอบ

มีคำถามเกี่ยวกับการตรวจสอบว่า เมื่อคุณนึกถึงโลกาภิวัตน์เศรษฐกิจในแง่ความหมายของการขึ้นกับกันและกันกับการรวมตัวกัน ในหัวของคุณจะคิดถึงอะไรทันทีเกี่ยวกับหลักฐานที่คุณจะเอามาใช้เพื่อตรวจสอบกระบวนการนี้

สำหรับในหัวของผู้เขียนมี 2 สิ่ง สิ่งแรกคือ การเติบโตของการค้าระหว่างประเทศ ดังที่ได้กล่าวไปแล้วก็จะเห็นว่า การพูดถึงการค้าระหว่าง

ประเทศที่จริงก็คือการหมายถึงด้านการขึ้นกับกันและกันในความหมายของโลกาภิวัตน์ ยิ่งกว่านี้ ถ้าสมมุติว่าบริษัทหนึ่งลงทุนพันธบัตรโดยการถ่ายแบบขีดความสามารถในการผลิตของโรงงานไปไว้ที่ดินแดนต่างประเทศซึ่งอาจจะเรียกว่าเป็นการส่งออกก็ได้ นั่นก็คือตัวอย่างของการขึ้นกับกันและกันแล้ว ส่วนสิ่งที่สองคือ การขยายทุนพันธบัตรซึ่งจะทำให้เห็นความหมายของการรวมตัวกันชัดเจนขึ้น การลงทุนพันธบัตรของบริษัทพร้อมกับขีดความสามารถของการผลิตจะเชื่อมโยงความคิดที่ว่าบริษัทในเขตเฉพาะเพียงแต่ผลิตบางส่วนของกระบวนการผลิตทั้งหมด ส่วนที่จะนำมารวมกันถูกกระจายไปยังนานาชาติทั่วไป แต่อยู่ในเขตของบริษัทเดียวกัน กระบวนการนี้สร้างผลผลิตส่วนเพิ่มโดยที่ไม่มีเขตผลิตพื้นที่ใดผลิตกระบวนการทั้งหมด

ทำไมเราจึงต้องไปเน้นการค้าพันธบัตรและกระแสของเงินทุนต่างประเทศ? เหตุผลเบื้องต้นก็คือสภาพคล่องทางการค้าและการลงทุนด้านทุนเป็นกุญแจสำคัญที่จะขยายขีดความสามารถในระบบเศรษฐกิจให้ทำการผลิตและการสะสมเพิ่มพูน ปัจจัยเหล่านี้เป็นกุญแจที่จะสร้างหลักของเศรษฐกิจนานาชาติอย่างแท้จริง และเป็นกุญแจที่จะชี้วัดการขยายตัวของโลกาภิวัตน์ตามความหมายที่กล่าวแล้ว ในตอนที่ IV และ V ผู้เขียนจะสำรวจว่าการวัดการขยายตัวของโลกาภิวัตน์จะทำได้โดยวิธีใด ในการนี้จะพิจารณาโดยประเด็นหลัก 2 ประการคือ ประการแรก กระแสการค้า และประการที่สอง กระแสเงินทุน

IV. การวัดการขยายตัวของโลกาภิวัตน์ด้านการค้า

ดังที่ได้กล่าวไปแล้วจะเห็นว่า การถกเถียงในประเด็นเกี่ยวกับการขยายตัวหรือแนวโน้มไปสู่โลกาภิวัตน์นั้นต้องพิจารณาจากความสัมพันธ์ทางเศรษฐกิจที่มีความเป็นไปได้ในการขยายออก และจากความสัมพันธ์ทางเศรษฐกิจระหว่างประเทศที่มีมากระหว่างกัน ดังนั้น การขึ้นกับกันและกันทางการค้าคือแง่หนึ่งของกระบวนการผูกพันนั่นเอง วิธีที่จะวัดการขึ้นกับกันและกันนี้คือดูว่าเศรษฐกิจ “เปิด” ขนาดไหนต่อการค้าระหว่างประเทศ เราจะเห็นว่าตั้งแต่หลังสงครามโลกครั้งที่ 2 การค้าระหว่างประเทศได้เติบโตขึ้นอย่างรวดเร็ว ในฝั่ง

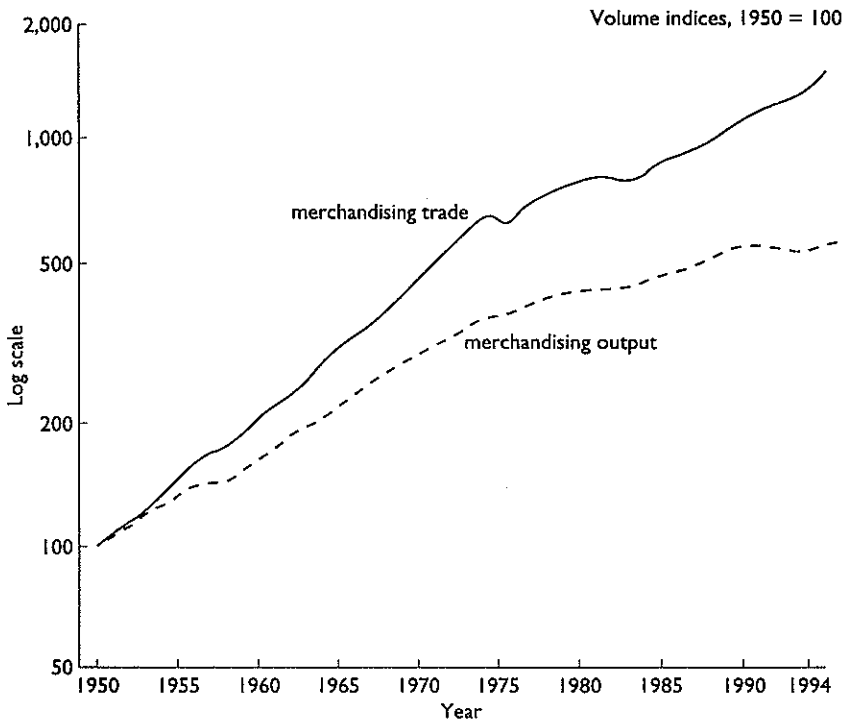

ผังกราฟที่ 1: แนวโน้มระยะยาวของการค้าสินค้าและผลิตผลของโลก ค.ศ. 1950-1994 (ที่มา: WTO, 1995, Chart II.1)

กราฟที่ 1 แสดงให้เห็นถึงการค้าว่าได้เพิ่มขึ้นโดยความสัมพันธ์กับการผลิตของนานาชาติระหว่างค.ศ. 1950 และ 1994 อย่างไร นอกจากนี้ยังชี้ให้เห็นว่าได้มีการเติบโตของการค้าอย่างต่อเนื่องในลักษณะที่สัมพันธ์กับการเติบโตของผลผลิตโลกนับตั้งแต่ค.ศ. 1950 นี่ก็คือเหตุผลทำให้เกิดความคิดว่าเราได้ก้าวเข้าสู่ฉากใหม่ในกิจกรรมทางเศรษฐกิจของโลกาภิวัตน์ อย่างไรก็ตาม เมื่อเราดูความสัมพันธ์ในผังกราฟที่ 1 เราจะเห็นว่า การเติบโตของการค้ามีระดับที่สูงกว่าผลผลิตนิดหน่อย แต่ทางหนึ่งที่จะทำให้การขึ้นกับกันและกันขยายตัวได้ ก็ควรจะให้การค้าอยู่เป็นส่วนภายในระดับของการผลิต ถ้าเราเพียงแต่ดูการเติบโตของการค้าเฉพาะในตัวของมันเองแล้วจะเห็นว่าที่การค้าขยายตัวก็เป็นเพียงเพราะ

ประเทศต่าง ๆ (และพลเมืองของประเทศ) กลายเป็นคนที่รวยขึ้นและใช้จ่ายเงินซื้อสินค้าเข้ามากขึ้น ดังนั้นถ้าทำให้การค้าเป็นอัตราส่วนกับรายได้ (ดูรอบคำอธิบายที่ 1) เราจะได้ภาพที่ถูกต้องของความสำคัญของการค้าซึ่งอยู่ในการใช้จ่ายของประชาชนและเป็นตัวชี้วัดที่ดีว่าการค้านั้นสำคัญอย่างไรในเศรษฐกิจระหว่างประเทศ

กรอบคำอธิบายที่ 1

ถือกันว่ารายได้ประชาชาติเป็นตัวชี้วัดการผลิตของประชาชาติ การใช้จ่ายหรือผลผลิต ดังนั้น คำว่า รายได้ การผลิต การใช้จ่าย และผลผลิต จึงเป็นคำที่สามารถใช้แทนกันได้ มาตรการของหลักวัดในบทความนี้คือ GDP (ผลผลิตรวมของชาติ) ซึ่งจะเป็นตัวชี้ผลผลิตมวลรวมของประเทศที่ผลิตในเขตแดนของชาติ (เป็นอิสระในความเป็นเจ้าของสิ่งอำนวยความสะดวก)

ต่อไปเราจะมาดูเรื่องความสัมพันธ์ของการค้ากับผลผลิตรวมของชาติหรือ GDP

การค้ากับ GDP

สมมุติว่ามีประเทศหนึ่งชื่อ อุตตมะ ประเทศนี้มี GDP เท่ากับ 1,000 ล้านปอนด์ และมีมูลค่าการค้าประมาณ 250 ล้านปอนด์ ดังนั้นส่วนของการค้าเทียบกับอัตรา GDP เท่ากับ 25% ดัชนีนี้จะเป็นตัวชี้วัด "ขนาดความเปิดกว้าง" ของการค้าระหว่างประเทศ และยังเป็นตัวชี้วัดไปถึงการขยายตัวของโลกาภิวัตน์ เศรษฐกิจในอุตสาหกรรมนั้นด้วย อย่างไรก็ตาม การค้าต่ออัตราส่วนกับ GDP ของประเทศหนึ่งเพียงปีเดียวไม่สามารถทำให้เรามองเห็นการขยายตัวของโลกาภิวัตน์ได้โดยตัวของมันเอง โลกาภิวัตน์เป็นปรากฏการณ์ที่มีระบบซึ่งสะท้อนให้เห็นแนวทางว่า จำนวนประเทศในระบบต้องขึ้นอยู่กับกระบวนการเดียวกันและ

มีความเชื่อมโยงต่อกันและกันหรือ “โยงใย” เข้าด้วยกัน ถ้าจะพิจารณาให้ดีขึ้น เราจำต้องหาสิ่งที่เพิ่มขึ้นคือ

1. เทียบอัตราส่วนนี้กับอีกหลายประเทศ
2. คิดอัตราส่วนที่มีจำนวนปีมากขึ้น ดูว่ามีแนวโน้มในการเติบโตของการขึ้นกับกันและกันหรือไม่

	1913	1950	1973	1995
France	35.4	21.2	29.0	36.6
Germany	35.1	20.1	35.2	38.7
Japan	31.4	16.9	18.3	14.1
Netherlands	103.6	70.2	80.1	83.4
UK	44.7	36.0	39.3	42.6 ^a
USA	11.2	7.0	10.5	19.0

^a1994.

ตารางที่ 1: อัตราการค้าสินค้าต่อ GDP (รวมสินค้าออกและสินค้าเข้า), 1913, 1950, 1973 และ 1995 ณ ราคาเดินสะพัด (ที่มา: 1913-1973 มาจาก Maddison, 1987, Table A-23, p. 695; 1995 มาจาก OECD, National Accounts, 1997, country tables)

ตารางที่ 1 ทำให้เราเห็นระดับความแตกต่างในประเทศอุตสาหกรรมที่เจริญแล้ว แต่มีคำถามที่สำคัญว่าเราจะชี้วัดความแตกต่างและแนวโน้มระยะยาวของประเทศเหล่านี้ได้อย่างไรในเมื่อ

1. มีความแตกต่างอยู่ในเนื้อหาของกรกลายเป็นการค้านานาชาติระหว่างประเทศเหล่านี้
2. ความแตกต่างเหล่านี้เป็นมาโดยผ่านระยะของกาลเวลา

3. ถ้าดูแต่ดัชนีนี้เพียงอย่างเดียว เราจะเห็นว่า การขยายตัวของ การขึ้น กับกันและกันทางการค้าในปี 1995 ก็ไม่แตกต่างไปจากที่เกิดขึ้นในปี 1913

4. จากระยะเวลาทำให้เห็นอัตราส่วนที่ลดลงหลังจากปี 1913 และมี อัตราส่วนที่เปลี่ยนแปลงเพิ่มขึ้นอย่างต่อเนื่องนับตั้งแต่ปี 1950 (ดูผังกราฟที่ 1 ด้วย) การลดลงเกิดขึ้นหลังจากการล่มสลายของระบบมาตรฐานทองคำในปี 1913 (ดูรอบคำอธิบายที่ 2) และในระหว่างช่วงที่เกิดสงครามโลกทั้ง 2 ครั้ง

กรอบบคำอธิบายที่ 2

สมัยของระบบมาตรฐานทองคำเริ่มตั้งแต่ปี 1870 ถึงตอนเริ่มต้น ของสงครามโลกครั้งที่ 1 คือในปี 1913 แม้ว่าหลังสงครามนั้นสิ้นสุดลง จะมีความพยายามนำระบบนี้กลับมาใช้อีกก็ตาม นี่คือช่วงเวลาที่อัตรา การแลกเปลี่ยนเงินระหว่างประเทศมีหลักเชื่อมโยงกับมูลค่าของราคา ทองคำ อัตราการแลกเปลี่ยนเงินจะไม่เปลี่ยนแปลงหากราคาของทองคำ ยังคงที่ ระบบนี้เรียกว่าอัตราแลกเปลี่ยนเงินคงที่

ดังนั้นตัวเลขจากตารางที่ 1 ทำให้เกิดข้อถกเถียงขึ้นได้เพราะชี้ให้เห็นถึง ขนาดเปิดของการค้าในปี 1995 ไม่ต่างจากปี 1913 สำหรับผู้ที่เชื่ออย่างมั่นคงใน ทฤษฎีโลกาภิวัตน์ ข้อโต้แย้งนี้มีเหตุผลที่ทำให้เห็นได้อย่างกระจ่างชัดว่า โลกาภิวัตน์ยังไม่อยู่ในภาวะที่เข้มข้น พวกโลกาภิวัตน์คิดว่ายุคปัจจุบันเป็นยุค ใหม่และมีลักษณะเฉพาะ พวกที่คัดค้านแนวทางของโลกาภิวัตน์ที่เชื่อว่าการเปิด การค้าในระบบนี้จะทำให้เกิดรูปแบบของการขึ้นกับกันและกัน ได้ให้เหตุผล เป็นข้อคัดค้าน 2 ประการ

ข้อคัดค้านประการแรก

ประเด็นแย้งในข้อนี้พิจารณาจากความหมายของราคาเดินสะพัด (current prices) แปลว่าเมื่อพูดถึงมูลค่าเราต้องคำนึงถึงสิ่งสะท้อนของระดับราคาซึ่งเป็น

ไปตามข้อเท็จจริงของปี ระยะห่างของปีมากราคาก็จะแตกต่างระดับกันได้ และราคาก็ยังแตกต่างไปตามภาวะเงินเฟ้อได้ด้วย

เพื่อที่จะแสดงตัวอย่างในข้อนี้เราจะย้อนกลับไปดูเศรษฐกิจของอุตสาหกรรมประเทศที่กล่าวมาแล้วข้างต้น สมมติว่าตัวเลขที่เรากล่าวถึง (GDP เท่ากับ 1,000 ล้านปอนด์ มูลค่าการค้าเท่ากับ 250 ล้านปอนด์) เป็นตัวเลขของปี 1997 แล้วปีต่อมาสมมติว่า GDP ขึ้นไปเท่ากับ 1,200 ล้านปอนด์ และมูลค่าการค้าถึง 330 ล้านปอนด์ ดังนั้น ถ้าเราต้องคำนวณอัตราส่วนของมูลค่าการค้าต่อ GDP สำหรับปี 1998 แล้วก็จะคิดได้เป็น 27.5% สมมุติอีกว่ามีภาวะเงินเฟ้อ 10% เกิดขึ้นในระหว่างปี การที่คิดถึงอัตราเงินเฟ้อก็เพื่อที่จะหาค่าทดแทนความหมายของตัวเลขที่เป็นจริงในระหว่างปี 1997 และ 1998 ซึ่งต้องเอามานับด้วยเพื่อที่จะทำให้ตัวเลขของปี 1998 สามารถเทียบได้กับตัวเลขของปี 1997 ในระดับความเที่ยงธรรมของราคา การลดค่า GDP อันที่เป็นจริงของปี 1998 ลงเพื่อที่จะเอาไปเปรียบเทียบกับความเป็นจริงทางราคาของปี 1997 หมายความว่าเราเอาค่าเงินเฟ้อ 10% ที่เกิดขึ้นในระหว่างปีออก เมื่อเอาค่า 10% ของเงินเฟ้อออกแล้วจาก GDP ของปี 1998 ก็จะได้ตัวเลขใหม่ของ GDP ในปี 1998 คือ 1,080 ล้านปอนด์ (10% ของภาวะเงินเฟ้อเท่ากับ 120 ล้านปอนด์)

ในกรณีของตัวเลขการค้าจะมีสิ่งที่แตกต่างไปบ้างเล็กน้อย เพื่อให้สะดวกขอให้สมมติว่าการค้าระหว่างประเทศเป็นการแข่งขันของราคา และการนี้ทำให้มีอัตราการแลกเปลี่ยนเงินเข้ามาเกี่ยวข้องซึ่งจะสะท้อนการแข่งขันของราคาอย่างมาก นอกจากนี้ เราสมมติว่าอัตราเงินเฟ้อของการค้าระหว่างประเทศเท่ากับศูนย์ ที่สมมติเช่นนี้ก็เพราะความสะดวกที่เราจะได้ไม่ต้องปรับตัวเลขการค้าที่แท้จริงของปี 1998 ความจริงในทางปฏิบัติจริง การปรับอัตราการแลกเปลี่ยนเงินไม่คอยจะทำได้โดยอัตโนมัติ และดูเหมือนว่าจะมีเงินเฟ้อของราคาในการค้าระหว่างประเทศด้วย แต่ก็ยังน้อยกว่าในกรณีของ GDP ภายในประเทศ ภายใต้ภาวะการณ์นี้จึงมีความจำเป็นต้องจัดข้อแตกต่างระหว่างอัตราเงินเฟ้อภายในประเทศกับระหว่างประเทศออก โดยจะทำให้ได้ตัวเลขใหม่ของเงินเฟ้อปรับเทียบกันได้ การค้ากับ GDP ของปี 1998 ซึ่งคิดเป็นอัตราส่วนก็จะได้ 30.6% ($330/1,080 \times 100$)

ดังนั้นในช่วงของเวลาที่ยาวนานระยะหนึ่ง การคิดตัวเลขโดยใช้ค่าของ

ราคาในแต่ละเวลาซึ่งไม่มีการปรับเพื่อให้ได้ค่าของความเป็นจริงก่อนที่จะนำมาเปรียบเทียบกัน อาจทำให้เกิดการประเมินความเติบโตต่ำกว่าที่เป็นจริงในการคำนวณอัตราส่วนของ GDP

เมื่อได้ปรับเอาค่าเงินเพ้อออกแล้ว ตัวเลขจริงก็แสดงให้เห็นว่าการค้าที่กล่าวว่ามีแนวโน้มเปิดกว้างกว่าเดิมนั้นมิใช่ทำให้ยังต้องสงสัย ตัวอย่างเช่นกรณีตัวเลขของยุโรปตะวันตกทั้งหมด อัตราของการเปิดเพิ่มขึ้นจาก 16.3% ในปี 1913 เป็น 29.7% ในปี 1992 (คำนวณโดยราคาสถิติที่ปี 1990 ดู Maddison, 1995) ข้อแตกต่างระหว่างตัวเลขประเมินของแต่ละประเทศในตารางที่ 1 กับตัวเลขที่ปรับราคาคงที่แล้วของประเทศเหล่านั้นปรากฏในตารางที่ 2 นี้เป็นเพียงตัวเลขที่แสดงการส่งออกเพียงอย่างเดียว ตัวเลขใน ตารางที่ 1 ชี้วัดการเปิดกว้างของการค้าเช่นเดียวกับที่แสดงในตารางที่ 2 ตัวเลขจริงในตารางที่ 1 ได้ถูกคำนวณใหม่เพื่อให้เปรียบเทียบได้กับการประเมินของ Maddison ในตารางที่ 2 ตัวเลขประเมินของ Maddison แบ่งออกเป็นการนำเข้าและการส่งออก แต่ที่ปรากฏในตารางที่ 2 นี้ ซึ่งแทนด้วยตัว M เป็นตัวเลขที่คำนวณเฉพาะการส่งออกเท่านั้น และตัวเลขปีสุดท้ายของ Maddison เป็นปี 1992 ไม่ใช่ 1995 ดังตารางที่ 1 ดังนั้นส่วนต่างนี้ก็ได้รับการเปลี่ยนแปลงไปเพื่อให้เทียบกันได้ (ดู ตารางที่ 1 และ 2)

	1913		1950		1973		1992	
	M	Table 3.1	M	Table 3.1	M	Table 3.1	M	Table 3.1
France	8.2	17.7	7.7	10.6	15.4	14.5	22.9	17.8
Germany	15.6	17.6	6.2	10.0	23.8	17.6	32.6	28.5
Japan	2.4	15.7	2.3	8.5	7.9	9.1	12.4	9.1
Netherlands	17.8	51.8	12.5	35.1	41.7	40.0	55.3	42.6
UK	17.8	22.3	11.4	18.0	14.0	19.7	21.4	18.0
USA	3.7	5.6	3.0	3.5	5.0	5.2	8.2	7.6

ตารางที่ 2: ราคาคงที่ (M) และราคาเงินสะพัด (ตารางที่ 1) อัตราการค้าส่งออกสินค้าต่อ GDP, 1913, 1950, 1973 และ 1992

(ที่มา: ข้อมูลของราคาคงที่มาจาก Maddison, 1995, Table 2.4, p. 38; ข้อมูลราคาเงินสะพัดมาจากตารางที่ 1 โดยหาร 2 และมาจาก OECD, National Accounts, 1992)

อย่างไรก็ตาม การปรับนี้ก็ไม่ใช่ว่าจะทำให้ปัญหาของการปรับหมดไปได้ ในกระบวนการเศรษฐกิจ ราคาของสินค้าที่ขายกันมีแนวโน้มจะสูงขึ้นในอัตราที่ เล็กน้อยมากกว่าที่ราคาจะคงที่เหมือนกันตลอด (เรียกว่า “ระดับราคาทั่วไป”) ทั้งนี้ก็เพราะภาคการค้าสินค้าเป็นส่วนที่มักมีประสิทธิภาพมากที่สุด และแสดงให้เห็นถึงการเติบโตที่รวดเร็วกว่าส่วนของผลิตภาพ กล่าวอีกนัยหนึ่งก็คือสินค้า มีราคาเพิ่มขึ้นกว่าสินค้าเฉลี่ยโดยรวม ดังนั้น ราคาคงที่โดยรวมเมื่อมีการปรับ แล้วจะทำให้เห็นการเติบโตของการค้าอันสัมพันธ์กับผลผลิตรวมที่เกินความจริง จึงทำให้การเปลี่ยนแปลงของการค้าต่ออัตราส่วนของ GDP และแนวโน้มที่สูงขึ้นของโลกาภิวัตน์ เป็นไปในเชิงที่เกินจริงด้วย ฉะนั้น ทางที่ดีกว่าคือเราจะต้อง พิจารณาราคาเดินสะพัดเป็นปัจจัยในการเปลี่ยนแปลงด้วย

ข้อคัดค้านประการที่สอง

ข้อคัดค้านนี้มีความเข้มข้นยิ่งกว่าข้อแรก โดยเกี่ยวข้องกับ GDP ซึ่ง ถือว่าเป็นตัวแสดงคุณลักษณะในการอธิบาย GDP เกิดจากส่วนต่าง ๆ ที่มี อัตราอันแตกต่างกัน โดยเฉพาะอย่างยิ่งส่วนที่เป็นราคาเดินสะพัดในกรอบของ GDP ที่เปลี่ยนจากการผลิตสินค้าไปสู่การผลิตบริการ โดยเฉพาะการผลิตบริ การสาธารณะ ข้อมูลเกี่ยวกับการค้าดังกล่าวแล้วไม่ได้รวมการบริการด้วย ดังนั้นการเปรียบเทียบการเติบโตของการค้ากับ GDP จึงไม่ค่อยจะเข้าลักษณะ การเปรียบเทียบด้วยสิ่งที่เหมือนกัน ด้วยเหตุนี้วิธีที่ดีก็คือควรแสดงการค้า สินค้าในความหมายของการผลิตสินค้าที่ค้าได้เท่านั้น

เพื่อที่จะอธิบายประเด็นนี้ เรากลับไปดูตัวอย่างของอุตสาหกรรมประเทศกันอีก ครั้งหนึ่ง สมมุติว่าขณะนี้ปี 1997 การค้าสินค้ามีมูลค่าเท่ากับ 250 ล้านปอนด์ เหมือนเดิม แต่ว่าส่วนการผลิตสินค้าใน GDP มีมูลค่าเพียง 900 ล้านปอนด์ แทนที่จะเป็นจำนวนทั้งหมดของ GDP คือ 1,000 ล้านปอนด์ ปีต่อมาในปี 1998 การค้าสินค้าเท่ากับ 330 ล้านปอนด์เหมือนเดิม แต่ตอนนี้ส่วน GDP ของ สินค้าเพียงแต่ขยายไปได้ 950 ล้านปอนด์เท่านั้น เพราะว่าการบริการได้เอาไป เป็นส่วนหนึ่งถึง 250 ล้านปอนด์ เราจึงมีการค้าต่ออัตราส่วนของ GDP เท่ากับ

27.8% ในปี 1997 (แทนที่จะเป็น 25%) และเท่ากับ 34.7% ในปี 1998 (แทนที่จะเป็น 27.5%)

ภายหลังการปรับตัวเลขใหม่ อัตราส่วนของมูลค่าสมบูรณ์สูงขึ้น (ซึ่งให้เห็นการเปิดกว้างมากยิ่งขึ้น) และการเปลี่ยนแปลงสัมพัทธ์ระหว่างปีก็มากขึ้น (ซึ่งให้เห็นแนวโน้มไปสู่การเปิดกว้าง) กว่าก่อนที่จะมีการปรับ แต่เมื่อเวลาผ่านไป อีกระยะหนึ่ง การเปลี่ยนแปลงในภาวะของ GDP เปรียบเทียบกับการค้าอาจทำให้เกิดผลสำคัญที่ไม่ตรงกับความจริงเช่นกัน

วิธีการวัดรายได้ประชาชาติ (GDP) ตามแนวทางนี้ก็เหมือนกับมูลค่าส่วนเกิน (value-added) ในตัวสินค้าเศรษฐกิจ ถ้าเราแบ่งการค้าสินค้าออกโดยตัวเลขมูลค่าส่วนเกิน เราก็จะมีตัวเลขที่ต้องปรับของอัตราส่วนการค้าสินค้าต่อมูลค่าส่วนเกินของสินค้า ดูการคำนวณในตารางที่ 3 ซึ่งใช้กรณีบางประเทศที่เรายกมาในบทความนี้ จะเห็นว่ามีความแตกต่างของปีไม่มากนัก อย่างไรก็ตามเป็นไปได้ที่จะเอาตัวเลขเหล่านี้ไปเปรียบเทียบกับการคำนวณที่เหมือนกัน คือการคำนวณตัวเลขการค้าสินค้าต่อ GDP โดยรวม ดังปรากฏในตารางที่ 1 เพราะฉะนั้น ตารางที่ 3 จึงเป็นการเปรียบเทียบตัวเลขราคาเดินสะพัดคร่าว ๆ ของการค้าสินค้าต่อ GDP โดยรวม (Method B) กับตัวเลขที่ปรับเพื่อเทียบกับ GDP มูลค่าส่วนเกินของสินค้ากับการค้าสินค้านั้น (Method A)

	1913		1960		1970		1990	
	Method A	Method B ^a	Method A	Method B ^a	Method A	Method B ^a	Method A	Method B ^a
France	23.3	15.5	16.8	9.9	25.7	11.9	53.5	17.1
Germany	29.2	19.9	24.6	14.5	31.3	16.5	57.8	24.0
Japan	23.9	23.5	15.3	8.8	15.7	8.3	18.9	8.4
UK	76.3	29.8	33.8	15.3	40.7	16.5	62.8	20.6
USA	23.2	6.1	9.6	3.4	13.7	4.1	35.8	8.0

^a The equivalent to Table 3.1 calculations for all years (though note how these differ slightly for 1913).

ตารางที่ 3: อัตราการค้าสินค้า (สินค้าออก + สินค้าเข้า ÷ 2) เป็นสัดส่วนกับมูลค่าส่วนเกินของสินค้า (Method A) โดยเปรียบเทียบกับการค้าสินค้าต่อ GDP ทั้งหมด (Method B), 1913, 1960, 1970 และ 1990 (ที่มา: Feenstra, 1998, Tables 1 และ 2)

การเริ่มประเมินโดยการปรับปรุงตัวเลขใหม่ในแนวโน้มจะทำให้เห็นสิ่งที่ต่างออกไปอย่างแน่นอน ขอยกตัวอย่างที่กล่าวไปแล้วข้างต้น การค้าสินค้าเป็นตัวทำให้เกิดการค้าในสินค้าเกษตรกรรม สินค้าอุตสาหกรรมและเหมืองแร่ แต่ละส่วนจะพิจารณาโดยแยกจากกันไม่ได้ ส่วนมูลค่าส่วนเกินของสินค้าก็เช่นเดียวกันเป็นส่วนประกอบของเกษตรกรรม การผลิตอุตสาหกรรมและเหมืองแร่ ใช่แต่เท่านั้น ยังรวมถึงการก่อสร้างและผลผลิตอรรถประโยชน์สาธารณะในสถิติชาติของประเทศส่วนใหญ่อีก ส่วนด้านบริการก็เพิ่มขึ้นในการค้าระหว่างประเทศด้วย เช่นเดียวกันตรงนี้เราก็สามารถแยกความแตกต่างในกิจกรรมบริการนานาชาติ ซึ่งล้วนแล้วแต่เปิดตัวสู่การค้าระหว่างประเทศไม่มากนักน้อย เช่น การขนส่ง การค้าเหมารวม การค้าปลีก การคลัง การประกัน การค้าที่ดิน และบริการอื่น ๆ

ความยากอยู่ที่ว่าจุดที่จะแบ่งแยกอยู่ตรงไหนและจะปรับที่ตรงไหน ถ้าให้ผู้เขียนเลือกวิธีการ ผู้เขียนจะเลือกอันเดียวที่ง่าย ๆ ในตารางที่ 1 การค้าสินค้าต่ออัตราส่วนของ GDP โดยรวมในราคาเดินสะพัดนั้น มีข้อได้เปรียบตรงที่แสดงความต่อเนื่อง ทำให้เห็นแนวทางเศรษฐกิจทั้งหมดว่ารวมหรือแยกกับระบบนานาชาติ กระนั้นตรงนี้ก็มีความเตือนว่าไม่มีตัวเลขสถิติชุดใดที่จะเอามาชี้คัดค้านและตั้งข้อพิงระวังได้อย่างน่าพึงพอใจทั้งหมด นักวิจัยอื่นอาจจะทำตัวเลขชุดอื่นขึ้นซึ่งอาจจะให้ผลที่แตกต่างออกไป แต่จนแล้วจนรอดปัญหาการวัดให้เกิดความเที่ยงพอดีก็ยังคงปรากฏอยู่ดังในตารางที่ 1 นี่ก็แสดงว่าระบบเศรษฐกิจในทศวรรษ 1990 ไม่ได้เปิดมากขึ้นกว่าเดิมนับจากปี 1913 ที่เคยเป็นมาแล้ว โดยในความหมายของการขึ้นกับกันและกันทางการค้ารวมทั้งความหมายของการขยายตัวด้วย จากการชี้วัดที่ตั้งมาแล้ว โลกาภิวัตน์จึงไม่ได้มีความก้าวหน้ามากไปกว่ายุคสมัยรุ่งเรืองตอนปลายของระบบมาตรฐานทองคำเลย

V. การวัดการขยายตัวของโลกาภิวัตน์ด้านการลงทุน

เรามีวิธีที่จะวิเคราะห์กระแสการค้าได้อีกวิธีหนึ่งในระบบเศรษฐกิจนานาชาติ นั่นคือวิเคราะห์จากกระแสเงินทุน กระแสเงินทุนแสดงให้เห็นถึงการขยายตัวของการยืมและการให้ยืมในเศรษฐกิจนานาชาติ ถ้าการยืมและการให้ยืมเงิน

ระหว่างประเทศขยายตัวออกไปมากเท่าไรก็ยิ่งทำให้สามารถสรุปได้ว่าโลกาภิวัตน์พัฒนาขึ้นแล้ว

มีการยืมและการให้ยืมเงินเกิดขึ้นบนเวทีเศรษฐกิจระหว่างประเทศ หรือเรียกว่า การลงทุนโดยตรงของต่างประเทศ (FDI) เมื่อมีบริษัทหนึ่งตัดสินใจที่จะดำเนินธุรกิจในประเทศก็จะเข้ามาอยู่ภายใต้ FDI นี้เอง ดังนั้น FDI จึงไปสู่ประเทศที่มีความต้องการจะลงทุน และประเทศนั้นก็จะมี "ยืม" จากประเทศที่มีบริษัทมาทำการลงทุนในเขตของประเทศนั้น โดยประเทศผู้ให้ยืมมีฐานของบริษัทแม่หรือฐานระดับชาติตั้งอยู่ บริษัทที่จะมาทำการค้าแบบ FDI บางครั้งรวมตัวกันโดยเรียกรวม ๆ ว่าบริษัทนานาชาติ (multinational corporation) บริษัทนานาชาติ (MNC) คือบริษัทอะไรก็ได้ที่อย่างน้อยต้องมีขีดความสามารถในการผลิตอยู่ที่ต่างประเทศ ซึ่งอาจเป็นการผลิตอุตสาหกรรมหรือบริการก็ได้ ยิ่งไปกว่านั้น การลงทุนของต่างประเทศมี 2 ชนิดรวมอยู่ใน FDI นั่นคือ การลงทุนในพื้นที่เขียว (greenfield investment) ซึ่งบริษัทจะอำนวยความสะดวกเพื่อการพัฒนาการผลิตของส่วนย่อยที่จะเอามารวมกันกับบริษัทใหญ่ FDI อีกชนิดหนึ่งก็คือการลงทุน "ด้วยการรวมและการเพิ่มทุน" (merger and acquisition) โดยวิธีการซื้อหุ้นของบริษัทต่างประเทศที่มีอยู่แล้ว

MNCs และ TNCs

ผู้เขียนต้องการที่จะทำให้เกิดความชัดเจน ณ ที่นี้เพื่อให้เข้าใจความหมายของบรรษัทนานาชาติ หรือ MNCs (multinational corporations) กับอีกความหมายหนึ่งของบรรษัทข้ามชาติ หรือ TNCs (transnational corporations) คำว่า MNC เป็นความหมายที่ทำให้เห็นชัดถึงฐานระดับชาติ ซึ่งหมายถึงรูปแบบของการบริหารบริษัทที่จัดตั้งโดยมีฐานระดับชาติ ดังนั้นบริษัทเหล่านี้ยังคงสามารถที่จะร่วมมือกับฐานผลิตในประเทศอื่นได้ เช่นอาจเป็นบริษัทของอังกฤษหรือของเยอรมนีก็ได้ แต่บริษัทเหล่านี้จะทำงานร่วมกับการผลิตในดินแดนต่างประเทศ บริษัทเหล่านี้จะทำตัวเป็นแหล่งที่กระจายความมีประสิทธิภาพและประสานงานจากฐานในประเทศของตนซึ่งจะได้รับการดูแล

ป้องกันโดยอำนาจของรัฐบาลในประเทศ ภาพลักษณ์เช่นนี้ทำให้เห็นว่า MNC เป็นการลงทุนที่มีพื้นฐานจากระดับชาติอันสืบเนื่องต่อจากลักษณะที่เป็นธุรกิจภายในประเทศแล้วแต่อก เราจะเห็นตัวอย่างที่เข้าลักษณะนี้จากบริษัทผลิตกระจก Pilkington ของอังกฤษ หรือบริษัท Colgate-Palmolive ในสหรัฐอเมริกา และเกิดความไม่ชัดเจนว่าบริษัททั้ง 2 นี้เป็นบริษัทของอังกฤษหรือของอเมริกาตามลำดับ เพราะบริษัทเหล่านี้ก็มีธุรกิจการผลิตในต่างประเทศด้วย

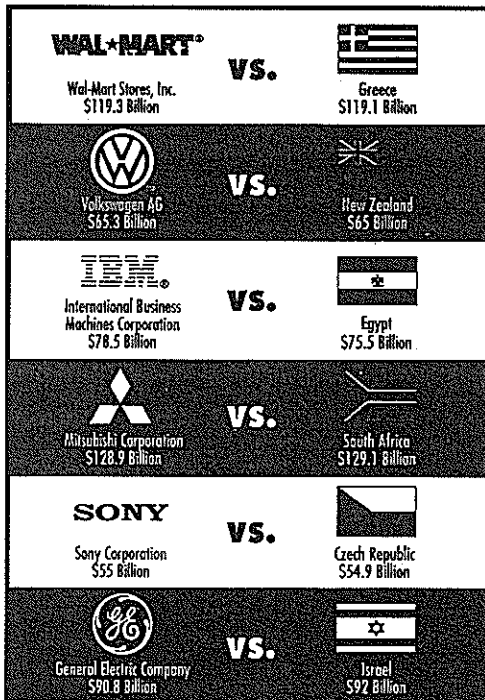

แผนผังที่ 1: รายได้ทั้งหมดของบริษัท MNCs ที่เลือกมาเปรียบเทียบกับ GDP ของประเทศที่เลือกมา (รายได้ MNC จากปีงบประมาณสิ้นสุดในเดือน มีนาคม 1998 หรือก่อนหน้านั้น)

(ที่มา: Stopford, 1998/99, p. 16)

ในทางตรงกันข้าม TNCs เป็นองค์กรที่ “ไม่ก่อรูปเป็นตัวตน” จากฐานระดับชาติ ดังนั้นจึงมักเป็นกระบวนการของธุรกิจที่จะไม่ปรากฏฐานประเทศที่ชัดเจน แต่ TNCs ก็จะมีที่ทางผลิตและสร้างตลาดระหว่างประเทศได้จริง ๆ โดยมองหาข้อได้เปรียบในการแข่งขัน ความมั่นคงที่สุด และกำไรสูงสุดไปทั่วโลกเพื่อหาแหล่งผลิตที่มีประสิทธิภาพแต่ราคาถูก บริษัทอาจจะมีการจัดการและระบบบุคคลในรูประหว่างประเทศ เพราะฉะนั้น ในที่นี้ TNCs ก็คือทุนที่มีความคล่องตัว (footloose capital) ไปทั่วโลกเพื่อหาความได้เปรียบในการแข่งขัน บริษัทเช่น ABB (Asea Brown Boveri) ซึ่งเป็นอุตสาหกรรมผลิตอุปกรณ์เครื่องไฟฟ้าของสวีตส์-สวีเดน หรือ Rupert Murdoch's News Corporation Ltd. เป็นบริษัทตัวอย่างในแบบ TNCs บริษัทเหล่านี้คือบริษัทที่ไม่มีฐานประเทศใดประเทศหนึ่งที่ชัดเจน ซึ่งเข้าลักษณะของบริษัทที่เป็นตัวอย่างของแบบธุรกิจที่มีความคล่องตัวและสร้างระบบระหว่างประเทศมากกว่า

กิจกรรมทางธุรกิจแบบนี้ไม่ทราบว่าจะดำเนินกันอย่างไร แต่มีปัญหาที่เพิ่มขึ้นเรื่อย ๆ โดยเฉพาะการที่จะหาว่าบริษัทมีความผูกพันกับประเทศใดบ้างและสายหลักของธุรกิจคืออะไร บริษัทในรูปแบบนี้มีแนวโน้มที่จะประสานงานกับประเทศซึ่งมีจำนวนเพิ่มขึ้นเรื่อย ๆ โดยสร้างธุรกิจลักษณะกึ่งมีอำนาจ (semi-autonomous) และธุรกิจที่มีการเข้าร่วมในท้องถิ่น ทั้งยังเข้าไปเกี่ยวข้องในข่ายธุรกิจอีกหลายอย่างต่อเนื่องกัน จึงเป็นการยากที่จะบอกว่าพวกบริษัทเหล่านี้เข้าไปเกี่ยวข้องกับภาคอุตสาหกรรมหลัก ๆ ที่ไหนบ้าง ตัวอย่างเช่น บริษัท Thomson Corporation เดิมเริ่มจากการเป็นธุรกิจสำนักพิมพ์และหนังสือพิมพ์ แต่ปัจจุบันก็เข้าไปมีบทบาทในธุรกิจการท่องเที่ยวอีก ส่วนบริษัท Nestlé มีชื่อเสียงเป็นบริษัทที่ทำช็อคโกแล็ต แต่ปัจจุบันเป็นบริษัทที่สร้างเครือข่ายในการทำผลิตภัณฑ์อาหารและเครื่องดื่มที่ขยายตัวออก ตรงนี้ทำให้เรารู้สึกคุ้นเคยกับชื่อบริษัทเหล่านี้ที่มีของขายในตลาดของประเทศเราจนเราก็คงจะรู้สึกว่ามันไม่ใช่สินค้า “นอก” เสียแล้ว นี่อาจจะจะเป็นผลมาจากโลกาภิวัตน์ก็ได้

บริษัทการค้าระหว่างประเทศ 2 รูปแบบ MNCs และ TNCs ซึ่งมีลักษณะแตกต่างกัน ที่นำมากล่าว ณ ที่นี้ก็เพื่อจะแยกแยะรูปแบบโลกาภิวัตน์ใน

ธุรกรรมทางเศรษฐกิจแบบใหม่ ๆ อันแตกต่างจากความสัมพันธ์ทางเศรษฐกิจระหว่างประเทศแบบเก่า ๆ ปัญหาอันหนึ่งในประเด็นโลกาภิวัตน์เศรษฐกิจก็คือ เราจะเริ่มย้อนกลับไปหาที่มาของมันที่จุดใดดี ถ้าเรากลับไปดูจำกัดความของโลกาภิวัตน์ที่ให้ไว้โดย EC ก็จะเห็นว่าบริษัทธุรกิจสมัยใหม่สร้างสายใยความสัมพันธ์ระหว่างประเทศย้อนกลับไปได้ไกลถึงปีทศวรรษ 1850 บริษัทหนึ่งในกลุ่มเริ่มต้นนี้คือ บริษัท Singer ของอเมริกาที่ผลิตและจำหน่ายสินค้าเย็บปัก โดยเริ่มสร้างโรงงานในเครือที่กลาสโกว์เมื่อปี 1868 บริษัท Standard Oil ที่นิวยอร์ก เริ่มแตกบริษัทออกไปที่แคนาดาในปี 1898 หรือแม้แต่บริษัทในธุรกิจภาคบริการของอเมริกาอย่าง J. Walter Thompson ซึ่งเป็นบริษัทที่มีชื่อเสียงในด้านธุรกิจการโฆษณา ได้เข้ามาสร้างบริษัทเครือข่ายในประเทศอังกฤษเมื่อปี 1899

เมื่อบริษัทธุรกิจการค้าได้มีจุดเริ่มต้นมาตั้งแต่อน้อยทศวรรษ 1850 แล้วจะมีอะไรที่เป็นรูปแบบใหม่แตกต่างออกไปจากสภาพปัจจุบัน ดังนั้น การที่เรากล่าวถึงความแตกต่างของรูปแบบ MNC กับ TNC อาจจะมีประโยชน์เอามาใช้ได้ในตอนหนึ่ง บริษัทที่พัฒนาในช่วงแรกทำให้เราเห็นภาพของการขยายตัวแบบ MNC ในขณะที่บริษัทการค้าระหว่างประเทศในช่วงปลายทศวรรษ 1990 น่าจะเรียกว่าเป็น TNC มากกว่า MNC เพราะฉะนั้นรูปแบบของ TNC ก็คือการเปลี่ยนรูปของ MNC ที่แยกการกระจายตัวออกเช่นเดียวกับบริษัทแม่ในเศรษฐกิจโลกาภิวัตน์แบบใหม่

แต่ปัญหาก็คือว่าในทางปฏิบัติจะหาตัวอย่างของรูปแบบ TNC ได้ยากที่ยกตัวอย่างไปแล้วเช่น ABB และ News Corporation นั่นก็เป็นกรณีพิเศษ

ตัวอย่างบริษัทระหว่างประเทศในปัจจุบันนี้พอจะจัดว่าใช้ได้คือ Honda Motor Corporation ของญี่ปุ่น ซึ่งมีเครือข่ายการผลิตรถจักรยานยนต์ระดับระหว่างประเทศดังปรากฏในแผนผังที่ 2 ตัวลูกศรชี้แสดงให้เห็นเป็นประการแรกว่ามีการแยกโรงงานออกเป็นส่วนและแยกต่อเป็นลูกโซ่ในรูปแบบการผลิตรถจักรยานยนต์ ประการที่สองมีหน่วยที่ถูกสร้างขึ้นมาเพื่อตอบสนองการขายสู่ตลาด บริษัท Honda มีสาขากระจายออกเป็นจำนวนมากในประเทศยุโรป (ดูส่วนที่อยู่ในกรอบของแผนผังที่ 2) ซึ่งผลิตส่วนประกอบและรูปแบบต่าง ๆ

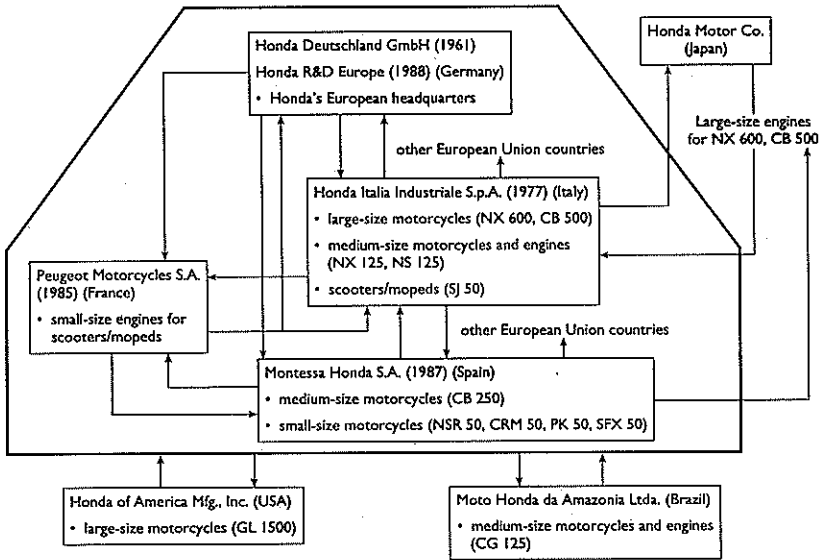

แผนผังที่ 2: เครือข่ายการผลิตรถจักรยานยนต์ของบริษัท Honda ในยุโรป (ที่มา: UN, 1996, Box IV. 3, p. 102)

แล้วทั้งหมดก็เชื่อมโยงเข้ากับบริษัทฐานที่ประเทศญี่ปุ่น สหรัฐอเมริกา และบราซิล (ดูส่วนที่อยู่นอกกรอบของแผนผังเดียวกัน) ดังนั้น Honda จึงเป็นกระบวนการผลิตที่ซับซ้อนซึ่งสร้างการรวมตัวแบบข้ามชาติหรือข้ามทวีปเลยทีเดียว การผลิตเพื่อตอบสนองตลาดหรืออุปทานเป็นกระบวนการลูกโซ่ ทำให้เห็นว่าการเคลื่อนย้ายชิ้นส่วนของเครื่องยนต์จากโรงงานหนึ่งไปยังอีกโรงงานหนึ่ง เข้าลักษณะการสร้างการรวมตัวของส่วนต่างๆ ในความหมายของโลกาภิวัตน์ดังกล่าวไว้ในตอนที่ III ตามข้อมูลของ U.N. บริษัท Honda เป็นบริษัทที่ใหญ่เป็นอันดับที่ 36 ของบริษัทระหว่างประเทศที่ใหญ่ที่สุดซึ่งกำหนดโดยขนาดทรัพย์สินระหว่างประเทศของบริษัท (U.N., 1998, Table II.1, p. 36) แต่แม้ว่าจะมีการขยายตัวของการสร้างระบบระหว่างประเทศ ซึ่งเห็นได้จากแผนผังที่ 2 ก็ตาม ปรากฏว่า 2 ใน 3 ของทรัพย์สินและการขายของบริษัท Honda ก็

ยังคงอยู่ในเขตประเทศญี่ปุ่น นี่ก็แสดงให้เห็นชัดแล้วว่า Honda ได้ขยายเครือข่ายของหน่วยการผลิตออกไปได้ แต่จะกล่าวว่ายู่ในรูปบริษัทแบบ TNC ได้ยาก เพราะจะต้องหาฐานผลิตของบริษัทที่กระจายความเข้มมากจนไม่รู้ว่ฐานจริง ๆ อยู่ที่ไหนกันแน่ และมันก็ยังเป็นบริษัทญี่ปุ่นอยู่อย่างแน่นอน ดังนั้น บริษัท Honda จึงเป็น MNC มากกว่าที่จะเป็น TNC ตัวอย่างนี้ยังอาจที่จะเอาไปอธิบายได้กับบริษัทระหว่างประเทศอื่น ๆ อีกจำนวนมากในช่วงปลายทศวรรษ 1990 (ดูรายละเอียดเพิ่มเติมใน Doremus et al., 1998 และ Thompson, 2000)

FDI และกระแสเงินทุนทั้งหมด

ตอนนี้เราลองมาพิจารณาสถิติที่รวบรวมขึ้นเกี่ยวกับการลงทุนของต่างประเทศโดยตรง ทั้งนี้เพื่อประเมินภาพรวมของการขยายและความสำคัญของการผลิตระหว่างประเทศในระบบนานาประเทศกับทฤษฎีโลกาภิวัตน์ที่เข้มแข็ง ในผังกราฟที่ 2 เราจะเห็นการเติบโตของกระแสเงินทุน FDI ตั้งแต่ปี 1970-1995 ซึ่งอยู่ในอัตราเงินดอลลาร์ ผังกราฟนี้แสดงความแตกต่างของกระแสเงินทุน FDI ไปสู่ประเทศอุตสาหกรรมกับประเทศที่กำลังพัฒนา เส้นกราฟแสดงให้เห็นถึงจุดที่ขึ้นสูงอยู่ในกลางทศวรรษ 1980 กับการตกลงมาในช่วงต้นทศวรรษ 1990 และการขึ้นอีกครั้งหนึ่งหลังจากนั้น นี่คือการเจริญเติบโตของ FDI นับตั้งแต่ 1980 ซึ่งอาจจะถือได้ว่าเป็นตัวชี้หลักของการพัฒนาโลกาภิวัตน์นับตั้งแต่ที่มีสัญญาณในการปรากฏของธุรกิจการผลิตแบบรวมตัวในรูปแบบบริษัทที่ขยายไปทั่วโลก

เพื่อให้ได้ความถูกต้องมากขึ้นในการพิจารณาการเติบโตของการผลิต โป้นทะเลและของ FDI เราควรนำเสนอข้อมูลในผังกราฟที่ 2 โดยทำให้เป็นอัตราส่วนของ GDP ในทำนองเดียวกันกับตัวเลขสถิติการค้าที่กล่าวไปแล้วข้างต้น ทั้งนี้เพื่อให้กระชับและเห็นความหลากหลาย สถิติใหม่ที่ถูกนำมาแสดงในลักษณะที่ต่างไปเล็กน้อยจากที่เห็นในตารางที่ 1 ผังกราฟที่ 3 แสดงให้เห็นว่าเกิดอะไรขึ้นกับกระแสเงินทุนทั้งหมด (ไม่เพียงแต่ FDI เท่านั้น) ระหว่างกลุ่ม

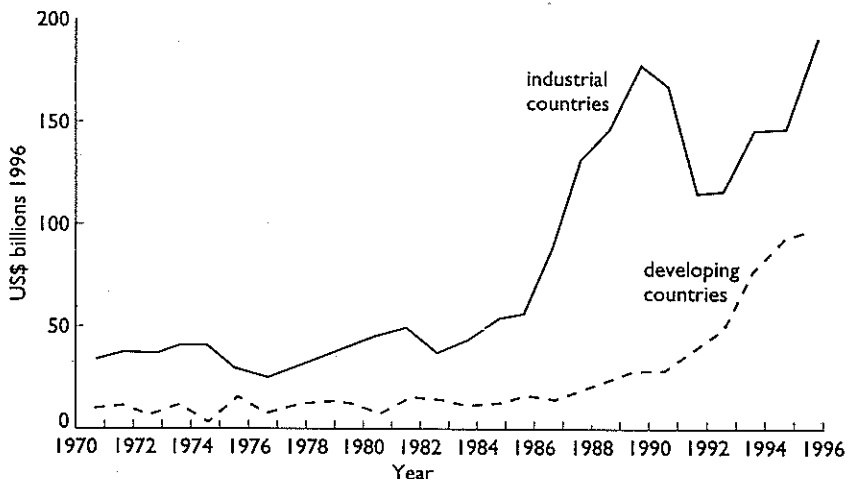

ผังกราฟที่ 2: กระแสเงินทุน FDI ไปสู่ประเทศกำลังพัฒนาและประเทศอุตสาหกรรม, 1970-1995

(ที่มา: International Finance Corporation, 1997, p. 16)

เศรษฐกิจประเทศ G7 ตั้งแต่ปี 1870-1994 โดยอยู่ในอัตราส่วนกับ GDPs ของเงินทุนด้วย ทั้ง ๆ ที่มีการเจริญเติบโตของ FDI ตั้งแต่ปี 1980 ก็ควรจะ ต้องยอมรับว่า FDI มีบทบาทแค่ประมาณ 5.2% ของเงินทุนที่ใช้ในการลงทุน ทั้งหมดของโลกในปี 1995 และหุ้นภายใน FDI ก็คิดเป็นเพียง 10.1% ต่อ อัตราส่วน GDP ของโลก (Hirst and Thompson, 1999) แหล่งทุนขนาดใหญ่ที่จะได้มาสำหรับการลงทุนทางการเงินต้องมาจากแหล่งในท้องถิ่นที่มีการ สะสมเงิน ดังนั้นจึงยังไม่มีอะไรมาแทนการสะสมเงินภายในท้องถิ่นเพื่อ กระบวนการพัฒนาทางเศรษฐกิจ ประเทศที่ไม่สามารถจะสร้างทางไปสู่ความ ร่ำรวยด้วยการยืม ระบบการคลังระหว่างประเทศยังอยู่ห่างไกลจากสภาพการ เข้าร่วมตัวกันอย่างเต็มที่ และยังไม่รวมตัวเข้าด้วยกันในขนาดมากพอที่จะ ทำให้เกิดเศรษฐกิจที่สามารถยืมเงินจากต่างประเทศให้เพียงพอต่อยุทธศาสตร์ การพัฒนาเศรษฐกิจภายในประเทศได้โดยมีประสิทธิภาพ

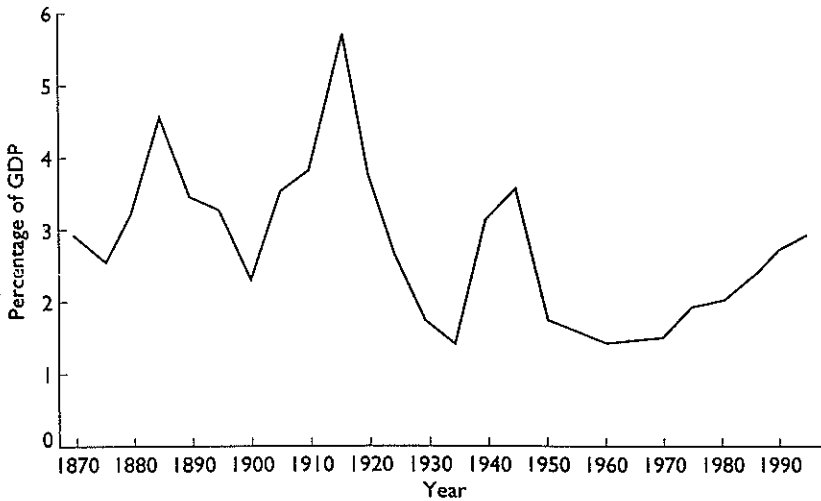

ผังกราฟที่ 3: กระแสเงินทุนทั้งหมดระหว่างเศรษฐกิจของกลุ่มประเทศ G7 แสดงอัตราส่วนต่อ GDP, 1870-1994

(ที่มา: Institute of Development Studies, 1998)

VI ระบบโลกาภิวัตน์หรือระบบไตรภาคีกันแน่?

โลกาภิวัตน์ไม่ใช่เป็นฝ่ายให้ความหมายแก่ระบบเศรษฐกิจระหว่างประเทศในสภาพปัจจุบันเท่านั้น แต่ยังมีฝ่ายที่ตีความขึ้นมาแข่งโดยใช้คำว่า “ภาคยาริวัตน์” (Regionalization) พวกนี้เชื่อว่าเศรษฐกิจระหว่างประเทศ คือลักษณะการรวมกลุ่มของการลงทุนและการค้าเป็นเขตพัฒนา มีกลุ่มธุรกิจขนาดใหญ่จำนวนมากที่มีกิจกรรมในระดับอนุเขต เขต และภาคพื้นทวีป ในบทความนี้ผู้เขียนจะมุ่งแต่เฉพาะลักษณะที่สำคัญที่สุดของการสร้างเป็นองค์เขตนั่นก็คือบทบาทหลักของไตรภาคีในความสัมพันธ์ทางเศรษฐกิจระหว่างประเทศ ไตรภาคีประกอบด้วยเศรษฐกิจของสหรัฐอเมริกา ประเทศในเครือสหภาพยุโรป (EU) และญี่ปุ่น สำหรับสหรัฐยังเป็นกลุ่มที่รวมแคนาดาและเม็กซิโกเข้าเป็นหุ้นส่วนกัน

ภายในกลุ่มการค้าของอเมริกาเหนือ เรียกว่า North American Free Trade Agreement หรือเรียกสั้น ๆ ว่า NAFTA

ในช่วงปลายทศวรรษ 1990 ประเทศสหรัฐอเมริกา กลุ่มสหภาพยุโรป และประเทศญี่ปุ่น มี GDP รวมกันเท่ากับ 3 ใน 4 ของ GDP โลก ในกลางปีทศวรรษ 1990 ไตรภาคีเป็นกลุ่มที่มีอิทธิพลต่อกระแสเศรษฐกิจระหว่างประเทศมากที่สุด ในปี 1966 มีขนาดถึง 66% ของกระแสเคลื่อนไหวทางการค้า และเป็นเจ้าของหุ้นของ FDI ในโลก 65% ในระหว่างปี 1991 และ 1996 เงินทุนไหลเวียนของ FDI ในโลกเป็นของกลุ่มไตรภาคีรวม 60% ถ้าให้ประเทศที่มีการเติบโตทางการพัฒนาอย่างรวดเร็วอีก 10 ประเทศเข้ามารวมตัวกับไตรภาคีด้วยแล้วล่ะก็ สัดส่วนของเงินทุนไหลเวียนของ FDI ในโลกของกลุ่มใหญ่นี้จะสูงขึ้นถึงขนาด 84% เลยทีเดียว (Hirst and Thompson, 1999 และดู Kozul-Wright and Rowthorn, 1998) 10 ประเทศที่ว่านี้คือกลุ่มประเทศที่อยู่นอกไตรภาคีซึ่งมีส่วนเป็นเจ้าของเงินทุน FDI ที่ใหญ่ที่สุดในช่วงต้นทศวรรษ 1990 นั่นคือ อาร์เจนตินา บราซิล จีน ฮังการี อินโดนีเซีย มาเลเซีย เม็กซิโก โปแลนด์ สิงคโปร์ และไทย ดังนั้นระบบเศรษฐกิจระหว่างประเทศจึงเป็นอยู่ในลักษณะที่ไม่ทัดเทียม ขณะที่ไตรภาคีมีส่วนในกิจกรรมทางเศรษฐกิจทั้งหมดในขนาดระหว่าง 2 ใน 3 และ 3 ใน 4 แต่ประชากรในประเทศไตรภาคีมีขนาดรวมกันเพียง 15% ของประชากรโลก เพราะฉะนั้นในกระบวนการของโลกาภิวัตน์ ประชากรอีก 85% ของโลกไม่ได้รับการเหลียวแลหรือได้ประโยชน์จากโลกาภิวัตน์นี้มากนัก โลกาภิวัตน์ไม่ได้ใส่ใจต่อโลกที่ด้อยพัฒนา ไม่ว่าเราจะชอบหรือไม่ก็ตาม สถานการณ์อย่างนี้ได้รับการวิพากษ์วิจารณ์อย่างมากในรายงานการพัฒนามนุษย์ของ U.N. ปี 1999 ซึ่งมีใจความที่คัดมาจากการถ่ายทอดของหนังสือพิมพ์ *The Guardian* อีกต่อหนึ่ง ดังนี้

โลกาภิวัตน์เศรษฐกิจสร้างขั้วอำนาจระหว่างกลุ่มเศรษฐกิจนานาชาติ เช่น Bill Gates ซึ่งเป็นเจ้าของ Microsoft พวกสกุล Walton ที่มีอาณาจักร Wal-Mart และคู่คู้ต่านแห่งบริวไน้ซึ่งมีเงินทุนถึง 135 พันล้าน US ดอลลาร์ โดยที่มีคนเป็นล้าน ๆ ในประเทศนั้นถูกทอดทิ้ง

ในรายงานนี้กล่าวถึง Ted Turner มหาเศรษฐีผู้เป็นเจ้าของ CNN (Cable News Network) ซึ่งเป็นผู้พูดเองว่า “โลกาภิวัตน์ก้าวไปเร็วมากจนโลกก็ไม่อาจเข้าใจและการต่อต้านโลกาภิวัตน์เกิดขึ้นอย่างช้ามาก”

ในรายงานของ UN มีเสียงเรียกร้องให้โลกแก้ไขปัญหาความไม่เสมอภาคทางเศรษฐกิจระหว่างประเทศที่ยากจนกับคนที่ร่ำรวย และให้สร้างกฎเกณฑ์เพิ่มขึ้นสำหรับโลกาภิวัตน์ โดยให้มีระบบตัวแทนเข้ามาจัดการในระดับโลก (global governance) เพื่อป้องกันผลร้ายจากเศรษฐกิจแบบ “ฟูแล้วฟุบ”

ความแตกต่างทางเศรษฐกิจดังกล่าวในโลกเป็นเรื่องที่น่าเศร้าใจ จากตัวเลขของ UN แสดงให้เห็นว่า ในโลกมีคนที่ย่ำแย่ที่สุดอยู่ 200 คน ได้ทำให้ความร่ำรวยของพวกเขาเพิ่มขึ้น 1 ล้านล้าน US\$ (หรือ 1,000 พันล้าน US\$) ส่วนจำนวนประชากรที่ต้องอยู่ด้วยเงินซึ่งต่ำกว่า 1 ดอลลาร์ต่อวันยังมีมากถึง 1.3 พันล้านคนซึ่งเป็นสถิติที่ไม่เปลี่ยนแปลง

เนื่องจากยุทธศาสตร์เศรษฐกิจของโลกาภิวัตน์สร้างการรวมเป็นกลุ่มเครือข่ายขึ้นแล้วช้าแล้วเพื่อผลประโยชน์ของโลกาภิวัตน์ UN จึงเห็นว่าควรสร้างภาวะสมดุลของโลกาภิวัตน์ โดยมีข้อเสนอเช่น ให้มีเวทีระหว่างประเทศเกี่ยวกับด้านธุรกิจ สภาพการค้า และสิ่งแวดล้อมกับการพัฒนาให้มีกฎกำกับบรรดาบรรษัทข้ามชาติ และให้มีศูนย์ทางกฎหมายระหว่างประเทศเพื่อช่วยเหลือประเทศที่ยากจนในการต่อรองทางการค้าระดับโลก

(Charlotte Denny and Victoria Brittain,
The Guardian, 12 July 1999)

ต่อไปนี้เรามาลองดูความจริงของไตรภาคีในระบบภาคยภิวัตน์และการชี้วัดโดยรวมในการเกาะกลุ่มของไตรภาคีตามลำดับ

1. ความจริงของไตรภาคีในระบบภาคยาคิวตัน

ความสัมพันธ์ทางการค้าระหว่างประเทศภายในกลุ่มไตรภาคีและระหว่างประเทศในกลุ่มไตรภาคีกับกลุ่มประเทศการค้าในเอเชียตะวันออก ซึ่งมีจีน ฮ่องกง ไต้หวัน เกาหลี มาเลเซีย ไทย และสิงคโปร์ ดังในตารางที่ 4 ที่ปรากฏข้างล่างนี้ ตารางแสดงถึงสัดส่วนของ GDP จะเห็นว่าการค้าระหว่างประเทศภายในกลุ่มไตรภาคียังมีขนาดเล็กในช่วงทศวรรษ 1990 มีแต่การค้าภายในกลุ่มประเทศยุโรปที่แสดงให้เห็นถึงอัตราระดับสูง (คือเกือบถึง 17% ของ GDP ในยุโรปตะวันตกปี 1996) ส่วนอัตราอื่น ๆ ในตารางที่ 4 เขยิบสูงขึ้นเพียง 3% ของ GDP ดังนั้น ความจริงปรากฏคือแม้แต่ไตรภาคีก็ยังคงแยกตัวกันในทางเศรษฐกิจระหว่างประเทศโดยลักษณะเปรียบเทียบ และยังไม่เป็นไปในรูปของการขึ้นกับกันและกันเท่าใดนักเมื่อกลางทศวรรษ 1990

From	To	North America	Western Europe	Japan	East Asian traders ^a	Japan + E. Asian traders
North America		3.5	1.9	0.9	1.4	2.3
Western Europe		1.9	16.9	0.6	1.2	1.8
Japan		2.4	0.6		3.0	3.0
East Asian traders ^a		1.4	1.3	2.0	n.a.	
Japan + E. Asian traders		3.8	1.9	2.0		

^aEast Asian traders: China, Hong Kong, Taiwan, Korea, Malaysia, Thailand, Singapore.
n.a. = not available.

ตารางที่ 4: กระแสการค้าสินค้าเป็นสัดส่วนกับ GDP ของกลุ่มประเทศไตรภาคีเป็นมูลค่า, 1996
(ที่มา: WTO, 1997, มาจาก Tables II.4, II.6 และ II.8)

2. การชั้วัดโดยรวมในการเกาะกลุ่มขึ้นกับกันและกันของไตรภาคี

ในตารางที่ 5 (สำหรับตัวชั้วัดบางตัว สามารถคำนวณได้เฉพาะประเทศกลุ่มเศรษฐกิจ EU และเยอรมนีเท่านั้น) เราจะเห็นระดับตัวชั้วัดของการรวมตัวและการขึ้นกับกันและกันภายในในกลุ่มภาคี ตัวชั้วัดนี้เป็นตัวชั้วัดการค้า การลงทุน และภาวะเศรษฐกิจ ในลักษณะโครงสร้างและเป็นระยะยาว

ระดับของตัวชั้วัดที่แตกต่างกันในตารางที่ 5 ให้ไว้เพื่อแสดงการประเมินที่จริงจังก่เกี่ยวกับการขยายตัวอันมีศักยภาพของโลกาภิวัตน์ ตัวชั้วัดเพียงหนึ่งหรือสองตัวไม่เพียงพอสำหรับการประเมินสภาพที่เป็นจริงของการขึ้นกับกันและกันและการรวมตัวกันซึ่งขยายวงกว้างออกไป เพราะว่าโลกาภิวัตน์เป็นกระบวนการอันมีหลายหลากทิศทางมาก แม้แต่ที่เราจะคิดเอาเพียงด้านเศรษฐกิจเท่านั้นก็ตาม ที่นี้เราก็ลองมาพิจารณาตารางที่ 5 กันโดยละเอียด

แถวแรกเป็นตัวแสดงการค้าทั้งหมด คิดเป็นอัตราส่วนกับ GDP ในปี 1995 (ไม่ใช่เป็นแต่เพียงการค้าสินค้าเท่านั้น) ซึ่งหารด้วย 2 เพื่อที่จะชั้วัดการขยายตัวของการส่งออกหรือการนำเข้าโดยแยกจากกัน นี่เป็นการชั้วัดการขึ้นกับกันและกัน (ตอนที่ IV) ถ้าให้อัตรานี้อยู่ประมาณ 10% สำหรับสหรัฐ EU และญี่ปุ่นแล้ว ก็หมายความว่าผลผลิตประมาณ 10% เท่านั้นที่ถูกนำส่งออก ดังนั้นนี้ก็หมายความว่าประมาณ 90% ของผลผลิตนั้นถูกใช้ภายในท้องถิ่นของกลุ่มไตรภาคี นี่คงจะเป็นสิ่งที่ตรงข้ามกับความหมายของบริษัทแน่นอน เนื่องจากบริษัทจะ “ส่งออก” ผลผลิตทั้งหมดของตนเหนือไปกว่า “บรรดาเซต” ของบริษัท (บริษัทไม่ได้ขายให้คนงานของตนเท่านั้น แต่ส่วนใหญ่ขายให้กับผู้บริโภคอื่น ๆ ภายในประเทศหรือต่างประเทศ) ดังนั้นในแง่นี้เราจะเห็นว่าประเทศไม่มีลักษณะเหมือนกับบริษัท

แถวที่สองพิจารณาถึงตัวชั้วัดการลงทุนต่างประเทศที่สะสมทุนภายในกลุ่มประเทศ ดังนั้นนี่จึงเป็นการชั้วัดการรวมตัวระหว่างประเทศ (ตอนที่ V) แถวที่ 3 คือการชั้วัดในทำนองเดียวกัน แต่ไม่ใช่การชั้วัดโดยดูจากการลงทุนต่างประเทศ หากแต่ดูจากจำนวนของผลผลิตซึ่งผลิตโดยกลุ่มผู้ผลิตที่เป็นของต่างประเทศได้

	USA	EU (12 countries)	Japan
1 Trade to GDP ratio (imports + exports) divided by 2 (1995)	12.2	8.6	8.7
2 Inward FDI stock as percentage of GDP (1995)	7.7	13.4	0.3
3 Gross product of foreign affiliates as percentage of GDP (1994)	5.2 ^a	7.7	n.a.
4 Share of inward FDI in gross domestic fixed capital formation (1995)	5.9	6.8	0.0

	USA	Germany	Japan
5 Foreign assets as percentage of total commercial bank assets (1996)	2.6	16.0	13.8
6 Percentage of international assets (bonds and equities) held by pension funds (1993)	7.0	3.0	14.0
7 Proportion of outstanding corporate equity owned by foreign investors (end 1996)	5.0	9.0	11.0
8 Percentage of foreign financial assets held by households (end 1995)	11.0	7.5	4.5

^a USA and Canada.

n.a. = not available.

ตารางที่ 5: มาตรการวัดความเป็นนานาชาติในธุรกรรมทางเศรษฐกิจของเศรษฐกิจกลุ่มไตรภาคี

(ที่มา: (1) European Commission, 1997; (2, 3, 4) UN, 1997; (5) IMF, 1997; (6, 8) Hirst and Thompson, 1999; (7) OECD, 1998, Tables I)

เครือข่าย MNCs หรือ TNCs ในสหรัฐ EU หรือญี่ปุ่น นี้คือผลผลิตจากการลงทุนของต่างประเทศซึ่งเป็นสัดส่วนกับผลผลิตทั้งหมดของประเทศ และก็เป็นตัวชี้วัดตัวหนึ่งของการรวมตัวกัน

แถวที่ 4 คือตัวที่ 3 ของการชี้วัดการรวมตัวกัน แสดงให้เห็นขนาดของการลงทุนต่างประเทศในส่วนของทุนที่ใช้ในการลงทุนจากภายในประเทศสหรัฐ

กลุ่ม EU และญี่ปุ่น ในปี 1995 (ตัวพุดที่ภายในห้องถ้ำโดยรวมคือตัวชี้วัดของการลงทุนใหม่ทั้งหมดในเศรษฐกิจของปีไหนก็ได้)

การชี้วัดในแถวที่ 1-4 ไม่มีความสัมพันธ์กับส่วนเศรษฐกิจภาคการคลัง ถ้าพุดถึงแง่ของภาคการคลังในเศรษฐกิจโลกาภิวัตน์แล้วก็มักเข้าใจกันว่าเป็นด้านที่พัฒนามากที่สุด แต่น่าจะจำได้ถึงวิกฤตการณ์ทางการคลังในช่วงปี 1997/1998 ซึ่งได้กล่าวถึงในตอนที่ 1 แล้ว ดังนั้นตัวเลขในแถวที่ถัดลงมาจะเป็นตัวชี้วัดการขยายตัวของการขึ้นกับกันและกันทางการคลังว่ามีข้อเท็จจริงอย่างไร

ถ้าเราดูแถวที่ 5 ซึ่งเป็นตัวเลขทรัพย์สินต่างประเทศคิดเป็นสัดส่วนกับทรัพย์สินของธนาคารพาณิชย์ทั้งหมดในปี 1996 เราจะเห็นตัวชี้วัดในการขยายตัวออกของกรรมสิทธิ์ในทรัพย์สินของต่างประเทศ แปลว่านี่เป็นตัวชี้วัดได้ว่าเกิดการขยายตัวออกของการขึ้นกับกันและกันทางการคลังระหว่างประเทศ แถวที่ 6 เป็นเพียงตัวเลขเงินทุนบำนาญซึ่งเป็นทรัพย์สินต่างประเทศในรูปพันธบัตรและหุ้นลอยตัวของบริษัท

ที่นี่เราลองพิจารณาการซื้อขายหุ้นโดยมีคำถามว่ากรรมสิทธิ์ต่างประเทศในหุ้นลอยตัวของบริษัทหุ้นส่วนสำคัญอย่างไร นั่นเราจะเห็นได้จากตัวเลขในแถวที่ 7 สุดท้ายก็คือการถือทรัพย์สินทางการคลังภายในของครอบครัว แถวที่ 8 แสดงให้เห็นสัดส่วนของการนี้ซึ่งเป็นของต่างประเทศมาแต่เดิมเมื่อถึงสิ้นปี 1995

เราจะสรุปหลักฐานในตารางนี้อย่างไร

- มีเพียง 10% ของผลผลิตในแต่ละกลุ่มของไตรภาคีที่เป็นสินค้าส่งออกในปี 1995 ดังนั้น กลุ่มไตรภาคีจึงอยู่ในสภาพแยกตัวห่างจากกันทางเศรษฐกิจในความสัมพันธ์ทางการค้าอย่างเหลือเชื่อ

- ความเป็นจริงที่เกิดในความสัมพันธ์ทางการลงทุนแท้ ๆ ของสหรัฐ EU และญี่ปุ่น ก็คือธุรกิจรวมตัวของ FDI และ MNC/TNC โดยทั่วไปอยู่ต่ำกว่าระดับ 10% ของ GDP ในกลุ่มไตรภาคี (แถวที่ 2-4)

- ความสำคัญของการมีส่วนร่วมด้านต่างประเทศในระบบการคลังของเศรษฐกิจกลุ่มไตรภาคีเมื่อเทียบดูแล้วเห็นว่ายังอยู่ในลักษณะเบาบางเมื่อกลางทศวรรษ 1990 (แถวที่ 5-8)

- นี่เป็นตัวอย่างที่ชี้ให้เห็นได้แม้แต่เศรษฐกิจของไตรภาคีซึ่งมีระบบการคลังที่เสรีและเปิดมากที่สุดแล้วในระหว่างทศวรรษ 1990
- แถวล่างสุดคือส่วนที่เกี่ยวกับการคลัง นั่นก็ยังคงเป็นเรื่องของภายในประเทศระหว่างทศวรรษ 1990

VII ประเทศกำลังพัฒนาแล้ว ฤจะไปทางไหนดี

ที่กล่าวไปแล้วเป็นการมองแต่เฉพาะกลุ่มไตรภาคีซึ่งเป็นกลุ่มก้าวหน้ามีอำนาจทางเศรษฐกิจสูง โดยไม่ได้กล่าวถึงฐานะ “ที่อยู่ใต้” (South) ของ

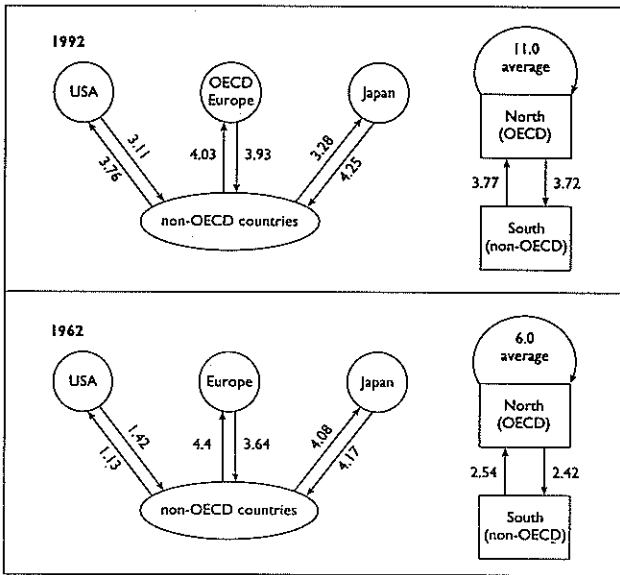

แผนผังที่ 3: ความสัมพันธ์ทางการค้าของกลุ่มประเทศเหนือ-ใต้: การค้าระหว่างกลุ่มไตรภาคีและกลุ่มประเทศที่อยู่นอก OECD (สินค้าเข้าและสินค้าออกเทียบสัดส่วนกับ GDP), 1992 เปรียบเทียบกับ 1962 (ที่มา: OECD, 1994, มาจากตารางที่ 1)

ประเทศกำลังพัฒนาเลย ในแผนผังที่ 3 และ 4 คือหลักฐานที่แสดงให้เห็นถึงความสัมพันธ์ทางการค้าของกลุ่มประเทศเหล่านี้ สิ่งที่เห็นได้ชัดก็คือระดับต่ำของ GDP ในการค้าระหว่างกลุ่มประเทศ “ที่อยู่เหนือ” (North) กับ “ที่อยู่ใต้” (South) ในช่วงทศวรรษ 1990 เพื่อให้เกิดความชัดเจนในการวิเคราะห์ จำต้องให้ความหมายไว้ ณ ที่นี้ก่อน กลุ่ม “ที่อยู่เหนือ” หมายถึงประเทศที่มีความมั่งคั่งซึ่งเป็นสมาชิกขององค์การความร่วมมือทางเศรษฐกิจและการพัฒนา (Organization for Economic Co-operation and Development หรือ OECD) และกลุ่ม “ที่อยู่ใต้” คือประเทศที่กำลังพัฒนาทั้งหมด ในแผนผังที่ 3 กลุ่มประเทศไตรภาคีแยกออกมาต่างหากอยู่ด้านซ้าย แล้วรวมตัวเข้ากับกลุ่มที่กำลังพัฒนาทางด้านขวา แผนผังแสดงส่วนทำนองเดียวกันของกลุ่มไตรภาคีทั้งหมดในความสัมพันธ์ทางการค้ากับประเทศกลุ่มใต้ในช่วงปี 1962 และ 1992 นอกจากนี้แผนผังยังแสดงให้เห็นความสำคัญทางการค้าของกลุ่มเหนือกับเหนือ (ซึ่งมีถึง 11% ในปี 1992) มากกว่าการเปรียบเทียบระหว่างกลุ่มเหนือกับกลุ่มใต้โดยภาพรวม

ในแผนผังที่ 4 เปิดเผยให้เห็นถึงการขยายตัวของการขึ้นกับกันและกันของกลุ่มเหนือกับกลุ่มใต้โดยภาพรวมทั้งหมด ซึ่งวัดจากการค้าสินค้าอุตสาหกรรมเท่านั้น (ไม่ได้รวมการค้าสินค้าทุกประเภททั้งหมด) ในขณะที่เรามองเห็นการขยายตัวอย่างมากช่วง 30 ปีใน GDP ของ OECD แต่เมื่อดูในปี 1992 แล้ว เราก็มองเห็นด้วยว่าส่วนของการค้ายังอยู่ในขนาดเล็กมาก กลุ่ม OECD ส่งสินค้าเข้าจากกลุ่มใต้ไม่มากกว่า 2.3% ใน GDP ของ OECD (1.8% เป็นเพียงการส่งเข้าที่มีมูลค่าส่วนเกินสูง นั่นคือส่วนของสินค้ารวมที่มีจำนวนน้อยคือสินค้าถักทอ เสื้อผ้า และรองเท้า เป็นตัวชี้วัดการผลิตของมูลค่าส่วนเกินสูง)

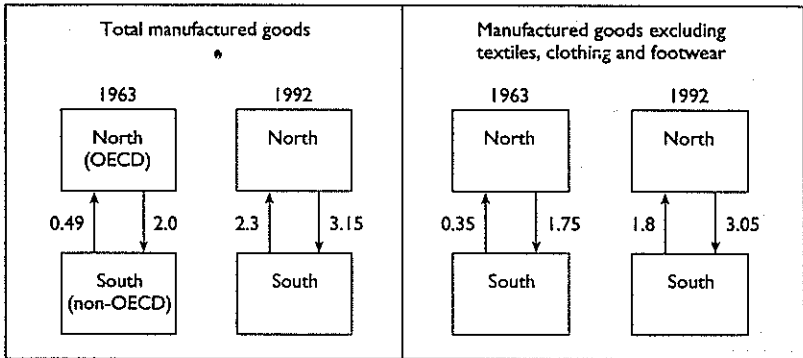

แผนผังที่ 4: การค้าระหว่างกลุ่มประเทศเหนือ-ใต้ในสินค้าโรงงานเทียบสัดส่วนกับ GDP ของ OECD, 1992 เปรียบเทียบกับ 1963 (ที่มา: OECD, 1994, มาจากตารางที่ 1)

ส่วนหนึ่งก็คือ ประเทศที่กำลังพัฒนาไม่ค่อยมีบทบาทในเศรษฐกิจโลก เป็นผลมาจากปฏิสัมพันธ์ทางการแลกเปลี่ยนทางการค้ายังอยู่ในระดับต่ำระหว่างกลุ่มเหนือและกลุ่มใต้ และจากแง่มุมของเศรษฐกิจกลุ่มเหนือมีเพียงประเทศสหรัฐเท่านั้นที่มีความสัมพันธ์กับกลุ่มใต้อย่างทั่วถึงและรวดเร็ว

ผลที่เป็นไปได้ในการค้าของกลุ่มเหนือ-ใต้

มีปัญหอะไรที่จะเกิดขึ้นจากความสัมพันธ์ในแนวทางและระดับของกลุ่มเหนือ-กลุ่มใต้ ปัญหายังคงเป็นเรื่องของ "การแข่งขันระหว่างประเทศ" ในเศรษฐกิจกลุ่มเหนือด้านการผลิตสินค้าโรงงาน การเติบโตและการขึ้นขึ้นกันและกันมากขึ้นในการค้าโลกจะทำให้ความสามารถทางด้านอุตสาหกรรมโรงงานของเศรษฐกิจกลุ่มเหนือลดลงหรือไม่ เพราะว่ารกรกิจโรงงานได้ถูกย้ายไปตั้งในกลุ่มประเทศใต้แล้ว จนประเทศเหล่านั้นเติบโตขึ้นมา มีชื่อเรียกรวมกันว่า กลุ่มเศรษฐกิจอุตสาหกรรมใหม่ (Newly Industrializing Economies-NIEs)

ผลกระทบจากการพัฒนาในกลุ่มประเทศ NIEs ที่มีต่อแง่มุมของการว่าจ้างแรงงานในกลุ่มประเทศเหนือคืออะไร? เราต้องไปดูว่าเกิดการว่างงานและการลดลงของรายได้จริงในกลุ่มผู้ใช้แรงงานที่ไร้ฝีมือในประเทศกลุ่มเหนือบ้างไหม เพราะการผลิตในรูปอุตสาหกรรมโรงงานได้เปลี่ยนไปอยู่ในดินแดนของประเทศกลุ่มใต้แล้ว มาตรฐานการครองชีพของแรงงานในประเทศกลุ่มเหนือตกลงบ้างไหม เนื่องจากผลที่ต้องสูญเสียการแข่งขันทางเศรษฐกิจของฝ่ายเหนือในภาคการผลิตสินค้าโรงงานและในการย้ายการผลิตไปไว้ในประเทศกลุ่มใต้ NIEs ถ้าเช่นนั้นการเกิดความนิยมลัทธิปกป้อง (protectionism) ในสหรัฐอเมริกาและที่มีบ้างในยุโรประหว่างทศวรรษ 1980 ก็เป็นสิ่งที่เกิดขึ้นโดยเข้าใจได้

มีการถกเถียงกันไป 2 ทางจากความเห็นของนักเศรษฐศาสตร์อนุรักษ์นิยมต่อแนวโน้มดังกล่าว ทางแรกเกี่ยวข้องกับผลที่เกิดจากการค้าซึ่งด้านการพัฒนาทางเทคโนโลยีที่ส่งผลกระทบต่อระดับการจ้างงานและค่าแรงในกลุ่มเหนือทางที่สองเกี่ยวข้องกับการเคลื่อนย้ายแรงงานเข้าไปในสหรัฐ ซึ่งมีผลกระทบต่อ การจ้างแรงงานและค่าจ้างแรงงานไร้ฝีมือในประเทศนั้นซึ่งมีราคาสูงกว่าพวกแรงงานอพยพ กล่าวอย่างกว้าง ๆ โดยดูจากการศึกษาในเชิงประจักษ์ที่สรุปการถกเถียงนี้ว่า การค้าของกลุ่มเหนือ-ใต้ และการอพยพของแรงงาน มีขนาดถึง 10% และ 20% ของการล่มสลายในค่าจ้างแรงงานและการจ้างงานในประเทศกลุ่มเหนือ (นี่เป็นเรื่องโลกาภิวัตน์) ส่วนที่เหลืออีก 80%-90% คือผลด้านตรงกันข้าม เกิดจากการพัฒนาทางเทคโนโลยีซึ่งกระทบต่อพวกแรงงานไร้ฝีมือในกลุ่มเหนือ พัฒนาการทางเทคโนโลยีทำให้แรงงานไร้ฝีมือต้องถูกแทนที่โดยพวกแรงงานมีฝีมือเข้าควบคุมเครื่องจักรกลที่ซับซ้อนขึ้น (นี่เป็นเรื่อง "การพัฒนาภายในประเทศ") ดังนั้น ผลกระทบของโลกาภิวัตน์ต่อพวกแรงงานไร้ฝีมือในกลุ่มเหนือก็จะไม่เกินไปกว่า 20% (หรืออาจมีเพียง 10% โดยตัวเลขที่ดูอย่างกว้าง ๆ) ในภาวะถดถอยของการว่างงาน ผลอันนี้จึงลบล้างกล่าวอ้างที่ว่ามาตรฐานการครองชีพของชนชั้นแรงงานในกลุ่มเหนือได้รับผลกระทบที่เสียหายซึ่งเกิดจากอิทธิพลของการค้าโลกาภิวัตน์

อีกอย่างคือตัวเลขที่แสดงให้เห็นว่าการขยายตัวของโลกาภิวัตน์ในความหมายของการขึ้นกับกันและกันและการรวมตัวกันทางเศรษฐกิจนั้นดูจะ

เกินความเป็นจริง อย่างไรก็ตามมันมีการเติบโต การขึ้นกับกันและกัน และการรวมตัวกัน แต่เป็นไปในระดับหนึ่ง ลองกลับไปดูที่กลุ่มไตรภาคีในรูปแบบที่ได้อธิบายไว้แล้ว จะเห็นว่าแต่ละภาคสมาชิกต่างก็ได้พัฒนากลุ่มประเทศของตนขึ้นเอง ซึ่งต่างล้วนมีความสัมพันธ์ที่แยกออกจากกัน ตารางที่ 6 แสดงถึงข้อมูลเกี่ยวกับการขยายตัวของความสัมพันธ์ทางการค้าระหว่างกลุ่มไตรภาคีและหุ้นส่วนการค้าของกลุ่มไตรภาคี ความสัมพันธ์ทางการค้าแบบขึ้นกับกันและกันที่แสดงในตารางนี้มีลักษณะคู่ขนานกับรูปแบบการรวมการลงทุนที่เหมือนกัน ประเทศเหล่านี้มีภาวะทางภูมิศาสตร์ที่เป็นเอกเทศและอยู่ใกล้กับประเทศหนึ่งหรือไม่ก็อีกประเทศหนึ่งในกลุ่มไตรภาคี ดังนั้น กลุ่มประเทศ EU จะมีความเข้มแข็งมากที่สุดด้านความสัมพันธ์ทางการค้า (และการลงทุน) โดยชั้นแรกระหว่างกลุ่ม EU ด้วยกัน (ดูตารางที่ 4 ด้วย) ต่อมากับกลุ่มประเทศยุโรปตะวันออก แล้วก็กับกลุ่มประเทศอเมริกาเหนือ ส่วนสหรัฐมีความสัมพันธ์ทางการค้าที่เข้มแข็งกับประเทศสมาชิกใน NAFTA กับกลุ่มประเทศละตินอเมริกาทั้งหมด และก็กับกลุ่ม EU ด้วย ส่วนญี่ปุ่นมีความผูกพันอย่างเข้มแข็งกับประเทศทางตะวันออกโดยเฉพาะในด้านการลงทุน ทั้ง ๆ ที่ญี่ปุ่นก็มีความสัมพันธ์ใกล้ชิดกับสหรัฐและแคนาดา รูปแบบความสัมพันธ์เช่นนี้ได้พัฒนาขึ้นอย่างมั่นคงและจะเป็นอยู่ในสภาพดังกล่าวอีกนานกว่าจะล่มสลาย

สิ่งที่สำคัญก็คือไม่ควรจะเน้นการขยายตัวของการขึ้นกับกันและกันทางการค้าจริง หรือการรวมตัวกันทางการผลิต มากเกินกว่าที่ตัวเลขจะบ่งชี้ อย่างที่เราเห็นแล้วก็คือ ขนาดของการรวมตัวกันทางการผลิตในเศรษฐกิจระหว่างประเทศยังคงอยู่ในภาวะต่ำอย่างน่าฉงน ทั้งที่เกิดสภาพคล่องของ FDI ดังกล่าวไปแล้วในตอน V กรณีของไตรภาคีที่แสดงในตารางที่ 5 และ 6 ปรากฏว่าขนาดของการขึ้นกับกันและกันและการรวมตัวกันยังคงอยู่ในภาวะไม่สูงนัก ในระดับระหว่างประเทศที่กว้างขึ้น ลักษณะของทุนการผลิตที่ไม่ก่อตัวเป็นรูปร่างกระจายไปในโลก ซึ่งจ่ายค่าแรงที่ต่ำสุด มีความเสี่ยงน้อยที่สุด และลงในเขตที่ให้ผลกำไรมากที่สุด น่าจะเป็นภาวะที่เกินเลยความจริงด้วยเช่นกัน การขยายตัวของการผลิตระหว่างประเทศยังคงอยู่ในสภาพจำกัด ในปี 1995 ผลผลิตในพื้นที่ต่างประเทศมีมูลค่าโดยประมาณเพียง 7.5% ของการผลิตทั้งโลก

แม้ว่านี่จะเป็นการเพิ่มขึ้นจากตัวเลขเดิม 4.5% ในปี 1970 แล้วก็ตาม (Hirst and Thompson, 1999)

	EU (15 countries)		USA		Japan	
Trade with:	EU (15) ^a	60	Canada	23	China, and Korea, Taiwan, Hong Kong and Singapore	29
	European Free Trade Association ^b	12	Latin America	18	Rest of Asia	14
	Central and Eastern European countries (including Russia) ^b	12	EU (15)	22	EU (15)	16
	USA and Canada ^b	21	Japan	9	USA and Canada	29

^aAs a percentage of total EU (15) exports.

^bAs a percentage of extra-EU (15) exports only.

ตารางที่ 6: หุนการค้าของประเทศกลุ่มไตรภาคีที่เลือกมา คิดเป็นสัดส่วนกับสินค้าออกโดยรวม, 1996

(ที่มา: รวบรวมจาก European Commission, Comtrade database/Eurostat; WTO, 1997)

โดยย่อแล้วก็คือ

● ถ้านับประเทศกำลังพัฒนาหรือกลุ่มใต้ และดูการค้ากับกลุ่มเหนือซึ่งเป็นกลุ่มประเทศที่ร่ำรวย OECD แล้วจะเห็นว่า มีหลักฐานเพียงเล็กน้อยที่แสดงว่ามีการเติบโตของการขึ้นกับกันและกันอย่างรวดเร็วนับตั้งแต่ปี 1962-1992

● การว่างงานซึ่งเกิดในกลุ่มแรงงานไร้ฝีมือของประเทศกลุ่มเหนือมีผลมาจากการพัฒนาทางเทคโนโลยีที่ก้าวหน้าในเขตนั้นมากกว่าการค้าและการอพยพระหว่างประเทศ

● การขึ้นกับกันและกันทางการค้าที่เติบโตมากขึ้นมีความจริงแค่ไหนปรากฏในดัชนีชี้วัดลักษณะเฉพาะของกลุ่มประเทศต่าง ๆ

● จากผลที่เกิดขึ้นโดยทั่วไปในการวิเคราะห์นี้ เราอาจกล่าวได้ว่า ระดับบูรณาการทางเศรษฐกิจจะหว่างประเทศยังคงอยู่ในภาวะที่ไม่เติบโตนักในช่วงทศวรรษ

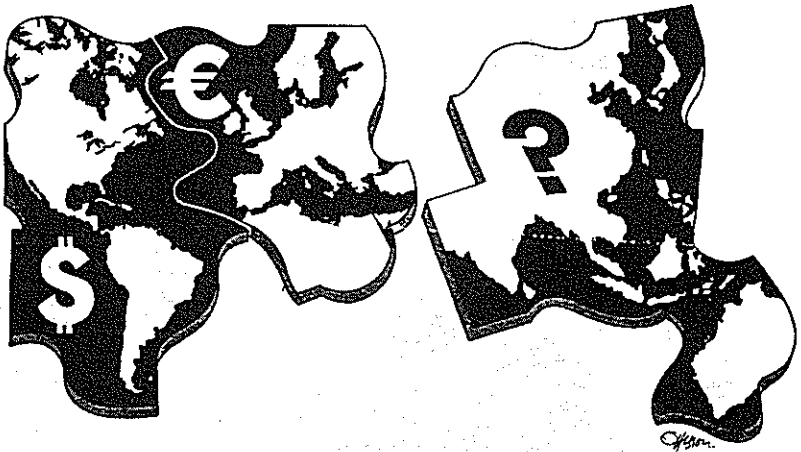

รูปที่ 1: แค่ 2 กลุ่ม หรือ 3?

1990 ซึ่งชี้ให้เห็นว่าเศรษฐกิจโลกแบบโลกาภิวัตน์ยังไม่อยู่ในสภาพสูงสุด

VIII สรุป

ความคิดว่าเราอยู่ในโลกที่พอจะเรียกได้ว่าเป็นโลกซึ่งถูกรอบงำโดยโลกาภิวัตน์แล้ว เป็นความคิดที่แข็งขันจากวงวิชาการ นักหนังสือพิมพ์ นักวิจารณ์ และนักการเมืองจำนวนมาก จนดูเหมือนว่าโลกาภิวัตน์คือแรงขับเคลื่อนที่อยู่ข้างหลังกลไกของเศรษฐกิจระหว่างประเทศ โดยการเน้นการกระจายของพลังตลาดเสรีและการแข่งขันระหว่างประเทศ รวมทั้งนโยบายตอบสนองที่อาจจะมีผลมากน้อยหรือไม่อย่างไรก็ตามต่อการขยายตัวดังกล่าว การถกเถียงในบทความนี้อาจน้อยที่สุดควรต้องตั้งข้อสงสัยต่อแนวโน้มของโลกาภิวัตน์ หรือถ้าให้จริงใจมากขึ้นก็ควรต้องระแวงต่อแนวโน้มดังกล่าวทั้งหมด ดังนั้นบทสรุปของผู้เขียนจึงเป็นบทสรุปที่มีแนวโน้มรักขนิยมทางหนึ่งดังความหมายที่กล่าวไว้แล้วในตอนต้นที่ II ถ้าโลกาภิวัตน์อยู่เหนือเราในแง่คิดของกลุ่มสากลนิยม (ไม่ว่าจะเป็น

ฝ่ายขวาใหม่หรือซ้ายใหม่ก็ตาม) ซึ่งชี้ทางให้เราแล้วนั้น อย่างดีที่สุดมันเป็นเพียงกระบวนการซึ่งมีความต่างระดับหรือมีความไม่เสมอภาค ปัจจุบันโลกาภิวัตน์เท่าที่เป็นอยู่กลายเป็นทฤษฎีใหญ่ที่มีความใหม่ในหมู่วังคัมคาศตร์ โดยแง่คิดแล้วมันให้ความหมายได้มากกว่าความเป็นจริงที่เกิดขึ้น



รูปที่ 2: โลกาภิวัตน์หรือโลกาวินาศกันแน่!

ในแง่ของตัวชี้วัดโครงสร้างระยะยาวที่เราเห็น ณ ที่นี้ ก็ไม่ได้แสดงให้เห็นการเคลื่อนไหวอย่างรุนแรงที่มุ่งไปสู่เศรษฐกิจโลกาภิวัตน์อย่างเต็มที่เช่นที่กล่าวกันเลย แม้แต่ในระดับของพวกมีชนิมาปฏิบัติก็ตาม เมื่อวิเคราะห์อย่างใกล้ชิดในแง่ของการขึ้นทับกันและกันทางการค้าและการรวมตัวกันในด้านทุน ก็ล้วนแล้วแต่เปิดเผยว่า ในขณะที่มีขนาดการเพิ่มของปรากฏการณ์ทั้งสองอย่างในช่วงหลังสงครามโลกครั้งที่ 2 โดยแน่นอนก็จริง แต่ระดับสมบูรณ์ของปรากฏการณ์ดังกล่าวในช่วงทศวรรษ 1990 ก็ยังอยู่ในภาวะซึ่งค่อนข้างอ่อนกว่าที่เคยคิดกันไว้ นอกจากนี้เมื่อเราหันมาดูการรวมตัวกันทางธุรกิจระหว่างประเทศ เราก็มองเห็นว่าส่วนใหญ่ยังอยู่ในรูปของ MNCs มากกว่าที่จะเป็น TNCs ที่จริงในหลาย ๆ แง่มุมแล้ว เศรษฐกิจระหว่างประเทศยังไม่ค่อยจะเป็นโลกาภิวัตน์ในช่วงกลางทศวรรษ 1990 เหมือนกับตอนที่ระบบมาตรฐานทองคำสิ้นสุดในปี 1913 เลย การโอบอุ้มทฤษฎีโลกาภิวัตน์เศรษฐกิจอย่างแข็งขันนำไปสู่ทัศนะที่เกิดการปล่อยวางของพวกที่มีอำนาจในการตัดสินใจนโยบาย และนำไปสู่การคาดหวังได้น้อยเต็มที่ต่อสิ่งที่ยังสามารถจะจัดการทำได้ในเศรษฐกิจระหว่างประเทศ และที่สำคัญพอ ๆ กันนั่นคือ การจัดการกับเศรษฐกิจของชาติใดก็ตามเพื่อคุ้มครองมาตรฐานการครองชีพของพลเมืองตนเอง จริงเหลือเกินว่าในขณะที่โลกาภิวัตน์มาถึงจุดสุดโต่งของปัจจุบัน มันทำให้เห็นว่าไม่มีลำดับชั้นทางเศรษฐกิจเข้ามาเกี่ยวข้องอีกต่อไป ซึ่งผู้เขียนก็ได้โต้แย้งแนวคิดดังกล่าวไปแล้วสำหรับผู้ที่ยังไม่ถูกชักนำไปอย่างเต็มที่กับคุณค่าของระบบตลาดเสรีสมบูรณ์ บทความนี้จะป็นสื่อเพื่อที่จะบอกว่า “ระว่างทฤษฎีโลกาภิวัตน์อย่างเข้มให้จงดี!”

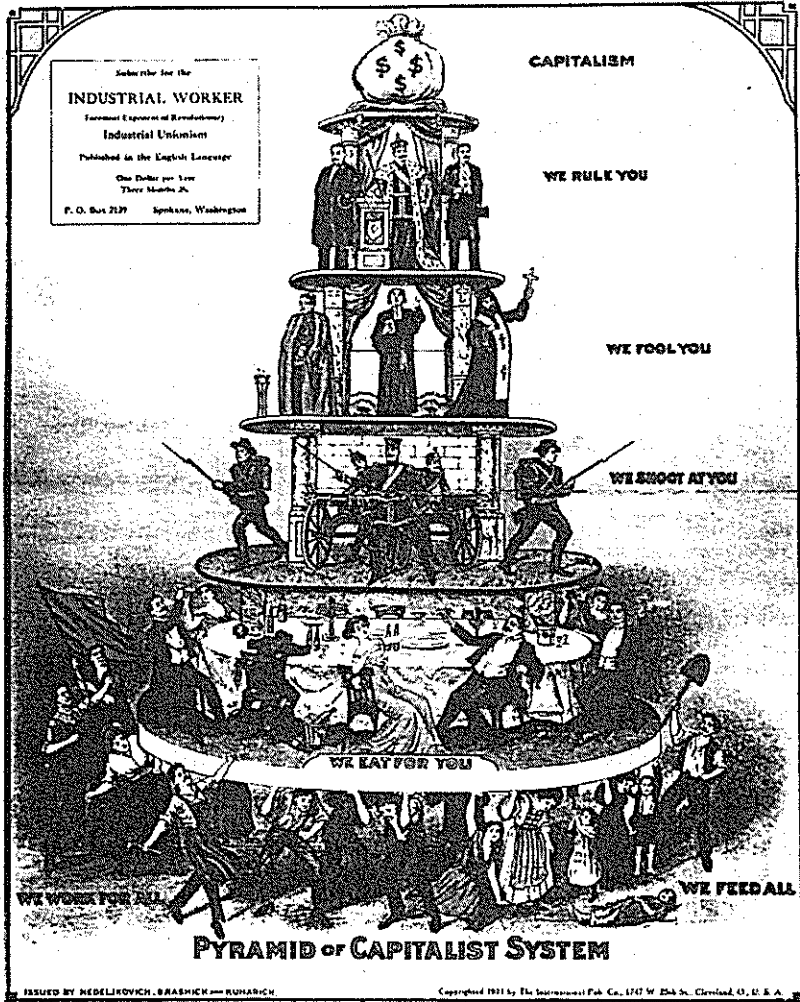

รูปที่ 3: จากบัตินั้นจนบัดนี้? โปสเตอร์ “กรรมกรอุตสาหกรรมของโลก” หรือ ปิระมิดแห่งระบบทุนนิยม แสดงให้เห็นว่าพวกแรงงานอยู่ล่างสุดของเศรษฐกิจโลก

พวกอนุรักษนิยมได้โต้แย้งโดยมุ่งจุดสนใจไปที่บทบาทของเศรษฐกิจชาติที่มีฐานะเป็นตัวแทนในระบบเศรษฐกิจระหว่างประเทศ ซึ่งเป็นตัวโครงสร้างที่ประกอบด้วยส่วนของตัวแทนดำรงอยู่ข้างใน โครงสร้างนี้คือระบบตลาดเสรีที่จะกำหนดว่าประเทศใดควรผลิตหรือไม่ควรผลิตอะไร การโต้แย้งของพวกอนุรักษนิยมที่ให้ไว้ในบทความนี้ชี้แนะว่ายังมีที่ว่างอีกมากสำหรับการสร้างยุทธศาสตร์ของประเทศตัวแทนในระบบระหว่างประเทศมากยิ่งขึ้นกว่าเดิม ถ้าสมมุติว่าไม่เกิดโลกาภิวัตน์และเศรษฐกิจระดับชาติยังคงเกี่ยวข้องอยู่เหมือนเดิม พร้อมกับมีหลักในการตัดสินใจทางเศรษฐกิจ ประเทศตัวแทนเหล่านี้ก็จะไม่ถูกนำเข้าไปอยู่ภายใต้เงื่อนไขของพลังตลาดที่ไม่รู้ว่าคืออะไร ดังที่อาจจะเป็นไปได้แล้ว นอกจากนี้กรณีที่เราจะสร้างรูปแบบบริษัทระหว่างประเทศเช่นเดียวกับกลุ่มตัวแทนในระบบนี้ เราก็อาจจะวิเคราะห์โดยอ้างถึงตัวแทนอื่นๆ อีก เช่น เศรษฐกิจชาติ และรัฐบาลของชาติ ซึ่งจะเป็นตัวสร้าง ตัวบริหาร และตัวควบคุมบริษัทดังกล่าวได้ในขอบเขตที่ใหญ่กว่าขอบเขตซึ่งพวกเขาสามารถเป็นฝ่ายกำหนดเสียอีก (เพราะว่าคนจะอยู่กับชาติมากกว่าสากล) เป็นต้น และในกรณีที่บริษัทระหว่างประเทศส่วนใหญ่ใกล้ชิดกับ MNCs มากกว่า TNCs นั้น ก็มีข้อโต้แย้งเพิ่มขึ้นได้อีกว่า บริษัทตัวแทนเหล่านี้ก็ยังสามารถจะสร้างประสิทธิภาพได้ภายใต้การบริหารของรัฐบาลชาติ (เพราะว่าตัวแทนก็ยังต้อง “วางฐาน” อยู่ในแผ่นดินชาติเกิดของตัวเอง) ผู้เขียนคิดว่าสำหรับแนวคิดของพวกอนุรักษนิยมแล้ว โครงสร้างไม่ได้ครอบงำตัวแทนถึงขนาดว่ามันจะทำตัวเป็นพวกสากลนิยมเสียเอง รวมทั้งทำตัวแม่แต่เป็นพวกมีชัยมาปฏิบัติทานิยมด้วย¹

1. ข้อสรุปนี้ก็อาจต้องระวัง เพราะเป็นการมองแบบเสรีตะวันตกเกินไป ในประเทศเอเชียหลายแห่งที่ระบบประชาธิปไตยและเศรษฐกิจยังไม่ถือว่าก้าวหน้ามาก จะเห็นว่ามีแนวโน้มของโครงสร้างครอบงำตัวแทน หรือเป็นตัวแทนใหญ่เสียเองก็มี (ผู้แปล)

บรรณานุกรม

- Dawson, G. (2000) 'Work: from certainty to flexibility?' in Hughes, G. and Fergusson, R. (eds).
- Doremus, P., Keller, W., Pauly, L. and Reich, S. (1998) *The Myth of the Global Corporation*, Princeton, Princeton University Press.
- European Commission (1997) 'Annual Economic Report for 1997', *European Economy No. 63*, Luxembourg, Official Publication of the European Communities.
- Feenstra, R.C. (1998) 'Integration of trade and disintegration of production in the global economy', *Journal of Economic Perspectives*, vol. 12, no.4, pp. 31-50.
- Fergusson, R. and Hughes, G. (2000) 'Welfare: from security to responsibility?' in Hughes, G. and Fergusson, R. (eds).
- Himmelweit, S. and Simonetti, R. (2000) 'Nature for sale' in Hinchliffe, S. and Woodward, K. (eds) *The Natural and the Social: Uncertainty, Risk, Change*, London, Routledge/The Open University.
- Hirst, P.Q. and Thompson, G.F. (1999) *Globalization in Question: The International Economy and the Possibilities of Governance* (2nd edn), Cambridge, Polity.
- Hughes, G. and Fergusson, R. (eds) (2000) *Ordering Lives: Family, Work and Welfare*, London, Routledge/The Open University.
- IMF (1997) *International Financial Statistics Yearbook*, Washington, International Monetary Fund.
- Institute of Development Studies (1998) 'Asia's Victorian financial

- crisis', paper presented at the conference on the East Asian Economic Crisis, University of Sussex, Brighton, 13-14 July.
- International Finance Corporation (1997) *Foreign Direct Investment*, Washington, IFC and FIAS.
- Kozul-Wright, R. and Rowthorn, R. (1998) 'Spoilt for choice? Multinational corporations and the geography of international production', *Oxford Review of Economic Policy*, vol. 14, no. 2, pp. 74-92.
- Maddison, A. (1987) 'Growth and slowdown in advanced capitalist economies: techniques of quantitative assessments', *Journal of Economic Literature*, vol. 25, pp. 649-98.
- Maddison, A. (1995) *Monitoring the World Economy 1860-1990*, Paris, OECD.
- OECD (1994) *The OECD Jobs Study: Evidence and Explanations. Part I—Labour Market Trends and Underlying Forces of Change*, Paris, Organization for Economic Co-operation and Development.
- OECD (1998) *Financial Market Trends No. 69*, Paris, Organization for Economic Co-operation and Development.
- OECD, *National Accounts*, Paris, Organization for Economic Co-operation and Development (quarterly).
- Stopford, J. (1998/99) 'Multinational corporations', *Foreign Policy*, no. 113, pp. 12-24.
- Thompson, G.F. (2000) 'Where do MNCs conduct their business activity and what are the consequences for national systems?' in Quack, S., Morgan, G. and Whitely, R. (eds). *National Capitalisms, Global Competition and*

- Economic Performance*. Amsterdam, John Benjamin's.
- UN (1996) *World Investment Report 1996: Investment, Trade and International Policy Arrangements*, Geneva, UNCTAD.
- UN (1997) *World Investment Report 1997: Transnational Corporations, Market Structure and Competition Policy*, Geneva, UNCTAD.
- UN (1998) *World Investment Report 1998: Trends and Determinants*, Geneva, UNCTAD.
- UN (1999) *World Investment Report 1999: Foreign Direct Investment and the Challenge of Development*, Geneva, UNCTAD.
- WTO (1995) *International Trade and Statistics*, Geneva, World Trade Organization.
- WTO (1997) *Annual Report Vol. II*, Geneva, World Trade Organization.

หนังสือแนะนำ

- แนวคิดเกี่ยวกับทฤษฎีโลกาภิวัตน์แตกต่างกัน 3 กลุ่ม กลุ่มมัชฌิมาปฏิบัติา ดูใน Held et al (1999) กลุ่มอนุรักษนิยมที่เข้มแข็ง ดูใน Thompson (1999) และกลุ่มสากลนิยมที่ต้องการสร้างระบบบรรณาภิบาลสากล ดูใน Reinicke (1998)
- งานของ Berger และ Dore (1994) เป็นรวมบทความที่ประเมินโลกาภิวัตน์กับผลที่เกิดขึ้นในประเทศต่าง ๆ โดยให้ทัศนะที่แตกต่างกันไป ส่วนงานของ Doremus et al (1998) ให้ข้อคิดว่า MNCs ยังไม่ได้สูญเสียลักษณะประจำชาติ ดังนั้นจึงยังไม่ค่อยมี MNCs ที่มีลักษณะเป็นสากลจริง ๆ ซึ่งถ้ามีก็น้อยมาก
- Berger, S. and Dore, R. (eds) (1994) *National Diversity and Global Capitalism*, Ithaca, Cornell University Press.

- Doremus, P., Keller, W., Pauly, L. and Reich, S. (1998) *The Myth of the Global Corporation*, Princeton, Princeton University Press.
- Held, D., McGrew, A., Goldblatt, D. and Perraton, J. (1999) *Global Transformations: Politics, Economics and Culture*, Cambridge, Polity.
- Hirst, P.Q. and Thompson, G.F. (1999) *Globalization in Question: The International Economy and the Possibilities of Governance* (2nd edn), Cambridge, Polity.
- Reinicke, W.H. (1998) *Global Public Policy: Governing Without Government?*, Washington, Brookings Institution Press.

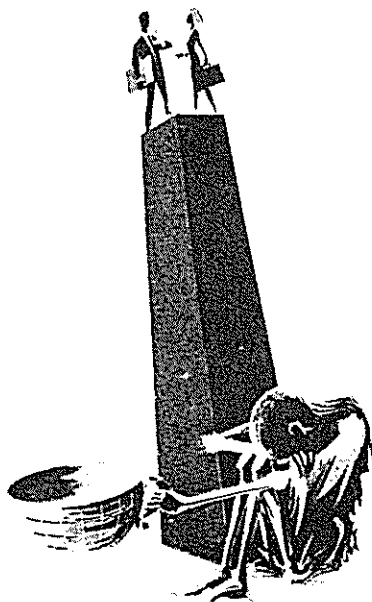

คำอุทิศ

แต่ ดำรง วงศ์อุปราช ศิลปินผู้แสวงหาและผู้ให้ทางปัญญา ปิยมิตรอาวุโสผู้จากไป

ผู้ช่วยศาสตราจารย์ดำรง วงศ์อุปราช เป็นอาจารย์สอนศิลปะโดยฐานะ ศิลปินผู้มีชื่อเสียง อยู่ที่คณะอักษรศาสตร์ มหาวิทยาลัยศิลปากร มาตั้งแต่ พ.ศ. 2513 ดิฉันเข้าสอนที่เดียวกันเมื่อพ.ศ. 2523 จากบัดนั้นจนวันที่อาจารย์จากไปนับเวลา 22 ปี ได้ยินแต่ความคิดที่มีพลังและสร้างสรรค์ตลอด และได้เห็นแต่ผลงานศิลปะอันวิจิตรมีบรรทัดฐานขั้นแล้วขั้นเล่า

ต่อไปที่จะได้ยินและได้เห็นไม่มีแล้ว จึงรู้สึกเสียดายคนที่มีคุณค่าและมีความคิดที่สร้างสรรค์ คนที่มีประโยชน์ต่อสังคมและโลกแห่งความงามของมนุษย์ทั้งหมด

ขอระลึกถึงหัวใจและไม่ตรีที่อาจารย์กรุณาหยิบยื่นให้แก่ดิฉัน นับตั้งแต่ช่วยซ่อมรูป พุดคุยแลกเปลี่ยนความคิด รับฟังการร้องทุกข์ เรียกไปกินข้าวกับครอบครัวของอาจารย์ คอยโทรมาตามยามที่เห็นว่าหายไป และเขียนโน้ตมาเรียกให้ไปดูรูปนิทรรศการที่บ้านเสมอ

อาจารย์คือผู้สร้าง “ความเป็นมิตรทางปัญญา” ที่มีความสม่ำเสมอ มีความจริงใจและจริงจัง นี่เป็น “มิตรภาพ” ที่มีความหมายมากในปัจจุบัน เพราะไม่มีใครคอยทำกันแล้ว ในยุคที่คนสนใจแต่จะสร้างชื่อเสียงให้ตัวเองโดยเพิกเฉยต่อผู้อื่น และเต็มไปด้วยความหยิ่งทะนง ในการแข่งขันได้ดีจนแทบไม่เหลือธรรมชาติที่แท้ของมนุษย์อีกแล้ว ในยุคนี้เองอาจารย์คือ “ของจริง” ที่มีราคานับค่าไม่ได้ ขอขอบพระคุณในความเป็นมิตรนี้ตลอดไป

สุดท้าย ดิฉันขอให้อาจารย์ก้าวล่วงความทุกข์ความสุขอันไม่จีรังของมนุษย์ ไปสู่มตมทออันเป็นนิรันดรชั่วนกาลนาน

พรเพ็ญ ยันตระกุล