



วารสารสหวิทยาการนวัตกรรมปริทรรศน์

บัณฑิตศึกษา ภาควิชารัฐศาสตร์ คณะสังคมศาสตร์

มหาวิทยาลัยมหาจุฬาลงกรณราชวิทยาลัย

อาคารพระราชรัตนโมลี (นคร เขมปาลี) ชั้น ๔ เลขที่ ๗๙ หมู่ ๑

ตำบลลำไทร อำเภอน้อย จังหวัดพระนครศรีอยุธยา ๑๓๑๗๐

โทร. ๐๙๓๖๓๕๙๕๑๕ E-mail: journal.idir@mcu.ac.th



<https://so04.tci-thaijo.org/index.php/jidir>



Vol. 6
No. 5

วารสาร
สหวิทยาการนวัตกรรมปริทรรศน์

ปีที่ 6 ฉบับที่ 5 กันยายน-ตุลาคม 2566 Vol. 6 No. 5 September-October 2023



วารสาร
สหวิทยาการนวัตกรรมปริทรรศน์

ปีที่ 6 ฉบับที่ 5 กันยายน-ตุลาคม 2566

Vol. 6 No. 5 September-October 2023

JOURNAL OF INTERDISCIPLINARY INNOVATION REVIEW

ISSN Print: 2985-1378, ISSN Online: 2774-0846

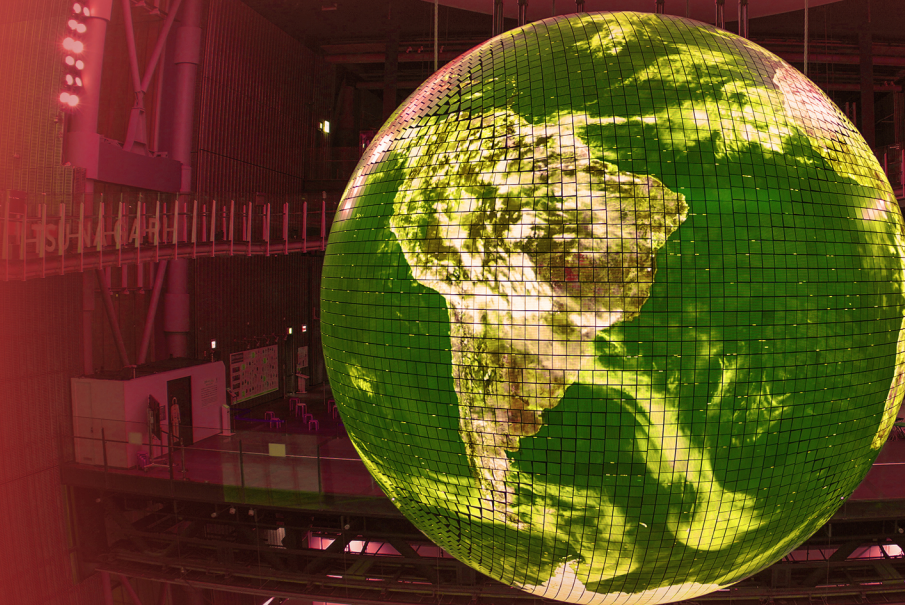

วารสารสหวิทยาการนวัตกรรมปริทรรศน์

หลักสูตรบัณฑิตศึกษา ภาควิชารัฐศาสตร์

คณะสังคมศาสตร์ มหาวิทยาลัยมหาจุฬาลงกรณราชวิทยาลัย



ปีที่ 6 ฉบับที่ 5 กันยายน – ตุลาคม 2566

จำนวนพิมพ์ : 10 เล่ม



กำหนดการเผยแพร่ ปีละ 6 ฉบับ

- ฉบับที่ 1 มกราคม-กุมภาพันธ์
- ฉบับที่ 2 มีนาคม-เมษายน
- ฉบับที่ 3 พฤษภาคม-มิถุนายน
- ฉบับที่ 4 กรกฎาคม-สิงหาคม
- ฉบับที่ 5 กันยายน-ตุลาคม
- ฉบับที่ 6 พฤศจิกายน-ธันวาคม

วัตถุประสงค์

เพื่อส่งเสริมและสนับสนุนให้คณาจารย์ นักวิชาการ นิสิต นักศึกษาและผู้สนใจทั่วไปได้มีโอกาสเผยแพร่ผลงานทางวิชาการและผลงานวิจัยทางสังคมศาสตร์และมนุษยศาสตร์ ประกอบด้วย พระพุทธศาสนา รัฐศาสตร์ รัฐประศาสนศาสตร์ นิติศาสตร์ บริหารธุรกิจ การจัดการ และสหวิทยาการอื่น ๆ ที่นำเสนอองค์ความรู้เชิงนวัตกรรม โดยเปิดรับบทความทั้งภาษาไทยและภาษาอังกฤษ

ที่ปรึกษาวารสารสหวิทยาการนวัตกรรมปริทรรศน์

พระพรหมบัณฑิต, ศ.ดร.

พระธรรมวัชรบัณฑิต, ศ.ดร.

พระเทพปวรเมธี, รศ.ดร.

พระราชวัชรสารบัณฑิต, รศ.ดร.

พระเทพเวที, รศ.ดร.

พระมหาชำนาญ มหาชาโน, ดร.

พระมหาสุรศักดิ์ ปัจจนตเสโน, ผศ.ดร.

พระมหาสมบุญ วัชรนิกรโณ, รศ.ดร.

พระอุดมสิทธินายก, รศ.ดร.

ศ.ดร.บุญทัน ดอกไธสง

ศ.ดร.จ่านงค์ อติวัฒน์สิทธิ์

มหาวิทยาลัยมหาจุฬาลงกรณราชวิทยาลัย

มหาวิทยาลัยมหาจุฬาลงกรณราชวิทยาลัย

มหาวิทยาลัยมหาจุฬาลงกรณราชวิทยาลัย

มหาวิทยาลัยมหาจุฬาลงกรณราชวิทยาลัย

มหาวิทยาลัยมหาจุฬาลงกรณราชวิทยาลัย

มหาวิทยาลัยมหาจุฬาลงกรณราชวิทยาลัย

มหาวิทยาลัยมหาจุฬาลงกรณราชวิทยาลัย

มหาวิทยาลัยมหาจุฬาลงกรณราชวิทยาลัย

มหาวิทยาลัยมหาจุฬาลงกรณราชวิทยาลัย

มหาวิทยาลัยมหาจุฬาลงกรณราชวิทยาลัย

มหาวิทยาลัยมหาจุฬาลงกรณราชวิทยาลัย

บรรณาธิการอำนวยการ:

รศ.ดร.สุรพล สุยะพรหม

คณะสังคมศาสตร์ มหาวิทยาลัยมหาจุฬาลงกรณราชวิทยาลัย

บรรณาธิการ:

พระปลัดระพีณ พุทธิสาโร, ผศ.ดร.

คณะสังคมศาสตร์ มหาวิทยาลัยมหาจุฬาลงกรณราชวิทยาลัย

ผู้ช่วยบรรณาธิการ:

พระครูสุธีภิตติบัณฑิต, รศ.ดร.

คณะสังคมศาสตร์ มหาวิทยาลัยมหาจุฬาลงกรณราชวิทยาลัย

หัวหน้ากองบรรณาธิการ:

ผศ.ดร.นิกร ศรีราช

คณะสังคมศาสตร์ มหาวิทยาลัยมหาจุฬาลงกรณราชวิทยาลัย

ทีมบรรณาธิการ:

รศ.ดร. ดวงตา สราญรมย์

มหาวิทยาลัยราชพฤกษ์

รศ. พล.ท.ดร. วีระ วงศ์สรรค์

วิทยาลัยป้องกันราชอาณาจักร

รศ.ดร. ภัทรพล ใจเย็น

มหาวิทยาลัยมหาจุฬาลงกรณราชวิทยาลัย

รศ.ดร. อัจฉรา หล่อตระกูล

มหาวิทยาลัยราชภัฏพระนครศรีอยุธยา

ผศ.ดร. ชนสิทธิ์ สิทธิสูงเนิน

มหาวิทยาลัยศิลปากร

ผศ.ดร. บุษกร วัฒนบุตร

มหาวิทยาลัยนอร์ทกรุงเทพ

ผศ.ดร. สอาด บรรณเจตฤทธิ

มหาวิทยาลัยแสตมฟอร์ด

ผศ.ดร. สมคิด ดวงจักร

มหาวิทยาลัยราชภัฏหมู่บ้านจอมบึง

น.อ.ดร. นภัทร์ แก้วนาค

วิทยาลัยการทัพอากาศ

ผศ.ดร. วันชัย สุขตาม

มหาวิทยาลัยราชภัฏสุรินทร์

อ.ดร. กฤษณะ ทองแก้ว

มหาวิทยาลัยราชภัฏสุราษฎร์ธานี

ผศ.ดร. อุทัย สติมัน

มหาวิทยาลัยมหาจุฬาลงกรณราชวิทยาลัย

ผศ.ดร. ธิติวุฒิ หมั่นมี

มหาวิทยาลัยมหาจุฬาลงกรณราชวิทยาลัย

ผศ.ดร. ประเสริฐ ธิลาวั

มหาวิทยาลัยมหาจุฬาลงกรณราชวิทยาลัย

ผศ.ดร. ผดุง วรรมทอง

มหาวิทยาลัยมหาจุฬาลงกรณราชวิทยาลัย

กองจัดการ:

พระมหาสมชาย ขนติสรโณ

คณะสังคมศาสตร์ มหาวิทยาลัยมหาจุฬาลงกรณราชวิทยาลัย

พระมหาสมัคร์ อติภทฺโท

คณะสังคมศาสตร์ มหาวิทยาลัยมหาจุฬาลงกรณราชวิทยาลัย

อาจารย์ ดร. สุภัทรชัย สีสะไบ

คณะสังคมศาสตร์ มหาวิทยาลัยมหาจุฬาลงกรณราชวิทยาลัย

ศิลปกรรม:

ผศ.ดร. สุริยา รักษาเมือง

คณะสังคมศาสตร์ มหาวิทยาลัยมหาจุฬาลงกรณราชวิทยาลัย

การเงิน:

อาจารย์ ดร.สุมาลี บุญเรือง

คณะสังคมศาสตร์ มหาวิทยาลัยมหาจุฬาลงกรณราชวิทยาลัย

นางสาวพัชรี ทาลาง

คณะสังคมศาสตร์ มหาวิทยาลัยมหาจุฬาลงกรณราชวิทยาลัย

พิสูจน์อักษร:

พระมหาสุพัฒน์ นนทปญโญ, ดร.

คณะสังคมศาสตร์ มหาวิทยาลัยมหาจุฬาลงกรณราชวิทยาลัย

นายพลวัฒน์ สีทา

คณะสังคมศาสตร์ มหาวิทยาลัยมหาจุฬาลงกรณราชวิทยาลัย

ฝ่ายกฎหมาย:

รศ.ดร.ธัชชนันท์ อิศรเดช

คณะสังคมศาสตร์ มหาวิทยาลัยมหาจุฬาลงกรณราชวิทยาลัย

สำนักงานวารสารสหวิทยาการนวัตกรรมปริทรรศน์

บัณฑิตศึกษา ภาควิชารัฐศาสตร์ มหาวิทยาลัยมหาจุฬาลงกรณราชวิทยาลัย

อาคารพระราชรัตนโมลี (นคร เขมปาลี) ชั้น 4 เลขที่ 79 หมู่ 1 ตำบลลำไทร อำเภอวังน้อย

จังหวัดพระนครศรีอยุธยา 13170

จัดพิมพ์โดย:

โรงพิมพ์มหาจุฬาลงกรณราชวิทยาลัย เลขที่ 79 หมู่ 1 ตำบลลำไทร อำเภอวังน้อย จังหวัดพระนครศรีอยุธยา

13170 โทร. 035-248-000 ต่อ 8555, 8556, 5541. แฟกซ์. 035-248-000 ต่อ 8545



Vol.6 No. 5 September - October 2023

Number of prints: 10 copies



Release Date Is 6 Copies Per Year.

Issue 1 January - February

Issue 2 March – April

Issue 3 May – June

Issue 4 July – August

Issue 5 September – October

Issue 6 November - December

Objective:

To Promote and Encourage Instructs, Academics, Students and Other Interested Persons to Have the Opportunity to Disseminate Academic and Research Works in Social Sciences and Huminites Science Related Subjects Such as Buddhism, Political Science, Public Administration, Law, Business Administration, Management, and other interdisciplinary areas that offer innovative knowledge by accepting articles in both Thai and English.

Advisory Board of Journal

Prof. Dr. Brahmapundit	Mahachulalongkornrajavidyalaya University
Prof. Dr. Phra Dhamwatcharabundit	Mahachulalongkornrajavidyalaya University
Assoc. Prof. Dr. Phra Theppawaramethi	Mahachulalongkornrajavidyalaya University
Assoc. Prof. Dr. Phra Rajvajasarabundit	Mahachulalongkornrajavidyalaya University
Assoc. Prof. Dr. Phra Thepwethi	Mahachulalongkornrajavidyalaya University
Asst. Prof. Dr. Phramaha Surasak Paccantaseno	Mahachulalongkornrajavidyalaya University
Assoc. Prof. Dr Phramaha Somboon Uuddhikaro	Mahachulalongkornrajavidyalaya University
Dr. Phramaha Chamnan Mahachano	Mahachulalongkornrajavidyalaya University
Assoc. Prof. Dr. Phra Udomsittinayok	Mahachulalongkornrajavidyalaya University
Prof. Dr. Brahmapundit	Mahachulalongkornrajavidyalaya University
Prof. Dr. Phra Dhamwatcharabundit	Mahachulalongkornrajavidyalaya University

Prof. Dr. Boonton Dockthaisong Mahachulalongkornrajavidyalaya University
 Prof. Dr. Chamnong Adivadhanasit Mahachulalongkornrajavidyalaya University

Managing editor:

Assoc. Prof. Dr. Surapon Suyaporn Mahachulalongkornrajavidyalaya University

Editor:

Asst. Prof. Dr. Phrapalad Raphin Buddhisarot Mahachulalongkornrajavidyalaya University

Assistant Editor:

Assoc. Prof. Dr. Phrakhru Suthikittibundit Mahachulalongkornrajavidyalaya University

Editor in Chief:

Asst. Prof. Dr. Nigorn Srirat Mahachulalongkornrajavidyalaya University

Editorial Team:

Assoc. Prof. Dr. Duangta Saranrom Rajapruk University
 Assoc. Prof. Lt. Gen. Dr. Weera Wongsan National Defence College of Thailand
 Assoc. Prof. Dr. Pattarapol Chaiyen Mahachulalongkornrajavidyalaya University
 Assoc. Prof. Dr. Achara Lortrakul Phranakhon Si Ayutthaya Rajabhat University
 Asst. Prof. Dr. Chonsit Sitisungnoen Silpakorn University
 Asst. Prof. Dr. Butsakon Watthanabut North Bangkok University
 Asst. Prof. Dr. Sa-at Banchoetrit Stamford International University
 Asst. Prof. Dr. Somkid Duangchak Chom Bueng Rajabhat University
 Gp. Capt. Dr. Naphat Kaeonak Air Force College
 Asst. Prof. Dr. Wanchai Suktam Surindra Rajabhat University
 Dr. Kitsana Thongkaeo Suratthani Rajabhat University
 Asst. Prof. Dr. Uthai Satiman Mahachulalongkornrajavidyalaya University
 Asst. Prof. Dr. Thitiwut Manmee Mahachulalongkornrajavidyalaya University
 Asst. Prof. Dr. Prasert Thilao Mahachulalongkornrajavidyalaya University
 Asst. Prof. Dr. Phadung Wanthong Mahachulalongkornrajavidyalaya University

Management Division:

Phramaha Somchai Khantisarano Mahachulalongkornrajavidyalaya University
 Phramaha Samak Atibhaddho Mahachulalongkornrajavidyalaya University
 Dr. Suphattharachai Sisabai Mahachulalongkornrajavidyalaya University

Fine arts:

Asst. Prof. Dr. Suriya Raksamueng

Mahachulalongkornrajavidyalaya University

Finance Subdivision:

Dr. Sumalee Boonrueang

Mahachulalongkornrajavidyalaya University

Miss Paschree Halang

Mahachulalongkornrajavidyalaya University

Proofreading department:

Phramaha Supat Nantapanno

Mahachulalongkornrajavidyalaya University

Mr. Pollwat Seeta

Mahachulalongkornrajavidyalaya University

Legal Subdivision:

Assoc. Prof. Dr. Tatchanan Isaradej

Mahachulalongkornrajavidyalaya University

Office:

The Office Journal of Interdisciplinary Innovation.

Graduate School of Political Science Faculty of Social Sciences

Mahachulalongkornrajavidyalaya University Phra Rajrattanamoli Building (Nakhon Khemapali),
4th Floor, 79 Moo 1, Lam Sai, Wang Noi, Ayutthaya 13170.**Published by:**Mahachulalongkornrajavidyalaya University Printing House 79 Moo 1, Lam Sai, Wang Noi,
Ayutthaya. 13170. Call. 035-248 - 000, ext. 8555,8556,5541 Fax. 035-248-000. ext. 8545.

คณะกรรมการกลั่นกรองบทความ : วารสารสหวิทยาการนวัตกรรมปริทรรศน์

ARTICLE REVIEW BOARD: JOURNAL OF INTERDISCIPLINARY INNOVATION

ผู้ทรงคุณวุฒิจากภายใน

มหาวิทยาลัยมหาจุฬาลงกรณราชวิทยาลัย

1. พระธรรมวัชรบัณฑิต, ศ.ดร.
2. พระเทพปริยัติเมธี, รศ.ดร.
3. พระวชิรภักดีบัณฑิต, รศ.ดร.
4. พระครูปุริมานุรักษ์, รศ.ดร.
5. พระมหาพรหมชา ฒมหาโส, ศ.ดร.
6. พระมหาสมบุรณ์ วุฑฒิกโร, รศ.ดร.
7. พระครูสุธีภักดีบัณฑิต, รศ.ดร.
8. พระคมสัน ฐิตเมธโส, ผศ.
9. พระครูสังฆรักษ์จักรภกฤษณ์ ภูริปโยโณ, ผศ.ดร.
10. พระครูวินัยธรเอก ชินวิโส, ผศ.ดร.
11. ศาสตราจารย์ ดร.บุญทัน ดอกไธสง
12. ศาสตราจารย์ ดร.จ่านงค์ อติวัฒนสิทธิ์
13. รองศาสตราจารย์ อนุภูมิ ไชวเกษม
14. รองศาสตราจารย์ ดร.โกนิจู ศรีทอง
15. รองศาสตราจารย์ ดร.อภิรักษ์ จันตะนี
16. รองศาสตราจารย์ ดร.วิวัฒน์ หามนตรี
17. รองศาสตราจารย์ ดร.สมศักดิ์ บุญปู
18. รองศาสตราจารย์ ดร.สมชัย ศรีนอก
19. รองศาสตราจารย์ ดร.สุทธิพงษ์ ศรีวิชัย
20. รองศาสตราจารย์ ดร.สมาน งามสนิท
21. รองศาสตราจารย์ ดร.ธัชชนันท์ อิศรเดช
22. รองศาสตราจารย์ ดร.สุรินทร์ นียมางกูร
23. รองศาสตราจารย์ ดร.พิเชฐ ทั่งโต
24. รองศาสตราจารย์ ดร.ภัทรพล ใจเย็น
25. รองศาสตราจารย์ ดร. เต็มศักดิ์ ทองอินทร์
26. ผู้ช่วยศาสตราจารย์ ดร. ผดุง วรรณทอง
27. ผู้ช่วยศาสตราจารย์ ดร. ธิติวดี หมั่นมี
28. ผู้ช่วยศาสตราจารย์ ดร. ยุทธนา ปราณิต
29. ผู้ช่วยศาสตราจารย์ ดร. พรทิพย์ วรรณวิโรจน์
30. ผู้ช่วยศาสตราจารย์ ดร. ประเสริฐ ธิลาว
31. ผู้ช่วยศาสตราจารย์ ดร. สุริยา รักษาเมือง
32. ผู้ช่วยศาสตราจารย์ ดร. สุวัฒน์ รักขันโท
33. ผู้ช่วยศาสตราจารย์ ดร. สุวัฒน์ รักขันโท

Lecturers In-House Professional:

Mahachulalongkornrajavidyalaya University

1. rof. Dr. Phra Dhamvatjarabundit
2. Assoc. Prof. Dr. Phratheppariyattimethi
3. Assoc. Prof. Dr. Phra Vachirakittibundit
4. Assoc. Prof. Dr. Phrakhru Purimanurak
5. Prof. Dr. Phramaha Hansa Dhammahaso
6. Assoc. Prof. Dr. Phramaha Somboon Uddhikaro
7. Assoc. Prof. Dr. Phrakhru Suthikittibundit
8. Asst. Prof. Phra Khomsan Titamataso
9. Asst. Prof. Dr. Phrakhru Sangkharakchakkrir Phuripanyo
10. Asst. Prof. Dr. Phrakhruvinaithon Ekk Jinawangso
11. Prof. Dr. Boonton Dockthaisong
12. Prof. Dr. Chamnong Adivadhanasit
13. Assoc. Prof. Anuphum Sowkasem
14. Assoc. Prof. Dr. Konit Sithong
15. Assoc. Prof. Dr. Aphinant Chantanee
16. Assoc. Prof. Dr. Wiwat Harmontree
17. Assoc. Prof. Dr. Somsak Bunpu
18. Assoc. Prof. Dr. Somchai Sino
19. Assoc. Prof. Dr. SutthiPhong Siwichai
20. Assoc. Prof. Dr. Saman Ngamsanit
21. Assoc. Prof. Dr. Tatchanan Isaradej
22. Assoc. Prof. Dr. Surin Nitamangkoon
23. Assoc. Prof. Dr. Phichet Thangto
24. Assoc. Prof. Dr. Pattarapol Chaiyen
25. Assoc. Prof. Dr.Toemsak Thongin
26. Asst. Prof. Dr. Phadung Wanthong
27. Asst. Prof. Dr. Thitiwดี Manmee
29. Asst. Prof. Dr. Yuttana Praneet
30. Asst. Prof. Dr. Phonthip Wannawiro
31. Asst. Prof. Dr. Prasert Thilao
32. Asst. Prof. Dr. Suriya Raksamueng
33. Asst. Prof. Dr. Suwatsan Ragkhanto
33. Asst. Prof. Dr. Suwatsan Ragkhanto

คณะกรรมการกลั่นกรองบทความ : วารสารสหวิทยาการนวัตกรรมปริทรรศน์

ARTICLE REVIEW BOARD: JOURNAL OF INTERDISCIPLINARY INNOVATION

ผู้ทรงคุณวุฒิจากภายนอก

Outside Professional:

- | | |
|--|--|
| 1. พระเมธาวิเชียรสร, รองศาสตราจารย์ ดร.
มหาวิทยาลัยมหามกุฏราชวิทยาลัย | 1. Assoc. Prof. Dr. Phramedhavinaiyaros
Mahamakut Buddhist University |
| 2. ศาสตราจารย์ ดร.ธีรภัทร์ เสรีรังสรรค์
มหาวิทยาลัยสุโขทัยธรรมจาริราช | 2. Prof. Dr. Thirapat Serirangsan
Sukhothai Thammathirat Open University |
| 3. ศ. ร.ท.ดร.บรรจบ บรรณรุจิ
นักวิชาการอิสระ | 3. Prof. Lt. Dr. Banjob Bannaruji
Independent Scholar |
| 4. ศาสตราจารย์พิเศษ ดร.กาญจนา เจริญศรี
มหาวิทยาลัยนเรศวร | 4. Prof. Dr. Kanchana Ngaorangsi
Naresuan University |
| 5. รองศาสตราจารย์ ดร.อำนาจ บัวศิริ
สภาการศึกษา, กระทรวงศึกษาธิการ | 5. Assoc. Prof. Dr. Amnat Buasiri
Education Council, Ministry of Education |
| 6. รองศาสตราจารย์ วราคม ที่สุกะ
มหาวิทยาลัยมหามกุฏราชวิทยาลัย | 6. Assoc. Prof. Warakhom Thisuka
Mahamakut Buddhist University |
| 7. รองศาสตราจารย์ ดร.ชัยยุทธ ชินอกุล
สถาบันบัณฑิตพัฒนบริหารศาสตร์ | 7. Assoc. Prof. Dr. Chaiyuth Chinokul
National Institute of Development Administration. |
| 8. รองศาสตราจารย์ ดร.โยธิน แสงวงดี
มหาวิทยาลัยมหิดล | 8. Assoc. Prof. Dr. Yothin Sawaengdee
Mahidol University |
| 9. รองศาสตราจารย์ ดร. ธีรโชติ เกิดแก้ว
มหาวิทยาลัยหัวเฉียวเฉลิมพระเกียรติ | 9. Asst. Prof. Dr. Teerachoot Kerdkaew
Hua Chiew Chalermprakiet University |
| 10. รองศาสตราจารย์ พัฒนะ เรือนใจดี
มหาวิทยาลัยรามคำแหง | 10. Assoc. Prof. Phatthana Rueanchaidee
Ramkhamhaeng University |
| 11. รองศาสตราจารย์ ดร.วาสนา แก้วหล้า
มหาวิทยาลัยราชภัฏสุรินทร์ | 11. Assoc. Prof. Dr. Wasana Kaewla
Surin Rajabhat University |
| 12. รองศาสตราจารย์ ดร.สุวิญ รักสัตย์
มหาวิทยาลัยมหามกุฏราชวิทยาลัย | 12. Assoc. Prof. Dr. Suwin Raksat
Mahamakut Buddhist University |
| 13. รองศาสตราจารย์ ดร.ธีระพงษ์ แก่นอินทร์
มหาวิทยาลัยสงขลานครินทร์ | 13. Assoc. Prof. Dr.Thiraphong Kaenin
Prince of Songkla University |
| 14. รองศาสตราจารย์ ดร.สรเสริญ อินทร์ตัน
มหาวิทยาลัยสวนดุสิต | 14. Assoc. Prof. Dr. Sansoen Intarat
Suan Dusit University |
| 15. รองศาสตราจารย์ ดร.จำเริญ ชูช่วยสุวรรณ
มหาวิทยาลัยเทคโนโลยีราชมงคลศรีวิชัย | 15. Assoc. Prof. Dr. Chamroen Chuchuaisuwan
Rajamangala University of Technology Srivijaya. |
| 16. รองศาสตราจารย์ ดร.ภักดี โพธิ์สิงห์
มหาวิทยาลัยราชภัฏมหาสารคาม | 16. Assoc. Prof. Dr. Phakdi Phosing
Mahasarakham Rajabhat University |
| 17. รองศาสตราจารย์ ดร.สัญญา เคนาภูมิ
มหาวิทยาลัยราชภัฏมหาสารคาม | 17. Assoc. Prof. Dr. Sanya Khenaphum
Mahasarakham Rajabhat University |

- | | |
|--|---|
| 18. รองศาสตราจารย์ ดร.ชลวิทย์ เจียรจิตต์
มหาวิทยาลัยศรีนครินทรวิโรฒ | 18. Assoc. Prof. Dr. Chonwit Chianchit
Srinakharinwirot University |
| 19. รองศาสตราจารย์ ดร.ไพศาล สรรสรวิสุทธิ์
มหาวิทยาลัยราชภัฏนครสวรรค์ | 19. Assoc. Prof. Dr. Phaisan Sansonwisut
Nakhon Sawan Rajabhat University |
| 20. รองศาสตราจารย์ ดร.กาสึก เต๊ะซันหมาก
มหาวิทยาลัยราชภัฏเทพสตรี | 20. Assoc. Prof. Dr. Kasak Tekhanmak
Thepsatri Rajabhat University |
| 21. รองศาสตราจารย์ ดร. ขวลิต สวัสดิ์ผล
มหาวิทยาลัยราชภัฏสวนดุสิต | 21. Assoc. Prof. Dr. Chawalit Sawatphon
Suan Dusit Rajabhat University |
| 22. รองศาสตราจารย์พิเศษ ว่าที่ พ.ต. ดร.สวัสดิ์ จิรัฏฐิติกาล
กรมราชทัณฑ์ กระทรวงยุติธรรม | 22. Assoc. Prof. Dr. Sawat Chiratthitikan
Department of Corrections, Ministry of Justice |
| 23. รองศาสตราจารย์ ดร.อัจฉรา หล่อตระกูล
มหาวิทยาลัยราชภัฏพระนครศรีอยุธยา | 23. Assoc. Prof. Dr. Atchara Lotrakun
Phra Nakhon Si Ayutthaya Rajabhat University |
| 24. รองศาสตราจารย์ ดร. สำเนียง เลื่อมใส
มหาวิทยาลัยศิลปากร | 24. Assoc. Prof. Dr. Samniang Leurmsai
Silpakorn University |
| 25. รองศาสตราจารย์ ดร. วันทนา เนาววัน
มหาวิทยาลัยราชภัฏพระนครศรีอยุธยา | 25. Assoc. Prof. Dr. Wanthana Naowan
Phra Nakhon Si Ayutthaya Rajabhat University |
| 26. รองศาสตราจารย์ ดร.ศรชัย ท้าวมิตร
มหาวิทยาลัยมหามกุฏราชวิทยาลัย | 26. Assoc. Prof. Dr. Sornchai Taomitr
Mahamakut Buddhist University |
| 27. รองศาสตราจารย์ ดร.สุกิจ ชัยมุสิก
มหาวิทยาลัยมหามกุฏราชวิทยาลัย | 27. Assoc. Prof. Dr. Sukit Chaimusik
Mahamakut Buddhist University |
| 28. รองศาสตราจารย์พิเศษ วิชัย ธรรมชอบ
นักวิชาการอิสระ | 28. Assoc. Prof. Wichai Thamchop
Independent Scholar |
| 29. รองศาสตราจารย์ ดร. อภิชาติ พานสุวรรณ
มหาวิทยาลัยราชภัฏพระนครศรีอยุธยา | 29. Assoc. Prof. Dr. Apichat Pansuwan
Phranakhon Si Ayutthaya Rajabhat University |
| 30. ผู้ช่วยศาสตราจารย์ ดร.พลับปลิง คงชนะ
มหาวิทยาลัยศรีนครินทรวิโรฒ | 30. Asst. Prof. Dr. Phlapphlueng Khongchana
Srinakharinwirot University |
| 31. ผู้ช่วยศาสตราจารย์ ดร.มนตรี เพชรนาจักร
มหาวิทยาลัยสงขลานครินทร์ | 31. Asst. Prof. Dr. Montri Phetnachak
Prince of Songkla University |
| 32. ผู้ช่วยศาสตราจารย์ ดร.วุฒินันท์ กันทะเตียน
มหาวิทยาลัยมหิดล | 32. Asst. Prof. Dr. Wutthinan Kanthatian
Mahidol University |
| 33. ผู้ช่วยศาสตราจารย์ ดร.วศิน ปัญญาบุตรกุล
มหาวิทยาลัยนเรศวร | 33. Asst. Prof. Dr. Wasin Panyawuttrakun
Naresuan University |
| 34. ผู้ช่วยศาสตราจารย์ ดร.ทัศนีย์ เจนวนิสิสุข
มหาวิทยาลัยราชภัฏจันทรเกษม | 34. Asst. Prof. Dr. Thatsani Chenwithisuk
Chandrakasem Rajabhat University |
| 35. ผู้ช่วยศาสตราจารย์ ดร.ชนสิทธิ์ สิทธิ์สูงเนิน
มหาวิทยาลัยศิลปากร | 35. Asst. Prof. Dr. Chonsit Sitisungnoen
Silpakorn University |
| 36. ผู้ช่วยศาสตราจารย์ ดร.สอาด บรรเจิดฤทธิ์
มหาวิทยาลัยสแตนฟอร์ด | 36. Asst. Prof. Dr. Sa-At Banchoetrit
Stanford University |

- | | |
|---|--|
| 37. ผู้ช่วยศาสตราจารย์ เรือโท ดร.อนันท์ ใจสมุทร
มหาวิทยาลัยราชภัฏสุราษฎร์ธานี | 37. Asst. Prof. Lt. Jg. Dr. Anan Chaisamut
Surat Thani Rajabhat University |
| 38. ผู้ช่วยศาสตราจารย์ ดร.ชยสร สมบุญมาก
มหาวิทยาลัยนครพนม | 38. Asst. Prof. Dr. Chayason Sombunmak
Nakhon Phanom University |
| 39. ผู้ช่วยศาสตราจารย์ ดร.บุษกร วัฒนบุตร
มหาวิทยาลัยนอร์ทกรุงเทพ | 39. Asst. Prof. Dr. Busakorn Watthanabut
North Bangkok University |
| 40. ผู้ช่วยศาสตราจารย์ ดร.จिरายู ทรัพย์สิน
มหาวิทยาลัยราชภัฏสุรินทร์ | 40. Asst. Prof. Dr. Chirayu Sapsin
Surindra Rajabhat University |
| 41. ผู้ช่วยศาสตราจารย์ ดร.สมคิด ดวงจักร
มหาวิทยาลัยราชภัฏหมู่บ้านจอมบึง | 41. Asst. Prof. Dr. Somkhit Duangchak
Chom Bueng Rajabhat University |
| 42. ผู้ช่วยศาสตราจารย์ ดร.บุญชู ภูศรี
มหาวิทยาลัยอุบลราชธานี | 42. Asst. Prof. Dr. Boonchoo Poosri
Ubon Ratchathani University |
| 43. ผู้ช่วยศาสตราจารย์ ดร.วิชุกร นาคธน
มหาวิทยาลัยราชภัฏพระนครศรีอยุธยา | 43. Asst. Prof. Dr. Witchukon Nakathon
Phra Nakhon Si Ayutthaya Rajabhat University |
| 44. ผู้ช่วยศาสตราจารย์ ดร.ชัชวาล แอร่มหล้า
มหาวิทยาลัยราชภัฏหมู่บ้านจอมบึง | 44. Asst. Prof. Dr. Chatchawan Araemla
Chom Bueng Rajabhat University |
| 45. ผู้ช่วยศาสตราจารย์ ดร.จตุภูมิ เขตจัตุรัส
มหาวิทยาลัยขอนแก่น | 45. Asst. Prof. Dr. Chatuphum Khetchatturat
Khonkaen University |
| 46. ผู้ช่วยศาสตราจารย์ ดร.อุทัย สติมัน
มหาวิทยาลัยสวนดุสิต | 46. Asst. Prof. Dr. Uthai Satiman
Suan Dusit University |
| 47. อาจารย์ ดร.จิตต์วิมล คล้ายสุบรรณ
มหาวิทยาลัยสวนดุสิต | 47. Dr. Chitwimon Khlaisuban
Suan Dusit University |
| 48. ผู้ช่วยศาสตราจารย์ ดร.มนัสवास กุลวงศ์
มหาวิทยาลัยเทคโนโลยีราชมงคล ศรีวิชัย | 48. Asst. Prof. Dr. Manassawas Kullawong
Rajamangala University of Technology Srivijaya |
| 49. ผู้ช่วยศาสตราจารย์ ดร.วิภาณี เผือกบัวขาว
มหาวิทยาลัยราชภัฏเพชรบุรี | 49. Asst. Prof. Dr. Wipavane Phueakbuakhao
Phetchaburi Rajabhat University |
| 50. ผู้ช่วยศาสตราจารย์ ดร.เสกสรรค์ สนวา
มหาวิทยาลัยราชภัฏร้อยเอ็ด | 50. Asst. Prof. Dr. Seksan Sonwa
Roi Et Rajabhat University |
| 51. อาจารย์ ดร.อนงค์วิญา สาริบุตร
มหาวิทยาลัยรามคำแหง | 51. Dr. Anongwitya Saribut
Ramkhamhaeng University |
| 52. อาจารย์ ดร.วิยะดา วรรณทน์นิช
มหาวิทยาลัยนอร์ทกรุงเทพ | 52. Dr. Wiyada Waranonwanit
North Bangkok University |
| 53. อาจารย์ ดร. กฤษณะ ทองแก้ว
มหาวิทยาลัยราชภัฏสุราษฎร์ธานี | 53. Dr. Kitsana Thongkaeo
Suratthani Rajabhat University |

บทบรรณาธิการ



วารสารสหวิทยาการนวัตกรรมปริทรรศน์นี้เป็นปีที่ 6 ฉบับที่ 5 ประจำเดือนกันยายน - ตุลาคม พ.ศ. 2566 คณะกองบรรณาธิการได้พิจารณาบทความโดยเสนอบทความต่อ คณะกรรมการผู้ทรงคุณวุฒิกลั่นกรอง (Peer Review) พิจารณาตรวจแก้ไขเพื่อความสมบูรณ์ ของบทความก่อนการลงตีพิมพ์โดยคัดเลือกและกลั่นกรองบทความให้เกิดความสมบูรณ์ และมีคุณภาพมากที่สุด ควบคู่กับการตีพิมพ์เผยแพร่ อีกทั้งเพื่อให้เกิดประโยชน์สูงสุดทาง วิชาการและเป็นการพัฒนาศักยภาพทางด้านการสร้างสรรค์ผลงานทางวิชาการ ซึ่งเนื้อหาสาระ ในเล่มประกอบด้วยนักวิชาการและเรื่องดังต่อไปนี้

บวร ชมชุนศรี บทความเรื่อง “การประยุกต์หลักพุทธธรรมกับการมีส่วนร่วม ทางการเมืองระดับท้องถิ่นของประชาชนในจังหวัดนครสวรรค์” พบว่า 1. การมีส่วนร่วม ทางการเมืองระดับท้องถิ่นของประชาชน โดยภาพรวมอยู่ในระดับปานกลาง ($\bar{X}=3.46$) 2. ปัจจัย ที่ส่งผลต่อการมีส่วนร่วมทางการเมืองระดับท้องถิ่นของประชาชน ได้แก่ ด้านระบบการเมือง อยู่ ในระดับมาก ($\bar{X}=3.97$) และอยู่ในระดับมากทุกด้าน ดังนี้ ด้านสภาพแวดล้อมทางการเมือง ($\bar{X}=3.92$) ด้านวัฒนธรรมทางการเมือง ($\bar{X}=3.90$) และด้านอุดมการณ์ทางการเมือง ($\bar{X}=3.77$) ทั้ง 4 ปัจจัยสามารถอธิบายความผันแปรได้ร้อยละ 44.6 และ 3. แนวการประยุกต์หลักอปริ หานियธรรม 7 เพื่อส่งเสริมการมีส่วนร่วมทางการเมืองระดับท้องถิ่นของประชาชนในจังหวัด นครสวรรค์ ดังนี้ 1) การกระตุ้นให้เข้าร่วมกิจกรรมในรูปแบบต่าง ๆ 2) สร้างความรับผิดชอบต่อ หมู่คณะ สำนึกรักชุมชนที่ตนอยู่อาศัย 3) ยึดกฎข้อบังคับ เป็นแนวทางในการยึดถือปฏิบัติสร้าง ความมีวินัย 4) ให้ความสำคัญกับผู้นำที่เป็นแบบอย่าง 5) ส่งเสริมประชาชนให้ได้รับสิทธิ เสรีภาพขั้นพื้นฐาน โดยเสมอภาคและเท่าเทียมกัน 6) เคารพเสียงข้างมาก ยึดมั่นระบอบ ประชาธิปไตย 7) การสนับสนุนคนดี มีคุณธรรมจริยธรรม

กนกกุล เพชรอุทัย บทความเรื่อง “การมีส่วนร่วมและกลไกในการจัดการ ทรัพยากรธรรมชาติของชุมชนท้องถิ่น กรณีศึกษา คลองท่าฉาง อำเภอท่าฉาง จังหวัด สุราษฎร์ธานี” พบว่า แนวทางการมีส่วนร่วมในการจัดการทรัพยากรธรรมชาติในพื้นที่ คลองท่าฉางมีสภาพปัญหาที่ส่งผลทำให้เกิดความไม่เข้าใจกันระหว่างชุมชนท้องถิ่นและโรงงาน อุตสาหกรรม คือ โรงงานอุตสาหกรรมในพื้นที่ตำบลท่าฉางขาดการสื่อสารข้อมูลให้กับชุมชน เช่น รายละเอียดการดำเนินการด้านผลกระทบสิ่งแวดล้อม และไม่เปิดโอกาสให้ชุมชนเข้าไปมี ส่วนร่วมในการจัดทำแผนหรือมาตรการลดผลกระทบทางด้านสิ่งแวดล้อม และยังพบว่า การมี ปฏิสัมพันธ์ที่มีคุณภาพจะทำให้เกิดโครงการและกิจกรรมที่สอดคล้องกับความต้องการของชุมชน และคำนึงถึงบริบทของชุมชนที่แตกต่างกันส่งผลต่อความสัมพันธ์ที่ดีระหว่าง ชุมชนกับโรงงาน และอยู่ร่วมกันได้อย่างยั่งยืน

พระครูศรีนันทวัฒน์ (นันทา นนทปญโญ) และคณะ บทความเรื่อง “มาตรการทางกฎหมายที่เหมาะสมในการกำหนดโทษประหารชีวิตสำหรับราชอาณาจักรไทยและหลักพุทธจริยธรรม” พบว่า 1. แนวคิด ทฤษฎี วิวัฒนาการ วิธีการและกฎหมายต่างๆ ที่เกี่ยวข้องกับการลงโทษประหารชีวิต พบว่า โทษประหารชีวิต เป็นวิธีการลงโทษประเภทหนึ่ง ซึ่งถูกนำมาใช้ในกระบวนการยุติธรรม ทางอาญาตั้งแต่ในอดีตจนถึงปัจจุบัน โดยโทษประหารชีวิตมีลักษณะทั่วไป 2. มาตรการในการบังคับใช้โทษประหารชีวิตตามกฎหมายของราชอาณาจักรไทย พบว่ากฎหมายที่มีบทบัญญัติเกี่ยวกับการลงโทษประหารชีวิตตามกฎหมายของราชอาณาจักรไทยนั้น มีอยู่ด้วยกันหลายฉบับ ไม่ว่าจะเป็นกฎหมายที่กำหนดบทลงโทษหรือวิธีการบังคับโทษ 3. การกำหนดบทลงโทษและสัดส่วนของการลงโทษที่เหมาะสมกับสภาพของความผิดตามกฎหมายของราชอาณาจักรไทยและหลักพุทธจริยธรรม พบว่า ความเหมาะสมของโทษประหารชีวิตในความผิดตามกฎหมายอาญา ได้แก่ หลักความเหมาะสมในทางนิติศาสตร์ หลักอาชญาวิทยา หลักนิติเศรษฐศาสตร์และหลักพุทธจริยธรรม

อวยชัย ราชชัยกุล และคณะ บทความเรื่อง “การบูรณาการหลักพุทธธรรมเพื่อเสริมสร้างสมรรถนะการปฏิบัติงานของบุคลากรสำนักงานเกษตรจังหวัดชลบุรี” พบว่า 1. สมรรถนะการปฏิบัติงานของบุคลากรสำนักงานเกษตรจังหวัดชลบุรี อยู่ในระดับมาก 2. ปัจจัยที่ส่งผลต่อสมรรถนะการปฏิบัติงานของบุคลากรสำนักงานเกษตรจังหวัดชลบุรี พบว่า การปฏิบัติงานตามหลัก 7S ส่งผลต่อสมรรถนะการปฏิบัติงานของบุคลากร ได้ร้อยละ 72.0 และหลักผละ 4 ส่งผลต่อสมรรถนะการปฏิบัติงานของบุคลากร ได้ร้อยละ 84.3 3. รูปแบบการบูรณาการหลักพุทธธรรมเพื่อเสริมสร้างสมรรถนะการปฏิบัติงานของบุคลากร พบว่า สมรรถนะการปฏิบัติงานของบุคลากร มีปัจจัยพื้นฐาน คือ การปฏิบัติงานตามหลัก 7S นำมาบูรณาการหลักพุทธธรรม คือ หลักผละ 4 ประกอบด้วย 1. ปัญญาผละ กำลังความรู้ 2. วิริยผละ นำสู่การปฏิบัติ 3. อนวัชชผละ ชื่อสัตย์สุจริต 4. สังคหผละ มีจิตอาสา

พระอุดมสิทธินายก (กำพล คุณงกโร) และคณะ บทความเรื่อง “การศึกษาเปรียบเทียบโครงสร้างและอำนาจหน้าที่ของศาลรัฐธรรมนูญแห่งสหพันธ์สาธารณรัฐเยอรมนีและศาลรัฐธรรมนูญแห่งราชอาณาจักรไทย” พบว่า 1. องค์กرفฝ่ายนิติบัญญัติจะต้องเคารพต่อหลักความชอบ ด้วยรัฐธรรมนูญของกฎหมาย ทั้งนี้ ถือหลักการที่ว่ารัฐสภาเป็นองค์กรของผู้แทนปวงชนซึ่งเป็นเจ้าของ อำนาจอธิปไตยย่อมไม่กระทำการขัดต่อกฎหมายและรัฐธรรมนูญ การที่รัฐสภาตรากฎหมายซึ่งเป็น การกระทำของฝ่ายนิติบัญญัติถือว่าเป็นการแสดงออกซึ่งเจตนารมณ์ร่วมกันของผู้แทนปวงชน 2. ศาลรัฐธรรมนูญแห่งสหพันธ์สาธารณรัฐเยอรมนี ผู้ที่มีคุณสมบัติจะเป็นผู้พิพากษาได้ต้อง สำเร็จการศึกษาทางด้านกฎหมายและบุคคลนั้นจะต้องมีอายุ 40 ปี และต้องเป็นนักนิติศาสตร์ที่ ได้รับการฝึกฝนมาอย่างชัดเจน สำหรับราชอาณาจักรไทย ตุลาการศาลรัฐธรรมนูญมีได้จำกัดเพียงแค่ต้องจบ การศึกษาทางด้านนิติศาสตร์ เพราะรัฐธรรมนูญได้บัญญัติให้ผู้มีทรงคุณวุฒิสถาวิชารัฐศาสตร์ รัฐประศาสนศาสตร์ ซึ่งมีความรู้ความเชี่ยวชาญทางด้าน

บริหารราชการแผ่นดินอย่างแท้จริง 3. อำนาจหน้าที่ของศาลรัฐธรรมนูญแห่งสหพันธ์สาธารณรัฐเยอรมนีและ ราชาอาณาจักรไทย แตกต่างกันตามสภาพการเมืองแต่ละประเทศ แต่ทำหน้าที่หลักในการคุ้มครองสิทธิและเสรีภาพของประชาชน ศาลรัฐธรรมนูญแห่งสหพันธ์สาธารณรัฐเยอรมนีมีกระบวนการควบคุมความชอบด้วยรัฐธรรมนูญของกฎหมายก่อนการประกาศใช้และภายหลังการประกาศใช้เช่นเดียวกับของราชอาณาจักรไทย

อารีวรรณ เอี่ยมสะอาด และคณะ บทความเรื่อง “การติดตามและประเมินผลโครงการห่วงใยใส่ใจสุขภาพและการจัดการบริหารความเสี่ยงด้านการเงินของผู้สูงอายุ ชุมชนประสานมิตรและบางยี่เรือ เขตธนบุรี ด้วยศาสตร์แบบบูรณาการ” พบว่า การติดตามและประเมินผลโครงการห่วงใยใส่ใจสุขภาพ และการจัดการบริหารความเสี่ยงด้านการเงินของผู้สูงอายุ ชุมชนประสานมิตรและบางยี่เรือเขตธนบุรี ด้วยศาสตร์แบบบูรณาการ โดยรวมอยู่ในระดับมาก เมื่อพิจารณาเป็นรายด้าน โดยเรียงลำดับค่าเฉลี่ยจากมากไปหาน้อย ดังนี้ ด้านผลกระทบ ด้านผลผลิต ด้านบริบท ด้านปัจจัยนำเข้า และด้านกระบวนการ ตามลำดับ

บุษกร ญาณสาร และคณะ บทความเรื่อง “รูปแบบความสำเร็จของการจัดการซัพพลายเชนในธุรกิจโลจิสติกส์ระหว่างประเทศ” พบว่า ระดับของนโยบายภาครัฐต่อธุรกิจโลจิสติกส์ระหว่างประเทศ ความพึงพอใจของระเบียบข้อบังคับของรัฐ ความสามารถของผู้ประกอบการ การสร้างความได้เปรียบเทียบทางการแข่งขันอยู่ในระดับมาก และความสำเร็จของการจัดการซัพพลายเชนในธุรกิจโลจิสติกส์ระหว่างประเทศอยู่ในระดับมากที่สุด

สุนันท์ ตระกูลโชคเสถียร และคณะ บทความเรื่อง “การจัดการดูแลผู้ป่วยในอนาคตด้วยการแพทย์ทางไกลในประเทศไทย” พบว่า 1. การการดูแลผู้ป่วยในระบบออนไลน์ที่ใช้สื่อโซเชียลเทคโนโลยีสารสนเทศ มีการบริการสุขภาพทางไกลการสร้างโอกาสการเข้าถึงบริเวณระบบบริการสุขภาพของรัฐเพิ่มประสิทธิภาพผลการดูแลการพัฒนาโรงพยาบาลให้มีการบริหารทางด้านการดูแลผู้ป่วยด้วยการแพทย์ทางไกลในปัจจุบันและอนาคต 2. ประสิทธิภาพการดูแลรักษาผู้ป่วยด้วยการแพทย์ทางไกล จำแนกตามปัจจัยคุณลักษณะของโรงพยาบาล พบว่า ประเภทโรงพยาบาล ประเภทการดูแลรักษาที่ให้บริการ จำนวนบุคลากรให้บริการประจำระยะเวลาในการให้บริการ สถานที่ตั้งโรงพยาบาล (6 ภาค) แตกต่างอย่างมีนัยสำคัญทางสถิติที่ระดับ .01 3. แนวทางการจัดการดูแลผู้ป่วยด้วยการแพทย์ทางไกลในภาพรวมอย่างมีนัยสำคัญทางสถิติที่ระดับ.01 โดยมี ด้านการวางแผน ด้านการจัดองค์กร และด้านการจัดบุคลากร มีอิทธิพลที่ส่งผลต่อประสิทธิภาพต่อประสิทธิภาพการดูแลรักษาผู้ป่วยด้วยการแพทย์ทางไกลได้ร้อยละ 54.0 (Adjusted R2 = 0.540) 4. แนวทางการส่งเสริมความรู้ความสามารถงานการแพทย์ทางไกล การพัฒนาการให้บริการการแพทย์ทางไกล การคุ้มครองการรักษาข้อมูลผู้ป่วย การแพทย์ทางไกล การบริหารการจัดการดูแลความเสี่ยงโรคอุบัติใหม่/โรคอุบัติซ้ำ การสร้างจริยธรรมเพื่อแก้ไขการละเมิดสิทธิของผู้ใช้บริการ การป้องกันการถูกโจรกรรมข้อมูลเทคโนโลยีสารสนเทศ

กฤษณา สร้อยทิพย์ และชำนาญ ปาณาวงษ์ บทความเรื่อง “การพัฒนาการจัดการเรียนรู้โดยใช้บริบทเป็นฐานร่วมกับกระบวนการโพลยาเพื่อส่งเสริมความสามารถในการแก้ปัญหาทางคณิตศาสตร์ เรื่อง อัตราส่วน สัดส่วน และร้อยละ สำหรับนักเรียนชั้นมัธยมศึกษาปีที่ 1” พบว่า 1. ผลการสร้างการจัดการเรียนรู้โดยใช้บริบทเป็นฐานร่วมกับกระบวนการโพลยา เรื่องอัตราส่วน สัดส่วนและร้อยละ จำนวน 3 แผน มีความเหมาะสมอยู่ในระดับมากที่สุด (\bar{X} = 4.71, S.D. = 0.34) มีประสิทธิภาพเท่ากับ 75.03/75.56 ซึ่งเป็นไปตามเกณฑ์ 75/75 2. นักเรียนที่เรียนโดยใช้บริบทเป็นฐานร่วมกับกระบวนการโพลยา มีความสามารถในการแก้ปัญหาทางคณิตศาสตร์ หลังเรียนสูงกว่าก่อนเรียน และมากกว่าร้อยละ 75 อย่างมีนัยสำคัญทางสถิติที่ระดับ 0.5 3. นักเรียนมีความพึงพอใจต่อการจัดการเรียนรู้โดยใช้บริบทเป็นฐานร่วมกับกระบวนการโพลยา ในระดับมากที่สุด (\bar{X} = 4.57, S.D. = 0.64)

ศศิกานต์ รอบคอบ และแสงจิตต์ ไต้แสง บทความเรื่อง “การรับรู้บทบาทผู้ตรวจสอบภายในของข้าราชการองค์การบริหารส่วนจังหวัดพระนครศรีอยุธยา” พบว่า ระดับการรับรู้จำแนกตามปัจจัยการรับรู้และจำแนกตามบทบาทผู้ตรวจสอบภายในโดยรวมอยู่ในระดับมาก โดยระดับการศึกษาและประสบการณ์ทำงานทำให้ความคิดเห็นไม่แตกต่างกัน แต่ส่วนราชการทำให้ความคิดเห็นแตกต่างกัน และปัจจัยในการรับรู้กับการรับรู้บทบาทผู้ตรวจสอบภายในมีความสัมพันธ์กันทางบวก สำหรับแนวทางการพัฒนาบทบาทผู้ตรวจสอบภายในผู้ตรวจสอบภายในควรปรับเปลี่ยนรูปแบบการปฏิบัติงาน โดยหน่วยรับตรวจควรให้ความร่วมมือและสนับสนุนการปฏิบัติงานของผู้ตรวจสอบภายใน

กุลธร แก้ววิเศษ และกรรณวิษณ์ ช่วยอุปการ บทความเรื่อง “แนวทางการพัฒนาพฤติกรรมสุขภาพของประชาชนกลุ่มเสี่ยงโรคอ้วน ตำบลนาเสียว อำเภอเมืองชัยภูมิ จังหวัดชัยภูมิ” พบว่า 1) พฤติกรรมสุขภาพของประชาชนกลุ่มเสี่ยงโรคอ้วน โดยภาพรวม อยู่ในระดับมาก เรียงลำดับดังนี้ (1) ด้านการพักผ่อนนอนหลับ (2) ด้านการรับรู้คุณค่าสุขภาพ (3) ด้านการบริโภคอาหาร และ (4) ด้านการออกกำลังกาย 2) แนวทางการพัฒนาพฤติกรรมสุขภาพของประชาชนกลุ่มเสี่ยงโรคอ้วน ตำบลนาเสียว อำเภอเมืองชัยภูมิ จังหวัดชัยภูมิ มี 4 แนวทาง ดังนี้ 1) ควรจัดกิจกรรมแนะนำวิธีการผ่อนคลายจิตใจก่อนนอน เช่น ไหว้พระ สวดมนต์ นั่งสมาธิ 2) ควรจัดอบรมให้ความรู้การดูแลสุขภาพที่ดี นำกลุ่มเสี่ยงโรคอ้วนมาปรับเปลี่ยนพฤติกรรม มีเจ้าหน้าที่ติดตามประเมินผลใกล้ชิด 3) จัดทำคู่มือและนำเสนอบุคคลสุขภาพดีต้นแบบ 4) ควรจัดกิจกรรมออกกำลังกายชุมชน มีผู้นำกิจกรรมออกกำลังกายต่อเนื่อง

นัฐชัย ไชยพรม และคณะ บทความเรื่อง “แนวทางการบริหารธุรกิจร้านอาหารที่มีประสิทธิภาพในเขตกรุงเทพมหานคร” พบว่า กลยุทธ์ทางการตลาดมีอิทธิพลโดยรวมต่อการบริหารธุรกิจร้านอาหารที่มีประสิทธิภาพมากที่สุด รองลงมา ได้แก่ การจัดการร้านอาหาร นโยบายภาครัฐ และพฤติกรรมบริการบริโภค ตามลำดับ

ชัยฤทธิ์ ขวัญสอน บทความเรื่อง “การพัฒนา โคนง นา อย่างยั่งยืน ตามแนวพุทธสันติวิธี” พบว่า การพัฒนาโคนง นา เป็นไปเพื่อการพัฒนาที่ยั่งยืน ตามหลักสากลและบริบทวิถีการดำรงชีวิตของสังคมไทยได้จริง โดยนำหลักการพัฒนามนุษย์ตามแนวทางพุทธศาสนา มาวิเคราะห์ บูรณาการร่วมกับทฤษฎีเศรษฐกิจพอเพียง เพื่อแก้ปัญหาเรื่องการขาดแคลนน้ำทำการเกษตร จึงเกิดเป็นการพัฒนา โคนง นา ที่ยั่งยืน ทำให้แก้ปัญหา ขาดแคลนน้ำ ความยากจน ปลอดภัย ทำให้มีความเป็นอยู่ที่ดี มีอาหารที่ปลอดภัยที่ผลิตได้เอง มีสุขภาพกาย สุขภาพใจที่ดี ได้ออกกำลังกาย มีอากาศบริสุทธิ์ปราศจากมลภาวะ ช่วยลดรายจ่าย มีรายได้เพิ่มมาหมุนเวียนตลอดปีและเป็นเครื่องมือสำคัญในการอยู่ร่วมกันอย่างมีความสุข โดยไม่เบียดเบียนตนเองและผู้อื่น แม้อย่างเมื่อเกิดภัยพิบัติ น้ำท่วม ภัยแล้ง ตลอดจนโรคระบาดต่างๆ ก็สามารถพึ่งพาตนเองได้ และที่สำคัญยังเป็นที่ยังให้คนอื่นหรือสังคมได้อีกด้วย ซึ่งเมื่อวิเคราะห์แล้วพบว่า เป็นโครงการที่ตอบโจทย์การพัฒนาที่ยั่งยืนตามแนวพุทธสันติวิธี สามารถแก้ไขปัญหาได้ครอบคลุมอย่างยั่งยืน มีความเป็นอยู่ที่สมดุลกลมกลืนกับธรรมชาติและสิ่งแวดล้อม ทำให้ดำรงชีวิตได้อย่างมีความสุข เกิดสันติสุขทั้งภายนอกและภายใน

หทัยรักษ์ สุโพธิ์ทอง บทความเรื่อง “การฝึกสมาธิเพื่อการบำบัดโรคซึมเศร้า” พบว่า การทำสมาธิเป็นวิธีที่มีประโยชน์ในการรักษาอาการซึมเศร้า การทำสมาธิช่วยให้ผู้ป่วยสามารถจัดการกับอารมณ์และความคิดที่เกิดขึ้นในใจได้ การฝึกสมาธิอาจช่วยลดอาการเครียดได้ สร้างความสงบเป็นสมาธิ ใช้ชีวิตอย่างมีสติ ผ่อนคลาย คิดบวก

วรินทร์ จินดาวงศ์ บทความเรื่อง “การส่งเสริมความประพฤตินักเรียนและนักศึกษาตามแนวหลักศีล 5” พบว่า การศึกษาเล่าเรียน การสอบถามผู้รู้ เพื่อให้รู้ผิดชอบชั่วดี มีความรู้ในการดำเนินชีวิตตามคลองธรรม โดยทางธรรม ผ่านกิจกรรมจิตศึกษา ซึ่งเป็นกระบวนการเรียนรู้ ผักผ่อน ปมเพาะปัญญาภายในของนักเรียนและนักศึกษา สู่ออกปฏิบัติตนในการดำเนินชีวิตตามหลักศีล 5 ด้าน ประกอบด้วย 1) ความมีเมตตากรุณา 2) การประกอบอาชีพสุจริต 3) การสำรวจในกาย 4) การมีความจริงใจ และ 5) การมีสติสัมปชัญญะ ที่ส่งผลต่อความประพฤตินักเรียนและนักศึกษาเป็นสมาชิกที่ดีของสังคม ประพฤติปฏิบัติตามจารีตได้อย่างเหมาะสมต่อไป

กษิตศ รอดน้อย และพระชาณรงค์ ประเสริฐศรี บทความเรื่อง “วิเคราะห์แนวคิดปรัชญาการเมืองของ นิโคลาส มาเคียเวลลี” พบว่า กลุ่มอนุรักษนิยมได้ประยุกต์ใช้แนวคิดของมาเคียเวลลี เพื่อรักษาอำนาจและผลประโยชน์ของตนเองและพวกพ้องไว้ มีความพยายามที่จะแยกการเมืองออกจากศีลธรรม มีกลยุทธ์ทำให้ฝ่ายตรงข้ามกลัวด้วยการบังคับใช้กฎหมายใช้องค์กรภาครัฐและองค์กรอิสระเป็นเครื่องมือในการทำลายล้างและมีเป้าหมาย เป็นสำคัญ โดยไม่สนใจว่าการได้มาซึ่งอำนาจนั้นจะได้มาด้วยวิธีการใดก็ตาม เพื่อการรักษาอำนาจหรือการสืบทอดอำนาจ มีความพยายามสร้างวัฒนธรรมทางการเมืองที่สนับสนุนระบอบการปกครองที่ตนเองต้องการ เพื่อให้ประชาชนส่วนใหญ่ของประเทศยอมรับระบอบการปกครองประชาธิปไตยแบบ

ไทยๆ อันเป็นการสร้างความชอบธรรมให้กับกลุ่มชนชั้นนำทางการเมืองที่กำลังเป็นอยู่ตามวิถีทางประชาธิปไตยแบบไทย ๆ ในปัจจุบัน

ชนภา ปุณณันท์ บทความเรื่อง “การประยุกต์ใช้หลักการกฎแก็ดดอกของสถาบันพลังจิต ธรรมะ จักรวาล เพื่อเสริมสร้างทักษะภาวะผู้นำในศตวรรษที่ 21 ให้มีความสามารถเหนือปัญญาประดิษฐ์” พบว่า ปัญญาประดิษฐ์ในด้านของ 1) ความตระหนักรู้ในข้อมูลขององค์กรก่อนที่จะนำปัญญาประดิษฐ์มาใช้งาน 2) การสร้างงานและทักษะของทีมงาน 3) จิตสำนึกของผู้นำ 4) ทักษะการคิดอย่างมีวิจารณญาณ 5) ความฉลาดทางสังคม 6) ความคิดเชิงประยุกต์ 7) ความฉลาดทางอารมณ์ 8) ทักษะในด้านการศึกษาวิเคราะห์ และการแก้ไขปัญหาที่ซับซ้อน 9) การตัดสินใจ เพราะองค์ประกอบที่กล่าวไปเบื้องต้น จำเป็นต้องใช้ผู้นำที่มีความคิดเชิงวิเคราะห์ ที่จะสามารถตั้งสมมติฐาน การหาสาเหตุที่แท้จริง การเชื่อมโยงทางด้านปัจจัยต่างๆ อันเป็นเหมือนกับการวิเคราะห์หาอัลกอริทึมเพื่อนำไปใช้ในการประมวลผล หรือสร้างสรรค์เทคโนโลยีควบคู่กับความคิดสร้างสรรค์เชิงนวัตกรรม ที่จะสามารถนำเอาข้อมูลที่ได้ไปใช้ให้เกิดประสิทธิผลสูงสุดขององค์กร

ณัฐกิตติมา จิตรานุเคราะห์ บทความเรื่อง “การเสริมสร้างสันติสุขครอบครัวเพื่อแก้ไขปัญหาการกระทำความผิดของเด็กและเยาวชน” พบว่า ครอบครัวที่มีการเสริมสร้างสันติสุขที่ดี โดยได้นำเรื่องราวความสำคัญของครอบครัว จุดเริ่มต้นที่นำปัญหาไปสู่พฤติกรรมของเด็กและเยาวชน มุมมองเกี่ยวกับพฤติกรรมที่เสี่ยงต่อการกระทำความผิด ทั้งนี้เพื่อให้สังคมตื่นตัวถึงสันติสุขในครอบครัว ให้สมาชิกในครอบครัวมีส่วนร่วม เพื่อลดปัญหาระหว่างกัน และเพื่อแก้ไขความผิดที่เกิดขึ้น

ณิชชาพัฒน์ คำดี บทความเรื่อง “หลักอิทธิบาท 4 เพื่อพัฒนาประสิทธิภาพการปฏิบัติงาน” พบว่า อิทธิบาท 4 นั้นเป็นเครื่องมือที่ช่วยให้สำเร็จตามความประสงค์ นำไปสู่การปฏิบัติงานให้เกิดความสำเร็จและเป็นแรงเสริมกำลังใจ ประโยชน์ของอิทธิบาทธรรม คือ ฉันทะ มีประโยชน์กับบุคลากรในการทำงานซึ่งช่วยขจัดความเบื่อหน่ายในการทำงาน ให้รู้สึกอยากทำงาน ไม่ท้อแท้, วิริยะ มีประโยชน์กับบุคลากรในการทำงานซึ่งช่วยกำจัดความเกียจคร้าน ให้บุคลากรทำงานได้อย่างต่อเนื่อง ไม่กลัวความลำบาก หนักแค่ไหนก็ไม่ ย่อท้อ, จิตตะ มีประโยชน์กับบุคลากรในการทำงานซึ่งช่วยให้มีความจดจ่อ หรือเอาใจฝักใฝ่ ความมีจิตผูกพัน ไม่ปล่อยปละละเลยในงานที่ทำ เมื่อพัฒนาตนเองแล้วย่อมบรรลุเป้าหมายตามวัตถุประสงค์ และวิมังสา มีประโยชน์กับบุคลากรในการทำงานซึ่งช่วยในเรื่องความไตร่ตรองพิจารณาเหตุผลสิ่งนั้น ด้วยสติปัญญา ความรู้ เมื่อพัฒนาตนเองอย่างเสมออย่างพบข้อบกพร่องก็รีบแก้ไขทำให้ดียิ่งขึ้น

ธิดาวุฒิ หมั่นมี บทความเรื่อง “ความเป็นประชาธิปไตยกับความเหลื่อมล้ำในสังคม” พบว่า ความเหลื่อมล้ำทางเศรษฐกิจ สังคมและอำนาจ และรวมถึงสถานะความเป็นประชาชนที่จะต้องมีความเสมอภาคตามระบอบประชาธิปไตยอีกด้วย ความเหลื่อมล้ำดังกล่าวมีผลกระทบในสังคมตั้งแต่ระดับครอบครัวไปถึงระดับประเทศชาติ กล่าวคือ ระดับครอบครัวซึ่งถือว่าเป็น

สังคมขนาดเล็กที่ได้รับผลกระทบเกี่ยวกับความเหลื่อมล้ำในมิติต่าง ๆ ย่อมจะทำให้ความเป็นอยู่ไม่เป็นไปตามวิสัยของประชาธิปไตย และถ้าความเหลื่อมล้ำในสถาบันครอบครัวมีมากขึ้นเรื่อย ๆ ย่อมจะส่งผลต่อสังคมประเทศชาติอย่างแน่นอน ดังนั้น การลดความเหลื่อมล้ำทางสังคมที่ดีที่สุดคือ ผู้บริหารทุกระดับชั้นต้องบริหารภายใต้กรอบของความเป็นประชาธิปไตยแบบไร้เงื่อนไข จึงจะทำให้ความเหลื่อมล้ำในสังคมไทยลดน้อยและหายไปมากที่สุด

ประกายหยก คงรอด และคณะ บทความเรื่อง “การพัฒนาทรัพยากรมนุษย์ : ด้านการบริการของพนักงานธุรกิจคอนโดระดับ Luxury” พบว่า ตามแนวทางที่เหมาะสมในการพัฒนาทรัพยากรมนุษย์ของพนักงานธุรกิจคอนโดมีเนียมระดับ Luxury (1) มีการสอนงาน ให้กับพนักงาน ทั้งที่เป็นทางการและไม่เป็นทางการ (2) มีการฝึกอบรมปฐมนิเทศเพื่อ ให้พนักงานเกิดการเรียนรู้ เข้าใจกฎระเบียบในการทำงาน (3) จัดอบรมเพิ่มเติมหลังจากเวลาเลิกงาน และ (4) การเรียนรู้ มีการถ่ายทอดจากการทำงานร่วมกันระหว่างหัวหน้างานกับลูกน้อง และระหว่างเพื่อนร่วมงานกับเพื่อนร่วมงานด้วยกันเอง การให้ ความสำคัญกับการพัฒนาทรัพยากรมนุษย์จึงเปรียบเสมือนหัวใจสำคัญที่จะขับเคลื่อนธุรกิจบริการได้อย่างมีประสิทธิภาพ รวมทั้งการยกระดับความสามารถในการปฏิบัติ งานให้เป็นไปตามมาตรฐานด้วยความเป็นมืออาชีพ

วันชัย มีศิริ บทความเรื่อง “นวัตกรรมเรือไฟฟ้าเพื่อการส่งเสริมการท่องเที่ยวตลาดน้ำ” พบว่า 1) เรือไฟฟ้ากับการส่งเสริมการท่องเที่ยวที่มีความต่อเนื่อง โดยมีแนวทางการส่งเสริมการเดินทางด้วยเรือไฟฟ้าในพื้นที่ตลาดน้ำและแนวทางการพัฒนาส่งเสริมเพื่อลดการใช้พลังงาน 2) เรือไฟฟ้ากับการส่งเสริมการท่องเที่ยวที่มีคุณภาพ ประกอบด้วย 1) ความใหม่หรือนวัตกรรมใหม่ 2) ประโยชน์ในเชิงเศรษฐกิจ 3) การใช้ความรู้และความคิดสร้างสรรค์ 3) เรือไฟฟ้ากับการส่งเสริมการท่องเที่ยวที่มีความสมดุล โดยมีแนวทางและแผนงานส่งเสริมเรือไฟฟ้า 1) กรอบการดำเนินงานด้านโครงสร้างพื้นฐานและกฎระเบียบการขนส่ง 2) กรอบการดำเนินงานด้านเครื่องจักรและอุปกรณ์ 3) กรอบการดำเนินงานด้านการพัฒนาบุคลากรด้านขนส่งและโลจิสติกส์ 4) กรอบการดำเนินงานด้านการบริหารจัดการขนส่ง ซึ่งการนำนวัตกรรมเรือไฟฟ้ามาส่งเสริมการท่องเที่ยวตลาดน้ำนี้เป็นประโยชน์ต่อชุมชนตลาดน้ำและผู้ประกอบการธุรกิจการท่องเที่ยวอย่างยิ่ง

แสนสุริยา รักเสมอ บทความเรื่อง “การพัฒนาทรัพยากรมนุษย์เชิงพุทธธรรม” พบว่า การพัฒนาทรัพยากรมนุษย์เป็นกิจกรรมที่สร้างขวัญกำลังใจ และสร้างแรงจูงใจให้บุคลากรในองค์กรนำศักยภาพของตนมาทำงานให้เกิดประโยชน์สูงสุดต่อองค์กรเกิดความรู้สึกที่ดี รักและถือว่เป็นส่วนหนึ่งขององค์กร ท่วมเท่กำลังการและกำลังใจพัฒนางาน เพื่อสร้างความก้าวหน้า และความมั่นคงให้กับองค์กร และการนำหลักธรรมทางพระพุทธศาสนามาประยุกต์ใช้ในการพัฒนาทรัพยากรมนุษย์จะช่วยให้องค์กรบรรลุตามวัตถุประสงค์หรือเป้าหมายที่วางไว้

สมาพร เรื่องสังข์ บทความเรื่อง “ระบบนิเวศบริการของป่าชุมชนกับคุณภาพชีวิตและสิ่งแวดล้อม” พบว่า ป่าชุมชนเป็นพื้นที่ป่าที่อยู่รอบหรืออยู่ใกล้ชุมชน คนในชุมชนใช้บริการจากระบบนิเวศป่าชุมชน 4 ด้าน ได้แก่ ด้านการเป็นแหล่งผลิต ด้านการควบคุมกลไกสมดุลธรรมชาติ ด้านวัฒนธรรม และด้านการสนับสนุน ระบบนิเวศบริการของป่าชุมชนจึงทำให้ประชากรในชุมชนมีความอยู่ดีมีสุข นอกจากนี้ป่าไม้ยังมีความสำคัญในการกักเก็บคาร์บอนในรูปของเนื้อไม้ ปัจจุบันมีการประเมินมูลค่าด้านบริการของป่าไม้เพื่อเป็นเครื่องมือประกอบการตัดสินใจ ความคุ้มค่าและความเสียหายที่อาจจะเกิดขึ้นจากโครงการเปลี่ยนแปลงการใช้ประโยชน์ที่ดินตามนโยบายของรัฐบาลหรือการสัมปทานของเอกชน

พีระ อุดมกิจสกุล บทความเรื่อง “การสร้างความผูกพันต่อองค์กรโดยการประยุกต์ใช้หลักพุทธธรรม” พบว่า องค์กรเป็นที่รวมของกลุ่มบุคคลที่มีเป้าหมายเดียวกัน ในการก่อตั้งองค์กรต้องใช้เวลาหรือพนักงานเข้าร่วมกันเป็นจำนวนมากเพื่อให้เกิดการขับเคลื่อน และเมื่อทำงานร่วมกันเป็นระยะเวลานานทำให้เกิดความผูกพันต่อกัน ทั้งหัวหน้า หรือเพื่อนร่วมงาน แต่ในบางกรณีนั้นเมื่อทำงานร่วมกันนานอาจมีความขัดแย้งในองค์กร โดยเกิดความไม่เข้าใจกัน ก็ยิ่งทำให้พนักงานเกิดความเบื่อหน่ายต่อองค์กรมากขึ้น ดังนั้นผู้เขียนได้นำหลักพุทธธรรม “ปัญญา 3” มาประยุกต์เพื่อให้เข้ากับการสร้างความผูกพันต่อองค์กร โดยเริ่มที่หลักการคิด (จินตมยปัญญา) คือ การคิดเพื่อการพัฒนาองค์กร เรียกว่า “ผูกพันด้วยหลักคิด” ต่อมาคือ การฟัง (สุตมยปัญญา) เป็นการรับฟังเสียงของบุคคลในองค์กร เพื่อให้องค์กรก้าวไปข้างหน้าได้ เรียกว่า “สร้างมิตรด้วยการรับฟัง” และสุดท้ายคือ การลงมือปฏิบัติ (ภวานามยปัญญา) ต้องมีการเปิดโอกาสให้พนักงานภายในองค์กรได้ร่วมกันลงมือปฏิบัติ เรียกว่า “รวมพลังเพื่อพัฒนาองค์กร” ทั้ง 3 อย่างนี้เป็นการประยุกต์ใช้หลักปัญญาอย่างแท้จริง เพราะการที่จะสร้างความผูกพัน ต้องมีทั้งการคิด การรับฟัง การได้ให้โอกาสลงมือ ต่อบุคลากรได้อย่างเท่าเทียมทำให้เกิดความผูกพันที่ขึ้นด้วย

คณะกองบรรณาธิการขอพระคุณคณะกรรมการกลั่นกรองบทความทุกท่านที่ได้ใช้ความเพียรพยายามชี้แนะให้มีการปรับปรุงแก้ไขงานของแต่ละท่านให้ออกมาได้อย่างถูกต้อง น่าอ่านเป็นประโยชน์ต่อแวดวงวิชาการ และท้ายสุดขอขอบคุณเจ้าของผลงานทางวิชาการและผู้มีส่วนเกี่ยวข้องทุกท่านที่ได้ทำให้มีวารสารฉบับนี้มีคุณค่าทางวิชาการที่นำไปสู่การปฏิบัติและเผยแพร่ในวงกว้างและโปรดติดตามฉบับต่อไป

ด้วยความปรารถนาดียิ่ง

พระปลัดระพิน พุทธิสารโร

พระปลัดระพิน พุทธิสารโร, ผศ.ดร.

บรรณาธิการวารสารสหวิทยาการนวัตกรรมการบริหาร

สารบัญ

กองบรรณาธิการ	(1)
คณะกรรมการกลั่นกรองบทความ	(6)
บทบรรณาธิการ	(10)
สารบัญ	(17)
บทความวิจัย :	
การประยุกต์หลักพุทธธรรมกับการมีส่วนร่วมทางการเมืองระดับท้องถิ่นของประชาชน ในจังหวัดนครสวรรค์	1
<i>บวร ชมชุนศรี</i>	1
การมีส่วนร่วมและกลไกในการจัดการทรัพยากรธรรมชาติของชุมชนท้องถิ่น กรณีศึกษา คลองท่าฉาง อำเภอท่าฉาง จังหวัดสุราษฎร์ธานี	14
<i>กนกกุล เพชรอุทัย</i>	14
มาตรการทางกฎหมายที่เหมาะสมในการกำหนดโทษประหารชีวิต สำหรับราชอาณาจักรไทยและหลักพุทธจริยธรรม	27
<i>พระครูศรีนันทวัฒน์ (นันทา นนทปญโญ), ประมาณเลิศ อัจฉริยปัญญากุล, วรพจน์ ถนอมกุล</i>	27
การบูรณาการหลักพุทธธรรมเพื่อเสริมสร้างสมรรถนะการปฏิบัติงานของบุคลากร สำนักงานเกษตรจังหวัดชลบุรี	39
<i>อวยชัย ราชชัยกุล, สุรพล สุยะพรหม, เกียรติศักดิ์ สุขเหลือ้ง</i>	39
การศึกษาเปรียบเทียบโครงสร้างและอำนาจหน้าที่ของศาลรัฐธรรมนูญแห่ง สหพันธ์สาธารณรัฐเยอรมนีและศาลรัฐธรรมนูญแห่งราชอาณาจักรไทย	52
<i>พระอุดมสิทธินายก (กำพล คุณงกโร), โกเมศ ขวัญเมือง, ประเสริฐ ลิ้มประเสริฐ</i>	52
การติดตามและประเมินผลโครงการห่วงใยใส่ใจสุขภาพและการจัดการ บริหารความเสี่ยงด้านการเงินของผู้สูงอายุ ชุมชนประสานมิตร และบางยี่เรือ เขตธนบุรี ด้วยศาสตร์แบบบูรณาการ	64
<i>อารีวรรณ เอี่ยมสะอาด, อัจฉรา แก้วน้อย, พงษ์พันธ์ นารีน้อย</i>	64
รูปแบบความสำเร็จของการจัดการซัพพลายเชน ในธุรกิจโลจิสติกส์ระหว่างประเทศ	79
<i>บุษกร ญาณสาร, กาญจนา โพธิวิชนนท์, เอื้ออัมพร ทิพย์ทิฆนพร</i>	79
การจัดการดูแลผู้ป่วยในอนาคตด้วยการแพทย์ทางไกลในประเทศไทย	92
<i>สุนันท์ ตระกูลโชคเสถียร, อนันต์ ธรรมชาลัย, ณัฐภััสสร ธนาบวรพาณิชย์</i>	92

การพัฒนาการจัดการเรียนรู้โดยใช้บริบทเป็นฐานร่วมกับกระบวนการโพลยาเพื่อส่งเสริมความสามารถในการแก้ปัญหาทางคณิตศาสตร์ เรื่อง อัตราส่วนสัดส่วน และ ร้อยละ สำหรับนักเรียนชั้นมัธยมศึกษาปีที่ 1	
<i>กฤษณา สร้อยทิพย์, ชำนาญ ปาณาวงษ์</i>	105
การรับรู้บทบาทผู้ตรวจสอบภายในของข้าราชการองค์การบริหารส่วนจังหวัดพระนครศรีอยุธยา	
<i>ศศิگانต์ รอบคอบ, แสงจิตต์ ไต่แสง</i>	120
แนวทางการพัฒนาพฤติกรรมสุขภาพของประชาชนกลุ่มเสี่ยงโรคอ้วน ตำบลนาเสียว อำเภอเมืองชัยภูมิ จังหวัดชัยภูมิ	
<i>กุลธร แก้ววิเศษ, กรรณวิวัฒน์ ช่วยอุปการ</i>	134
แนวทางการบริหารธุรกิจร้านอาหารที่มีประสิทธิภาพในเขตกรุงเทพมหานคร	
<i>นัฐชัย ไชยพรม, สุดา สุวรรณภรณ์, บุญญาดา นาสุมบุรณ์</i>	147
บทความวิชาการ:	
การพัฒนา โคนง นา อย่างยั่งยืน ตามแนวพุทธสันติวิธี	
<i>ชัยฤทธิ์ ขวัญสอน</i>	159
การฝึกสมาธิเพื่อการบำบัดโรคซึมเศร้า	
<i>หทัยรักษ์ สุโพธิ์ทอง</i>	172
การส่งเสริมความประพฤตินักเรียนและนักศึกษาตามแนวหลักศีล 5	
<i>วรินทร์ จินดาวงศ์</i>	187
วิเคราะห์แนวคิดปรัชญาการเมืองของ นิโคโล มาเคียเวลลี	
<i>กษิติศ รอดน้อย, พระชาณรงค์ ประเสริฐศรี</i>	199
การประยุกต์ใช้หลักการกฎแห่งดอกของสถาบันพลังจิต ธรรมะ จักรวาล เพื่อเสริมสร้างทักษะภาวะผู้นำในศตวรรษที่ 21 ให้มีความสามารถเหนือปัญญาประดิษฐ์	
<i>ชนภา บุญณนนท์</i>	217
การเสริมสร้างสันติสุขครอบครัวเพื่อแก้ไขปัญหาการกระทำผิดของเด็กและเยาวชน	
<i>ณัฐกิตติมา จิตรานุเคราะห์</i>	229
หลักอิทธิบาท 4 เพื่อพัฒนาประสิทธิภาพการปฏิบัติงาน	
<i>ณิชาพัฒน์ คำดี</i>	242
ความเป็นประชาธิปไตยกับความเหลื่อมล้ำในสังคม	
<i>ธิดิวุฒิ หมั่นมี</i>	254
การพัฒนาทรัพยากรมนุษย์ : ด้านการบริการของพนักงานธุรกิจคอนโตรระดับ Luxury	
<i>ประกายหยก คงรอด, กรวินท์ กังวล, ทรงศักดิ์ พุ่มสวัสดิ์</i>	271

นวัตกรรมเรือไฟฟ้าเพื่อการส่งเสริมการท่องเที่ยวตลาดน้ำ วันชัย มีศิริ	282
การพัฒนาทรัพยากรมนุษย์เชิงพุทธธรรม แสนสุริยา รักเสมอ	291
ระบบนิเวศบริการของป่าชุมชนกับคุณภาพชีวิตและสิ่งแวดล้อม สมาพร เรืองสังข์	307
การสร้างความผูกพันต่อองค์กรโดยการประยุกต์ใช้หลักพุทธธรรม พีระ อุดมกิจสกุล	321
ภาคผนวก	335
คำแนะนำสำหรับผู้แต่ง	336

การประยุกต์หลักพุทธธรรมกับการมีส่วนร่วมทางการเมืองระดับ ท้องถิ่นของประชาชนในจังหวัดนครสวรรค์*

BUDDHADHAMMA APPLICATION FOR PEOPLE'S LOCAL POLITICAL PARTICIPATION IN NAKHON SAWAN PROVINCE

บวร ขมชุมศรี

Borworn Khomchunsri

มหาวิทยาลัยมหาจุฬาลงกรณราชวิทยาลัย

Mahachulalongkornrajavidyalaya University

Corresponding Author E-mail: borworn33@gmail.com

บทคัดย่อ

การวิจัยนี้มีวัตถุประสงค์เพื่อศึกษา 1. การมีส่วนร่วมทางการเมืองระดับท้องถิ่น 2. ปัจจัยที่ส่งผลกับการมีส่วนร่วมทางการเมืองระดับท้องถิ่น และ 3. ประยุกต์หลักพุทธธรรมเพื่อส่งเสริมการมีส่วนร่วมทางการเมืองระดับท้องถิ่นของประชาชนในจังหวัดนครสวรรค์ เป็นการวิจัยแบบผสมวิธี การวิจัยเชิงคุณภาพเก็บข้อมูลจากผู้ให้ข้อมูลสำคัญจำนวน 18 รูปหรือคน และการวิจัยเชิงปริมาณ โดยเก็บข้อมูลจากประชาชนในจังหวัดนครสวรรค์ 400 กลุ่มตัวอย่าง วิเคราะห์ข้อมูลด้วยสถิติเชิงพรรณนา ได้แก่ ความถี่ ร้อยละ ค่าเฉลี่ย ส่วนเบี่ยงเบนมาตรฐาน และการวิเคราะห์สมการถดถอยพหุคูณแบบเป็นขั้นตอน

ผลการวิจัยพบว่า 1. การมีส่วนร่วมทางการเมืองระดับท้องถิ่นของประชาชน โดยภาพรวมอยู่ในระดับปานกลาง (\bar{X} =3.46) 2. ปัจจัยที่ส่งผลต่อการมีส่วนร่วมทางการเมืองระดับท้องถิ่นของประชาชน ได้แก่ ด้านระบบการเมือง อยู่ในระดับมาก (\bar{X} =3.97) และอยู่ในระดับมากทุกด้าน ดังนี้ ด้านสภาพแวดล้อมทางการเมือง (\bar{X} =3.92) ด้านวัฒนธรรมทางการเมือง (\bar{X} =3.90) และด้านอุดมการณ์ทางการเมือง (\bar{X} =3.77) ทั้ง 4 ปัจจัยสามารถอธิบายความผันแปรได้ร้อยละ 44.6 และ 3. แนวการประยุกต์หลักอปริหานิยธรรม 7 เพื่อส่งเสริมการมีส่วนร่วมทางการเมืองระดับท้องถิ่นของประชาชนในจังหวัดนครสวรรค์ ดังนี้ 1) การกระตุ้นให้เข้าร่วมกิจกรรมในรูปแบบต่าง ๆ 2) สร้างความรับผิดชอบต่อหมู่คณะ สำนักรักชุมชนที่ตนอยู่อาศัย 3) ยึดกฎข้อบังคับ เป็นแนวทางในการยึดถือปฏิบัติสร้างควมมีวินัย 4) ให้ความสำคัญกับผู้นำที่เป็นแบบอย่าง 5) ส่งเสริมประชาชนให้ได้รับสิทธิ

เสรีภาพขั้นพื้นฐาน โดยเสมอภาคและเท่าเทียมกัน 6) เคารพเสียงข้างมาก ยึดมั่นระบอบประชาธิปไตย 7) การสนับสนุนคนดี มีคุณธรรมจริยธรรม

คำสำคัญ: การประยุกต์; หลักพุทธธรรม; การมีส่วนร่วมทางการเมือง; อปปริหานิยธรรม 7

Abstract

Objectives of this research were: 1. To study political participation at the local level, 2. To study factors affecting political participation at the local level, and 3. To apply Buddhist principles to promote local political participation of the people in Nakhon Sawan Province, conducted by the mixed research methods. The qualitative research collected data from 18 key informants and quantitative research distributed questionnaires to collect data from 400 samples who were eligible voters in Nakhon Sawan Province. Data were analyzed by descriptive statistics: frequency, percentage, mean, standard deviation. and stepwise multiple regression analysis.

The results of the research were as follows: 1. Political participation at the local level of the people, by overall was at moderate level ($\bar{X}=3.46$). 2. Factors affecting people's local political participation were as follows: political system was at a high level ($\bar{X}=3.97$) and was at a high level in all aspects as follows: political environment ($\bar{X}=3.92$), political culture ($\bar{X}=3.90$) and political ideology ($\bar{X}=3.77$), and 4 factors could explain political variation by 44.6 percent. 3. Application guidelines of Aparihaniya-dhamma to promote people's political participation at the local level in Nakhon Sawan Province were as follows: 1) Encouraging participation in various forms of activities 2) Creating responsibility among the group to be grateful and to love the community where one lives. 3) Adhere to rules and regulations. It was a guideline for adhering to practice and to create discipline. 4) Give importance to exemplary leaders. 5) Encourage people to have rights, basic freedom equality and equality 6) Respect the majority vote, adhere to democracy. 7) Support good people with moral ethics.

Keywords: Application; Buddha-dhamma; Political Participation; Aparihaniya-dhamma

บทนำ

การปกครองในรูปแบบประชาธิปไตย ซึ่งประชาชนเลือกผู้แทนขึ้นมาทำหน้าที่แทนตน เป็นกลไกที่สำคัญที่สุดที่จะทำให้กระบวนการทางการเมืองการปกครองในระบบประชาธิปไตย ดำเนินไปอย่างมีประสิทธิภาพ แต่อย่างไรก็ตาม การปกครองระบอบประชาธิปไตย ประชาชนผู้เป็นเจ้าของอำนาจอธิปไตยจะต้องมีคุณสมบัติที่เอื้อหรือสนับสนุนต่อหลักการประชาธิปไตย อาทิ มีความสนใจ หรือมีความกระตือรือร้นที่จะเข้ามามีส่วนร่วมในการปกครองระบอบประชาธิปไตย (สำนักงานเลขาธิการสภาผู้แทนราษฎร, 2560) ตลอดจนกำหนดให้รัฐต้องส่งเสริมให้ประชาชนและชุมชนมีความรู้ความเข้าใจที่ถูกต้องเกี่ยวกับการปกครองระบอบประชาธิปไตยอันมีพระมหากษัตริย์ทรงเป็นประมุข และส่งเสริมให้ประชาชนและชุมชนมีส่วนร่วมในการพัฒนาประเทศด้านต่างๆ การจัดทำบริการสาธารณะทั้งในระดับชาติและระดับท้องถิ่น ตรวจสอบการใช้อำนาจอธิปไตยต่อการทุจริตและประพฤติมิชอบ รวมถึงการตัดสินใจทางการเมือง และการกระทำอื่นๆ ที่อาจมีผลกระทบต่อประชาชนหรือชุมชน นอกจากนี้ยังมีกฎหมายหลายฉบับประกันสิทธิของประชาชนด้านการมีส่วนร่วมและกำหนดหน้าที่ของภาครัฐในการเปิดให้ประชาชน เข้ามามีส่วนร่วม เช่น พระราชบัญญัติข้อมูลข่าวสารของราชการ พ.ศ. 2540 พระราชกฤษฎีกาว่าด้วยการบริหารกิจการบ้านเมืองที่ดี พ.ศ. 2546 และระเบียบสำนักนายกรัฐมนตรีว่าด้วยการรับฟังความคิดเห็นของประชาชน พ.ศ. 2548 อีกทั้งแผนยุทธศาสตร์การพัฒนาระบบราชการ ยังได้กำหนดเรื่องการมีส่วนร่วมของประชาชนไว้ด้วยเช่นกัน (อรทัย ก๊กผล, 2552)

การมีส่วนร่วมทางการเมือง (Political participation) เป็นหัวใจสำคัญในการเสริมสร้างความเข้มแข็งของระบอบประชาธิปไตย การมีส่วนร่วมทางการเมือง ยังเป็นเป้าหมายสำคัญของการพัฒนาระบบการเมืองประชาธิปไตย กล่าวคือ เป็นดัชนีชี้วัดที่สำคัญประการหนึ่งในระบอบประชาธิปไตย การเมืองในระดับท้องถิ่น จัดเป็นการเมืองที่อยู่ในระดับพื้นที่ มีผู้นำซึ่งมาจากการเลือกตั้งของประชาชนและมีความใกล้ชิดกับประชาชนในพื้นที่ ทำหน้าที่ในการบริหารราชการส่วนท้องถิ่น ในหน่วยงานที่รัฐจัดตั้งขึ้นตามหลักการกระจายอำนาจ โดยรัฐบาลส่วนกลางมอบอำนาจบางส่วนให้บริหารจัดการในท้องถิ่นของตนเอง มุ่งเน้นการแก้ไขปัญหาและสามารถตอบสนองความต้องการของประชาชนในแต่ละพื้นที่ แบ่งออกเป็น 2 รูปแบบ ประกอบด้วย 1) รูปแบบทั่วไป ได้แก่ องค์การบริหารส่วนจังหวัด (อบจ.) เทศบาล และองค์การบริหารส่วนตำบล (อบต.) และ 2) รูปแบบพิเศษ ได้แก่ กรุงเทพมหานคร และเมืองพัทยา (กรมส่งเสริมการปกครองท้องถิ่น, 2559) และจังหวัดนครสวรรค์ มีประชากรจากหลายหลายชาติพันธุ์ ที่อพยพมาตั้งรกรากตั้งแตในอดีต และผู้สูงอายุ ทำให้การมีส่วนร่วมในทางการเมืองไม่ออกสามาใช้สิทธิ์กันเท่าที่ควร

จากที่กล่าวมาแล้วข้างต้น จึงมีประเด็นที่น่าสนใจว่าประชาชนในระดับท้องถิ่นของจังหวัดนครสวรรค์ ในการหาแนวทางส่งเสริมการมีส่วนร่วมทางการเมืองระดับท้องถิ่นของประชาชนและคำนึงถึงประโยชน์ส่วนรวม มีความรับผิดชอบต่อสังคม เป็นพลเมืองที่ดี และเข้าใจในสภาวะการณ์ของการเมืองระดับท้องถิ่น และให้ความสำคัญกับการมีส่วนร่วมทางการเมือง เพื่อพัฒนาการเมืองในระดับท้องถิ่น อันจะส่งผลต่อการเมืองในระดับประเทศ และความเข้มแข็งของประชาธิปไตยต่อไป

วัตถุประสงค์การวิจัย

1. เพื่อศึกษาการมีส่วนร่วมทางการเมืองระดับท้องถิ่นของประชาชนในจังหวัดนครสวรรค์
2. เพื่อศึกษาปัจจัยการมีส่วนร่วมทางการเมืองระดับท้องถิ่นของประชาชนในจังหวัดนครสวรรค์
3. เพื่อนำเสนอการประยุกต์หลักพุทธธรรมเป็นแนวทางส่งเสริมการมีส่วนร่วมทางการเมืองระดับท้องถิ่นของประชาชนในจังหวัดนครสวรรค์

วิธีดำเนินการวิจัย

รูปแบบการวิจัย

รูปแบบการวิจัย ใช้ระเบียบวิธีแบบผสมผสานวิธี (Mixed Methodology Research) ระหว่างการวิจัยเชิงคุณภาพ (Qualitative Research) โดยเป็นการวิจัยเชิงเอกสาร (Documentary Research) การสัมภาษณ์เชิงลึก (In-depth Interview) จากผู้ให้ข้อมูลสำคัญ และวิธีวิจัยเชิงปริมาณ (Quantitative Research) โดยการวิจัยเชิงสำรวจ (Survey Research) เก็บข้อมูลด้วยแบบสอบถามจากกลุ่มตัวอย่าง มีรายละเอียดดังนี้

ประชากร กลุ่มตัวอย่าง และผู้ให้ข้อมูลสำคัญ

ประชากร ได้แก่ ประชาชนในจังหวัดนครสวรรค์ ผู้ที่มีสิทธิ์เลือกตั้ง จาก 15 อำเภอ จำนวน 567,912 คน (สำนักงานคณะกรรมการเลือกตั้งประจำจังหวัดนครสวรรค์, 2563)

กลุ่มตัวอย่าง ได้แก่ ประชาชนในจังหวัดนครสวรรค์ ที่มีสิทธิ์เลือกตั้ง จำนวน 400 คน จากประชาชนจำนวน 567,912 คน จากการคำนวณตามสูตรของทาโร่ ยามาเน่ (Yamane, 1967)

ผู้ให้ข้อมูลสำคัญ ได้แก่ เลือกแบบเจาะจงเฉพาะผู้ที่มีส่วนเกี่ยวข้องกับการเมืองระดับท้องถิ่นในจังหวัดนครสวรรค์ ได้แก่ กลุ่มพระสงฆ์ กลุ่มนักการเมืองท้องถิ่น กลุ่มผู้นำชุมชน กลุ่มข้าราชการ และกลุ่มนักวิชาการ จำนวน 18 รูป/คน

เครื่องมือในการวิจัย

เครื่องมือในการวิจัย ได้แก่ แบบสัมภาษณ์ เกี่ยวกับการมีส่วนร่วมทางการเมืองระดับท้องถิ่น ปัจจัยที่ส่งผลต่อการมีส่วนร่วมทางการเมืองระดับท้องถิ่น และการประยุกต์หลักธรรมเพื่อส่งเสริมการมีส่วนร่วมทางการเมืองระดับท้องถิ่น เป็นแบบสัมภาษณ์กึ่งโครงสร้าง การสร้างและตรวจสอบ คุณภาพเครื่องมือ ผู้วิจัยได้กำหนดเครื่องมือที่ใช้ในการวิจัยครั้งนี้เป็นแบบสัมภาษณ์ที่ผู้วิจัย สร้างขึ้นโดยใช้กรอบแนวคิดซึ่งได้ดำเนินการสร้างเครื่องมือตามขั้นตอน

แบบสอบถาม โดยการศึกษาแนวคิดและทฤษฎีต่างๆ รวมทั้งเอกสารงานวิจัยที่เกี่ยวข้อง จากแหล่งต่างๆ เนื้อหาสอดคล้องกับวัตถุประสงค์ของการวิจัยเพื่อใช้เป็นเครื่องมือในการเก็บรวบรวมข้อมูล จากแบบสอบถาม ดังนี้

ตอนที่ 1 สอบถามเกี่ยวกับปัจจัยส่วนบุคคลของผู้ตอบแบบสอบถาม เพื่อให้ทราบคุณลักษณะของกลุ่มตัวอย่างประกอบด้วย เพศ อายุ ระดับการศึกษา อาชีพ และรายได้จำนวน 5 ข้อ

ตอนที่ 2 สอบถามเกี่ยวกับการมีส่วนร่วมทางการเมืองระดับท้องถิ่นของประชาชนในจังหวัดนครสวรรค์

ตอนที่ 3 สอบถามเกี่ยวกับการประยุกต์หลักกอธิพานิยธรรมเพื่อส่งเสริมการมีส่วนร่วมทางการเมืองระดับท้องถิ่นของประชาชนในจังหวัดนครสวรรค์

การเก็บรวบรวม โดยการสัมภาษณ์เชิงลึก (In-depth Interview) จากผู้ที่มีส่วนเกี่ยวข้องกับการเมืองระดับท้องถิ่นในจังหวัดนครสวรรค์ และรวบรวมโดยการสำรวจจากประชาชน จำนวน 400 คน จากการหาสัดส่วนกลุ่มตัวอย่างจากประชากรแต่ละกลุ่ม โดยการสุ่มอย่างง่าย

การเก็บรวบรวมข้อมูล ผู้วิจัยได้จัดเก็บข้อมูลด้วยการแจกแบบสอบถามให้แก่ประชากรกลุ่มตัวอย่าง โดยผู้วิจัยและผู้ช่วยเป็นผู้ออกเก็บข้อมูล มีขั้นตอนในการดำเนินการเก็บรวบรวมข้อมูล ดังนี้ นำหนังสือขอความร่วมมือ เพื่อขอความอนุเคราะห์ในการเข้าไปทำการ จัดเก็บรวบรวมข้อมูล เกี่ยวกับการประยุกต์หลักกอธิพานิยธรรมเพื่อส่งเสริมการมีส่วนร่วมทางการเมืองระดับท้องถิ่นของประชาชนในจังหวัดนครสวรรค์

การวิเคราะห์ข้อมูล การวิเคราะห์ข้อมูล นำข้อมูลที่รวบรวมมาวิเคราะห์ด้วยเครื่องคอมพิวเตอร์และโปรแกรมสำเร็จรูป ซึ่งวิเคราะห์ข้อมูลจากแบบสอบถาม จากนั้นนำมาวิเคราะห์ด้วยโปรแกรมทางสังคมศาสตร์โดยการหาค่าเฉลี่ย (\bar{X}) และส่วนเบี่ยงเบนมาตรฐาน (S.D.) และการทดสอบสมมติฐานการวิจัยโดยการวิเคราะห์ถดถอยพหุคูณ (Multiple Regression Analysis) สรุป วิเคราะห์ และสังเคราะห์ โดยการตีความ เพื่อหาบทสรุปร่วมกันของเรื่องนั้น นำเสนอข้อมูลเป็นข้อความแบบบรรยาย

ผลการวิจัย

การมีส่วนร่วมทางการเมืองระดับท้องถิ่นของประชาชนในจังหวัดนครสวรรค์ โดยภาพรวมอยู่ในระดับปานกลาง ($\bar{X}=3.46$) เมื่อพิจารณาเป็นรายด้านเรียงตามค่าเฉลี่ยจากมากไปหาน้อย ดังนี้ ด้านการเลือกตั้ง อยู่ในระดับมาก ($\bar{X}=3.71$) ด้านการมีส่วนร่วมในการปกครองส่วนท้องถิ่น อยู่ในระดับมาก ($\bar{X}=3.56$) ด้านการมีบทบาทในชุมชน อยู่ในระดับปานกลาง ($\bar{X}=3.43$) ส่วนด้านการติดต่อกับทางราชการ อยู่ในระดับปานกลาง ($\bar{X}=3.16$) ตามลำดับ

ปัจจัยด้านปัจจัยสนับสนุนการมีส่วนร่วมทางการเมืองระดับท้องถิ่นของประชาชนในจังหวัดนครสวรรค์ โดยภาพรวมอยู่ในระดับมาก ($\bar{X}=3.89$) ดังนี้ ด้านระบบการเมือง อยู่ในระดับมาก ($\bar{X}=3.97$) รองลงมา ได้แก่ ด้านสภาพแวดล้อมทางการเมือง ($\bar{X}=3.92$) ด้านวัฒนธรรมทางการเมือง ($\bar{X}=3.90$) และด้านอุดมการณ์ทางการเมือง อยู่ในระดับมาก ($\bar{X}=3.77$) ตามลำดับ 01 ซึ่งทั้ง 4 ปัจจัย สามารถร่วมกันอธิบายความผันแปรของการมีส่วนร่วมทางการเมืองระดับท้องถิ่นของประชาชนในจังหวัดนครสวรรค์ ได้ร้อยละ 44.6

การประยุกต์หลักอภิปรายนิยธรรมเพื่อส่งเสริมการมีส่วนร่วมทางการเมืองระดับท้องถิ่นในจังหวัดนครสวรรค์ โดยภาพรวมอยู่ในระดับมาก ($\bar{X}=3.61$) ดังนี้ ด้านสักการะเคารพนับถือบูชาต่อปูชนียสถานทั้งหลาย (องค์กรทางการเมือง) ($\bar{X}=3.70$) ด้านการอารักขาคุ้มครองป้องกันธรรมแก่นักบวช (การสนับสนุนคนดี) ($\bar{X}=3.66$) ด้านสักการะเคารพ นับถือ บูชาท่านผู้ใหญ่ทั้งหลาย (การเคารพผู้อาวุโส) ($\bar{X}=3.63$) ด้านไม่ข่มเหงบังคับปกครองสตรี (สิทธิ เสรีภาพ) ($\bar{X}=3.63$) ด้านพร้อมเพรียงกันประชุม (ความรับผิดชอบ) ($\bar{X}=3.56$) ด้านไม่บัญญัติสิ่งที่ยังไม่บัญญัติ (การปฏิบัติตามกฎข้อบังคับ) ($\bar{X}=3.55$) ด้านหมั่นประชุมกันเนืองนิตย์ (ความสามัคคี) ($\bar{X}=3.53$) อยู่ในระดับมาก ตามลำดับ จากการสัมภาษณ์สรุปได้ว่า 1) ด้านหมั่นประชุมกันเนืองนิตย์ (ความสามัคคี) วัดถูกใช้เป็นศูนย์กลางของชุมชนในการประกอบกิจกรรมตามประเพณี และจัดประชุมเพื่อพบปะสนทนาแลกเปลี่ยนข้อมูลข่าวสารกันระหว่างชุมชน จึงกระตุ้นให้ประชาชนความสนใจและส่งเสริมการมีส่วนร่วมทางการเมืองยิ่งขึ้น 2) ด้านพร้อมเพรียงกันประชุม (ความรับผิดชอบ) พบว่า การเข้าไปมีส่วนร่วมในกิจกรรมของชุมชน จะทำให้ลดข้อขัดแย้งในชุมชน ประชาชนเกิดความเข้าใจและยอมรับมติ เกิดความเป็นหนึ่งเดียว และรักษาผลประโยชน์ของชุมชนมากขึ้น 3) ด้านไม่บัญญัติสิ่งที่ยังไม่บัญญัติ (การปฏิบัติตามกฎข้อบังคับ) พบว่า ความเข้มแข็งด้านวัฒนธรรมทางการเมืองที่ได้ปลูกฝังกันมาอย่างยาวนาน ทำให้เกิดจารีตประเพณีที่ดีงาม และใช้เป็นเครื่องมือในการขัดเกลาให้ประชาชนเป็นคนดี มีวินัย และมีความรับผิดชอบ 4) ด้านสักการะเคารพ นับถือ บูชาท่านผู้ใหญ่ทั้งหลาย (การเคารพผู้

อาวุโส) พบว่า การเคารพผู้อาวุโสในชุมชนท้องถิ่นของจังหวัดนครสวรรค์เกี่ยวข้องกับโครงสร้างทางการเมืองในระดับชุมชนและครอบครัว 5) ด้านไม่เข้มแข็งบังคับปกครองสตรี (สิทธิ เสรีภาพ) พบว่า อิทธิพลของสตรีมีมาตั้งแต่ในอดีต โดยเฉพาะสังคมเกษตรกรรม ปัจจุบันการเมืองในระดับประชาชนได้ให้ความสำคัญต่อสิทธิ เสรีภาพขั้นพื้นฐานของแต่ละบุคคล และความเสมอภาคและความเท่าเทียม ทำให้สตรีมีสิทธิเท่าเทียมกับชาย แต่ในทางการเมือง ปัจจุบันสตรีได้รับเลือกให้ดำรงตำแหน่งทางการเมืองมากขึ้น 6) ด้านสักการะเคารพนับถือบูชาต่อปูชนียสถานทั้งหลาย (องค์กรทางการเมือง) พบว่า การเคารพศาสนสถานในฐานะตัวแทนของศาสนา ศาสนสถานเป็นเสมือนศูนย์รวมจิตใจของประชาชน จึงเป็นรูปแบบทางวัฒนธรรมที่แสดงให้เห็นถึงการจัดระเบียบสังคม ความเป็นหนึ่งเดียว ความผูกพัน และมีส่วนช่วยในการสร้างเครือข่ายทางพุทธศาสนาให้เข้มแข็งมากยิ่งขึ้น ในทางปฏิบัติกลุ่มการเมืองจะต้องมีนโยบายที่สอดคล้องกับชุมชน โดยเฉพาะส่งเสริมความเข้มแข็งของพุทธศาสนาในการเป็นศูนย์รวมจิตใจของประชาชน 7) ด้านการอารักขาคุ่มครองป้องกันธรรมแก่นักบวช (การสนับสนุนคนดี) พบว่า ความเชื่อเกี่ยวกับผู้นำที่เปี่ยมด้วยคุณธรรมจริยธรรม เชื่อว่าคนดีหรือผู้ที่ปฏิบัติตนอยู่ในหลักจริยธรรม มีความสมณะพอเพียง และช่วยเหลือผู้ตกทุกข์ได้ยาก โดยเฉพาะนักการเมือง หากเป็นผู้ที่เปี่ยมไปด้วยคุณธรรมจริยธรรม มีความเสียสละ และทุ่มเททำงานให้แก่ส่วนรวม ประชาชนย่อมจะให้ความรักและเคารพ ให้การยอมรับ ยกย่อง เชื่อว่าผู้นำทางการเมืองที่เป็นคนดี ย่อมจะนำพาสิ่งดีๆ กลับเข้ามาสู่ชุมชน

อภิปรายผลการวิจัย

การมีส่วนร่วมทางการเมืองระดับท้องถิ่นของประชาชนในจังหวัดนครสวรรค์สามารถอภิปรายผลได้ดังนี้

จากผลการวิจัยพบว่า การมีส่วนร่วมทางการเมืองระดับท้องถิ่นของประชาชนในจังหวัดนครสวรรค์ โดยรวมอยู่ในระดับปานกลาง อภิปรายได้ว่า การไปใช้สิทธิ์เลือกตั้งระดับท้องถิ่น มีการแสดงออกแสดง ความคิดเห็น สนใจและติดตามข่าวสารทางการเมืองผ่านสื่อมวลชนต่างๆ และยอมรับเสียงข้างมาก มีความรู้พื้นฐานด้านการเมืองการปกครองรูปแบบประชาธิปไตย การเลือกตั้งการเมืองระดับท้องถิ่น เป็นกิจกรรมที่เป็นสิทธิขั้นพื้นฐานที่ทุกคนไปใช้สิทธิ มีส่วนร่วมในการปกครองส่วนท้องถิ่นบ้าง แต่ในประเด็น การมีบทบาทในชุมชน แต่การมีส่วนร่วมในเมืองในบางประเด็นที่ประชาชนไม่ค่อยได้เข้าร่วมคือการติดต่อกับทางราชการ เฉพาะในประเด็นที่เกี่ยวข้องกับประเด็นส่วนตัว ไม่มีความจำเป็นก็ไม่ติดต่อโดยเฉพาะเรื่องการเมืองซึ่งอาจทำให้เกิดภัยได้ ซึ่งสอดคล้องกับงานวิจัยของ วิชระมณ จันรอง (2564) ได้วิจัยเรื่อง “การมีส่วนร่วมทางการเมืองระดับท้องถิ่นของ

ประชาชนในองค์การบริหารส่วน ตำบลบ้านเล่า อำเภอเมืองชัยภูมิ จังหวัดชัยภูมิ” ผลการวิจัยพบว่า ระดับการมีส่วนร่วมทางการเมืองระดับท้องถิ่นของประชาชนในองค์การบริหารส่วนตำบลบ้านเล่า อำเภอเมืองชัยภูมิ จังหวัดชัยภูมิ โดยรวมอยู่ในระดับปานกลาง และยังสอดคล้องกับงานวิจัยของ พระมหาเอกกวิน ปิยวิโร (อะซิม) (2564) ได้วิจัยเรื่อง “การนำหลักพุทธธรรมมาภิบาลไปประยุกต์ ใช้ในการส่งเสริมการมีส่วนร่วมทางการเมืองของประชาชนในจังหวัดนครศรีธรรมราช” ผลการวิจัยที่พบว่า การส่งเสริมการมีส่วนร่วมทางการเมือง โดยภาพรวมอยู่ในระดับปานกลาง การตรวจสอบและวิพากษ์วิจารณ์การดำเนินงานของรัฐบาล และต่ำที่สุดคือ การสนับสนุนจากภาครัฐและฝ่ายการเมือง จากงานวิจัยของ บุศรา โพธิสุข (2558) ได้วิจัยเรื่อง “การมีส่วนร่วมทางการเมืองท้องถิ่นของประชาชน : ศึกษาเฉพาะกรณีตำบลช้างเผือก อำเภอเมือง จังหวัดเชียงใหม่” ผลการวิจัยพบว่า การมีส่วนร่วมทางการเมืองของประชาชนโดยภาพรวมอยู่ในระดับปานกลาง

ปัจจัยที่ส่งผลต่อการมีส่วนร่วมทางการเมืองระดับท้องถิ่นของประชาชนในจังหวัดนครสวรรค์ อภิปรายได้ดังนี้

1) ปัจจัยสนับสนุนการมีส่วนร่วมทางการเมือง มีอิทธิพลร่วมกันต่อการมีส่วนร่วมทางการเมืองระดับท้องถิ่นของประชาชนในจังหวัดนครสวรรค์ อภิปรายได้ว่า ปัจจัยการมีส่วนร่วมทางการเมืองระดับท้องถิ่นของประชาชนในจังหวัดนครสวรรค์ ด้านระบบการเมือง ด้านสภาพแวดล้อมทางการเมือง ด้านวัฒนธรรมทางการเมือง และด้านอุดมการณ์ทางการเมือง ส่งผลต่อการมีส่วนร่วมทางการเมือง ระบบการเมืองระดับประเทศส่งผลต่อการเมืองท้องถิ่น กลุ่มการเมืองท้องถิ่นก็เป็นฐานของการเมืองระดับประเทศ สภาพแวดล้อมทางการเมืองก็ส่งผลกับการมีส่วนร่วมทางการเมือง จะเป็นว่าจะมีกลุ่มการเมืองเป็นกลุ่มๆ แต่ละกลุ่มเป็นฐานคะแนนเสียงให้กับกลุ่มใดผลซึ่งผลการเลือกตั้งจะเป็นตัวชี้วัด ซึ่งสอดคล้องกับงานวิจัยของ ทวีศิลป์ กุลนาคดล (2550) ได้วิจัยเรื่อง “การพัฒนาการมีส่วนร่วมของชุมชนในการวางแผนชุมชนเพื่อการบูรณาการสู่การวางแผนพื้นที่จังหวัดฉะเชิงเทรา” พบว่า ปัจจัยที่เอื้อต่อกระบวนการวางแผนชุมชนแบบมีส่วนร่วมได้แก่ การจัดการ การสื่อสาร การเมือง สังคมและวัฒนธรรม แผนและโครงการพัฒนา และผู้นำ

2) หลักการบริหารนิยธรรม มีอิทธิพลและมีความสัมพันธ์กับการส่งเสริมการมีส่วนร่วมทางการเมืองระดับท้องถิ่นของประชาชนในจังหวัดนครสวรรค์ อภิปรายได้ว่า การมีส่วนร่วมจะพัฒนาไปได้โดยส่งเสริมประชาชนมีจิตสำนึกหน้าที่พลเมือง ความรับผิดชอบต่อสังคม การเคารพสิทธิและความเสมอภาคของทุกคนในสังคมอย่างเท่าเทียม เชื่อมมั่นในกฎกติกาการอยู่ร่วมกัน การวิพากษ์วิจารณ์อย่างสร้างสรรค์ ดีเพื่อก่อ อย่างมีเหตุผล เข้าร่วมแสดงออกในกิจกรรมทางการเมือง อย่างตรงไปตรงมา รักษากติกาซึ่งกัน แสดงความคิดเห็นต่อการปฏิบัติงานตามข้อกฎหมาย กล้าที่จะมีส่วนร่วมในการตรวจสอบการ

ดำเนินงานขององค์กรปกครองส่วนท้องถิ่น ยกย่องคนที่ควรยกย่อง ร่วมกันรักษาและปกป้ององค์กร หน่วยงาน เครือข่ายต่าง ๆ ในพื้นที่ ซึ่งสอดคล้องกับงานวิจัยของ ไพบุลย์ สุขเจตน์ (2563) ได้วิจัยเรื่อง “การพัฒนาความไว้วางใจทางการเมืองของประชาชนที่มีต่อนักการเมืองระดับท้องถิ่นในจังหวัดนนทบุรี” ผลการวิจัยพบว่า หลักอภิธานิยธรรม มีความสัมพันธ์กับการสร้างความไว้วางใจทางการเมืองของประชาชนในจังหวัดนนทบุรี

3. การประยุกต์หลักพุทธธรรมเพื่อส่งเสริมการมีส่วนร่วมทางการเมืองระดับท้องถิ่นของประชาชนในจังหวัดนครสวรรค์ อยู่ในระดับมาก อภิปรายได้ว่า หลักอภิธานิยธรรมมีความสัมพันธ์กับการมีส่วนร่วมทางการเมือง การเลือกตั้งต้องอาศัยความพร้อมเพรียงกันในการไปใช้สิทธิ เป็นการเคารพต่อสถาบันทางการเมืองในสังคม ทุกคนมีเสรีภาพในการเลือกเลือกใครก็ได้ที่ตนเห็นว่าเหมาะสมสามารถพัฒนาท้องถิ่นได้ ประชาชนมีส่วนร่วมในการไปใช้สิทธิเลือกตั้งระดับท้องถิ่น ตามวันเวลาที่กำหนด รักษากฎเกณฑ์กติกาการเลือกตั้ง เคารพสิทธิเสรีภาพของทุกคนในสังคม ซึ่งสอดคล้องกับงานวิจัยของ ไพบุลย์ สุขเจตน์ (2563) ได้วิจัยเรื่อง “การพัฒนาความไว้วางใจทางการเมืองของประชาชนที่มีต่อนักการเมือง ระดับท้องถิ่นในจังหวัดนนทบุรี” ผลการวิจัยพบว่า นักการเมืองต้องมีความสามัคคีในการทำงานร่วมกับหน่วยงานองค์กรต่างๆ ในพื้นที่ มีความรับผิดชอบหน้าที่ ปฏิบัติตามกฎหมายข้อบังคับในการเป็นผู้นำของประชาชน เคารพผู้อาวุโส นักการเมืองท้องถิ่น เป็นผู้ไม่ลุแก่อำนาจ รักสันติภาพและอนุรักษ์ท้องถิ่น ให้การสนับสนุน ส่งเสริม และทำตนเป็นคนประพฤดีดีเพื่อเป็นแบบอย่างแก่สังคม และงานวิจัยของ ชุมพล เฟื่องศิริ (2564) ได้วิจัยเรื่อง “การส่งเสริมความเข้มแข็งการเมืองภาคประชาชนในจังหวัดนครราชสีมา” พบว่าการส่งเสริมความเข้มแข็งการเมืองภาคประชาชนเพื่อนำไปสู่การปฏิบัติดังต่อไปนี้ 1) ด้านหมั่นประชุมกันเป็นประจำ ประชาชนมีส่วนร่วมกิจกรรมทางการเมืองโดยแสดงความคิดเห็นด้วยวิธีการประชุม 2) ด้านพร้อมเพรียงกันประชุม พร้อมเพรียงกันเลิกประชุม การประสานให้เกิดการประชุมอย่างต่อเนื่องจนเกิดเป็นการประชุมโดยพร้อมเพรียงกันและเลิกประชุมโดยพร้อมเพรียงกัน 3) ด้านปฏิบัติตามกฎหมายข้อบังคับ การส่งเสริมให้สมาชิกในกลุ่มการเมืองปฏิบัติตามมติที่ประชุม 4) ด้านเคารพนับถือผู้ใหญ่ ประชาชนจะให้ความเคารพนับถือต่อประธานที่ประชุมหรือผู้ดำเนินกิจกรรม 5) ด้านการไม่ลุแก่อำนาจ แลกเปลี่ยนความคิดเห็นมีลักษณะของการไม่ลุแก่อำนาจ รับฟังความคิดเห็นของผู้อื่น 6) ด้านรักสันติภาพ จัดเวทีทางการเมืองเพื่อสร้างสันติภาพพิจารณาความคิดเห็นของทุกคนด้วยความเป็นกลาง 7) ด้านตั้งใจสนับสนุนคนดี การสร้างเครือข่ายการเมืองภาคประชาชนเพื่อปกป้องและรักษาคนดีส่งเสริมคนดีให้

องค์ความรู้

จากการวิจัยเรื่อง การประยุกต์หลักพุทธธรรมเป็นแนวทางส่งเสริมการมีส่วนร่วมทางการเมืองระดับท้องถิ่นของประชาชนในจังหวัดนครสวรรค์ ผู้วิจัยสรุปเป็นองค์ความรู้ได้ดังนี้

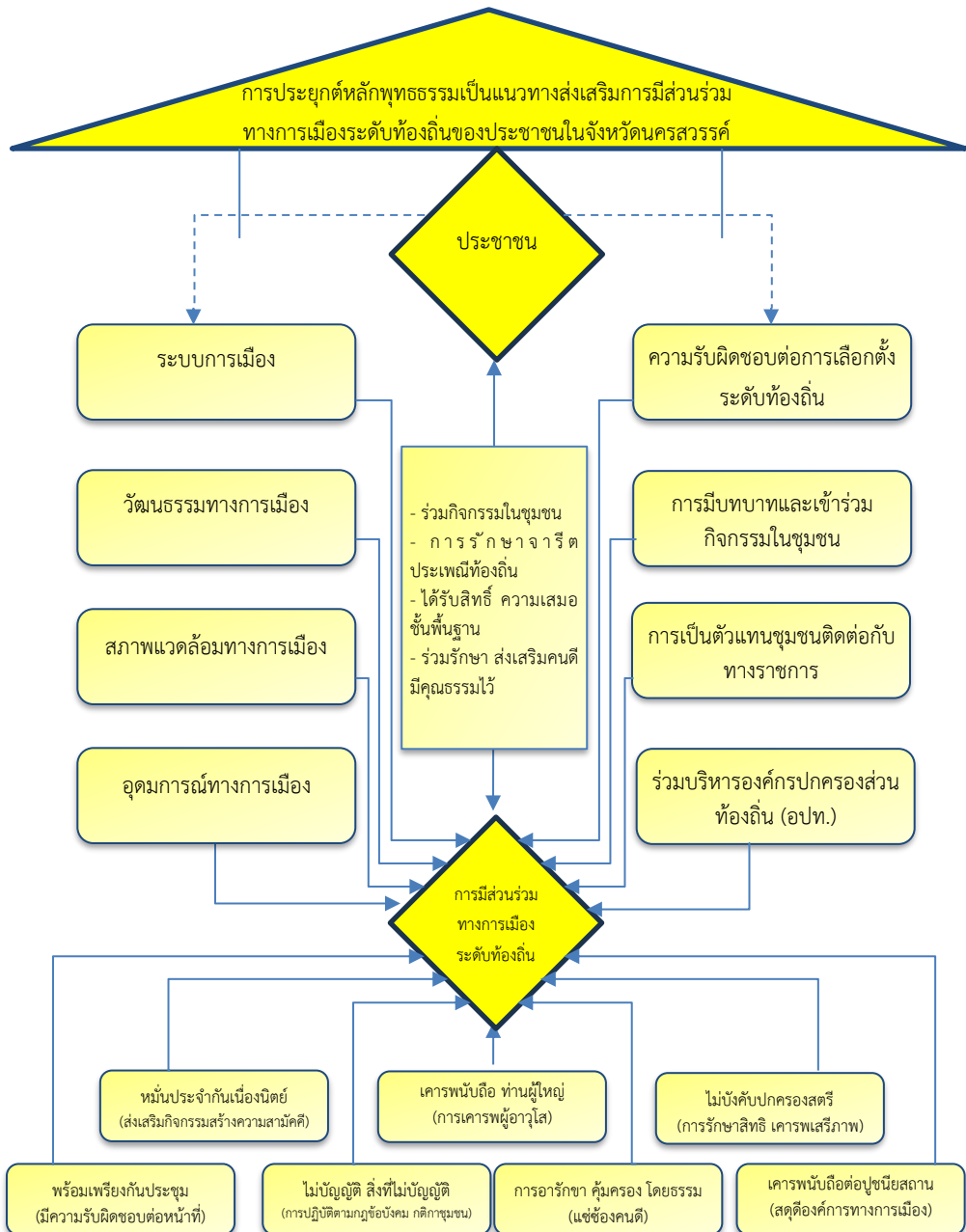

ภาพที่ 1 องค์ความรู้จากงานวิจัย

ข้อเสนอแนะ

ข้อเสนอแนะเชิงนโยบาย

จากการศึกษาวิจัยพบว่า “การประยุกต์หลักพุทธธรรมเพื่อส่งเสริมการมีส่วนร่วมทางการเมืองระดับท้องถิ่นของประชาชนในจังหวัดนครสวรรค์” ผู้วิจัยมีข้อเสนอแนะดังนี้

1 ด้านการเลือกตั้ง องค์กรปกครองส่วนท้องถิ่น ควรส่งเสริมให้ประชาชนมีความรับผิดชอบต่อหน้าที่ในสังคม ในการให้ความรู้เกี่ยวกับข้อบัญญัติกฎหมาย ระเบียบปฏิบัติ และข้อบังคับในการเลือกตั้งแก่ประชาชนทั่วไป โดยการเป็นแบบอย่างในการเป็นพลเมืองของประเทศในการปกครองตามระบอบประชาธิปไตย

2 ด้านการมีบทบาทในชุมชน องค์กรปกครองส่วนท้องถิ่น ควรมีกิจกรรมให้ประชาชนร่วมรักษาผลประโยชน์ส่วนรวมของท้องถิ่นได้

3 ด้านการติดต่อราชการ องค์กรปกครองส่วนท้องถิ่น ควรอำนวยความสะดวกแก่ประชาชนในท้องถิ่น โดยการลงพบปะสอบถามปัญหาที่ท้องถิ่นให้ช่วย

4 ด้านการมีส่วนร่วมในการปกครองส่วนท้องถิ่น องค์กรปกครองส่วนท้องถิ่น ควรส่งเสริมให้ประชาชน เข้ามามีส่วนร่วมในการตรวจสอบการบริหารงบประมาณและติดตามผลงานของนักการเมืองระดับท้องถิ่น

ข้อเสนอแนะเชิงปฏิบัติการ

1 ด้านการเลือกตั้ง องค์กรปกครองส่วนท้องถิ่น ควรจัดกิจกรรมให้ความรู้ วรรณคดี ให้ประชาชนออกมาใช้สิทธิ และข้อมูลเกี่ยวกับนักการเมืองให้ประชาชนได้ประกอบการพิจารณา โดยการปฏิบัติตน มีความรับผิดชอบต่อหน้าที่ ให้ความรู้เกี่ยวกับข้อบัญญัติกฎหมาย ระเบียบปฏิบัติ และข้อบังคับในการเลือกตั้งแก่ประชาชนทั่วไป

2 ด้านการมีบทบาทในชุมชน องค์กรปกครองส่วนท้องถิ่น ควรส่งเสริมให้จัดกิจกรรมให้ความรู้ที่เป็นกลางทางการเมือง ในรูปแบบหลักสูตรอบรมระยะสั้นแก่ประชาชนหมุนเวียนกันไปแต่ละพื้นที่

3 ด้านการติดต่อราชการ องค์กรปกครองส่วนท้องถิ่น ควรประสานงานกับส่วนราชการต่าง ๆ ในการอำนวยความสะดวกแก่ประชาชนอย่างทั่วถึง

4 ด้านการมีส่วนร่วมในการปกครองส่วนท้องถิ่น องค์กรปกครองส่วนท้องถิ่น ควรส่งเสริมการรับเรื่องจากประชาชน ข้อเสนอแนะเกี่ยวกับปัญหาและแนวทางแก้ไขในท้องถิ่น

ข้อเสนอแนะเพื่อการวิจัยครั้งต่อไป

จากข้อค้นพบในการวิจัยครั้งนี้ ผู้วิจัยมีข้อเสนอแนะเพื่อการวิจัยต่อดังนี้

1. ควรศึกษาว่าเกิดจากสาเหตุใดมีอะไรเป็นปัจจัยกระตุ้นให้สนใจและมีส่วนร่วมในการบวนการมีส่วนร่วมทางการเมือง

2. ปัจจัยสนับสนุนการมีส่วนร่วมทางการเมือง ปัจจัยระบบการเมืองที่ทำให้ประชาชนเบื่อหน่าย สภาพแวดล้อมทางการเมือง วัฒนธรรมทางการเมือง และอุดมการณ์ทางการเมืองซึ่งเป็นปัจจัยที่จะเปลี่ยนแปลงต้องใช้ระยะเวลานาน
3. ควรศึกษาหลักธรรมที่ส่งผลกับการเปลี่ยนแปลงและสร้างทัศนคติที่ดีต่อการมีส่วนร่วมทางการเมืองเป็นหลักธรรมเฉพาะบุคคล เช่น หลักสัปปริสธรรม

เอกสารอ้างอิง

- กรมส่งเสริมการปกครองท้องถิ่น. (2559). *การกล่าวหาการข่มขู่ความผิดข้อทัณฑ์หวงและพฤติกรรมกระทำความผิดขององค์กรปกครองส่วนท้องถิ่น*. กรุงเทพฯ: โรงพิมพ์ส่วนท้องถิ่น.
- ชุมพล เฟ็งศิริ. (2564). การส่งเสริมความเข้มแข็งการเมืองภาคประชาชนในจังหวัดนครราชสีมา. *วารสารวิทยาลัยสงฆ์นครลำปาง*, 10(2), 125-136.
- ทวีศิลป์ กุลนาคดล. (2550). *การพัฒนาการมีส่วนร่วมของชุมชนในการวางแผนชุมชนเพื่อการบูรณาการสู่การวางแผนพื้นที่จังหวัดฉะเชิงเทรา* (รายงานการวิจัย). กรุงเทพฯ: สำนักงานกองทุนสนับสนุนการวิจัย.
- บุศรา โพธิสุข. (2558). *การมีส่วนร่วมทางการเมืองท้องถิ่นของประชาชน : ศึกษาเฉพาะกรณีตำบลช้างเผือก อำเภอเมือง จังหวัดเชียงใหม่* (รายงานการวิจัย). พระนครศรีอยุธยา: มหาวิทยาลัยมหาจุฬาลงกรณราชวิทยาลัย.
- พระมหาเอกกวิน ปิยวิโร (อะซิม). (2564). *การนำหลักพุทธธรรมมาภิบาลไปประยุกต์ใช้ในการส่งเสริมการมีส่วนร่วมทางการเมืองของประชาชนในจังหวัดนครศรีธรรมราช* (ดุขฎฐินิพนธ์ปรัชญาดุขฎฐิบัณฑิต สาขาวิชารัฐศาสตร์). พระนครศรีอยุธยา: มหาวิทยาลัยมหาจุฬาลงกรณราชวิทยาลัย.
- ไพบูลย์ สุขเจตนิ. (2563). *การพัฒนาความไว้วางใจทางการเมืองของประชาชนที่มีต่อนักการเมือง ระดับท้องถิ่นในจังหวัดนนทบุรี* (ดุขฎฐินิพนธ์ปรัชญาดุขฎฐิบัณฑิต สาขาวิชารัฐศาสตร์). พระนครศรีอยุธยา: มหาวิทยาลัยมหาจุฬาลงกรณราชวิทยาลัย.
- วัชรมน จันรอง. (2564). การมีส่วนร่วมทางการเมืองระดับท้องถิ่นของประชาชนในองค์การบริหารส่วน ตำบลบ้านเล่า อำเภอเมืองชัยภูมิ จังหวัดชัยภูมิ. *Journal of Modern Learning Development*, 6(5), 142-154.
- สำนักงานคณะกรรมการเลือกตั้งประจำจังหวัดนครสวรรค์ (2563). สืบค้น 10 มกราคม 2566, จาก <https://www.ect.go.th/nakhonsawan/main.php?filename=index>.

- สำนักงานเลขาธิการสภาผู้แทนราษฎร. (2560). รัฐธรรมนูญแห่งราชอาณาจักรไทย พุทธศักราช 2560. กรุงเทพฯ: สำนักการพิมพ์.
- อรรถัย กักพล. (2552). คู่คิด คู่มือการมีส่วนร่วมของประชาชนสำหรับนักบริหารท้องถิ่น. กรุงเทพฯ: จริยสุนิทวงศ์การพิมพ์.
- Yamane, T. (1967). *Statistics: An Introductory Analysis* (2nd Edition). New York: Harper and Row.

การมีส่วนร่วมและกลไกในการจัดการทรัพยากรธรรมชาติของชุมชนท้องถิ่น
กรณีศึกษา คลองท่าฉาง อำเภอท่าฉาง จังหวัดสุราษฎร์ธานี *
PARTICIPATION AND MECHANISMS IN NATURAL RESOURCE MANAGEMENT
OF LOCAL COMMUNITIES: A CASE STUDY OF THA CHANG CANAL,
THA CHANG DISTRICT, SURAT THANI PROVINCE

กนกกุล เพชรอุทัย

Kanokkul Phetuthai

มหาวิทยาลัยราชภัฏสุราษฎร์ธานี

Suratthani Rajabhat University

Corresponding Author E-mail: kanokkul.phe@sru.ac.th

บทคัดย่อ

บทความวิจัยเรื่องการมีส่วนร่วมและกลไกในการจัดการทรัพยากรธรรมชาติของชุมชนท้องถิ่น กรณีศึกษา คลองท่าฉาง อำเภอท่าฉาง จังหวัดสุราษฎร์ธานี เป็นงานวิจัยเชิงคุณภาพใช้แบบสัมภาษณ์กึ่งโครงสร้างเก็บข้อมูลในพื้นที่ ต.ท่าฉาง อยู่ในพื้นที่รัศมี 10 กิโลเมตรวัดจากโรงงานอุตสาหกรรม จำนวน 33 ตัวอย่าง ประกอบไปด้วยตัวแทนจากผู้ประกอบการโรงงานอุตสาหกรรม จำนวน 5 คน ผู้นำท้องถิ่น จาก 4 ตำบล ตำบลละ 2 คน ได้แก่ ท่าฉาง เขาถ่าน ท่าเคย เสวียด จำนวน 8 คน และเจ้าหน้าที่หน่วยงานราชการ ที่เกี่ยวข้องจำนวน 5 คน และประชากรใน 4 ตำบล ตำบลละ 5 คน

จากการวิจัยพบว่า แนวทางการมีส่วนร่วมในการจัดการทรัพยากรธรรมชาติในพื้นที่คลองท่าฉางมีสภาพปัญหาที่ส่งผลทำให้เกิดความไม่เข้าใจกันระหว่างชุมชนท้องถิ่นและโรงงานอุตสาหกรรม คือ โรงงานอุตสาหกรรมในพื้นที่ตำบลท่าฉางขาดการสื่อสารข้อมูลให้กับชุมชน เช่น รายละเอียดการดำเนินการด้านผลกระทบต่อสิ่งแวดล้อม และไม่เปิดโอกาสให้ชุมชนเข้าไปมีส่วนร่วมในการจัดทำแผนหรือมาตรการลดผลกระทบต่อสิ่งแวดล้อม และยังพบว่าการมีปฏิสัมพันธ์ที่มีคุณภาพจะทำให้เกิดโครงการและกิจกรรมที่สอดคล้องกับความต้องการของชุมชน และคำนึงถึงบริบทของชุมชนที่แตกต่างกันส่งผลต่อความสัมพันธ์ที่ดีระหว่าง ชุมชนกับโรงงาน และอยู่ร่วมกันได้อย่างยั่งยืน

คำสำคัญ: การมีส่วนร่วม; การจัดการ; กลไก; โรงงานอุตสาหกรรม

Abstract

Research articles on participation and mechanisms in natural resource management of local communities: a case study of Tha Chang Canal, Tha Chang District, Surat Thani Province was the qualitative research project using a semi-structured interview script to collect data in Tha Chang Sub-District, within a 10-kilometer radius measured from industrial factories, totaling 33 key informants consisted of 5 representatives from industrial factory operators, 2 local leaders from 4 sub-districts, 2 per Tambon, namely Tha Chang, Khao Than, Tha Khoei, and Sawiat, amounting 8 people, and 5 related government officials and people in 4 Sub-Districts, 5 people per Sub-District.

It was found that the approaches for participation in natural resource management at the Khlong Tha Chang area had problems that resulted in misunderstandings between local communities and industrial factories due to factories in the community lacked communication such as the details of environmental impact actions and did not allow the community to participate in the preparation of plans or measures to reduce environmental impacts. It was also found that quality interactions led to projects and activities that met the needs of the community. and considering the different community contexts, resulting in a good relationship between community and factory and living together sustainably.

Keywords: Participation; Management; Mechanism; Industrial plant

บทนำ

แนวคิดการจัดการทรัพยากรธรรมชาติและสิ่งแวดล้อมในปัจจุบัน มุ่งให้ความสำคัญกับภาคประชาชน และชุมชนให้เข้ามามีส่วนร่วมกับรัฐในการจัดการพร้อมทั้งได้มีการพัฒนานโยบายเพื่อเป็นแนวทางในการจัดการรวมทั้งกลไกของกฎหมายเพื่อรองรับสิทธิในการจัดการให้สอดคล้องกับแนวโน้มและพัฒนาการของการจัดการทรัพยากรธรรมชาติ ในปัจจุบันการจัดการทรัพยากรธรรมชาติโดยชุมชนท้องถิ่นอยู่ภายใต้บทบาทและภาระหน้าที่ขององค์กรชุมชน โดยมีจารีตประเพณีและข้อตกลงของชุมชนเป็นกลไกสำคัญที่ชุมชนยึดถือปฏิบัติ (จริยา มหาเทียร, 2559) หากมองว่าทรัพยากรธรรมชาติและสิ่งแวดล้อมเป็นปัจจัยพื้นฐานในการดำรงชีวิตของชุมชนท้องถิ่น ชุมชนย่อมมีความสามารถที่จะดูแลควบคุมวิถีการดำรงชีวิตของตนเอง ซึ่งเป็นสิทธิในชีวิตและปัจจัย

การดำรงชีวิต ในกรณีดังกล่าวเห็นว่าทรัพยากรธรรมชาติในชุมชนโดย้อมมีอยู่เพื่อการดำรงชีพของประชาชนหรือชุมชนในท้องถิ่นนั้น

ประชาชน หรือชุมชนในท้องถิ่นนั้นย่อมต้องเป็นผู้มีสิทธิเหนือทรัพยากรนั้น ๆ ใน การที่จะอนุรักษ์และจัดการเพื่อให้ทรัพยากรธรรมชาตินั้นได้รับการดูแลรักษาเพื่อใช้ ประโยชน์ให้ยั่งยืนต่อไป การจัดการทรัพยากรธรรมชาติในพื้นที่สภาวะความเสื่อมโทรมของ สิ่งแวดล้อมจากการใช้ ประโยชน์ทรัพยากรธรรมชาติเพื่อการบริโภคและการผลิตของ มนุษย์นั้นพบปัญหาเกิด เช่น ปัญหาขาดแคลนน้ำ ปัญหาด้านคุณภาพ ได้แก่ การปนเปื้อน ของมลพิษในแหล่งน้ำทำให้การใช้ประโยชน์จากทรัพยากรน้ำมีข้อจำกัดเพิ่มมากขึ้น จาก สถานการณ์ดังกล่าวเป็นผลให้องค์การ การสหประชาชาติ (UN) ตระหนักถึงปัญหา สิ่งแวดล้อมที่เกิดขึ้นและประเทศสมาชิกต่าง ๆ ได้ร่วมกันลงนามรับรองเอกสารเรื่อง ปฏิญญาโรโอ ว่าด้วยสิ่งแวดล้อมและการพัฒนาและแผนปฏิบัติการ 21 ซึ่งถือได้ว่าเป็นแผน แม่บทของโลกเรื่องแผนปฏิบัติการสิ่งแวดล้อมและให้ชุมชนในท้องถิ่น เข้ามามีส่วนร่วมใน การจัดการสิ่งแวดล้อมเพื่อการพัฒนาที่ยั่งยืน นอกจากนี้รัฐธรรมนูญราชอาณาจักรไทย พุทธศักราช 2540 ได้ให้ความสำคัญในเรื่องการมีส่วนร่วมของประชาชนดังปรากฏใน มาตรา 79 ว่า “รัฐต้องส่งเสริมสนับสนุนให้ประชาชนมีส่วนร่วมในการสงวนบำรุงรักษาและ ใช้ประโยชน์ ประโยชน์จากทรัพยากรธรรมชาติและ ความหลากหลายทางชีวภาพ อย่างบูรณาการทั้งมีส่วนร่วมในการส่งเสริมบำรุงรักษา และคุ้มครองคุณภาพสิ่งแวดล้อมตาม หลักการพัฒนาที่ยั่งยืนตลอดจน ควบคุม และกำจัดภาวะมลพิษที่มีผลต่อสุขภาพอนามัย สวัสดิภาพ และคุณภาพของประชาชน”

พื้นที่อำเภอท่าฉาง จังหวัดสุราษฎร์ธานี เป็นพื้นที่ที่มีการตั้งอยู่ของโรงงาน อุตสาหกรรมหลายโรงงานและในขณะเดียวกันก็มีชุมชนอยู่ในบริเวณนั้นต่างปฏิเสธไม่ได้ เลยว่าไม่ว่ารับผลกระทบจากการประกอบกิจการของตัวโรงงานอุตสาหกรรมในด้านต่าง ๆ เช่น กลิ่นเหม็น เขม่าควันลอยมาในอากาศ น้ำเสียที่ปล่อยลงในคลองท่าฉางทำให้สัตว์น้ำ ตาย จากผลกระทบที่เกิดขึ้นนั้นส่งผลให้ประชาชนในท้องถิ่นเกิดความเคลือบแคลงใจใน การดำเนินงานของโรงงานอุตสาหกรรมในละแวกใกล้เคียง อีกทั้งชุมชนท้องถิ่นไม่เคยได้รับ การมีส่วนร่วมในประชาสัมพันธ์ หรือ การติดตามตรวจสอบ การดำเนินงานจากโครงการงาน อุตสาหกรรมดังกล่าว คลองท่าฉางเปรียบเสมือนหัวใจหลักของชาวบ้านในการดำเนินวิถี ชีวิตของชุมชนท้องถิ่น การทบทวนแนวคิดและทฤษฎี งานวิจัยที่เกี่ยวข้องมีดังนี้

Cohen and Uphoff (1980) เสนอรูปแบบการมีส่วนร่วมเป็น 4 แบบ 1) การมี ส่วนร่วมในการตัดสินใจ ในกระบวนการของการตัดสินใจ นั้นประการแรกสุด คือ การ กำหนดความต้องการและจัดลำดับความสำคัญ จากนั้นเลือกนโยบายและประชากรที่ เกี่ยวข้อง การตัดสินใจในช่วงเริ่มต้น การตัดสินใจในช่วงดำเนินการวางแผน และการ

ตัดสินใจในช่วงการปฏิบัติตามแผนที่วางไว้ 2) การมีส่วนร่วมในการดำเนินงาน ในส่วนที่เป็นองค์ประกอบของการดำเนินงานตามโครงการนั้นจะได้มาจากคำถามที่ว่า ใครจะทำประโยชน์ให้แก่โครงการ ได้บ้างและจะทำประโยชน์โดยวิธีใด เช่น การสนับสนุนด้านทรัพยากร การบริหารงานการประสานงานและการขอความช่วยเหลือ เป็นต้น 3) การมีส่วนร่วมในการรับผลประโยชน์ในส่วนที่เกี่ยวกับผลประโยชน์ นอกจากความสำคัญของผลประโยชน์ในเชิงปริมาณและคุณภาพแล้วยังต้องพิจารณาถึงการกระจายผลประโยชน์ภายในกลุ่ม ผลประโยชน์ของโครงการนี้รวมทั้งผลประโยชน์ในทางบวกและผลที่เกิดขึ้นในทางลบที่เป็นผลเสียของโครงการซึ่งจะเป็นประโยชน์และเป็นโทษต่อบุคคลในสังคม 4) การมีส่วนร่วมในการประเมินผล สิ่งสำคัญที่จะต้องสังเกตคือ ความเห็น ความชอบ และความคาดหวัง ซึ่งจะมีอิทธิพลสามารถแปรเปลี่ยนพฤติกรรมของบุคคลในกลุ่มได้ แนวคิดที่เกี่ยวกับการจัดการทรัพยากรทางธรรมชาติและสิ่งแวดล้อม Bruce Mitchell (2002) กล่าวว่าสิ่งที่เป็หัวใจของการจัดการทรัพยากรธรรมชาติและสิ่งแวดล้อม คือ การใช้กระบวนการพัฒนาคนและศักยภาพของคนและชุมชนเพื่อการพัฒนา รวมถึงการมีส่วนร่วมของประชาชนเป็นสำคัญ โดยในส่วนเป้าหมายของการจัดการเพื่อการพัฒนาอย่างยั่งยืนนั้นได้เสนอหลักการที่สำคัญต่อการวางแผนการจัดการทรัพยากรธรรมชาติและสิ่งแวดล้อมไว้ 7 ประการ ได้แก่ 1) หลักการปฏิบัติทางระบบนิเวศมนุษย์เป็นส่วนหนึ่งของระบบนิเวศ จำเป็นต้องพิจารณาอย่างเชื่อมโยง มีความเข้าใจในความสัมพันธ์และผลของการกระทำที่มีต่อทรัพยากรธรรมชาติและสิ่งแวดล้อม 2) หลักการปฏิบัติอย่างยั่งยืนทรัพยากรมีอยู่อย่างจำกัดจำเป็นต้องศึกษาความเหมาะสมในการใช้และจัดการสร้างความสมดุลกับความต้องการทางเศรษฐกิจ 3) หลักวิธีการแบบมีส่วนร่วมเปิดโอกาสให้สาธารณชนได้ทราบถึงการตัดสินใจโดยผ่านกระบวนการที่เปิดเผย มีระบบแลกเปลี่ยนข้อมูลข่าวสาร และมีส่วนร่วมในการจัดทำแผนและโครงการต่าง ๆ 4) หลักการเน้นปัญหาของประชาชนในพื้นที่ให้มีความสำคัญกับปัญหาที่แท้จริง จัดทำแผนอย่างผสมผสาน และจัดทำแนวทางปฏิบัติสำหรับผู้ที่ทำหน้าที่ในการบริหารโครงการ 5) หลักการจัดการอย่างเหมาะสม ตัดสินใจบนพื้นฐานข้อมูลที่ถูกต้อง มีการประสานงานและรับเอาแนวความคิดใหม่ๆ ติดตามประเมินผลปรับเปลี่ยนได้ตามสถานการณ์และมีการดำเนินการอย่างต่อเนื่อง 6) หลักความเสมอภาคให้ความสำคัญกับปัจจัยทุก ๆ ด้าน 7) หลักแห่งการมองการณ์ในอนาคต ทั้งนี้การจัดการทรัพยากรธรรมชาตินอกจากจะใช้หลักการการจัดการแบบบูรณาการแล้วจะต้องมองทรัพยากรธรรมชาติอย่างเป็นองค์รวมด้วย (Holistic Approach) เพื่อให้เกิดการพัฒนาอย่างยั่งยืน เนื่องจากปัญหาทรัพยากรมีความสัมพันธ์ที่ซับซ้อนเกี่ยวโยงกับหลายมิติ ทุกสิ่งทุกอย่างต่างเกี่ยวพันและส่งผลกระทบซึ่งกันและกันทั้งสิ้น อาจจะเป็นผลกระทบที่เกิดขึ้นทันทีหรือไม่ก็ตาม และอาจจะเกิดผลกระทบที่มนุษย์เองอาจคาดไม่ถึงก็ได้ จากงานวิจัยที่

เกี่ยวข้องกับความสำเร็จของการก่อตั้งโรงงานปูนซีเมนต์ลำปาง (ม.ป.ป) พบว่า คือ การศึกษาทำความเข้าใจบริบทของชุมชน และมุ่งสร้างประโยชน์ให้กับชุมชนผ่านกิจกรรมที่แก้ไขปัญหาประเด็นสังคม โดยผลวิจัยสรุปได้ว่า คนลำปางรักและหวงแหนทรัพยากรป่าไม้ และคนลำปางมี วัฒนธรรมที่เก่าแก่ที่กลัวว่าจะเลือนหายไป SCG จึงได้ทำผลวิจัยมาพัฒนาแผนการสื่อสารได้ดังนี้ “สร้างงาน งานความเจริญ รักษาสิ่งแวดล้อม และเป็นพลเมืองดีของลำปาง” สิ่งแวดล้อมเป็นหนึ่งใน กิจกรรมหลักที่ SCG มุ่งสร้างประโยชน์ให้กับชาวลำปาง โดยการเลือกใช้เทคโนโลยีที่ทันสมัยส่งผล กระทบต่อสิ่งแวดล้อมน้อย รวมทั้งยังส่งเสริมกิจกรรมด้านสิ่งแวดล้อม SCG จัดโครงการร่วมอนุรักษ์ ทรัพยากรป่าไม้บริเวณป่าแม่ทราย คำร่วมกับชุมชน เพื่ออนุรักษ์ป่าไม้และลดการเกิดไฟไหม้ป่า โดย การวิจัย ปลูกป่า บำรุงป่า และการสร้างฝาย เป็นต้น กิจกรรมต่างๆเหล่านี้ นอกจะสามารถแก้ไขปัญหาประเด็นด้านสิ่งแวดล้อมของชุมชนแล้วยังเสริมสร้างความเข้มแข็งของชุมชนอีกด้วย กันตภณ ปานพรหมมาศ (2560) ได้ศึกษาเรื่องพลวัตของการอยู่ร่วมกันของชุมชนกับโรงงานอุตสาหกรรมจากกรณีศึกษาพื้นที่ชุมชนอาศัยอยู่ติดพื้นที่โรงงานอุตสาหกรรมระหว่างชุมชนบ้านหัวคลองและชุมชนหมู่บ้านร่มรื่นกับบริษัท วังน้อย เบเวอเรจ จำกัด ผลการศึกษาพบว่าลักษณะการอยู่ร่วมกันระหว่างชุมชนกับโรงงานวังน้อย เบเวอเรจ มีอยู่ 2 ลักษณะ คือ ลักษณะของการสนับสนุนช่วยซึ่งกันและกัน และ ลักษณะของการขัดแย้งกัน ซึ่งความแตกต่างของลักษณะการอยู่ร่วมกันเกิดจากความแตกต่างของลักษณะของชุมชนที่ แตกต่างกันระหว่าง 2 ชุมชน กล่าวคือ ชุมชนบ้านหัวคลองเป็นชุมชนดั้งเดิมในพื้นที่ และชุมชนหมู่บ้านร่มรื่นเป็นหมู่บ้านจัดสรรโดยลักษณะของสมาชิกของชุมชนที่มีความแตกต่างระหว่างสองชุมชนมีผลต่อความกังวล ความต้องการและความคาดหวัง ที่สะท้อนของมาในรูปแบบของการมีปฏิสัมพันธ์ร่วมกัน ของคนในชุมชนในการขับเคลื่อนกระบวนการและเลือกใช้กลไกในการบรรลุเป้าหมายของชุมชนที่ต่างแตกต่างกันออกไป ดังนั้นการดำเนินการของโรงงานอุตสาหกรรมนอกจากจะต้องมีธรรมาภิบาลในการบริหารจัดการและความรับผิดชอบต่อสังคมแล้วที่เป็นพื้นฐานในการประกอบการที่ควรกระทำ โรงงานควรต้องศึกษาทำความเข้าใจบริบทของชุมชนโดยรอบเปิดโอกาสให้ชุมชนเข้ามามีส่วนร่วมในการวางแผนงานด้านสิ่งแวดล้อมและชุมชนสัมพันธ์ในฐานะผู้มีส่วนได้เสียขององค์กรเพื่อให้ชุมชน และโรงงานมีปฏิสัมพันธ์ที่ดีมีความไว้วางใจซึ่งกันและกัน ลดปัญหาความขัดแย้งและการสูญเสียที่จะเกิดขึ้นในอนาคต ก่อเกิดเป็นการอยู่ร่วมกันระหว่างชุมชนกับโรงงานอุตสาหกรรมอย่างยั่งยืน

ดังนั้นการมีส่วนร่วมในการอนุรักษ์ทรัพยากรธรรมชาติ “คลองท่าฉาง” จำเป็นจะศึกษาบริบทการอยู่ร่วมกันของชุมชนท้องถิ่นกับโรงงานอุตสาหกรรมในพื้นที่ตำบลท่าฉาง ซึ่งต้องอาศัยการมีส่วนร่วมของหน่วยงานภาครัฐ และโรงงานอุตสาหกรรม (ภาคเอกชน) และชุมชนท้องถิ่นในพื้นที่โดยการเปิดโอกาสให้ประชาชนได้เข้ามามีส่วนเกี่ยวข้องในการ

ดำเนินงานกิจกรรมอนุรักษ์ทรัพยากรธรรมชาติในลักษณะของการเข้าร่วมในการตัดสินใจร่วมดำเนินการ ร่วมรับผลประโยชน์ และการมีส่วนร่วมในการประเมินผลระหว่างหน่วยงานภาครัฐ และโรงงานอุตสาหกรรม (ภาคเอกชน) ที่เกี่ยวข้อง มีส่วนร่วมในการตัดสินใจ และมีส่วนร่วมประชุมเพื่อนำเสนอเรื่องต่าง ๆ ที่มีความจำเป็นในการจัดการหรือพัฒนาชุมชนท้องถิ่น ร่วมในการตัดสินใจวางแผนขั้นตอนการดำเนินงานของกิจกรรมพัฒนาชุมชน และมีส่วนร่วมกำหนดการใช้ทรัพยากรแหล่งของทรัพยากรที่จะใช้ในโครงการพัฒนาชุมชนท้องถิ่น

วัตถุประสงค์การวิจัย

1. ศึกษาบริบทของชุมชนคลองท่าฉาง
2. ศึกษาแนวทางการมีส่วนร่วมของชุมชนท้องถิ่น หน่วยงานภาครัฐ โรงงานอุตสาหกรรม ในการจัดการทรัพยากรชาติของชุมชนท้องถิ่น “คลองท่าฉาง”
3. ส่งเสริมความสัมพันธ์ในการอยู่ร่วมกันระหว่างชุมชนท้องถิ่นกับโรงงานอุตสาหกรรมในพื้นที่

วิธีดำเนินการวิจัย

การศึกษาครั้งนี้เป็นการวิจัยเชิงคุณภาพศึกษาค้นคว้าและเก็บรวบรวมข้อมูล โดยใช้วิธีการเก็บรวบรวมข้อมูลจากการทบทวนเอกสารที่เกี่ยวข้องและสังเกตการณ์พื้นที่จริงโดยวิธีการสัมภาษณ์เชิงลึกกับผู้ให้ข้อมูลหลัก ใช้แบบสัมภาษณ์แบบกึ่งโครงสร้าง และใช้การประชุมกลุ่ม Focus group ระหว่างชุมชนท้องถิ่น หน่วยงานราชการ และภาคเอกชน กลุ่มผู้ประกอบการที่เกี่ยวข้อง ประชากรและกลุ่มตัวอย่าง ผู้วิจัยใช้วิธีการเลือกกลุ่มตัวอย่างแบบเจาะจงประกอบไปด้วยตัวแทนจากผู้ประกอบการโรงงานอุตสาหกรรมจำนวน 5 คน ผู้นำท้องถิ่น จาก 4 ตำบล ตำบลละ 2 คน ได้แก่ ท่าฉาง เขาถ่าน ท่าเคย เสวียด จำนวน 8 คน และเจ้าหน้าที่หน่วยงานราชการ ที่เกี่ยวข้องจำนวน 5 คน และประชากรใน 4 ตำบล ตำบลละ 5 คน รวมทั้งสิ้น 33 คน ที่อยู่ใกล้พื้นที่โรงงานอุตสาหกรรมในรัศมีไม่เกิน 10 กิโลเมตร

เครื่องมือที่ใช้ในงานวิจัยชิ้นนี้คือ แบบสัมภาษณ์กึ่งโครงสร้างอย่างไม่เป็นทางการ ประเด็นคำถามที่ใช้สอบถามมีทั้งปลายเปิดและปลายปิด ให้อิสระแก่ผู้ถูกสัมภาษณ์จะมีสิทธิ์ตอบหรือไม่ก็ได้การจัดประชุมกลุ่มนั้นมีลักษณะไม่เป็นทางการเพื่อสร้างการมีส่วนร่วมกับชุมชนท้องถิ่นให้ค้นหาประเด็นคำถามการวิจัยด้วยตัวของชุมชนเอง แบบสัมภาษณ์ที่ใช้จะต้องผ่านการตรวจสอบจากผู้ทรงคุณวุฒิและคณะกรรมการพิจารณาการรับรองจริยธรรมการวิจัยในมนุษย์ สำนักวิจัยและพัฒนา มหาวิทยาลัยราชภัฏสุราษฎร์ธานี การ

ตรวจสอบข้อมูลนั้นผู้วิจัยจะให้หลักการตรวจสอบข้อมูลแบบ “สามเส้า” ต่างคน ต่างสถานที่ ต่างเวลา แล้วนำข้อมูลที่ได้อามาวิเคราะห์โดยปราศจากอคติ ให้ค่าน้ำหนักของชุดข้อมูลที่มีกลุ่มตัวอย่างมากกว่า 2 ใน 3 จึงสรุปชุดข้อมูลออกมาเป็นเสียงส่วนใหญ่ จากนั้นเข้าสู่การนำเสนอในรูปแบบการบรรยายสรุปความสัมพันธ์และความเชื่อมโยงกับวัตถุประสงค์ของข้อมูลโดยเพื่ออภิปรายผลจากการศึกษาครั้งนี้

ผลการวิจัย

บริบทพื้นที่คลองท่าฉางปัจจุบันตำบลท่าฉางมีการก่อตั้งโรงงานอุตสาหกรรมในพื้นที่เป็นจำนวนมาก จากผลการดำเนินงานของโรงงานอุตสาหกรรมในพื้นที่ได้ส่งผลกระทบต่อทรัพยากรธรรมชาติและสิ่งแวดล้อมดังกล่าวค่อนข้างมาก และมีการขยายตัวของชุมชนในพื้นที่คลองท่าฉางเป็นไปอย่างรวดเร็ว มีการถมพื้นที่สวนและพืชพันธุ์ต่าง ๆ ซึ่งส่งผลกระทบต่อสัตว์น้ำที่เคยอุดมสมบูรณ์ให้ลดลงและสูญพันธุ์ อีกทั้งยังทำลายภูมิทัศน์อันงดงามแบบเดิม ก่อให้เกิด น้ำเสีย อากาศเสีย ซึ่งสภาพดังกล่าวส่งผลกระทบต่อมนุษย์ สัตว์ และพืช นับวันยิ่งทวีความรุนแรงเพิ่มขึ้นเรื่อย ๆ การอยู่ร่วมกันของชุมชนกับโรงงานอุตสาหกรรมพบว่า โรงงานชุมชนโดยรอบมีปฏิสัมพันธ์ทั้งในเชิงบวกและเชิงลบ ด้านปฏิสัมพันธ์เชิงบวกนั้นเกิดขึ้นระหว่างชุมชน ตำบลท่าฉาง ตำบลท่าเคย ตำบลเขาถ่าน ตำบลเสียด อำเภوتاฉาง จังหวัดสุราษฎร์ธานี กับโรงงานอุตสาหกรรมในพื้นที่ท่าฉางเกิดขึ้นจากการให้ความช่วยเหลือและสนับสนุนซึ่งกันและกันในเหตุการณ์เกิดโรคระบาดโควิด-19 ปี พ.ศ. 2562 และเกิดอุทกภัยปี พ.ศ. 2563 พัฒนาและรักษาความสัมพันธ์จวบจนปัจจุบันผ่านกิจกรรมการสนับสนุนต่างๆของโรงงานอุตสาหกรรมท่าฉางในพื้นที่ เช่น แจกหน้ากากและเจลแอลกอฮอล์สำหรับล้างมือในช่วงโรคระบาดโควิด-19 มาอย่างต่อเนื่อง และแจกถุงยังชีพช่วยเหลือประชาชนหมู่บ้านที่อยู่ในบริเวณพื้นที่ กระบวนการมีส่วนร่วมและกลไกการดำเนินการจัดการทรัพยากรธรรมชาติ “คลองท่าฉาง” จากผลการศึกษาพบว่า ชุมชนท้องถิ่นมีการจัดตั้งเป็นคณะกรรมการหมู่บ้านขึ้นมาเพื่อเป็นตัวแทนของสมาชิก ชุมชนซึ่งจะมีการประชุมกันอย่างต่อเนื่องเดือนละ 1 ครั้ง และเมื่อชุมชนได้รับผลกระทบจากการดำเนินงานของโรงงาน และมีการติดตามตรวจสอบคุณภาพน้ำในคลองท่าฉางอยู่เสมอ ประชาชนคนไหนพบเห็นก็จะนำเรื่องเข้าสู่ที่ประชุม โดยคณะกรรมการมีหน้าที่สำรวจและรวบรวมความเสียหายที่เกิดขึ้น และเป็นตัวแทนในการเจรจาต่อรองกับโรงงานเพื่อแสวงหาทางออกที่ชุมชนพึงพอใจ พร้อมทั้งติดตามผลการแก้ไขปัญหาของโรงงาน โดยสรุปกระบวนการขับเคลื่อนของ ชุมชนท้องถิ่นการผ่านกลไกที่ไม่เป็นทางการ คือ คณะกรรมการหมู่บ้าน ที่มาจากการเลือกตั้ง ของสมาชิกชุมชน ผลักดันในประเด็นปัญหาที่เห็นร่วมกันของชาวชุมชน ดำเนินการอย่างเป็นระบบ และมีส่วนร่วมของสมาชิกในการระบุปัญหาและ

เสนอแนวทางในการแก้ไขปัญหาาร่วมกัน หน่วยงานภาครัฐในพื้นที่ที่เกี่ยวข้องมีบทบาทในการอนุรักษ์ทรัพยากรทางธรรมชาติได้เข้ามาจัดทำเวทีประชาคมในหมู่บ้าน เพื่อให้ชาวบ้านแสดงความคิดเห็นในเรื่องการจัดการทรัพยากรทางธรรมชาติเพื่อให้เกิดความยั่งยืน กระบวนการที่ใช้ในการให้ชาวบ้านเข้ามามีส่วนร่วมในการจัดการทรัพยากรทางธรรมชาติ คือ จัดการอบรมให้ความรู้ เรื่องความ สำคัญของทรัพยากรน้ำ การบริหารจัดการน้ำและการใช้ประโยชน์จากแหล่งน้ำ รวมถึงการปกป้องอนุรักษ์ทรัพยากรในชุมชนท้องถิ่น ผู้นำชุมชนในพื้นที่ร่วมกับประชาชนในท้องถิ่นร่วมกิจกรรมเก็บขยะในคลองท่าฉางไม่ปล่อยของเสีย หรือน้ำเสีย ลงสู่คลองท่าฉาง และทำกิจกรรมนี้ในวันสำคัญต่าง ๆ เช่น วันพ่อ วันแม่ และวันสิ่งแวดล้อมโลก ส่งเสริมความรู้ ทั้งนี้ยังส่งเสริมทักษะการเป็นวิทยากรแก่ประชาชนในท้องถิ่นเป็นผู้นำด้านการจัดการทรัพยากรธรรมชาติในท้องถิ่นของตนเองให้สามารถนำเสนอข้อมูล แก่คณะศึกษาดูงานที่มาเยี่ยมชมในพื้นที่ให้ตระหนักถึงความสำคัญของทรัพยากรในชุมชน ส่งเสริมให้แต่ละชุมชนท้องถิ่นมีกลุ่มคณะกรรมการของชุมชนท้องถิ่นที่จัดขึ้นเพื่อจัดการ ทรัพยากรทางธรรมชาติให้คงอยู่ต่อไปอย่างยาวนานของชุมชน บทบาทของคณะกรรมการอนุรักษ์ทรัพยากรธรรมชาติในชุมชนท้องถิ่นมีหน้าที่ประชาสัมพันธ์ พูดคุยทุกเวทีที่มีโอกาสใน การสร้างจิตสำนึกให้กับชาวบ้าน เช่น การประชุมหมู่บ้านประจำเดือน เพื่อพูดคุยแลกเปลี่ยน เรียนรู้ พร้อมทั้งร่วมกันวางแผนแก้ไขปัญหาาร่วมกัน

แนวทางการมีส่วนร่วมของชุมชนท้องถิ่น หน่วยงานภาครัฐและภาคเอกชนที่เกี่ยวข้องในการจัดการทรัพยากรธรรมชาติ “คลองท่าฉาง”ชุมชนท้องถิ่นในบริเวณรัศมี 10 กิโลเมตรจากโรงงานอุตสาหกรรมในพื้นที่ อ.ท่าฉาง จ.สุราษฎร์ธานี มีทรัพยากรทางธรรมชาติ “คลองท่าฉาง”ที่ใช้ประโยชน์ใน ประกอบอาชีพเป็นหลักในการทำเกษตรกรรมของประชาชนในพื้นที่ จากสภาพความเป็นอยู่ในปัจจุบันมีการพัฒนาโรงงานอุตสาหกรรมในพื้นที่เติบโตเป็นจำนวนมากเป็นผลทำให้เกิดมลพิษทางน้ำ อากาศ และดิน จากหลายสาเหตุทั้งพิสูจน์ได้แล้วและไม่สามารถพิสูจน์ได้นั้นต่างเป็นปัญหาในการอยู่ร่วมกันกับชุมชนท้องถิ่นในพื้นที่ ฉะนั้นผู้วิจัยจึงได้ศึกษากระบวนการมีส่วนร่วมของประชาชนในแต่ละชุมชนจะมีผู้นำชุมชนท้องถิ่นได้แก่ ผู้ใหญ่บ้าน กำหนดเป็นหลักในการตัดสินใจในการดำเนินการ กิจกรรมต่าง ๆ ในชุมชน ไม่ว่าจะด้วยเรื่องอะไรก็ตามเป็นตัวกลางในการประสานงานระหว่างหน่วยงานภาครัฐ ภาคเอกชนที่อยู่ในพื้นที่ให้มีส่วนร่วมในการแก้ไขปัญหาเรื่องของการจัดการทรัพยากรธรรมชาติในชุมชนท้องถิ่น หน่วยงานภาครัฐเปรียบเสมือนเวทีกลางที่เปิดพื้นที่ไกล่เกลี่ย ทำความเข้าใจ ระหว่างประชาชนในชุมชนท้องถิ่นกับโรงงานอุตสาหกรรมในพื้นที่ศึกษาตั้งนั้นกระบวนการมีส่วนร่วมของหน่วยงานภาครัฐเป็นเครื่องมือในส่วนการดำเนินงานเรื่องการประชาสัมพันธ์ข้อมูลให้ประชาชนในท้องถิ่นในรับทราบและรับเรื่องร้องทุกข์ ร้องเรียนจากผลการดำเนินงานของโรงงาน

อุตสาหกรรมในพื้นที่ จากผลการศึกษาประชาชนในพื้นที่ยังมีข้อห่วงกังวลในเรื่องผลกระทบทางด้านสิ่งแวดล้อมของโรงงานอุตสาหกรรมในพื้นที่ต้องการให้ทางโรงงานอุตสาหกรรมเปิดโอกาสให้ประชาชนในท้องถิ่นเข้าถึงการดำเนินงานมากกว่านี้ จริ่งใจในการทำงานและมีความรับผิดชอบต่อผลกระทบที่เกิดขึ้นกับชุมชนท้องถิ่น หลายภาคส่วนที่เกี่ยวข้องตั้งนั้นแนวทางการมีส่วนร่วมของชุมชนท้องถิ่น หน่วยงานภาครัฐและภาคเอกชนที่เกี่ยวข้องในการจัดการทรัพยากรธรรมชาติ “คลองท่าฉาง” สามารถสรุปเป็นแผนผังได้ดังต่อไปนี้

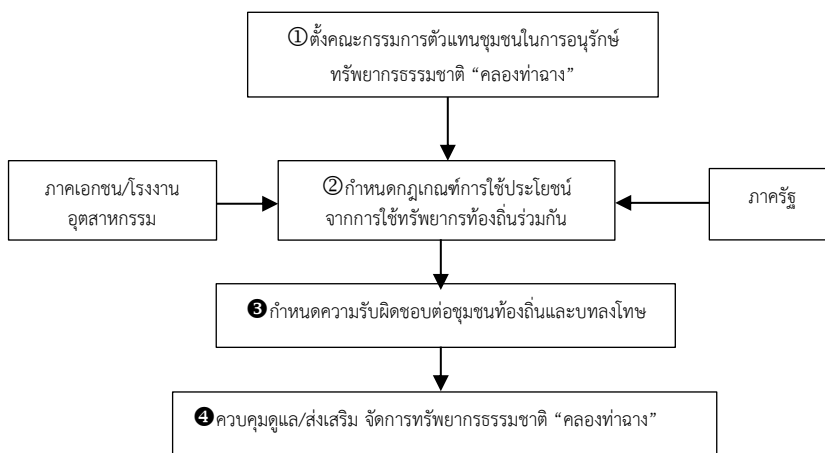

ภาพที่ 1 แผนผังการจัดการทรัพยากรธรรมชาติ “คลองท่าฉาง”

ชุมชนท้องถิ่นแต่ละหมู่บ้านมีการตั้งตัวแทนเข้ามาทำงานในคณะกรรมการการจัดการทรัพยากรธรรมชาติ “คลองท่าฉาง” ของแต่ละตำบลให้มีส่วนร่วมในการตัดสินใจในเรื่องเกี่ยวกับผลกระทบที่เกิดขึ้นกับทรัพยากรธรรมชาติในชุมชนท้องถิ่นของตนเอง ตลอดจนการดำเนินงานที่เกี่ยวข้องกับการจัดการทรัพยากรธรรมชาติในชุมชนท้องถิ่น เช่น การรับเรื่องร้องเรียนจากชาวบ้านในผลกระทบที่เกิดจากการดำเนินงานของโรงงานอุตสาหกรรมในพื้นที่ ร่วมตรวจสอบหาสาเหตุที่เกิดขึ้นของผลกระทบและประสานงานไปยังหน่วยงานภาครัฐและโรงงานอุตสาหกรรมที่เกี่ยวข้องให้ร่วมแก้ไขปัญหาที่เกิดขึ้น อีกทั้งปกป้องผลประโยชน์ของชุมชนท้องถิ่น “สิทธิชุมชน” ที่พึงจะได้รับจากการมีโรงงานอุตสาหกรรมในพื้นที่ โรงงานจะต้องมีความรับผิดชอบต่อชุมชนท้องถิ่นให้ความช่วยเหลือและสนับสนุนชุมชนท้องถิ่นให้มากที่สุดเท่าที่จะทำได้ เช่น สนับสนุนทุนการศึกษาให้แก่เด็ก สนับสนุนทุนในการจัดกิจกรรม ประเพณีที่สำคัญในชุมชนเป็นประจำทุกปีอย่างต่อเนื่อง หรือให้บริการทางด้านสาธารณสุขฟรีให้แก่ชุมชนในขณะนี้ในยุคโรคระบาดโควิด-19 อย่างต่อเนื่อง ให้ชุมชนท้องถิ่นเกิดความมั่นใจในการดำเนินงานของโรงงานอุตสาหกรรมที่มี

ความรับผิดชอบต่อชุมชนท้องถิ่น กลไกแนวทางการมีส่วนร่วมในด้านการจัดการทรัพยากรธรรมชาตินี้จะต้องอาศัยความร่วมมือจากตัวแทนโรงงานอุตสาหกรรมในพื้นที่ใกล้เคียงทุกที่และภาครัฐที่มีส่วนเกี่ยวข้องกับชุมชนท้องถิ่นและการดำเนินงานของโรงงานอุตสาหกรรมภายใต้การเคารพสิทธิชุมชนท้องถิ่น หลายภาคส่วนจะต้องมีมติ กฎเกณฑ์ หรือ ข้อตกลงร่วมในการใช้ประโยชน์จากการใช้ทรัพยากรท้องถิ่น และจะต้องร่วมกันกำหนดความรับผิดชอบต่อชุมชนท้องถิ่นและบทลงโทษสำหรับผู้ใดที่ทำลายทรัพยากรธรรมชาติในชุมชนท้องถิ่น ตลอดจนทุกฝ่ายมีส่วนร่วมในการประเมิน และตรวจสอบการดำเนินงานของโรงงานอุตสาหกรรมในพื้นที่ในกรณีที่เกิดผลกระทบต่อชุมชนท้องถิ่น ทุกฝ่ายที่เกี่ยวข้องทั้งหมดจะต้องมีหน้าที่หลักในการควบคุมดูแลและส่งเสริมการอนุรักษ์ทรัพยากรธรรมชาติ “คลองท่าฉาง” ให้ความยั่งยืนบนพื้นฐานของความร่วมมือของชุมชนท้องถิ่นเป็นหลักสำคัญ

อภิปรายผลการวิจัย

การศึกษาครั้งนี้พบว่าชุมชนท้องถิ่นมีการจัดตั้งเป็นคณะกรรมการหมู่บ้านขึ้นมาเพื่อเป็นตัวแทนของสมาชิก ชุมชน ซึ่งจะมีการประชุมกันอย่างต่อเนืองเดือนละ 1 ครั้ง และเมื่อชุมชนได้รับผลกระทบจากการดำเนินงานของโรงงาน และมีการติดตามตรวจสอบคุณภาพน้ำในคลองท่าฉางอยู่เสมอประชาชนคนไหนพบเห็นก็จะนำเรื่องเข้าสู่ที่ประชุม โดยคณะกรรมการมีหน้าที่สำรวจและรวบรวมความเสียหายที่เกิดขึ้น และเป็นตัวแทนในการเจรจาทันทีกับโรงงานเพื่อแสวงหาทางออกที่ชุมชนพึงพอใจ พร้อมทั้งติดตามผลการแก้ไขปัญหาของโรงงาน โดยสรุป กระบวนการขับเคลื่อนของ ชุมชนท้องถิ่นการผ่านกลไกที่ไม่เป็นทางการ คือ คณะกรรมการหมู่บ้าน ที่มาจากการเลือกตั้ง ของสมาชิกชุมชน ผลักดันในประเด็นปัญหาที่เห็นร่วมกันของชาวชุมชน ดำเนินการอย่างเป็นระบบ และมีส่วนร่วมของสมาชิกในการระบุปัญหาและเสนอแนวทางในการแก้ไขปัญหาาร่วมกัน หน่วยงานภาครัฐในพื้นที่ที่เกี่ยวข้องมีบทบาทในการอนุรักษ์ทรัพยากรทางธรรมชาติ ซึ่งสอดคล้องกับแนวคิดของ Bruce Mitchell (2002) กล่าวว่าสิ่งที่เป็นหัวใจของการจัดการทรัพยากรธรรมชาติ และสิ่งแวดล้อม คือ การใช้กระบวนการพัฒนาคนและศักยภาพของคนและชุมชนเพื่อการพัฒนา รวมถึงการมีส่วนร่วมของประชาชนเป็นสำคัญ โดยในส่วนเป้าหมายของการจัดการเพื่อการพัฒนาอย่างยั่งยืนนั้น และ กระบวนการมีส่วนร่วม ใช้ในการให้ชาวบ้านเข้ามามีส่วนร่วมในการจัดการทรัพยากรทางธรรมชาติ คือ จัดการอบรมให้ความรู้ เรื่องความสำคัญของทรัพยากรน้ำ การบริหารจัดการน้ำและการใช้ประโยชน์จากแหล่งน้ำ รวมถึงการปกป้องอนุรักษ์ทรัพยากรในชุมชนท้องถิ่น ผู้นำชุมชนในพื้นที่ร่วมกับประชาชนในท้องถิ่นร่วมกิจกรรมเก็บขยะในคลองท่าฉางไม่ปล่อยของเสีย หรือน้ำเสีย ลงสู่คลองท่าฉาง และทำ

กิจกรรมนี้ในวันสำคัญต่าง ๆ ตลอดจนกระบวนการสร้างการมีส่วนร่วมในด้านนี้จะต้องอาศัยความร่วมมือจากตัวแทนโรงงานอุตสาหกรรมในพื้นที่ใกล้เคียงทุกที่และภาครัฐที่มีส่วนเกี่ยวข้องกับชุมชนท้องถิ่นและการดำเนินงานของโรงงานอุตสาหกรรมภายใต้การเคารพสิทธิชุมชนท้องถิ่น หลายภาคส่วนจะต้องมีมติ กฎเกณฑ์ หรือ ข้อตกลงร่วมในการใช้ประโยชน์จากการใช้ทรัพยากรท้องถิ่น และจะต้องร่วมกันกำหนดความรับผิดชอบต่อชุมชนท้องถิ่นและบทลงโทษสำหรับผู้ใดที่ทำลายทรัพยากรธรรมชาติในชุมชนท้องถิ่น ตลอดจนทุกฝ่ายมีส่วนร่วมในการประเมิน และตรวจสอบการดำเนินงานของโรงงานอุตสาหกรรมในพื้นที่ในกรณีที่เกิดผลกระทบต่อชุมชนท้องถิ่น ทุกฝ่ายที่เกี่ยวข้องทั้งหมดจะต้องมีหน้าที่หลักในการควบคุมดูแลและส่งเสริมการอนุรักษ์ทรัพยากรธรรมชาติ สอดคล้องกับงานวิจัยของ อุดมศักดิ์ สินธิพงษ์ (2558) ได้ศึกษาเรื่องชุมชนท้องถิ่นกับการมีส่วนร่วมจัดการทรัพยากรธรรมชาติอย่างยั่งยืนชุมชนอยู่กับฐานทรัพยากรธรรมชาติ โดยจัดความ สัมพันธ์ในลักษณะที่ถือได้ว่าเป็น “สิทธิชุมชน” ที่ได้ปฏิบัติ สืบทอดกันมาตั้งแต่ในอดีต ซึ่งเป็นกระบวนการที่สัมพันธ์กัน ขององค์ประกอบด้านภูมิปัญญาในการเข้าถึงและการใช้ประโยชน์จากทรัพยากรธรรมชาติรวมไปถึงองค์ประกอบด้านอำนาจของชุมชนในการจัดการดูแลการใช้ทรัพยากรดังกล่าวในด้านอำนาจของชุมชนท้องถิ่น

องค์ความรู้

โมเดลการมีส่วนร่วมและกลไกในการจัดการทรัพยากรธรรมชาติ “คลองท่าฉาง” ได้รับความร่วมมือจากหน่วยงานภาครัฐ โรงงานอุตสาหกรรม (ภาคเอกชน) 7 ขั้นตอนดังนี้

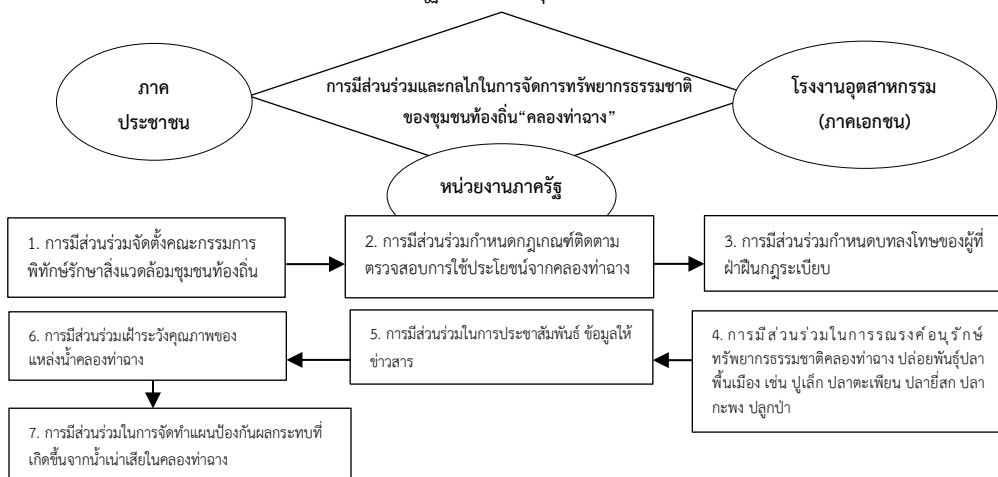

ภาพที่ 3 โมเดลการมีส่วนร่วมและกลไกในการจัดการทรัพยากรธรรมชาติของชุมชนท้องถิ่น
“คลองท่าฉาง”

แม้ว่าโรงงานอุตสาหกรรมในพื้นที่ตำบลท่าฉางมีการดำเนินกิจการที่มีความรับผิดชอบต่อสังคมทั้งในด้านการมีนโยบายในด้านความรับผิดชอบต่อสังคมและสิ่งแวดล้อม การมีกระบวนการ (process) ต่างๆที่ป้องกันและลดผลกระทบต่อสิ่งแวดล้อม และจนมีกิจกรรม (activity) เพื่อสังคมและชุมชนโดยการให้การสนับสนุนและบริจาคตามวาระต่างๆ ยังพบว่ายังมีข้อกังวล ความต้องการ และความคาดหวังของชุมชน สรุปได้ 3 ประเด็น ดังนี้ 1) โรงงานอุตสาหกรรมภาคการศึกษาข้อมูลของชุมชน โรงงานอุตสาหกรรมในพื้นที่ตำบลท่าฉาง ไม่ได้มีการปรับปรุง ข้อมูลความกังวล ความต้องการและความคาดหวังของชุมชนเลย จึงทำให้โรงงานไม่ทราบบริบทชุมชน ที่เปลี่ยนแปลงไปนำไปสู่การดำเนินกิจกรรมที่ไม่สอดคล้องกับบริบทของชุมชน 2) โรงงานอุตสาหกรรมภาคการสื่อสารกับชุมชน โรงงานอุตสาหกรรมในพื้นที่ตำบลท่าฉาง ไม่ได้มีสื่อสารถึงนโยบาย และแผนงานตลอดจนวิธีการดำเนินงานเกี่ยวกับความรับผิดชอบต่อสังคมและสิ่งแวดล้อมของโรงงาน ทั้งด้านประโยชน์ที่ชุมชนได้รับและด้านความเสี่ยงที่จะก่อขึ้นกับชุมชนทั้งทางตรงและทางอ้อม และ 3) การขาดการมีส่วนร่วมของชุมชน ในการกำหนดนโยบาย แผนงาน และวิธีการ ดำเนินงาน ที่เกี่ยวข้องและอาจจะมีผลกระทบต่อชุมชน

ข้อเสนอแนะ

ข้อเสนอแนะเชิงนโยบาย

1. ชุมชนท้องถิ่น โรงงานอุตสาหกรรม (ภาคเอกชน) และหน่วยงานภาครัฐควรจัดทำมาตรการป้องกันและลดผลกระทบที่อาจจะเกิดขึ้นกับชุมชนในอนาคต โดยการดำเนินการวิเคราะห์ความเสี่ยงในกิจกรรมต่างๆ ทุกกระบวนการของโรงงาน ที่มีโอกาสส่งผลกระทบต่อชุมชน โดยการเปิดโอกาสให้ชุมชนเข้ามามีส่วนร่วมในการวิเคราะห์ความเสี่ยง ในฐานะผู้มีส่วนได้เสียขององค์กร เพื่อเพิ่มมิติในการประเมินความเสี่ยงให้รอบด้าน และการจัดทำแผนรับมือและแก้ไขปัญหาอย่างมีประสิทธิภาพเมื่อชุมชนได้รับผลกระทบจากโรงงาน

2. ภาครัฐควรส่งเสริมการพัฒนาความรู้ความเข้าใจศักยภาพและทักษะของเจ้าหน้าที่หน่วยงานราชการหรือองค์กรปกครองส่วนท้องถิ่นในการดำเนินงานด้านการมีส่วนร่วมของประชาชนในการจัดการสิ่งแวดล้อม เพื่อให้เกิดองค์ความรู้และทักษะในการดำเนินกิจกรรมด้านสิ่งแวดล้อม ตลอดจนสามารถนำไปถ่ายทอดให้กับประชาชนในท้องถิ่นได้

ข้อเสนอแนะการทำวิจัยในครั้งต่อไป

ควรเพิ่มประเด็นศึกษาการมีส่วนร่วมของหน่วยภาครัฐในระดับจังหวัดในเรื่องของงบประมาณของภาครัฐที่จัดสรรในงานพัฒนาชุมชนท้องถิ่นสำหรับการจัดการสิ่งแวดล้อม

แผนงาน โครงการต่าง ๆ ความสำเร็จที่เกิดขึ้นจริงในการทำงานในการทำงานร่วมกับชุมชนท้องถิ่นอย่างยั่งยืน และศึกษาแผนงานของหน่วยภาครัฐในระดับจังหวัดในด้านนโยบาย มาตรการกำกับดูแลกิจการโรงงานอุตสาหกรรมในพื้นที่ศึกษา

เอกสารอ้างอิง

- กันตภณ ปานพรหมมาศ. (2560). พลวัตของการอยู่ร่วมกันของชุมชนกับโรงงานอุตสาหกรรมจากกรณีศึกษาพื้นที่ชุมชนอาศัยอยู่ติดพื้นที่โรงงานอุตสาหกรรมระหว่างชุมชนบ้านหัวคลองและชุมชนหมู่บ้านร่มรื่นกับบริษัท วังน้อย เบเวอเรจ จำกัด (ปริญญารัฐศาสตรมหาบัณฑิต สาขาบริหารรัฐกิจและกิจการสาธารณะ). กรุงเทพฯ: สำนักพิมพ์มหาวิทยาลัยธรรมศาสตร์.
- จரியา มหาเทียร. (2559). การจัดการทรัพยากรธรรมชาติและสิ่งแวดล้อม. *วารสารเศรษฐศาสตร์ปริทรรศน์*, 3(2), 129-141.
- รัฐธรรมนูญแห่งราชอาณาจักรไทย. (2540,11 ตุลาคม). *ราชกิจจานุเบกษา ฉบับกฤษฎีกา*. เล่มที่ 114 ตอนที่ 55 ก.
- อุดมศักดิ์ สินธิพงษ์. 2558. ชุมชนท้องถิ่นกับการมีส่วนร่วมจัดการทรัพยากรธรรมชาติอย่างยั่งยืน. *วารสารนักบริหาร*, 35(1), 104-113.
- Bruce Mitchell. (2002) . *Resource & Environmental Management*. by Routledge. Retrieved on 1 October 2020, from <https://bit.ly/3xngZQL>.
- Cohen, J. M., & Uphoff, N. T. (1980). *Participation place in rural development: Seeking clarity through specificity, world development*. New York: Cornell University.

มาตรการทางกฎหมายที่เหมาะสมในการกำหนดโทษประหารชีวิต สำหรับราชอาณาจักรไทยและหลักพุทธจริยธรรม*

APPROPRIATE LEGAL MEASURES TO IMPOSE THE DEATH PENALTY FOR THE KINGDOM OF THAILAND AND BUDDHIST ETHICS PRINCIPLES

พระครูศรีนันทวัฒน์ (นันทา นนทปญโญ), ประมาณเลิศ อัจฉริยปัญญากุล, วรพจน์ ถนอมกุล

Phrakhru Srinonthawat (Nanta Nuntapunyo), Pramarnlert Archariyapanyakul,

Worapote Thanomkul

มหาวิทยาลัยมหาจุฬาลงกรณราชวิทยาลัย

Mahachulalongkornrajavidyalaya University

Corresponding Author E-mail: sathaphorn.mcu@gmail.com

บทคัดย่อ

บทความนี้มีวัตถุประสงค์ คือ 1. เพื่อศึกษาถึงที่มา แนวคิด ทฤษฎี วิวัฒนาการ วิธีการและกฎหมายต่างๆ ที่เกี่ยวข้องกับการลงโทษประหารชีวิต 2. เพื่อศึกษาถึงมาตรการในการบังคับใช้โทษประหารชีวิตตามกฎหมายของราชอาณาจักรไทย 3. เพื่อศึกษาถึงการกำหนดบทลงโทษและสัดส่วนของการลงโทษที่เหมาะสมกับสภาพของความผิดตามกฎหมายของราชอาณาจักรไทยและหลักพุทธจริยธรรม รูปแบบวิธีดำเนินการวิจัยแบบเอกสาร การรวบรวมและสังเคราะห์งานวิจัยที่เกี่ยวข้องกับโทษประหารชีวิตทั้งภายในประเทศและต่างประเทศ ทั้งที่เป็นความเป็นมา แนวคิดและทฤษฎีที่เกี่ยวข้องกับการลงโทษประหารชีวิต วิเคราะห์ข้อมูลโดยการพรรณานำเสนอหาสรุปให้สอดคล้องกับวัตถุประสงค์การวิจัย

ผลการวิจัยพบว่า 1. แนวคิด ทฤษฎี วิวัฒนาการ วิธีการและกฎหมายต่างๆ ที่เกี่ยวข้องกับการลงโทษประหารชีวิต พบว่า โทษประหารชีวิต เป็นวิธีการลงโทษประเภทหนึ่ง ซึ่งถูกนำมาใช้ในกระบวนการยุติธรรม ทางอาญาตั้งแต่ในอดีตจนถึงปัจจุบัน โดยโทษประหารชีวิตมีลักษณะทั่วไป 2. มาตรการในการบังคับใช้โทษประหารชีวิตตามกฎหมายของราชอาณาจักรไทย พบว่า กฎหมายที่มีบทบัญญัติเกี่ยวกับการลงโทษประหารชีวิตตามกฎหมายของราชอาณาจักรไทยนั้น มีอยู่ด้วยกันหลายฉบับ ไม่ว่าจะเป็นกฎหมายที่กำหนดบทลงโทษหรือวิธีการบังคับโทษ 3. การกำหนดบทลงโทษและสัดส่วนของการลงโทษที่เหมาะสมกับสภาพของความผิดตามกฎหมายของราชอาณาจักรไทยและหลักพุทธ

จริยธรรม พบว่า ความเหมาะสมของโทษประหารชีวิตในความผิดตามกฎหมายอาญา ได้แก่ หลักความเหมาะสมในทางนิติศาสตร์ หลักอาชญาวิทยา หลักนิติเศรษฐศาสตร์และหลักพุทธจริยธรรม

คำสำคัญ: มาตรการทางกฎหมาย; การกำหนดโทษประหารชีวิต; หลักพุทธจริยธรรม

Abstract

Objectives of this article were: 1. To study the origins, concepts, theories, evolution, methods, and laws of the death penalty, 2. To study measures to enforce the death penalty according to the laws of the Kingdom of Thailand, and 3. To study the appropriate degree and portions of penalty in relation to the offense in line with the laws of Kingdom of Thailand and the Buddhist ethics, conducted by documentary research by compiling and synthesis of research related to the death penalty both domestically and internationally regarding the origin, concepts and theories related to capital punishment, analyzed the data by describing the summary content in accordance with the research objectives.

The research results showed that: 1. Concepts, theories, evolution, methods and laws in connection with the death penalty were found that the death penalty was a kind of punishment which was used in the judicial process to deal with criminal acts from the past to the present. The death penalty was general in nature. 2. Measures to enforce the death penalty according to the laws of the Kingdom of Thailand. There are several editions together. Whether it is a law that determines punishment or method of enforcement. 3. Determining the punishment and the proportion of punishment that is appropriate to the offenses under the law of the Kingdom of Thailand and Buddhist ethics, it was found that the suitability of the death penalty was the appropriateness by laws, criminology, laws, and economics ad Buddhist ethics.

Keywords: Provision control system, Imposition of death penalty, Buddhist Ethics

บทนำ

สืบเนื่องจากในช่วงหนึ่งทศวรรษที่ผ่านมาหลายประเทศทั่วโลกต่างมีการ ทบทวน เรื่องการยกเลิกโทษประหารชีวิต หรือการพักการประหารชีวิต (Moratorium) ตามมติที่ ประชุมสมัชชาใหญ่แห่งสหประชาชาติ เนื่องจากโทษประหารชีวิตเป็นการตัดขาดบุคคลที่ กระทำความผิดออกจากสังคมอย่างถาวร และเป็นการลงโทษที่ปฏิเสธสิทธิมนุษยชนขั้น พื้นฐานสำหรับบุคคลโดยในปี พ.ศ. 2555 ประเทศสมาชิกสหประชาชาติได้ยกเลิกโทษ ประหารชีวิตแล้ว 140 ประเทศ ได้แก่ ประเทศในกลุ่มสหภาพยุโรปทั้งหมด (ยกเว้น สาธารณรัฐเบลารุสเท่านั้น) ทวีปอเมริกาเกือบทั้งหมด (ยกเว้นสหรัฐอเมริกา รัฐต่าง ๆ ส่วนใหญ่ยังคงมีโทษประหารชีวิต โดยมีบางรัฐได้ยกเลิกโทษประหารชีวิตหรือหยุดการ ลงโทษประหารชีวิต) ประเทศในภูมิภาคอื่นๆ ได้ยกเลิกโทษประหารชีวิต หรือมีแนวโน้มที่ จะยกเลิกโทษประหารชีวิต ประเทศที่ยังคงมีโทษประหารชีวิตมีจำนวน 58 ประเทศ ซึ่ง ประเทศที่ยังคงมีโทษประหารชีวิต ปรากฏว่า มีประเทศจำนวนไม่ถึงครึ่งหนึ่งมีการนำโทษ ประหารชีวิตมาใช้จริง ได้แก่ ประเทศในแอฟริกา เอเชีย ประเทศในตะวันออกกลาง รวมทั้ง ราชอาณาจักรไทย (สำนักงานคณะกรรมการสิทธิมนุษยชนแห่งชาติ, 2557)ราชอาณาจักร ไทยเป็นหนึ่งในประเทศที่มีการใช้โทษประหารชีวิตมาเป็นระยะเวลาอันยาวนานนอกจากนี้ ปัจจุบันราชอาณาจักรไทยเป็นหนึ่งในประเทศที่ยังคงมีโทษประหารชีวิตเป็นโทษสูงสุด สำหรับลงโทษผู้กระทำความผิดในคดีร้ายแรง เพียงแต่ได้มีการปรับเปลี่ยนรูปแบบของการ ประหารชีวิตให้มีความนุ่มนวลมากขึ้น โดยเปลี่ยนจากรูปแบบของการประหารชีวิตในอดีต ที่มีความโหดร้ายทารุณ อาทิ การประหารชีวิตด้วยการตัดศีรษะ การยิงเป้า ไปสู่รูปแบบ การประหารชีวิตด้วยการฉีดยาพิษในปี พ.ศ. 2546

การลงโทษผู้กระทำความผิดหรืออาชญากรรมนั้นมีอยู่หลายวิธี ซึ่งการลงโทษตาม ประมวลกฎหมายอาญานั้น มาตรา 18 บัญญัติว่า “โทษสำหรับลงแก่ผู้กระทำความผิดมี ดังนี้ (1) ประหารชีวิต (2) จำคุก (3) กักขัง (4) ปรับ (5) ริบทรัพย์สิน วรรคสอง โทษ ประหารชีวิตและโทษจำคุกตลอดชีวิตมิให้นำมาใช้บังคับแก่ผู้ซึ่งกระทำความผิดในขณะที่ มีอายุต่ำกว่าสิบแปดปี วรรคสาม ในกรณีผู้ซึ่งกระทำความผิดในขณะที่มีอายุต่ำกว่าสิบแปดปี ได้กระทำความผิดที่มีระวางโทษประหารชีวิตหรือจำคุกตลอดชีวิต ให้ถือว่าระวางโทษ ดังกล่าวได้เปลี่ยนเป็นระวางโทษจำคุกห้าสิบปี” (พิชัย นิลทองคำ, 2552)

สำหรับการประหารชีวิตในราชอาณาจักรไทยนั้น การประหารชีวิตด้วยอาวุธปืนได้ ถูกยกเลิกไปเมื่อวันที่ 18 กันยายน พ.ศ. 2546 เนื่องจากรัฐบาลได้มีการเสนอแก้ไข พระราชบัญญัติแก้ไขเพิ่มเติมพระราชบัญญัติให้ใช้ประมวลกฎหมายอาญา (ฉบับที่ 16) พ.ศ. 2546 (พระราชบัญญัติแก้ไขเพิ่มเติมประมวลกฎหมายอาญา, 2546) โดยแก้ไขมาตรา 19 เป็นว่า “ผู้ใดต้องโทษประหารชีวิตให้ดำเนินการด้วยวิธีฉีดยาหรือสารพิษให้ตาย” ซึ่งได้

มีการประกาศในราชกิจจานุเบกษา เริ่มมีผลบังคับใช้ในวันที่ 19 ตุลาคม พ.ศ. 2546 ในขณะที่มาตรา 6 แห่งพระราชบัญญัติประมวลกฎหมายอาญาทหาร พ.ศ. 2454 ยังคงมีผลบังคับใช้อยู่ รัฐธรรมนูญแห่งราชอาณาจักรไทย พุทธศักราช 2560 มาตรา 4 บัญญัติว่า “ศักดิ์ศรีความเป็นมนุษย์ สิทธิ เสรีภาพ และความเสมอภาคของบุคคลย่อมได้รับการคุ้มครองปวงชนชาวไทยย่อมได้รับความคุ้มครองตามรัฐธรรมนูญเสมอกัน” และมาตรา 28 บัญญัติว่า “บุคคลย่อมมีสิทธิและเสรีภาพในชีวิตและร่างกาย” (รัฐธรรมนูญแห่งราชอาณาจักรไทย พุทธศักราช 2560, 2560)

อนึ่งหากผู้ปกครองตั้งอยู่ในหลักพุทธจริยธรรม คือหลักทศพิธราชธรรม รวมทั้งหลักพรหมวิหารธรรมอย่างสมบูรณ์บริบูรณ์แล้ว การที่เขาสั่งประหารชีวิตผู้ที่ประพฤติชั่ว นั้น คำสั่งย่อมไม่เกิดจากเจตนาที่เป็นอกุศล แต่เกิดจากกุศล กล่าวคือ หวังความสงบสุขของบ้านเมือง เป็นการปฏิบัติตามกฎหมาย และผู้ปกครองนั้นก็จะเป็นผู้ที่ประสบความสำเร็จในการบริหาร การจัดการปกครองได้เป็นอย่างดี สามารถสร้างความมั่นคง ความเป็นปึกแผ่น สามัคคีให้เกิดขึ้นภายในรัฐหรือชุมชนของตนได้ อันจะส่งผลให้สังคมมีความสุขสงบ ปราศจากการบังคับหรือลงโทษ

บทความนี้มีประเด็นน่าสนใจยิ่งว่าในขณะที่ประเทศส่วนใหญ่ทั่วโลกได้มีการยกเลิกโทษประหารชีวิต แต่เหตุใดราชอาณาจักรไทยจึงยังคงใช้โทษประหารชีวิต มีแนวทางหรือมาตรการอย่างไรที่จะมีการยกเลิกโทษประหารชีวิตในราชอาณาจักรไทย หรือหามาตรการทางกฎหมายที่เหมาะสมมาลงโทษแก่ผู้กระทำความผิดได้อย่างพอเหมาะ พอควร แก่โทษานุโทษ ผู้วิจัยมุ่งหมายที่จะศึกษามาตรการทางกฎหมายที่เหมาะสมที่จะนำมาใช้บังคับการลงโทษประหารชีวิต โดยมีความมุ่งหวังว่าจะกำหนดมาตรการบังคับโทษให้มีความชัดเจน สามารถบังคับใช้ได้ และกำหนดมาตรการการลงโทษให้ได้สัดส่วนกับความผิดที่ได้กระทำลงให้ต้องตามวัตถุประสงค์ในการลงโทษที่เหมาะสมกับสภาพความผิดตามกฎหมายของราชอาณาจักรไทยต่อไปในอนาคต

วัตถุประสงค์การวิจัย

1. เพื่อศึกษาถึงที่มา แนวคิด ทฤษฎี วิวัฒนาการ วิธีการและกฎหมายต่างๆ ที่เกี่ยวข้องกับการลงโทษประหารชีวิต
2. เพื่อศึกษาถึงมาตรการในการบังคับใช้โทษประหารชีวิตตามกฎหมายของราชอาณาจักรไทย
3. เพื่อศึกษาถึงการกำหนดบทลงโทษและสัดส่วนของการลงโทษที่เหมาะสมกับสภาพของความผิดตามกฎหมายของราชอาณาจักรไทยและหลักพุทธจริยธรรม

วิธีดำเนินการวิจัย

การดำเนินการวิจัย ใช้รูปแบบการศึกษาทางเอกสาร (Documentary Research) ศึกษาวิเคราะห์เกี่ยวกับสัดส่วนการกำหนดโทษ มาตราการบังคับโทษ ตลอดจนแนวทางในการบังคับใช้โทษประหารชีวิตตามกฎหมายไทย และศึกษามาตรการการบังคับใช้โทษประหารชีวิตที่เหมาะสมกับสภาพของสังคมไทย ศึกษาความผิดในประมวลกฎหมายอาญา และกฎหมายพิเศษอื่นๆ ที่มีโทษทางอาญาเป็นหลัก โดยพิจารณาประกอบกับความผิดในกฎหมายตราสามดวง กฎหมายลักษณะอาญา ร.ศ. 127 รวมถึงกติการะหว่างประเทศว่าด้วยสิทธิพลเมืองและสิทธิทางการเมือง ค.ศ. 1966 (International Covenant on Civil and Political Rights 1966 (ICCPR)) และเอกสารทางกฎหมายระหว่างประเทศอื่นๆ

วิธีดำเนินการวิจัยประกอบด้วย การรวบรวมและสังเคราะห์งานวิจัยที่เกี่ยวข้องกับโทษประหารชีวิตทั้งภายในประเทศและต่างประเทศ ทั้งที่เป็นความเป็นมา แนวคิดและทฤษฎีที่เกี่ยวข้องกับการลงโทษประหารชีวิต พัฒนาการเกี่ยวกับการลงโทษประหารชีวิตในประเทศและต่างประเทศ รวมทั้งสถานการณ์เกี่ยวกับกาสรลงโทษประหารชีวิตในปัจจุบัน สิทธิมนุษยชนกับโทษประหารชีวิต และโทษประหารชีวิตกับหลักการที่สำคัญในสังคม เพื่อนำไปสู่แนวทางในการวิเคราะห์มาตรการทางกฎหมายที่เหมาะสมกับการกำหนดโทษประหารชีวิตในราชอาณาจักรไทย

ผลการวิจัย

1. แนวคิด ทฤษฎี วิวัฒนาการ วิธีการและกฎหมายต่างๆ ที่เกี่ยวข้องกับการลงโทษประหารชีวิต พบว่า โทษประหารชีวิต เป็นวิธีการลงโทษประเภทหนึ่ง ซึ่งถูกนำมาใช้ในกระบวนการยุติธรรม ทางอาญาตั้งแต่ในอดีตจนถึงปัจจุบัน โดยโทษประหารชีวิตมีลักษณะทั่วไป ดังต่อไปนี้

1.1. โทษประหารชีวิตเป็นโทษทางอาญา โทษประหารชีวิตเป็นโทษประเภทหนึ่งตามบทบัญญัติ มาตรา 18 แห่งประมวลกฎหมายอาญา โดยเป็นโทษที่ร้ายแรงที่สุดในบรรดาโทษทั้งหมด (ทวีเกียรติ มีนะกนิษฐ, 2555) มีผลในทางกำจัดมิให้ผู้ต้องโทษกระทำความผิดได้อีกอย่างเด็ดขาด และเสียค่าใช้จ่ายในการกำจัดน้อยที่สุด (จิตติ ติงศรัทย์, 2546)

1.2. วิวัฒนาการของโทษประหารชีวิต การกำหนดโทษในกฎหมายตราสามดวงนั้น ในแต่ละมาตราจะมีการกำหนดโทษไว้หลายประเภท (ณรงค์ ใจหาญ และคณะ, 2549) ซึ่งความผิดส่วนใหญ่จะมีการกำหนดโทษประหารชีวิตไว้ด้วยเสมอ โดยจะปรากฏในกฎหมายตราสามดวงในลักษณะการลงพระราชอาชญาอันเป็นโทษที่ลงต่อชีวิตใน 4 ลักษณะ ได้แก่ การประหารชีวิตเฉพาะตัวผู้กระทำผิด การประหารชีวิตเจ็ดชั่วโคตร การประหาร ชีวิตและประจານ และการประหารชีวิตและริบราชบาตร โดยจะใช้วิธีการตัด

ศีระเป็นส่วนใหญ่ แต่ ทางปฏิบัติมักถูกนำมาใช้แต่ในความผิดที่รุนแรง เช่น ความผิดฐาน กระบฏ ความผิดเกี่ยวกับ พระมหากษัตริย์ และความผิดต่อพระพุทธศาสนาบางฐาน โดย จะกระทำด้วยวิธีการโหดร้ายทารุณซึ่ง มีทั้งสิ้น 21 สถาน อย่างไรก็ตาม ไม่ปรากฏหลักฐานว่า ได้มีการลงโทษผู้กระทำความผิดด้วยโทษลักษณะ ดังกล่าว (กรมศิลปากร, 2566) จึงมีนัก กฎหมายให้ความเห็นว่า โทษประหารชีวิตลักษณะนี้ มีขึ้นเพื่อข่มขู่ ยับยั้งและป้องปรามมิ ให้ประชาชนกระทำความผิดเท่านั้น (วินัย พงศ์ศรีเพียร และ กฤษฎา บุญสมิต, 2547)

1.3) วิธีการและกฎหมายต่างๆ ที่เกี่ยวข้องกับการลงโทษประหารชีวิต เมื่อ พิจารณาถึงความเหมาะสมของโทษประหารชีวิตในความผิดอาญาแล้ว จะพบว่า นอกเหนือจากนโยบายในทางอาญาของรัฐแล้ว ปัจจัยที่ทำให้โทษประหารชีวิตทวีความ รุนแรงขึ้นใน หลายประเทศ ส่วนใหญ่อาจพบได้ในปัจจัยหลัก 2 ประการ ได้แก่ ประการ แรก คือ แรงกดดันทางการเมือง กล่าวคือ ปัจจัยทางการเมืองมีส่วนในการ สนับสนุนให้เกิด การตราบทบัญญัติกำหนดโทษที่รุนแรงขึ้น เช่น ปัจจัยทางนโยบายของผู้สมัครรับการ เลือกตั้งในการแก้ไขกฎหมายเพื่อให้สอดคล้องกับแนวทางทางการเมืองในลักษณะของ “ผลกระทบวงล้อ” ที่ว่า “ฝ่ายนิติบัญญัติซึ่งปรารถนาที่จะแข็งแกร่ง ต้องเสนอกฎหมายที่ รุนแรงกว่ากฎหมายเก่าที่ได้เสนอไว้โดยฝ่ายนิติบัญญัติสมัยที่แล้ว ซึ่งก็เคยปรารถนาที่จะ เป็นฝ่ายนิติบัญญัติที่แข็งแกร่งมาก่อนเช่นกัน” (Schneider, 2012) ประการที่สอง คือ ความไร้ประสิทธิภาพของการนิติบัญญัติ กล่าวคือ แม้ว่าฝ่ายนิติ บัญญัติ จะมีแนวทางการ บัญญัติกฎหมายที่แข็งแกร่งในการตรากฎหมายเกี่ยวกับความผิดทางอาญาที่รุนแรงมากขึ้น แต่ฝ่ายนิติบัญญัติกลับละเลยที่จะพิจารณาว่ากฎหมายที่ตราขึ้นนั้นจะมีความ สอดคล้องกับ กฎหมายที่ตราไว้ก่อนหน้าหรือไม่ ดังเช่น กรณีรัฐโอเรกอน ในช่วงกลางศตวรรษที่ 20 ซึ่ง ความผิดฐานพยายามข่มขืนกระทำชำเรา ถูกกำหนดโทษไว้สูงจนถึงระวางโทษจำคุกตลอด ชีวิต ในขณะที่ความผิดฐานข่มขืนกระทำชำเรา ถูกกำหนดโทษไว้สูงสุดเพียงระวางโทษ จำคุก 20 ปีเท่านั้น

2. มาตรการในการบังคับใช้โทษประหารชีวิตตามกฎหมายของราชอาณาจักรไทย พบว่า ความจำเป็นในการบังคับใช้โทษประหารชีวิตตามกฎหมาย เป็นการป้องกันสังคม เพราะเป็นการกำจัดอาชญากรออกไปจากสังคมอย่างถาวรเด็ดขาด เป็นการตัดโอกาสให้ไป กระทำผิดซ้ำอีก เป็นการสนองตอบมติมหาชน เพราะเชื่อว่าการลงโทษประหารชีวิตเป็น มาตรการที่มี ประสิทธิภาพต่อการป้องกันอาชญากรรม และถือเป็นเครื่องมือสำคัญของรัฐ ที่จะสนองตอบการ ลงโทษแทนการแก้แค้น โดยส่วนบุคคลกฎหมายที่มีบทบัญญัติที่ เกี่ยวกับการลงโทษประหารชีวิตตามกฎหมายของราชอาณาจักรไทยนั้น มีอยู่ด้วยกันหลาย ฉบับ ไม่ว่าจะเป็นกฎหมายที่กำหนดบทลงโทษหรือวิธีการบังคับโทษ ดังนี้

2.1 กฎหมายที่เกี่ยวข้องกับการลงโทษประหารชีวิตในราชอาณาจักรไทย ราชอาณาจักรไทยยังเป็นที่มีการลงโทษประหารชีวิตอยู่ ถึงแม้ว่ารัฐธรรมนูญแห่งราชอาณาจักรไทยมิได้บัญญัติรองรับไว้ แต่ก็มีการบัญญัติเป็นบทลงโทษและมีการกำหนดโทษประหารชีวิตไว้ในประมวลกฎหมายอาญา และประมวลกฎหมายยาเสพติด พ.ศ. 2564 (พระราชบัญญัติให้ใช้ประมวลกฎหมายยาเสพติด พ.ศ. 2564, 2564) นอกจากนี้ ยังมีกฎหมายต่างๆ ที่มีการบัญญัติรองรับเพื่อบังคับใช้กฎหมายที่มีโทษประหารชีวิต

2.2 การลงโทษประหารชีวิตในราชอาณาจักรไทย ภายหลังจากมีการแก้ไขประมวลกฎหมายอาญา เมื่อปี พ.ศ. 2546 ในมาตรา 19 มีการเปลี่ยนแปลงวิธีการลงโทษประหารชีวิต จากการยิงเป้าให้ตายมาเป็นการประหารชีวิตด้วยการฉีดยาหรือสารพิษให้ตาย โดยมีผลบังคับใช้ตั้งแต่วันที่ 19 ตุลาคม พ.ศ. 2546 เป็นต้นไป ซึ่งวิธีการประหารชีวิตขั้นตอนการดำเนินการ จะเป็นเหมือนเดิม แต่เปลี่ยนวิธีการมาเป็นการฉีดยาเท่านั้น

3. การกำหนดบทลงโทษและสัดส่วนของการลงโทษที่เหมาะสมกับสภาพของความผิดตามกฎหมายของราชอาณาจักรไทยและหลักพุทธจริยธรรม พบว่า ความเหมาะสมของโทษประหารชีวิตในความผิดตามกฎหมายอาญาได้แก่ หลักความเหมาะสมในทางนิติศาสตร์ ซึ่งพิจารณาซึ่งน้ำหนักระดับความรุนแรงของโทษเทียบกับคุณธรรมทางกฎหมายที่เสียไปจากการกระทำความผิดของผู้กระทำผิด, หลักอาชญาวิทยา ซึ่งพิจารณาซึ่งน้ำหนักการใช้ทฤษฎีทางอาชญาวิทยากับผลสัมฤทธิ์ในทางปฏิบัติของการกำหนดโทษ, หลักนิติเศรษฐศาสตร์ ซึ่งพิจารณาความเหมาะสมของโทษด้วยแนวคิดในทางเศรษฐศาสตร์ ตลอดจนหลักความได้สัดส่วนในทางกฎหมายระหว่างประเทศตามบทบัญญัติในมาตรา 6(2) แห่งกติการะหว่างประเทศว่าด้วยสิทธิพลเมืองและสิทธิทางการเมือง ค.ศ. 1966 ประกอบกับเอกสารต่าง ๆ ซึ่งมีลักษณะเป็นกฎหมายจารีตประเพณีในทางระหว่างประเทศ ในการจำกัดการใช้โทษประหารชีวิตไว้สำหรับในความผิดที่ถึงระดับความเป็น “อาชญากรรมที่ ร้ายแรงที่สุด” เท่านั้นแล้ว จะพบว่า หลักการเหล่านี้สามารถนำมาใช้ในการพิจารณาถึงความเหมาะสมของโทษประหารชีวิตในความผิดตามกฎหมายอาญาของไทย เพื่อนำไปสู่การพัฒนาเปลี่ยนแปลง แกไขระบบโทษประหารชีวิตในกระบวนการยุติธรรมของไทยให้มีประสิทธิภาพต่อไปได้ ส่วนหลักพุทธจริยธรรมนั้น เป็นการลงโทษมิใช่เพื่อการแก้แค้นหรือทดแทนความผิด แต่เพื่อเป็นการป้องกันความไม่สงบเรียบร้อยทางสังคม และเพื่อแก้ไขความประพฤติของผู้กระทำผิด ให้มีโอกาสกลับตัวเป็นคนดี

อภิปรายผลการวิจัย

1. แนวคิด ทฤษฎี วิวัฒนาการ วิธีการและกฎหมายต่างๆ ที่เกี่ยวข้องกับ การลงโทษประหารชีวิต การลงโทษประหารชีวิต (The Death Penalty) เป็นวิธีการยับยั้ง

ไม่ให้คนในสังคมกระทำความผิดหรือก่อความไม่สงบในสังคม ขณะเดียวกันก็เป็นการควบคุมความประพฤติของคนในสังคมให้อยู่กับร่องกับรอย ไม่สร้างความเดือดร้อนในสังคม เพื่อคนในสังคมจะได้อยู่กันอย่างมีความสุข แต่ละสังคมจะมีวิธีการลงโทษที่แตกต่างกันออกไปตามขนบ ธรรมเนียม ประเพณี จารีต วัฒนธรรม ความเชื่อ ศาสนาและกฎหมายต่าง ๆ ซึ่งแนวความคิดการลงโทษได้มีการศึกษาอย่างจริงจังในราวศตวรรษที่ 18 โดยคำนึงถึงความเป็นธรรมและความเสมอภาคทางกฎหมาย จนส่งผลให้เกิดการปฏิรูปกฎหมายและกระบวนการยุติธรรมอย่างแพร่หลาย ราชอาณาจักรไทยยังต้องพิจารณาแก้ไขให้มีความเหมาะสม เพื่อประโยชน์ในแง่ประสิทธิภาพของการบังคับใช้กฎหมาย ซึ่งแม้กฎหมายจะบัญญัติไว้ดีเพียงใด แต่หากโทษมิได้สอดคล้องกับลักษณะของความผิด ย่อมไม่อาจป้องปรามอาชญากรรมและการกระทำความผิดได้อย่างมีประสิทธิภาพ โดยหลักเกณฑ์ที่สามารถนำมาใช้ในการวิเคราะห์ความเหมาะสมของการกำหนดโทษประหารชีวิตกับความผิดในลักษณะต่าง ๆ นั้น อาจนำหลักนิติศาสตร์, หลักนิติเศรษฐศาสตร์ และหลักอาชญาวิทยามาใช้ในการพิจารณาได้

2. มาตรการในการบังคับใช้โทษประหารชีวิตตามกฎหมายของราชอาณาจักรไทย โทษประหารชีวิต เป็นบทลงโทษที่มีความร้ายแรงที่สุด เป็นการตัดผู้กระทำความผิดออกจากสังคมอย่างเด็ดขาด ดังนั้น การที่จะกำหนดว่าการกระทำความผิดใด สมควรจะได้รับกลงโทษถึงขั้นประหารชีวิตนั้น ต้องเป็นการกระทำที่สังคม ศาสนาหรือวัฒนธรรม ของประเทศต่าง ๆ มองว่าเป็นการกระทำที่มีความร้ายแรงอย่างยิ่ง ซึ่งบทนี้จะเป็นการกล่าวถึงการกำหนดโทษ บังคับโทษประหารชีวิตของต่างประเทศ ว่ามีการกำหนดโทษ และการบังคับโทษ สำหรับการกระทำความผิดที่มีความร้ายแรงไว้อย่างไร เพื่อนำมาศึกษาเปรียบเทียบกับราชอาณาจักรไทย สำหรับเป็นแนวทางในการนำมาพัฒนาของกฎหมายภายในประเทศต่อไป โดยจะทำการศึกษากฎหมายของต่างประเทศ

3. การกำหนดบทลงโทษและสัดส่วนของการลงโทษที่เหมาะสมกับสภาพของความผิดตามกฎหมายของราชอาณาจักรไทย การกำหนดโทษประหารชีวิตในความผิดอาญาโดยเกินความพอดีหรือเกินสมควรนั้น ย่อมจะเป็นการขยายเขตแดนของการพิจารณา กำหนดโทษในความผิดฐานอื่น ๆ ที่มีระวางโทษต่ำกว่า ให้มีแนวโน้มที่จะกำหนดโทษสูงขึ้นด้วย และส่งผลให้การพิจารณากำหนดโทษในอนาคตต่อไปจะมุ่งเน้นแต่การเพิ่มโทษเพียง เพราะเห็นว่าโทษยังไม่สูงเพียงพอที่จะป้องปรามอาชญากรรม อันจะส่งผลให้กระบวนการยุติธรรมเกิดความล้มเหลวทั้งระบบ ดังนั้น การพิจารณาถึงความเหมาะสมสอดคล้องกันของการกำหนดโทษในความผิดตามกฎหมายอาญาเพื่อใช้ในการพิจารณาปฏิรูปประมวลกฎหมายอาญา และกฎหมายอื่นที่มีโทษทางอาญาของไทย อาจส่งผลให้เกิดการเปลี่ยนแปลงระบบโทษทาง อาญาของไทย ซึ่งมีได้มีการพิจารณาโดยฝ่ายนิติบัญญัติมาเป็น

ระยะเวลาานาน ให้มีการแก้ไขระบบโทษ โดยรวมให้มีประสิทธิภาพยิ่งขึ้นได้ นอกจากนี้หลักความเหมาะสมของการกำหนดโทษในความผิด ตามกฎหมายอาญายังมีผลเป็นการเน้นย้ำถึงความสมดุลของการชั่งน้ำหนักระหว่างหลักการป้องปราม อาชญากรรมและหลักการคุ้มครองสิทธิเสรีภาพของประชาชนอีกด้วย กล่าวคือ แม้ว่าในปัจจุบันจะไม่พบการประหารชีวิตในทางปฏิบัติในหลายฐานความผิด แต่การจะกล่าวไว้ในอนาคตจะไม่มี การประหารชีวิตในความผิดเหล่านี้ก็อาจไม่ถูกต้องเสียทั้งหมด เนื่องจากตราบใดที่ยังมีบทบัญญัติรับรอง อำนาจอรัฐในการลงโทษประหารชีวิต การที่รัฐจะเลือกใช้อำนาจลงโทษประชาชนมากขึ้นในอนาคตก็ สามารถกระทำได้ ทั้งที่ในทางหลักการแล้ว ยังคงปรากฏว่าหลายบทบัญญัติยังมีลักษณะการกำหนด โทษที่ไม่เหมาะสม

ดังนั้น หลักความเหมาะสมของโทษประหารชีวิตในความผิดตามกฎหมายอาญาจึงเป็นแนวทางในการจำกัดบทบัญญัติที่ให้อำนาจรัฐลงโทษประชาชนอย่างเกินขอบเขตอันเป็นการ กระทบต่อสิทธิเสรีภาพของประชาชนในอนาคตได้นั่นเอง

องค์ความรู้

ในฐานะที่ราชอาณาจักรไทยมีบทบัญญัติระวางโทษประหารชีวิตเป็นจำนวนเกือบสี่เท่าของความผิดระวางโทษประหารชีวิตในญี่ปุ่น จึงสามารถนำฐานความผิดของญี่ปุ่นมาใช้เป็นแนวทางในการพิจารณา เปรียบเทียบกับบทบัญญัติของไทยได้ เพื่อให้สามารถจำกัดการใช้โทษประหารชีวิตให้เทียบเท่ากับ ระดับมาตรฐานของญี่ปุ่นเป็นอย่างน้อย ในขณะที่เมื่อเปรียบเทียบกับสาธารณรัฐประชาชนจีนและสาธารณรัฐสิงคโปร์แล้ว จะพบว่า แม้ราชอาณาจักรไทยจะมีพันธกรณีตามมาตรา 6(2) แห่งกติกาฯ แต่กลับพบว่า กฎหมายอาญาไทยบัญญัติความผิดระวางโทษประหารชีวิตเป็นจำนวนมากกว่าความผิด ระวางโทษประหารชีวิตในสาธารณรัฐประชาชนจีนและสาธารณรัฐสิงคโปร์ซึ่งไม่มีพันธกรณีตามกติกา ดังกล่าว โดยเฉพาะในสาธารณรัฐประชาชนจีน ที่ได้มีการปฏิรูปโทษประหารชีวิตเมื่อไม่นานมานี้ โดย จำกัดความผิดระวางโทษประหารชีวิตให้น้อยลงถึง 13 ฐานความผิด ดังนั้นเมื่อย้อนกลับมาพิจารณาถึงราชอาณาจักรไทยแล้ว จะพบว่า ราชอาณาจักรไทยกลับยังไม่มีแนวโน้มในการปฏิรูประบบโทษประหารชีวิตแต่อย่างใด ด้วยเหตุผลดังที่กล่าวมานี้ จึงสามารถนำกรณีศึกษาจากทั้งสามประเทศดังกล่าวมาใช้เป็นแนวทางในการพิจารณาเพื่อเปลี่ยนแปลงระบบกฎหมายไทยต่อไปได้เช่นกัน

อนึ่งหลักพุทธจริยธรรม ทศนะของพระพุทธศาสนาเกี่ยวกับกฎหมายและการลงโทษว่าเป็นกติกามุขที่มนุษย์ตั้งขึ้นเพื่อเป็นบรรทัดฐานหรือเป็นการสร้างสภาพให้เอื้อต่อการพัฒนาชีวิตของคนในสังคมให้เป็นไปตามดับท กฎหมาย โดยที่กฎหมายนั้น จะเป็นสิ่งที่คอยย้ำเตือนให้มนุษย์กระทำเฉพาะสิ่งที่ถูกต้อง ชอบธรรมอยู่เสมอ

การพิจารณาหลักความเหมาะสมของโทษประหารชีวิตในความผิดตาม กฎหมาย อาญาด้วยหลักทฤษฎีทั้งสี่ประการ ตลอดจนการเปรียบเทียบบทบัญญัติระวางโทษประหารชีวิตในกฎหมายของประเทศที่ได้นำมาใช้เป็นแนวทางในการศึกษา จะพบว่า ความผิดต่อชีวิตเป็น ความผิดเพียงลักษณะเดียวที่เหมาะสมกับระวางโทษประหารชีวิต เนื่องจากโทษประหารชีวิตมี ลักษณะได้สัดส่วนกันกับคุณธรรมทางกฎหมายของความผิด ทั้งยัง สอดคล้องกับหลักการแก้แค้นตอบ แทนในทางอาชญาวิทยา และเป็นโทษที่มีพลังสูงสุดซึ่งเหมาะสมกับการกระทำผิดที่มีลักษณะรุนแรง ที่สุดแล้ว ตลอดจนเข้าลักษณะเป็นความผิดที่เป็นอาชญากรรมที่ร้ายแรงที่สุดในทางกฎหมายระหว่าง ประเทศอีกด้วย นอกจากนี้ สำหรับความผิดบางลักษณะแม้จะไม่เหมาะสมกับระวางโทษประหารชีวิต ในทางหลัก นิติศาสตร์และหลักกฎหมายระหว่างประเทศ แต่ปรากฏว่าเข้าลักษณะยกเว้นเนื่องจาก เป็นการข่มขู่ยับยั้งในทางอาชญาวิทยาหรือป้องปรามอาชญากรรมส่วนเพิ่มในทางนิติ เศรษฐศาสตร์ ได้แก่ ความผิดต่อองค์พระมหากษัตริย์ พระราชินี รัชทายาท และผู้สำเร็จ ราชการแทนพระองค์ และความผิดต่อความมั่นคงของรัฐ ในขณะที่ความผิดระวางโทษ ประหารชีวิตในลักษณะอื่นนั้นไม่เหมาะสมกับระวางโทษประหารชีวิตอย่างแท้จริง เนื่องจากไม่ปรากฏว่าโทษประหารชีวิตได้สัดส่วนกันกับคุณธรรมทางกฎหมาย ตลอดจนไม่ พบว่าเข้าลักษณะยกเว้น เนื่องจากเป็นการข่มขู่ยับยั้งในทางอาชญาวิทยา หรือป้องปราม อาชญากรรมส่วนเพิ่มในทางนิติเศรษฐศาสตร์ ทั้งยังไม่ปรากฏว่ามีลักษณะเป็นอาชญากรรม ที่ร้ายแรงที่สุดในทางกฎหมายระหว่างประเทศอีกด้วย ได้แก่ ความผิดลักษณะใดๆ ซึ่งเป็น ผลโดยตรงให้เกิดภัยอันตรายแก่ชีวิต ความผิดฐานเรียกค่าไถ่ ความผิดฐานข่มขืนกระทำ ข้ำเรา ความผิดฐานเป็นธุระจัดหาเด็กอายุไม่เกิน 15 ปี ไปเพื่อสนองความใคร่ของผู้อื่นหรือ เพื่อการอนาจาร ความผิดฐานวางเพลิงเผาทรัพย์ ความผิดเกี่ยวกับการก่อการร้าย ความผิด เกี่ยวกับทรัพย์สินอันเป็นวัตถุทางศาสนา ความผิดต่อการเดินอากาศและการกระทำอันเป็น โจรสลัด ความผิดเกี่ยวกับอาวุธ ความผิดเกี่ยวกับการทุจริตต่อตำแหน่งหน้าที่ของเจ้า พนักงาน และความผิดเกี่ยวกับยาเสพติด

พระพุทธเจ้านั้นได้ทรงบัญญัติ ระเบียบกฎเกณฑ์ของพระสงฆ์ หรือที่เรียกว่าพระ วินัย ให้คล้อยตามกฎหมายของทางฝ่ายบ้านเมืองดังเช่นโทษประหารชีวิตของฝ่ายกฎหมาย บ้านเมืองนั้น เทียบได้กับอาบัติปาราชิกในทางพระพุทธศาสนา ทั้งสองอย่างนี้ มีจุดมุ่งหมาย ของการลงโทษอย่างเดียวกัน คือ กำจัดผู้ที่ล่วงละเมิดกฎเกณฑ์ออกไปจากสังคม อาบัติ ปาราชิกในทางพระพุทธศาสนานั้นเป็นอาบัติที่หนักที่สุด ถ้าหากพระภิกษุหรือพระภิกษุณี ล่วงละเมิด ต้องขาดจากความเป็นบรรพชิตทันทีนั้น ก็คือว่า ต้องออกไปจากสังคมสงฆ์ ไม่ สามารถที่จะกลับมาบวชเป็นพระภิกษุหรือพระภิกษุณีได้อีกเลย การกำจัดพระภิกษุหรือ พระภิกษุณีที่ต้องอาบัติปาราชิกออกไปจากสังคมสงฆ์ นอกจากจะทำให้สังคมสงฆ์มีความ

บริสุทธิ์ ทำให้พระสงฆ์ไม่มีความรังเกียจกันด้วยเรื่องศีลสามัญญตาอันนำมาซึ่งความสามัคคีกลมเกลียว ไม่แตกแยกในหมู่สงฆ์ด้วยกันเองแล้ว ยังทำให้ประชาชนที่เห็นความเป็นระเบียบเรียบร้อยดีงามของสังคมสงฆ์ก็บังเกิดศรัทธาเลื่อมใสมากยิ่งขึ้น

ข้อเสนอแนะ

1. ฝ่ายนิติบัญญัติพิจารณาระบบโทษประหารชีวิตตามกฎหมายเหล่านี้ให้มีความเหมาะสมกับ ลักษณะของความผิดแต่ละฐาน โดยกำหนดโทษประหารชีวิตไว้ในเพียงบาง ลักษณะความผิด ได้แก่ ความผิดต่อชีวิตเนื่องจากสอดคล้องกับหลักความได้สัดส่วนทั้ง ในทางนิติศาสตร์ นิติเศรษฐศาสตร์ อาชญวิทยา และหลักกฎหมายระหว่างประเทศ
2. ควรจะมีการพิจารณยกเลิกระวางโทษประหารชีวิต โดยกำหนดให้มีการใช้โทษจำคุกในความผิดแต่ละลักษณะไปตามความเหมาะสมของการกระทำต่อไป
3. สำหรับความผิดเกี่ยวกับยาเสพติดนั้น แม้โทษประหารชีวิตจะไม่ เหมาะสมกับ ลักษณะของความผิด แต่เนื่องด้วยปัจจัยทางปฏิบัติเป็นเหตุให้การยกเลิกโทษประหาร ชีวิตในความผิดดังกล่าวไม่สามารถกระทำได้ อย่่างไรก็ดี สามารถนำหลักความเหมาะสมที่ได้ศึกษานี้ มาใช้เพื่อจำกัดลักษณะของความผิดให้แคบเข้า เพื่อให้สอดคล้องกับการบังคับใช้โทษดังกล่าวในทาง ปฏิบัติ ตลอดจนสอดคล้องกับกฎหมายระหว่างประเทศได้

เอกสารอ้างอิง

- กรมศิลปากร. (2566). *ประชุมพงศาวดาร ภาคที่ 79 จดหมายเหตุวันวลิต (ฉบับสมบูรณ์)*. สำนักงานปลัดสำนักนายกรัฐมนตรี. พิมพ์เป็นอนุสรณ์ในงานพระราชทานเพลิงศพ นายสงัด จันทราภัย ณ ฌาปนสถานกองทัพบก วัดโสมนัสวิหาร. 26 พฤศจิกายน 2507. สืบค้น 26 มีนาคม 2566, จาก https://www.su-usedbook.com/products_detail/view/2778607
- จิตติ ดิงศภัทย์. (2546). *กฎหมายอาญา ภาค 1* (พิมพ์ครั้งที่ 10). กรุงเทพฯ: จีรรัชการพิมพ์.
- ณรงค์ ไจหาญ และคณะ. (2549). *โครงการวิจัย เรื่อง ศึกษาความเป็นไปได้ในการกำหนดชั้นโทษและการนำไปปรับใช้ในประมวลกฎหมายอาญา* (รายงานการศึกษาฉบับสมบูรณ์). กรุงเทพฯ: สำนักงานกิจการยุติธรรม กระทรวงยุติธรรม.
- ทวีเกียรติ มีนะกนิษฐ. (2555). *คำอธิบายกฎหมายอาญา ภาคทั่วไป* (พิมพ์ครั้งที่ 14). กรุงเทพฯ: วิญญูชน.
- พระราชบัญญัติให้ใช้ประมวลกฎหมายยาเสพติด พ.ศ. 2564. (2564, 8 พฤศจิกายน). *ราชกิจจานุเบกษา*. เล่ม 138 ตอนที่ 73 ก. หน้า 1.

- พระราชบัญญัติแก้ไขเพิ่มเติมประมวลกฎหมายอาญา (ฉบับที่ 16) พ.ศ. 2546. (2546, 20 มิถุนายน). *ราชกิจจานุเบกษา* เล่ม 120 ตอนที่ 58 ก. หน้า 1.
- พิชัย นิลทองคำ. (2552). *ประมวลกฎหมายแพ่งและพาณิชย์ บรรพ 1-2 อาญา ข้อสัญญาที่ไม่เป็นธรรม*. กรุงเทพฯ: อทตยา มีเส้นเนียม.
- รัฐธรรมนูญแห่งราชอาณาจักรไทย พุทธศักราช 2560. (2560, 6 เมษายน). *ราชกิจจานุเบกษา*. เล่ม 134 ตอนที่ 40 ก. หน้า 4.
- วินัย พงศ์ศรีเพียร และกฤษฎา บุญสมิต. (2547). *กฎหมายตราสามดวง : แฉ่งส่องสังคมไทย. ผลงานวิจัยฉบับสมบูรณ์ ลำดับที่ 2 โครงสร้างกฎหมายตราสามดวง : การพิจารณาใหม่*. กรุงเทพฯ: เฟื่องฟ้า.
- สำนักงานคณะกรรมการสิทธิมนุษยชนแห่งชาติ. (2557). *โทษประหารชีวิตในประเทศไทย*. กรุงเทพฯ: สำนักงานคณะกรรมการสิทธิมนุษยชนแห่งชาติ.
- Schneider, S.G. (2012). Sentencing Proportionality in the States. *Arizona Law Review*, 54(241), 241-275.

การบูรณาการหลักพุทธธรรมเพื่อเสริมสร้างสมรรถนะการปฏิบัติงานของ
บุคลากรสำนักงานเกษตรจังหวัดชลบุรี*
BUDDHADHAMMA INTEGRATION FOR PERSONNEL'S PERFORMANCE
COMPETENCY ENHANCEMENT OF CHONBURI PROVINCIAL
AGRICULTURAL EXTENSION OFFICE

อวยชัย รางชัยกุล, สุรพล สุยะพรหม, เกียรติศักดิ์ สุขเหลืออง
Ouychai Rangchaikul, Surapon Suyaphrom, Kiettisak Sukluang
มหาวิทยาลัยมหาจุฬาลงกรณราชวิทยาลัย
Mahachulalongkornrajavidyalaya University
Corresponding Author E-mail: ouychaira@loxley.co.th

บทคัดย่อ

บทความวิจัยนี้มีวัตถุประสงค์เพื่อศึกษาสมรรถนะการปฏิบัติงาน ปัจจัยที่ส่งผลกระทบต่อสมรรถนะการปฏิบัติงาน และนำเสนอการบูรณาการหลักพุทธธรรมเพื่อเสริมสร้างสมรรถนะการปฏิบัติงานของบุคลากร รูปแบบการวิจัยเป็นแบบผสมวิธี การวิจัยเชิงปริมาณใช้แบบสอบถาม เก็บข้อมูลจากกลุ่มตัวอย่าง จำนวน 334 คน วิเคราะห์ข้อมูลด้วยโปรแกรมสำเร็จรูปทางสังคมศาสตร์ การวิจัยเชิงคุณภาพใช้วิธีการสัมภาษณ์เชิงลึกกับผู้ให้สำคัญ จำนวน 18 รูปหรือคน และการสนทนากลุ่มเฉพาะจำนวน 10 รูปหรือคน วิเคราะห์ข้อมูลโดยเนื้อหาพรรณนา

ผลการวิจัยพบว่า 1. สมรรถนะการปฏิบัติงานของบุคลากรสำนักงานเกษตรจังหวัดชลบุรี อยู่ในระดับมาก 2. ปัจจัยที่ส่งผลกระทบต่อสมรรถนะการปฏิบัติงานของบุคลากรสำนักงานเกษตรจังหวัดชลบุรี พบว่า การปฏิบัติงานตามหลัก 7S ส่งผลกระทบต่อสมรรถนะการปฏิบัติงานของบุคลากร ได้ร้อยละ 72.0 และหลักพละ 4 ส่งผลกระทบต่อสมรรถนะการปฏิบัติงานของบุคลากร ได้ร้อยละ 84.3 3. รูปแบบการบูรณาการหลักพุทธธรรมเพื่อเสริมสร้างสมรรถนะการปฏิบัติงานของบุคลากร พบว่า สมรรถนะการปฏิบัติงานของบุคลากร มีปัจจัยพื้นฐานคือ การปฏิบัติงานตามหลัก 7S นำมาบูรณาการหลักพุทธธรรม คือ หลักพละ 4 ประกอบด้วย 1. ปัญญาพละ กำลังความรู้ 2. วิริยพละ นำสู่การปฏิบัติ 3. อนุวัชพละ ชื่อสัตย์สุจริต 4. สังคหพละ มีจิตอาสา

คำสำคัญ: หลักพละ 4; สมรรถนะการปฏิบัติงาน; สำนักงานเกษตรจังหวัด

Abstracts

This research article aimed to study performance, factors affecting performance and propose the integration of Buddhadhamma principles to enhance the performance of personnel, conducted by the mixed research methods. The quantitative research used questionnaires to collect data from 334 samples. Data were analyzed by social science software package. The qualitative research collected data by in-depth interviewing 18 key informants and 9 participants in focus group discussion. Data were analyzed by content descriptive interpretation.

The results of the research showed that 1. The performance of Chonburi Agriculture Office personnel was at a high level 2. Factors affecting the performance of Chonburi Agriculture Office personnel was found that the implementation of the 7's principle affected the performance of personnel by 72.0 percent and Bala 4 principle affected the performance of personnel by 84.3 percent. 3. Model of integrating Buddhadhamma principles to enhance the performance of personnel was found that the performance of personnel had the fundamental factors which were the performance according to the 7's principle, which was integrated with the principles of Buddhist Dhamma, namely Bala 4 principles, consisting of 1. Pannabala, Wisdom power, 2. Viriyabala, patience power 3. Anavajjabala, Honesty and integrity power, 4. Sanghabala Volunteering mind.

Keywords: Bala 4; working Competency; Provincial Agriculture Office

บทนำ

ในช่วงศตวรรษที่ 21 ประเทศไทยเป็นประเทศหนึ่งในแถบเอเชียอาคเนย์ที่มีการเปลี่ยนแปลงไม่ว่าจะเป็นด้านเศรษฐกิจ การเมือง สังคมและวัฒนธรรม ความเปลี่ยนแปลงที่เกิดขึ้นก่อให้เกิดผลดีกับประเทศหลาย ๆ ประการ โดยเฉพาะความเจริญเติบโตทางด้านเศรษฐกิจที่เข้มแข็ง ที่มีผลมาจากการส่งเสริมให้มีการค้าเสรีกับประเทศต่าง ๆ ทั่วโลก (สร้อยตระกูล (ติวายนนท์) อรรถมานะ, 2545)

สำนักงานคณะกรรมการข้าราชการพลเรือน (สำนักงาน ก.พ.) ได้เห็นถึงความสำคัญของการพัฒนาข้าราชการพลเรือนจึงได้กำหนดให้มียุทธศาสตร์การพัฒนาข้าราชการพลเรือนขึ้นโดย จัดทำเป็นนโยบายการพัฒนาข้าราชการพลเรือน เพื่อมุ่งเน้นไป

ที่การปรับเปลี่ยนกระบวนทัศน์ วัฒนธรรมองค์กร และเสริมสร้างศักยภาพข้าราชการในการปฏิบัติงาน (สำนักงาน ก.พ., 2565)

โดยกระทรวงเกษตรและสหกรณ์ ได้กำหนดให้มีการบูรณาการแผนพัฒนาการเกษตรและสหกรณ์ระดับจังหวัดและกลุ่มจังหวัด ให้มีการพัฒนาครอบคลุมทุกด้าน โดยยึดเป้าหมายร่วมกันและสอดคล้องกับ ความต้องการของพื้นที่ซึ่งคณะทำงานบูรณาการแผนพัฒนาด้านการเกษตรและสหกรณ์จังหวัดชลบุรีจัดทำแผนพัฒนาการเกษตรและสหกรณ์ของจังหวัดชลบุรี ให้มีความสอดคล้องและเชื่อมโยงกับยุทธศาสตร์ชาตินโยบายกระทรวงเกษตรและสหกรณ์ที่สำคัญ และเป็นไปตามกรอบยุทธศาสตร์ชาติ ระยะ 20 ปี ซึ่งนโยบายสำคัญของกระทรวงเกษตรและสหกรณ์ จึงกำหนดกรอบแนวคิดหลักในการจัดทำแผนพัฒนาการเกษตรและสหกรณ์ของจังหวัด โดยมุ่งเน้นให้มีความเชื่อมโยงสอดคล้องกับนโยบายยุทธศาสตร์และแผนพัฒนาในระดับต่างๆ ที่เกี่ยวข้องกับการเกษตรและสหกรณ์ (กลุ่มยุทธศาสตร์พัฒนาการเกษตรสำนักงานเกษตรและสหกรณ์จังหวัดชลบุรี, 2565)

ในการปฏิบัติงานของบุคลากรสำนักงานเกษตรจังหวัดชลบุรีที่มีผลต่อการปฏิบัติงาน ได้แก่ รายได้ไม่เพียงพอ การแทรกแซงในการพิจารณาความดีความชอบ และขาดอุปกรณ์ในการปฏิบัติงานที่ทันสมัย ทรัพยากรบุคคลนั้นถือเป็นปัจจัยสำคัญต่อทุกองค์กร เพราะนี่คือกุญแจสำคัญที่จะทำให้องค์กรประสบความสำเร็จได้อย่างไม่มีขีดจำกัด องค์กรที่เห็นคุณค่าและใส่ใจในทรัพยากรบุคคลนั้นจะมุ่งมั่นพัฒนาบุคลากรของตนให้เพิ่มขีดความสามารถ มีสมรรถนะสูงขึ้น และทำให้บุคลากรมีศักยภาพเพิ่มขึ้นในที่สุด (ขจรศักดิ์ ศิริมัย, 2565) และผู้บริหารควรเน้นการพัฒนาคุณธรรมและจริยธรรม โดยการนำหลักธรรมมาใช้พัฒนาบุคลากรสำนักงานเกษตรจังหวัดชลบุรี การปฏิบัติงานตามหลักธรรมทางพระพุทธศาสนาสามารถสร้างจิตสำนึกโดยให้เห็นถึงการอยู่ร่วมกันในสังคมที่ต้องพึ่งพาอาศัยกัน ส่งเสริมให้มีการเคารพซึ่งกันและกันทั้งต่อหน้าและลับหลังมีการอบรมวินัยแก่ผู้ปฏิบัติงานอยู่เสมอ สร้างความร่วมมือในการช่วยเหลือผู้ที่มีความเดือดร้อน (ประกาศิตชัยรัตน์, 2560)

ด้วยเหตุนี้ พระพุทธศาสนาจึงเป็นรากฐานสำคัญทางวัฒนธรรมของไทยทั้งทางสังคม เศรษฐกิจ แม้แต่การปกครองบ้านเมืองและการบริหารจัดการ ดังนั้น ในงานวิจัยฉบับนี้ใช้หลัก พละ 4 (ธรรมอันเป็นกำลัง, ธรรมอันเป็นพลังในการบริหารหรือการปฏิบัติงาน) โดยประยุกต์เป็นเครื่องมือในการเพิ่มประสิทธิภาพในการปฏิบัติงานของบุคลากร หลักพละ 4 (อง.จตุกก. (ไทย) 21/154/215) ธรรมอันเป็นพลังทำให้ดำเนินชีวิตด้วยความมั่นใจ ไม่หวั่นต่อภัยทุกอย่าง ได้แก่ 1. ปัญญาพละ กำลังปัญญา 2. วิริยะพละ กำลังความเพียร 3. อดทนพละ กำลังสุจริต หรือ กำลังความบริสุทธิ์ 4. สังคหพละ กำลังการสงเคราะห์ (พระพรหมคุณาภรณ์ (ป.อ. ปยุตฺโต), 2559)

การศึกษาหลักพุทธธรรมเพื่อการปฏิบัติหน้าที่บุคลากรสำนักงานเกษตรจังหวัดชลบุรี ทั้งนี้เพื่อจะศึกษาวิเคราะห์การปฏิบัติหน้าที่บุคลากร หลักพุทธธรรมแล้วนำมาบูรณาการให้เข้ากับการปฏิบัติหน้าที่บุคลากร ได้รูปแบบในการปฏิบัติหน้าที่อย่างมีประสิทธิภาพ พัฒนา ส่งเสริมให้ รวมทั้งเพิ่มศักยภาพในการทำงานร่วมกันภายในหน่วยงาน การร่วมมือกันปฏิบัติหน้าที่เพื่อให้บรรลุเป้าหมาย นำมาซึ่งความมั่นคง ปลอดภัยของประชาชนและประเทศชาติสืบไป

วัตถุประสงค์การวิจัย

1. เพื่อศึกษาสมรรถนะการปฏิบัติงานของบุคลากรสำนักงานเกษตรจังหวัดชลบุรี
2. เพื่อศึกษาปัจจัยที่ส่งผลต่อสมรรถนะการปฏิบัติงานของบุคลากรสำนักงานเกษตรจังหวัดชลบุรี
3. เพื่อนำเสนอการบูรณาการหลักพุทธธรรมเพื่อเสริมสร้างสมรรถนะการปฏิบัติงานของบุคลากรสำนักงานเกษตรจังหวัดชลบุรี

วิธีดำเนินการวิจัย

การวิจัยเรื่อง การบูรณาการหลักพุทธธรรมเพื่อเสริมสร้างสมรรถนะการปฏิบัติงานของบุคลากรสำนักงานเกษตรจังหวัดชลบุรี ดำเนินการวิจัย ดังนี้

รูปแบบการวิจัย การวิจัยเป็นแบบผสมวิธี (Mixed Methods Research) โดยแบ่งเป็น 2 ระยะ คือ ระยะที่ 1 เป็นการวิจัยเชิงปริมาณโดยการสำรวจ และระยะที่ 2 เป็นการวิจัยเชิงคุณภาพ โดยการสัมภาษณ์เชิงลึกและการสนทนากลุ่มเฉพาะเพื่อสนับสนุนและยืนยันข้อมูลเชิงปริมาณ

ประชากร กลุ่มตัวอย่างและผู้ให้ข้อมูลสำคัญ ประชากร กลุ่มตัวอย่าง คือ บุคลากรของสำนักงานเกษตรจังหวัดชลบุรี จำนวน 2,007 คน (กระทรวงเกษตรและสหกรณ์, 2561) สุ่มกลุ่มตัวอย่างแบบแบ่งชั้น (Stratified Random Sampling) คำนวณขนาดตัวอย่างจากสูตรของ Taro Yamane เพื่อหาประชากรกลุ่มตัวอย่างในการเก็บข้อมูลจากแบบสอบถาม ได้กลุ่มตัวอย่างจำนวน 334 คน

ผู้ให้ข้อมูลสำคัญจำนวน 18 รูปหรือคน แบ่งออกเป็น 4 กลุ่ม ได้แก่ กลุ่มนักวิชาการด้านพระพุทธศาสนา กลุ่มนักวิชาการด้านรัฐประศาสนศาสตร์ กลุ่มผู้บริหาร และกลุ่มผู้ปฏิบัติงาน

เครื่องมือการวิจัย การวิจัยเชิงปริมาณ (Quantitative Research) ได้แก่ แบบสอบถาม (Questionnaire) ซึ่งแบ่งออกเป็น 5 ตอน ได้แก่ ตอนที่ 1 เป็นแบบสอบถามเกี่ยวกับข้อมูลทั่วไปของผู้ตอบแบบสอบถาม ตอนที่ 2 เป็นแบบสอบถามเกี่ยวกับปัจจัยการ

ปฏิบัติงานตามหลัก 7S ตอนที่ 3 เป็นแบบสอบถามเกี่ยวกับหลักพละ 4 ตอนที่ 4 เป็นแบบสอบถามเกี่ยวกับสมรรถนะการปฏิบัติงานของบุคลากรสำนักงานเกษตรจังหวัดชลบุรี และตอนที่ 5 เป็นแบบสอบถามเกี่ยวกับปัญหา อุปสรรคและข้อเสนอแนะแนวการเสริมสร้างสมรรถนะการปฏิบัติงานของบุคลากรสำนักงานเกษตรจังหวัดชลบุรี ผู้วิจัยตรวจสอบคุณภาพของเครื่องมือโดยการหาค่าดัชนีความสอดคล้องตามวัตฤประสงค์เป็นรายข้อ (Index of Item – Objective Congruence: IOC) จากผู้เชี่ยวชาญจำนวน 5 คน ได้ค่า IOC อยู่ระหว่าง 0.6 – 1.0 แสดงให้เห็นว่าแบบสอบถามมีความสอดคล้องกับวัตฤประสงค์การวิจัย หลังจากนั้นได้ทดสอบแบบสอบถาม (Try Out) กับกลุ่มที่มีลักษณะใกล้เคียงกับกลุ่มตัวอย่าง จำนวน 30 ชุด ได้ค่าความเชื่อมั่นทั้งฉบับเท่ากับ 0.982 แสดงให้เห็นว่าแบบสอบถามมีความเชื่อมั่นสูงสามารถใช้เก็บข้อมูลจากกลุ่มตัวอย่างได้

การวิจัยเชิงคุณภาพ (Qualitative Research) ได้แก่ แบบสัมภาษณ์ที่มีโครงสร้างซึ่งแบ่งออกเป็น 4 ตอน ได้แก่ 1) ข้อมูลทั่วไปเกี่ยวกับผู้ให้สัมภาษณ์ 2) การเสริมสร้างสมรรถนะการปฏิบัติงานของบุคลากรสำนักงานเกษตรจังหวัดชลบุรี 3) สมรรถนะการปฏิบัติงานของบุคลากรตามหลักพละ 4 เพื่อเป็นเสริมสร้างสมรรถนะการปฏิบัติงานของบุคลากรสำนักงานเกษตรจังหวัดชลบุรี 4) ข้อเสนอแนะอื่น ๆ ซึ่งผ่านการตรวจสอบความสอดคล้องของเนื้อหาตามวัตฤประสงค์จากผู้เชี่ยวชาญจำนวน 5 คน เพื่อใช้ในการสัมภาษณ์เชิงลึก (In-depth interview) ต่อไป

การเก็บรวบรวมข้อมูล การวิจัยเชิงปริมาณผู้วิจัยเก็บรวบรวมข้อมูลด้วยตนเองจำนวน 334 ชุด จากกลุ่มตัวอย่าง คือ บุคลากรของสำนักเกษตรจังหวัดชลบุรี จำนวน 3 กลุ่มงาน โดยใช้วิธีการกระจายตามสัดส่วน ได้แบบสอบถามซึ่งผ่านการตรวจสอบความสมบูรณ์ จำนวน 334 ชุด คิดเป็น 100 %

การวิจัยเชิงคุณภาพ ผู้วิจัยเก็บรวบรวมข้อมูลจากการสัมภาษณ์เชิงลึก (In-depth Interview) แบบตัวต่อตัวกับผู้ให้ข้อมูลสำคัญ (Key Informants) จำนวน 18 รูปหรือคนบันทึกข้อมูลโดยการจดบันทึกและการบันทึกเสียงให้ครบตามคำถามการสัมภาษณ์และวัตฤประสงค์การวิจัยเพื่อนำมาเรียบเรียงเป็นผลการวิจัย

การวิเคราะห์ข้อมูล การวิจัยเชิงปริมาณ การวิเคราะห์ข้อมูลจากแบบสอบถามโดยใช้โปรแกรมสำเร็จรูป สถิติที่ใช้ในการวิเคราะห์ข้อมูล คือ สถิติพรรณนา (Descriptive Statistics) ได้แก่ ค่าความถี่ ร้อยละ ค่าเฉลี่ย ส่วนเบี่ยงเบนมาตรฐานและสถิติอนุมาน (Inferential Statistics) สำหรับทดสอบสมมติฐาน ได้แก่ การวิเคราะห์ถดถอยอย่างง่าย (Simple) และการถดถอยแบบขั้นตอน (Stepwise Regression Analysis) การวิจัยเชิงคุณภาพ วิเคราะห์ข้อมูลจากแบบสัมภาษณ์ โดยการวิเคราะห์เนื้อหาเชิงพรรณนา (Descriptive Content Analysis) ทั้งนี้เป็นการสรุปสาระสำคัญของผลการสัมภาษณ์เชิง

ลึก นำผลที่ได้มาจำแนกเนื้อหาที่สอดคล้องหรือตรงกันและแบ่งออกเป็นประเด็น โดยการหาค่าความถี่และวิเคราะห์ผลจากการสนทนากลุ่มเฉพาะ (Focus Group Discussion) โดยนำเนื้อหาที่ได้จากผู้ทรงคุณวุฒิมาสังเคราะห์เพื่อปรับปรุงแก้ไขของค้ความรู้อจากการวิจัย

ผลการวิจัย

1. สมรรถนะการปฏิบัติงานของบุคลากรสำนักงานเกษตรจังหวัดชลบุรี โดยภาพรวมอยู่ในระดับมาก มีค่าเฉลี่ยเท่ากับ 4.25 ส่วนเบี่ยงเบนมาตรฐานเท่ากับ 0.66 เมื่อพิจารณาเป็นรายด้าน โดยเรียงลำดับค่าเฉลี่ย พบว่า ด้านการบริการที่ดี มีค่าเฉลี่ยเท่ากับ 4.34 รองลงมาคือ ด้านการทำงานเป็นทีม มีค่าเฉลี่ยเท่ากับ 4.30 ด้านการยึดมั่นในความถูกต้อง มีค่าเฉลี่ยเท่ากับ 4.26 ด้านการมุ่งผลสัมฤทธิ์ มีค่าเฉลี่ยเท่ากับ 4.25 และด้านการส่งเสริมความเชี่ยวชาญในอาชีพ มีค่าเฉลี่ยเท่ากับ 4.13 ตามลำดับ

2. ปัจจัยที่ส่งผลต่อสมรรถนะการปฏิบัติงานของบุคลากรสำนักงานเกษตรจังหวัดชลบุรี พบว่า การปฏิบัติงานตามหลัก 7S ส่งผลต่อสมรรถนะการปฏิบัติงานของบุคลากรสำนักงานเกษตรจังหวัดชลบุรี มี 2 ด้าน มีนัยสำคัญทางสถิติที่ระดับ 0.01 แสดงว่า การปฏิบัติงานตามหลัก 7S สามารถร่วมกันทำนายสมรรถนะการปฏิบัติงานของบุคลากรสำนักงานเกษตรจังหวัดชลบุรี ได้ร้อยละ 72.0 และรายด้าน ได้แก่ ด้านค่านิยม และด้านโครงสร้าง ตามลำดับ และหลักผล 4 ส่งผลต่อสมรรถนะการปฏิบัติงานของบุคลากรสำนักงานเกษตรจังหวัดชลบุรี มี 4 ด้าน มีนัยสำคัญทางสถิติที่ระดับ 0.01 แสดงว่า หลักผล 4 สามารถร่วมกันทำนายสมรรถนะการปฏิบัติงานของบุคลากรสำนักงานเกษตรจังหวัดชลบุรี ได้ร้อยละ 84.3 และรายด้าน ได้แก่ ด้านอนวัชพละ ชื่อสัตย์สุจริต ด้านสังคหะพละ มีจิตอาสา ด้านปัญญาพละ กำลังความรู้ และด้านวิริยะพละ นำสู่ปฏิบัติ ตามลำดับ

3. รูปแบบการบูรณาการหลักพุทธธรรมเพื่อเสริมสร้างสมรรถนะการปฏิบัติงานของบุคลากรสำนักงานเกษตรจังหวัดชลบุรี พบว่า

การบูรณาการหลักพุทธธรรมเพื่อเสริมสร้างสมรรถนะการปฏิบัติงานของบุคลากรสำนักงานเกษตรจังหวัดชลบุรี ทั้ง 5 ด้าน ประกอบด้วย 1. ด้านการมุ่งผลสัมฤทธิ์ 2. ด้านการบริการที่ดี 3. ด้านการส่งเสริมความเชี่ยวชาญในอาชีพ 4. ด้านการยึดมั่นในความถูกต้อง 5. ด้านการทำงานเป็นทีม มีองค์ประกอบสำคัญ 2 ส่วนด้วยกัน คือ หลักผล 4 และการปฏิบัติงานตามหลัก 7S ซึ่งมีรายละเอียดดังนี้

3.1 หลักผล 4 มีลักษณะดังนี้ 1) ด้านปัญญาพละ กำลังความรู้ สามารถวิเคราะห์สภาพแวดล้อมที่เกี่ยวข้องกับการปฏิบัติงานได้ นำนวัตกรรม มาใช้ในการปฏิบัติงานได้ มีวิธีคิดวิเคราะห์และคาดคะเนแนวโน้มที่จะเกิดขึ้นกับการปฏิบัติงาน ผูกอบรมตามระเบียบของ

ทางราชการ และนำองค์ความรู้ที่ได้มาปฏิบัติ 2) ด้านวิริยพละ นำสู่การปฏิบัติ เอาใจใส่ในการปฏิบัติงาน ปฏิบัติงานในหน้าที่อย่างเต็มความสามารถ มุ่งมั่นตั้งใจปฏิบัติงานอย่างขยันขันแข็ง ไม่ย่อท้อต่อปัญหาและอุปสรรค และนำความรู้ที่มีไปปฏิบัติจริงเพื่อให้เห็นผลจริง 3) ด้านอนวัชพละ ซื่อสัตย์สุจริต ปฏิบัติงานโดยสุจริต มีความรับผิดชอบ นำหลักจริยธรรมมาเป็นแนวทางการปฏิบัติ สร้างความเชื่อมั่น และปลูกศรัทธาแก่ผู้รับบริการ 4) ด้านสังคหพละ มีจิตอาสา เอาใจใส่งานอย่างทั่วถึง ช่วยแก้ไขปัญหาอุปสรรค ช่วยเหลือเพื่อนร่วมงาน สามารถทำงานนอกเวลาได้ และมีมนุษยสัมพันธ์ดี

3.2 ปัจจัยด้านการปฏิบัติตามหลัก 7S มีลักษณะ ดังนี้ 1) ด้านกลยุทธ์ (Strategy) ได้แก่ พัฒนาวิสัยทัศน์อยู่เสมอ จัดทำแผนปฏิบัติงาน กำหนดแผนกลยุทธ์ชัดเจน กลยุทธ์ที่ดีจะต้องมีความสอดคล้องกับวิสัยทัศน์ ภารกิจ และสร้างเสริมความได้เปรียบในการแข่งขันในระยะยาว 2) ด้านโครงสร้างองค์กร (Structure) ได้แก่ มีโครงสร้างเน้นการมีส่วนร่วมของบุคลากรในการปฏิบัติงาน มีโครงสร้างการบริหารงานที่ชัดเจน มีจำนวนบุคลากรที่เพียงพอต่อการปฏิบัติงาน มีความสัมพันธ์ระหว่างกันและมีสายชัดเจน สามารถปรับเปลี่ยนได้ตามนโยบายของผู้บริหาร 3) ด้านรูปแบบ (Style) ได้แก่ มีการสร้างขวัญและกำลังใจในการปฏิบัติงานที่เป็นเอกลักษณ์ มีขอบเขตของงานที่รับผิดชอบมีความชัดเจน อาศัยความชำนาญหลายด้านประกอบกัน แผนงานที่องค์กรจัดทำสอดคล้องกับการเปลี่ยนแปลงของสภาพแวดล้อม และมีปฏิสัมพันธ์ระหว่างกันของผู้บริหารระดับต่าง ๆ 4) ด้านระบบ (System) ได้แก่ มีการจัดระบบการปฏิบัติงานที่ชัดเจน ไม่ซ้ำซ้อน มีการแก้ไขปัญหาการปฏิบัติงานอย่างเป็นระบบ มีระบบการประเมินผลงานของผู้ปฏิบัติงานตามมาตรฐาน มีกระบวนการและระเบียบวิธีปฏิบัติขององค์กรที่ชัดเจน มีการปรับเปลี่ยนระบบการทำงานที่มีต่อระบบการทำงาน 5) ด้านบุคคล (Staff) ได้แก่ จัดสรรบุคลากรที่มีความรู้ตรงกับสายงานที่ปฏิบัติ จัดสรรบุคลากรอย่างเพียงพอในการปฏิบัติงาน บุคลากรให้ความร่วมมือในการปฏิบัติงานเป็นอย่างดี ให้ความตอบสนองที่เหมาะสม มีการกระจายงานเหมาะสมกับบุคลากร 6) ด้านทักษะ (Skill) ได้แก่ นำเทคโนโลยีใหม่ ๆ เข้ามาใช้ในองค์กร มีการพัฒนาความรู้ความเข้าใจด้านภาษาอังกฤษเพื่อใช้ในการปฏิบัติงาน มีการฝึกอบรมการให้บริการแก่ประชาชน พัฒนาศมรรถนะความสามารถของบุคลากร ดึงศักยภาพของบุคลากร 7) ด้านค่านิยมร่วม (Shared value) ได้แก่ มีการกำหนดค่านิยมขององค์กรไว้อย่างชัดเจน เปิดโอกาสให้มีการแสดงความคิดเห็นร่วมกันเพื่อองค์กรให้ทันสมัยใช้ได้จริง มีความมุ่งมั่นที่จะปฏิบัติงานให้บรรลุเป้าหมายตามค่านิยมร่วมกัน มีจุดมุ่งหมายอย่างเดียวกัน สร้างวัฒนธรรมในองค์กร

โดยปัจจัยทั้ง 2 ประการข้างต้น เป็นตัวส่งเสริมให้เห็นถึงการบูรณาการหลักพุทธธรรมเพื่อเสริมสร้างสมรรถนะการปฏิบัติงานของบุคลากรสำนักงานเกษตรจังหวัดชลบุรี ได้มีสมรรถนะที่ดีมากยิ่งขึ้น ทั้ง 5 ด้าน มีลักษณะดังนี้

1) ด้านการมุ่งผลสัมฤทธิ์ ได้แก่ กำหนดเป้าหมายในการปฏิบัติงานเพื่อให้ได้ผลงานที่ดีปฏิบัติงานอย่างตั้งใจให้ได้ผลการปฏิบัติตามเป้าหมาย มีความละเอียดรอบคอบเอาใจใส่ผลสัมฤทธิ์สามารถวัดได้ มีผลผลิตที่ได้มาตรฐาน

2) ด้านการบริการที่ดี ได้แก่ บริการเพื่อให้ได้รับความพึงพอใจ นำเสนอวิธีการให้บริการเพื่อให้เป็นประโยชน์สูงสุด บริการด้วยความเป็นมิตร เพิ่มความมั่นใจในการบริการ มีทัศนคติที่ดีในการให้บริการ

3) ด้านความส่งเสริมความเชี่ยวชาญในอาชีพ ได้แก่ สามารถระบุกระบวนการปฏิบัติงาน เข้าใจวัฒนธรรมองค์กร รองรับการเปลี่ยนแปลงของระบบและกระบวนการปฏิบัติงานได้ การศึกษาหาความรู้เพิ่มเติม แลกเปลี่ยนเรียนรู้สายงานเดียวกันกับหน่วยงานอื่น

4) ด้านการยึดมั่นในความถูกต้อง ได้แก่ ปฏิบัติหน้าที่ด้วยความถูกต้องเป็นธรรม มีความรอบรู้ เข้าใจกฎ ระเบียบ กล้าตัดสินใจและรับผิดชอบในสิ่งที่ถูกต้อง ไม่บิดเบือนข้อมูลความเป็นจริง ในความเที่ยงตรงต่อราคาพืชผลทางการเกษตร

5) ด้านการทำงานเป็นทีม ได้แก่ ไม่คำนึงถึงความชอบหรือความไม่ชอบส่วนตัว ช่วยให้ทีมงานประสบความสำเร็จตามเป้าหมาย มีมนุษยสัมพันธ์ที่ดี ให้ข้อมูลที่เป็นประโยชน์กับการทำงานของทีม จัดให้เขามีกิจกรรมร่วมกันอย่างสม่ำเสมอ

อภิปรายผลการวิจัย

ผู้วิจัยอภิปรายผล รูปแบบการบูรณาการหลักพุทธธรรมเพื่อเสริมสร้างสมรรถนะการปฏิบัติงานของบุคลากรสำนักงานเกษตรจังหวัดชลบุรี โดยมีการยกข้อค้นพบจากผลการวิจัยที่น่าสนใจมาอภิปรายผล ดังนี้

อันดับ 1 ได้แก่ ปัญญาพละ กำลังความรู้ แสดงให้เห็นว่า สามารถวิเคราะห์สภาพแวดล้อมที่เกี่ยวข้องกับการปฏิบัติงานได้ นำนวัตกรรม มาใช้ในการปฏิบัติงานได้ มีวิธีคิดวิเคราะห์และคาดคะเนแนวโน้มที่จะเกิดขึ้นกับการปฏิบัติงาน ผูกอบรมตามระเบียบของทางราชการ และนำองค์ความรู้ที่ได้มาปฏิบัติ ซึ่งสอดคล้องกับงานวิจัยของ ซึ่งสอดคล้องกับงานวิจัยของ ซึ่งสอดคล้องกับงานวิจัยของ พระพงษ์ศักดิ์ สนตมโน (2564) ได้ศึกษาวิจัยเรื่อง “พุทธธรรมาภิบาลเพื่อพัฒนาประสิทธิภาพการปฏิบัติงานของบุคลากรเทศบาลในจังหวัดสระแก้ว” ผลการวิจัยพบว่า ประสิทธิภาพการปฏิบัติงานของบุคลากรเทศบาลในจังหวัดสระแก้วมีจุดเด่น คือ ปัญญาพละ (กำลังความรู้) ประกอบด้วย พัฒนาความรู้ มุ่งสู่

นวัตกรรม นำเทคโนโลยีมาใช้ เป้าหมายชัดเจน เน้นประโยชน์ส่วนรวม ร่วมวิเคราะห์สถานการณ์ บริหารงานตามแนวโน้ม

อันดับ 2 ได้แก่ วิริยพละ นำสู่การปฏิบัติ แสดงให้เห็นว่า เอาใจใส่ในการปฏิบัติงาน ปฏิบัติงานในหน้าที่อย่างเต็มความสามารถ มุ่งมั่นตั้งใจปฏิบัติงานอย่างขยันขันแข็ง ไม่ย่อท้อต่อปัญหาและอุปสรรค และนำความรู้ที่มีไปปฏิบัติจริงเพื่อให้เห็นผลจริงซึ่งสอดคล้องกับงานวิจัยของ พระมหาวิศิต ธีรวิโส (กสิบมวง) (2559) ได้ศึกษาวิจัยเรื่อง “การพัฒนาประสิทธิภาพการปฏิบัติงานด้านการปกครองของพระสังฆาธิการระดับอำเภอ ในเขตการปกครองคณะสงฆ์ ภาค 11” ผลการวิจัยพบว่า หลักพุทธธรรมที่ประยุกต์ใช้กับการปฏิบัติงานด้านการปกครองของพระสังฆาธิการให้มีประสิทธิภาพนั้นใช้หลักวิริยะ ความเพียรพยายามในการปฏิบัติงาน เพราะต้องมีการจัดอบรม สัมมนา ศึกษางานแบบอย่าง การปฏิบัติงานที่ดี มีระบบการติดตามดูแลให้ช่วยุกำลังใจในการปฏิบัติงานชัดเจนด้านการระงับอธิกรณ์

อันดับ 3 ได้แก่ อนวัชชพละ ชื่อสัตย์สุจริต แสดงให้เห็นว่า ปฏิบัติงานโดยสุจริต มีความรับผิดชอบ นำหลักจริยธรรมมาเป็นแนวทางการปฏิบัติ สร้างความเชื่อมั่น และปลูกศรัทธาแก่ผู้รับบริการซึ่งสอดคล้องกับงานวิจัยของ ภูษิต วิเศษคามินทร์ (2563) ได้ศึกษาวิจัยเรื่อง “ประสิทธิผลการนำนโยบายการแก้ปัญหาจราจรไปปฏิบัติของกองบังคับการตำรวจจราจร” ผลการวิจัยพบว่า การพัฒนาการเพิ่มประสิทธิผลการนำนโยบายการแก้ปัญหาจราจรไปปฏิบัติของกองบังคับการตำรวจจราจรโดยการบูรณาการหลักพุทธธรรม คือ การเสียสละ มีน้ำใจเอื้อเฟื้อเผื่อแผ่ต่อบุคคลอื่นและมีความซื่อสัตย์ (จาคะ) ในการปฏิบัติหน้าที่ด้วยความเรียบร้อยรวมทั้งมีความประพฤติดีงามเพื่อเป็นแบบอย่างของข้าราชการไทยในการปฏิบัติหน้าที่

อันดับ 4 ได้แก่ สังคหพละ มีจิตอาสา แสดงให้เห็นว่า เอาใจใส่งานอย่างทั่วถึง ช่วยแก้ไขปัญหาลูกอุปสรรค ช่วยเหลือเพื่อนร่วมงาน สามารถทำงานนอกเวลาได้ และมีมนุษยสัมพันธ์ดี ซึ่งสอดคล้องกับงานวิจัยของ พระมหาสกล ฐานวุฑโฒ (วงศ์เชียด) (2563) ได้ศึกษาวิจัยเรื่อง “รูปแบบการเสริมสร้างภาวะผู้นำกลุ่มสัจจะสะสมทรัพย์เพื่อการพัฒนาชุมชนยั่งยืน ภาคเหนือตอนล่าง” ผลการวิจัยพบว่า รูปแบบการเสริมสร้างภาวะผู้นำ 3 ด้านของกลุ่มสัจจะสะสมทรัพย์เพื่อพัฒนาชุมชนยั่งยืน ภาคเหนือตอนล่าง เพื่อพัฒนาผู้นำกลุ่มให้เป็นผู้มีบุคลิกลักษณะดี น่าเชื่อถือ จำเป็นต้องมีความเป็นผู้นำให้ยึดหลักการมีส่วนร่วมยึดมั่นในกฎระเบียบ มีจิตอาสา ในการพัฒนาเพื่อให้ผู้อื่นเห็นความสามารถในตัวของความเป็นผู้นำที่น่าเชื่อถือมากยิ่งขึ้น

องค์ความรู้

จากการศึกษาวิจัยเรื่อง “การบูรณาการหลักพุทธธรรมเพื่อเสริมสร้างสมรรถนะการปฏิบัติงานของบุคลากรสำนักงานเกษตรจังหวัดชลบุรี” สามารถสังเคราะห์ได้เป็นองค์ความรู้ดังแผนภาพต่อไปนี้



ภาพที่ 1 องค์ความรู้จากการวิจัย

จากภาพที่ 1 องค์ความรู้จากการวิจัย “การบูรณาการหลักพุทธธรรมเพื่อเสริมสร้างสมรรถนะการปฏิบัติงานของบุคลากรสำนักงานเกษตรจังหวัดชลบุรี” สามารถอธิบายได้ว่า การบูรณาการหลักพุทธธรรมเพื่อเสริมสร้างสมรรถนะการปฏิบัติงานของบุคลากรสำนักงานเกษตรจังหวัดชลบุรี มีองค์ประกอบที่สำคัญ คือ (การปฏิบัติงานตามหลัก 7S + พุทธบูรณาการหลักผล 4) = สมรรถนะการปฏิบัติงานของบุคลากร ดังต่อไปนี้

1. การปฏิบัติงานตามหลัก 7S ประกอบด้วย (1) กลยุทธ์ (2) โครงสร้างองค์กร (3) รูปแบบ (4) ระบบ (5) บุคคล (6) ทักษะ (7) ค่านิยม

2. พุทธบูรณาการหลักผล 4 หลักผล 4 เป็นหลักธรรมที่เป็นกำลังแห่งคุณธรรมทั้ง 4 ประการ ช่วยให้นักบริหารปฏิบัติหน้าที่อย่างมีประสิทธิภาพ ประกอบด้วย 1) ปัญหาละ กำลังความรู้ 2) วิริยะผล นำสู่ปฏิบัติ 3) อนวัชชผล ชื่อสัตย์สุจริต 4) สังคหะผล มีจิตอาสา

นำไปสู่สมรรถนะการปฏิบัติงานของบุคลากร การบริหารจัดการทรัพยากรมนุษย์ เป็นเรื่องที่ต้องให้ความสำคัญ เนื่องจากการดำเนินกิจการต่าง ๆ ล้วนต้องอาศัยบุคลากรในองค์กรเป็นหลัก แม้จะมีการใช้อุปกรณ์ เครื่องจักร เทคโนโลยีต่าง ๆ มาช่วยในการทำงานแล้วก็ตาม การมีบุคลากรที่มีความรู้ ความสามารถ อุบนิสัยที่ดี และนำคุณสมบัติดังกล่าวมาสร้างสรรค์งานให้เกิดความสำเร็จและผลผลิตที่ดี ตอบสนองเป้าหมายขององค์กร เพื่อเสริมสร้างสมรรถนะการปฏิบัติงานของบุคลากรสำนักงานเกษตรจังหวัดชลบุรี ได้แก่ เลิศล้ำผลสัมฤทธิ์ น้อมนำจิตบริการ เชี่ยวชาญสัมมาชีพ เร่งรีบจริยธรรมให้ถูกต้อง และไม่บกพร่องทำงานเป็นทีม

ข้อเสนอแนะ

ข้อเสนอแนะเชิงนโยบาย

1. สำนักงานเกษตรจังหวัดชลบุรี ควรมีการกำหนดนโยบายในมาตรฐาน หรือเป้าหมายในการปฏิบัติงานเพื่อให้ได้ผลงานที่ดีของ
2. สำนักงานเกษตรจังหวัดชลบุรี ควรกำหนดนโยบายในการนำเสนอวิธีการให้บริการเพื่อให้ประชาชนได้รับประโยชน์สูงสุด
3. สำนักงานเกษตรจังหวัดชลบุรี ควรวางนโยบายเพื่อกำหนดความสามารถในการวิเคราะห์ สังเคราะห์ เพื่อให้เกิดความเข้าใจวัฒนธรรมองค์กร เพื่อนำองค์กรสู่ความเป็นเลิศ

ข้อเสนอแนะเชิงปฏิบัติการ

1. สำนักงานเกษตรจังหวัดชลบุรี ควรมีการกำหนดกลยุทธ์ในการวิเคราะห์โอกาส อุปสรรค และพัฒนาวิสัยทัศน์อยู่เสมอ
2. สำนักงานเกษตรจังหวัดชลบุรี ควรมีการกำหนดกรอบที่เกี่ยวข้องกับจำนวนบุคลากรที่เพียงพอต่อการปฏิบัติงานที่เอื้อต่อการปฏิบัติงาน
3. สำนักงานเกษตรจังหวัดชลบุรี ควรมีการสร้างขวัญและกำลังใจในการปฏิบัติงานที่เป็นเอกลักษณ์เพื่อให้บุคลากรได้มีการปฏิบัติงานได้อย่างทุ่มเท

ข้อเสนอแนะในการทำวิจัยครั้งต่อไป

1. ควรศึกษาปัจจัยที่เกี่ยวข้องกับรูปแบบการบริหารงานที่เกี่ยวข้องกับเกษตรจังหวัดในแต่ละพื้นที่ หรือปัจจัยที่เกี่ยวข้องกับการปฏิบัติงานอื่น ๆ ของเกษตรจังหวัดต่าง ๆ ในส่วนของแนวคิดทฤษฎีทางรัฐประศาสนศาสตร์ หรือหลักธรรมอื่น ๆ เช่น หลักกสิกรรม 4 หลักสังคหวัตถุ 4 และหลักสัพบุริสธรรม 7 เป็นต้น เพื่อให้ทราบถึงแนวทางหรือรูปแบบในการปฏิบัติงานและบริหารจัดการ
2. ควรศึกษาเกี่ยวกับประสิทธิภาพของการปฏิบัติงานที่ดีในองค์กรเพื่อให้ทราบถึงแรงจูงใจในการปฏิบัติงาน และประสิทธิผลที่ได้รับจากการปฏิบัติงานของบุคลากร

3. ควรศึกษาเกี่ยวกับระบบการปฏิบัติงานอื่น ๆ เพิ่มเติมเพื่อให้เกิดการพัฒนา
ระบบการปฏิบัติงานของเกษตรจังหวัดในแต่ละพื้นที่ตามความเหมาะสมของการศึกษาใน
แต่ละด้านของปัจจัย

เอกสารอ้างอิง

- กระทรวงเกษตรและสหกรณ์. (2561). *แผนพัฒนาการเกษตรและสหกรณ์ของจังหวัดชลบุรี*
(พ.ศ.2561 – 2565). ชลบุรี: สำนักเกษตรและสหกรณ์จังหวัดชลบุรี.
- กลุ่มยุทธศาสตร์พัฒนาการเกษตรสำนักงานเกษตรและสหกรณ์จังหวัดชลบุรี. (2565).
แผนพัฒนาการเกษตรและสหกรณ์ของจังหวัดชลบุรี (พ.ศ.2566 - 2570) ฉบับ
ทบทวน. สืบค้น 5 ธันวาคม 2565, จาก <https://www.opsmoac.go.th/>
- ขจรศักดิ์ ศิริมัย. (2565). *เรื่องน่ารู้เกี่ยวกับสมรรถนะ*. สืบค้น 7 มกราคม 2565, จาก
<http://competency.rmutp.ac.th/wp-content/uploads/2011/01/aboutcompetency.pdf>
- ประกาศิต ชัยรัตน์. (2560). *หลักพุทธธรรมเพื่อการปฏิบัติหน้าที่ของตำรวจสันติบาล*.
วารสารปรัชญาปริทรรศน์, 2(22), 4-5.
- พระพงษ์ศักดิ์ สนมมโน. (2564). *พุทธธรรมาภิบาลเพื่อพัฒนาประสิทธิภาพการปฏิบัติงาน
ของบุคลากรเทศบาลในจังหวัดสระแก้ว* (ดุขฎฐินิพนธ์ปรัชญาดุษฎีบัณฑิต สาขาวิชา
รัฐประศาสนศาสตร์). พระนครศรีอยุธยา: มหาวิทยาลัยมหาจุฬาลงกรณราช
วิทยาลัย.
- พระพรหมคุณาภรณ์ (ป.อ. ปยุตโต). (2559). *พจนานุกรมพุทธศาสตร์ ฉบับประมวลธรรม*
(พิมพ์ครั้งที่ 34). กรุงเทพฯ: มูลนิธิการศึกษาเพื่อสันติภาพ พระธรรมปิฎก (ป.อ.
ปยุตโต).
- พระมหาวิจิต ธีรวีโส (กลีบม่วง). (2559). *การพัฒนาประสิทธิภาพการปฏิบัติงานด้านการ
ปกครองของพระสังฆาธิการระดับอำเภอ ในเขตการปกครองคณะสงฆ์ ภาค 11*
(ดุขฎฐินิพนธ์พุทธศาสตรดุษฎีบัณฑิต สาขาวิชารัฐประศาสนศาสตร์).
พระนครศรีอยุธยา: มหาวิทยาลัยมหาจุฬาลงกรณราชวิทยาลัย.
- พระมหาสกล ฐานวุฑโฒ (วงษ์เขียด). (2563). *รูปแบบการเสริมสร้างภาวะผู้นำกลุ่มลัจจะ
สะสมทรัพย์เพื่อการพัฒนาชุมชนยั่งยืน ภาคเหนือตอนล่าง* (ดุขฎฐินิพนธ์ปรัชญา
ดุษฎีบัณฑิต สาขาวิชารัฐประศาสนศาสตร์). พระนครศรีอยุธยา: มหาวิทยาลัยมหา
จุฬาลงกรณราชวิทยาลัย.

- ภูษิต วิเศษคามินทร์. (2563). *ประสิทธิผลการนำนโยบายการแก้ปัญหาจราจรไปปฏิบัติของ กองบังคับการตำรวจจราจร (ดุขภูษินิพนธ์ปรัชญาดุขภูษินันติต สาขาวิชารัฐ ประศาสนศาสตร์). พระนครศรีอยุธยา: มหาวิทยาลัยมหาจุฬาลงกรณราช วิทยาลัย.*
- มหาวิทยาลัยมหาจุฬาลงกรณราชวิทยาลัย. (2539). *พระไตรปิฎกภาษาไทย ฉบับมหาจุฬาลงกรณราชวิทยาลัย. กรุงเทพฯ: โรงพิมพ์มหาวิทยาลัยมหาจุฬาลงกรณราช วิทยาลัย.*
- สร้อยตระกูล (ตวยานนท) อรรถมานะ. (2545). *พฤติกรรมองค์กร: ทฤษฎีและการประยุกต์. กรุงเทพฯ: โรงพิมพ์มหาวิทยาลัยธรรมศาสตร์.*
- สำนักงาน ก.พ. (2565). *การพัฒนาข้าราชการ. สืบค้น 6 มกราคม 2565, จาก <https://www.ocsc.go.th/csti>*

การศึกษาเปรียบเทียบโครงสร้างและอำนาจหน้าที่ของศาลรัฐธรรมนูญแห่ง
สหพันธ์สาธารณรัฐเยอรมนีและศาลรัฐธรรมนูญแห่งราชอาณาจักรไทย*
A COMPARATIVE STUDY OF STRUCTURES, POWERS, AND DUTIES OF THE
CONSTITUTIONAL COURT OF THE FEDERAL REPUBLIC OF GARMANY AND
THE KINGDOM OF THAILAND

พระอุดมสิทธินายก (กำพล คุณงกโร), โกเมศ ขวัญเมือง, ประเสริฐ ลิมประเสริฐ
Phra Udomsittinayok (Kumphol Kunungkaro), Gomes Kwanmuang, Prasert imprasert
มหาวิทยาลัยมหาจุฬาลงกรณราชวิทยาลัย
Mahachulalongkornrajavidyalaya University
Corresponding Author E-mail: sathaphorn.mcu@gmail.com

บทคัดย่อ

บทความวิจัยมีวัตถุประสงค์ 1. เพื่อศึกษาแนวคิดหลักความชอบด้วยรัฐธรรมนูญของกฎหมาย 2. เพื่อศึกษาโครงสร้าง ที่มาของตุลาการศาลรัฐธรรมนูญแห่งสหพันธ์สาธารณรัฐเยอรมนีและศาลรัฐธรรมนูญแห่งราชอาณาจักรไทย 3. เพื่อศึกษาวิเคราะห์เปรียบเทียบที่มาของตุลาการรัฐธรรมนูญ โครงสร้าง อำนาจ หน้าที่ของศาลรัฐธรรมนูญแห่งสหพันธ์สาธารณรัฐเยอรมนีกับศาลรัฐธรรมนูญแห่งราชอาณาจักรไทย รูปแบบการวิจัยเป็นการวิจัยเชิงคุณภาพ การเก็บรวบรวมข้อมูลด้วยเอกสาร และการวิจัยที่เกี่ยวข้องวิเคราะห์ข้อมูลโดยการพรรณานำเสนอหาสรุปตามวัตถุประสงค์การวิจัย

ผลการวิจัยพบว่า 1. องค์กฝ่ายนิติบัญญัติจะต้องเคารพต่อหลักความชอบ ด้วยรัฐธรรมนูญของกฎหมาย ทั้งนี้ ถือหลักการที่ว่ารัฐสภาเป็นองค์กรของผู้แทนปวงชนซึ่งเป็นเจ้าของ อำนาจอธิปไตยย่อมไม่กระทำการขัดต่อกฎหมายและรัฐธรรมนูญ การที่รัฐสภาตรากฎหมายซึ่งเป็น การกระทำของฝ่ายนิติบัญญัติถือว่าเป็นการแสดงออกซึ่งเจตนารมณ์ร่วมกันของผู้แทนปวงชน 2. ศาลรัฐธรรมนูญแห่งสหพันธ์สาธารณรัฐเยอรมนี ผู้ที่มีคุณสมบัติจะเป็นผู้พิพากษาได้ต้อง สำเร็จการศึกษาทางด้านกฎหมายและบุคคลนั้นจะต้องมีอายุ 40 ปี และต้องเป็นนักนิติศาสตร์ที่ ได้รับการฝึกฝนมาอย่างชัดเจน สำหรับราชอาณาจักรไทย ตุลาการศาลรัฐธรรมนูญมิได้จำกัดเพียงแต่ต้องจบ การศึกษาทางด้านนิติศาสตร์ เพราะรัฐธรรมนูญได้บัญญัติให้ผู้มีทรงคุณวุฒิสาขารัฐศาสตร์ รัฐประศาสนศาสตร์ ซึ่งมีความรู้ความเชี่ยวชาญทางด้านการบริหารราชการแผ่นดินอย่างแท้จริง

*Received January 7, 2023; Revised January 18, 2023; Accepted January 19, 2023

3. อำนาจหน้าที่ของศาลรัฐธรรมนูญแห่งสหพันธ์สาธารณรัฐเยอรมนีและ ราชอาณาจักรไทย แตกต่างกันตามสภาพการเมืองแต่ละประเทศ แต่ทำหน้าที่หลักในการคุ้มครองสิทธิและเสรีภาพของประชาชน ศาลรัฐธรรมนูญแห่งสหพันธ์สาธารณรัฐเยอรมนี มีกระบวนการควบคุมความชอบด้วยรัฐธรรมนูญของกฎหมายก่อนการประกาศใช้และภายหลังการประกาศใช้เช่นเดียวกับของราชอาณาจักรไทย

คำสำคัญ: โครงสร้างและอำนาจหน้าที่; ศาลรัฐธรรมนูญแห่งสหพันธ์สาธารณรัฐเยอรมนี; ศาลรัฐธรรมนูญแห่งราชอาณาจักรไทย

Abstract

Objectives of this research article were: 1. To study the concept of constitutionality of the law, 2. To study the structure, the origins of the judges of the Constitutional Court of the Federal Republic of Germany and the Constitutional Court of the Kingdom of Thailand. 3. To study and comparative analysis of the origins of the judges of the Constitutional Court of the Federal Republic of Germany and the Constitutional Court of the Kingdom of Thailand, conducted by the qualitative research, collected data from documents and related research. Data were analyzed by describing the summary content according to the research objectives.

The results showed that: 1. Legislative bodies must respect the principle of constitutional conformity with the constitution of the law. The parliament that is the representative of people who owned the sovereign power would not violate the law and the constitution that parliament enacted a law which was the action of the legislative branch was an expression of the collective will of the people's representatives. 2. The Federal Constitutional Court of Germany to be eligible to be a judge, must graduated in law and the person must be 40 years old and must be a jurisprudence clearly trained. For the Kingdom of Thailand Judges of the Constitutional Court were not limited to just having to graduate in legal education because the constitution has stipulated that qualified person in political science, public administration who has true expertise in the administration of state affairs. 3. Jurisdiction of the Constitutional Court of the Federal Republic of Germany and Kingdom of Thailand differed according to

the political situation of each country, but the main function was to protect the rights and liberties of the people. Federal Constitutional Court of Germany has process to control the constitutionality of the law before and after the promulgation, just like that of the Kingdom of Thailand.

Keywords: Structure and Authority; Federal Constitutional Court of Germany; The Constitutional Court of the Kingdom of Thailand.

บทนำ

ศาลรัฐธรรมนูญแห่งสหพันธ์สาธารณรัฐเยอรมนี จัดตั้งขึ้นเมื่อปี ค.ศ. 1951 (พ.ศ. 2494) มีอำนาจหน้าที่วินิจฉัยความชอบด้วยรัฐธรรมนูญของกฎหมาย และกฎหมายที่ศาลวินิจฉัยว่าไม่ชอบด้วยกฎหมายจะสิ้นผลเป็นโมฆะใช้บังคับมิได้ ศาลรัฐธรรมนูญแห่งสหพันธ์สาธารณรัฐเยอรมนี ประกอบด้วยตุลาการจำนวน 16 คน เป็นระบบองค์คณะคู่ องค์คณะละ 8 คน มาจากการคัดเลือกของสภาผู้แทนราษฎร 8 คน หนึ่งในนั้นจะได้เป็นประธานศาลรัฐธรรมนูญ และมาจากการคัดเลือกของสภามลรัฐ 8 คน หนึ่งในนั้นจะได้เป็นรองประธาน โดยองค์คณะแรกจะมีรองประธานศาลรัฐธรรมนูญเป็นประธาน จะพิจารณาปัญหาเกี่ยวกับการตีความรัฐธรรมนูญ ส่วนองค์คณะที่สองนั้นมีประธานศาลรัฐธรรมนูญเป็นประธานจะพิจารณาคดีทั่วไป เช่น การฟ้องประธานาธิบดี ผู้พิพากษา กรณีพิพาทเกี่ยวกับสิทธิและหน้าที่ขององค์กร รวมทั้งคำร้องทุกข์ ของประชาชนกรณีมีการละเมิดสิทธิตามรัฐธรรมนูญ แต่ละองค์คณะยังมีการแยกเป็นองค์คณะกลั่นกรอง (Kammern) องค์คณะละ 3 คน เพื่อแบ่งเบาภาระขององค์คณะใหญ่ (Großes Kollegium, 2555)

สำหรับศาลรัฐธรรมนูญไทยได้จัดตั้งขึ้นตามรัฐธรรมนูญแห่งราชอาณาจักรไทย พุทธศักราช 2540 โดยนำหลักการ แนวคิดและหลักการเกี่ยวกับศาลรัฐธรรมนูญของสหพันธ์สาธารณรัฐเยอรมนีมาใช้ รัฐธรรมนูญแห่งราชอาณาจักรไทยถือเป็นกฎหมายสูงสุดของประเทศ กฎหมายใดที่ขัดหรือแย้งกับรัฐธรรมนูญเป็นอันใช้บังคับมิได้ (รัฐธรรมนูญแห่งราชอาณาจักรไทย พุทธศักราช 2560) ศาลรัฐธรรมนูญแห่งราชอาณาจักรไทยประกอบด้วยตุลาการรัฐธรรมนูญ จำนวน 9 คน มีเพียงองค์คณะเดียว มีอำนาจหน้าที่ คือ การพิจารณาวินิจฉัยว่าร่างพระราชบัญญัติ หรือร่างพระราชบัญญัติประกอบรัฐธรรมนูญ หรือร่างข้อบังคับการประชุมของสภาผู้แทนราษฎร ของวุฒิสภา หรือของรัฐสภาที่สภาผู้แทนราษฎร วุฒิสภา หรือรัฐสภา แล้วแต่กรณี ให้ความเห็นชอบแล้ว แต่ยังมีได้ประกาศในราชกิจจานุเบกษามีข้อความขัดหรือแย้งต่อรัฐธรรมนูญ หรือตราขึ้นโดยไม่ถูกต้องตามบทบัญญัติแห่งรัฐธรรมนูญหรือไม่ ระบบการตรวจสอบความชอบด้วยรัฐธรรมนูญ (Constitutionality) ของกฎหมายที่ฝ่าย นิติบัญญัติตราขึ้นนั้น มีทั้งการตรวจสอบกระบวนการตรากฎหมาย

(Procedure element) ว่า ถูกต้องตามขั้นตอนในการตรวจสอบความชอบที่รัฐธรรมนูญบัญญัติไว้หรือไม่ และการตรวจสอบ บทบัญญัติของกฎหมาย (Provision of law) ว่ามีเนื้อหาของกฎหมายขัดหรือแย้งต่อรัฐธรรมนูญ หรือไม่ (Content element)

ด้วยการที่ศาลรัฐธรรมนูญเป็นศาลชำนาญการพิเศษที่เกี่ยวกับกฎหมายมหาชน จึงมีความจำเป็นต้องมีตุลาการที่เชี่ยวชาญในทางนิติวิธีมหาชน โดยเฉพาะระบบไต่สวนซึ่งเป็นกระบวนการวิธีพิจารณาของศาลรัฐธรรมนูญที่แตกต่างไปจากระบบกล่าวหาในศาลยุติธรรม

ด้วยสภาพปัญหาดังกล่าวข้างต้น ผู้วิจัยจึงมีความสนใจมุ่งศึกษาเปรียบเทียบโครงสร้าง ที่มาของตุลาการศาลรัฐธรรมนูญ อำนาจ หน้าที่ของศาลรัฐธรรมนูญแห่งสหพันธ์สาธารณรัฐเยอรมนี กับศาลรัฐธรรมนูญแห่งราชอาณาจักรไทย เพื่อเป็นประโยชน์ในการนำข้อดี ข้อเด่นของศาลรัฐธรรมนูญแห่งสหพันธ์สาธารณรัฐเยอรมนี โดยเฉพาะที่เกี่ยวข้องกับคุณสมบัติ ที่มาของตุลาการรัฐธรรมนูญและความยึดโยงกับประชาชน ตลอดจนโครงสร้าง อำนาจ หน้าที่ของศาลรัฐธรรมนูญแห่งสหพันธ์สาธารณรัฐเยอรมนีมาเป็นแนวทางในการแก้ไข ปรับปรุงศาลรัฐธรรมนูญแห่งราชอาณาจักรไทยให้สมบูรณ์ยิ่งขึ้นต่อไปในอนาคต

วัตถุประสงค์การวิจัย

- 1) เพื่อศึกษาแนวคิดเกี่ยวกับหลักความชอบด้วยรัฐธรรมนูญของกฎหมาย
- 2) เพื่อศึกษาเกี่ยวกับโครงสร้าง ที่มาของตุลาการศาลรัฐธรรมนูญแห่งสหพันธ์สาธารณรัฐเยอรมนีและศาลรัฐธรรมนูญแห่งราชอาณาจักรไทย
- 3) เพื่อศึกษาวิเคราะห์เปรียบเทียบที่มาของตุลาการรัฐธรรมนูญ โครงสร้าง อำนาจ หน้าที่ของศาลรัฐธรรมนูญแห่งสหพันธ์สาธารณรัฐเยอรมนีกับศาลรัฐธรรมนูญแห่งราชอาณาจักรไทย

วิธีดำเนินการวิจัย

การดำเนินการวิจัย ใช้วิธีการวิจัยเชิงคุณภาพ (Qualitative Research) โดยการวิจัย (Documentary Research) โดยมีแหล่งข้อมูลที่ศึกษา ได้แก่ รัฐธรรมนูญแห่งราชอาณาจักรไทยพุทธศักราช 2560 พระราชบัญญัติประกอบรัฐธรรมนูญว่าด้วยวิธีพิจารณาของศาลรัฐธรรมนูญ พ.ศ. 2561 รัฐธรรมนูญแห่งสหพันธ์สาธารณรัฐเยอรมนี ค.ศ. 1959 (พ.ศ. 2442) รัฐบัญญัติว่าด้วยวิธีพิจารณาคดีของศาลรัฐธรรมนูญ ค.ศ. 1585 (พ.ศ. 2528) กฎหมายที่เกี่ยวข้อง การเก็บรวบรวมข้อมูล จากเอกสารหนังสือ ตำรา วิทยานิพนธ์ งานวิจัย บทความ ฯลฯ และเอกสารชั้นรอง (Secondary Source) ที่เผยแพร่ในลักษณะข้อมูลออนไลน์จากเว็บไซต์ต่างๆ วิเคราะห์เชิงเนื้อหา (Content Analysis) ซึ่งผลของการศึกษาวิจัยครั้งนี้สามารถนำไปใช้เป็นแนวทางและสามารถช่วยชี้แนะแก้ไขปัญหาข้อถกเถียง

ภายในประเทศเกี่ยวกับอำนาจหน้าที่ของศาลรัฐธรรมนูญ โดยเฉพาะอย่างยิ่งเรื่องคุณสมบัติและที่มาของตุลาการศาลรัฐธรรมนูญของทั้งสองประเทศ

ผลการวิจัย

1) แนวคิดเกี่ยวกับหลักความชอบด้วยรัฐธรรมนูญของกฎหมาย

ในระยะเริ่มแรกยังไม่มีภาระเน้นให้องค์กรฝ่ายนิติบัญญัติจะต้องเคารพต่อหลักความชอบด้วยรัฐธรรมนูญของกฎหมาย ทั้งนี้ ถือหลักการที่ว่ารัฐสภาเป็นองค์กรของผู้แทนปวงชนซึ่งเป็นเจ้าของ อำนาจอธิปไตยย่อมไม่กระทำการขัดต่อกฎหมายและรัฐธรรมนูญ การที่รัฐสภาตรากฎหมายซึ่งเป็น การกระทำของฝ่ายนิติบัญญัติถือว่าเป็นการแสดงออกซึ่งเจตนารมณ์ร่วมกันของผู้แทนปวงชน ดังนั้น ในบางประเทศจึงไม่มีองค์กรและกลไกควบคุมกฎหมายที่ออกโดยรัฐสภา เช่น ในอังกฤษไม่มีหลักเรื่องความเป็นกฎหมายสูงสุดของรัฐธรรมนูญ เพราะให้ความสำคัญกับอำนาจสูงสุดของรัฐสภามากกว่า ประกอบกับไม่มีรัฐธรรมนูญลายลักษณ์อักษร มหากฏบัตร (Magna Carta) เองนั้น เป็นเพียง “สัญญา” ระหว่างขุนนางชั้นบารอนและกษัตริย์เท่านั้นไม่ใช่กฎหมายสูงสุด และในเวลาต่อมานักกฎหมายชาวอังกฤษต่างยอมรับในอำนาจของ “รัฐสภา” และไม่พยายามเข้าไปพิจารณากฎหมายในแง่ความชอบด้วยรัฐธรรมนูญอีก (koopman, 2033)

ส่วนในฝรั่งเศส ซีเยส (Sieyes : ค.ศ. 1748-1836) จะได้กล่าวถึงความเป็นกฎหมาย สูงสุดของรัฐธรรมนูญไว้เช่นกัน แต่ยังเห็นในภาพรวมๆ ว่าอำนาจในการก่อตั้งองค์กรทางการเมือง (Pouvoir constituant originaire) นั้นเป็น “อำนาจพิเศษ” สูงกว่าอำนาจในรัฐทั่ว ๆ ไป แต่ซีเยส ไม่ได้กล่าวถึงการควบคุมความชอบด้วยรัฐธรรมนูญ ฉะนั้นในฝรั่งเศสก่อนปี ค.ศ. 1558 หลัก ความชอบด้วยกฎหมายจึงมุ่งควบคุมการกระทำของฝ่ายปกครองเป็นหลัก (บวรศักดิ์ อุวรรณโณ, 2538) จอห์น มาร์แชล (John Marsal) ประธานศาลฎีกาของสหรัฐอเมริกาจึง วิจัยคดีประวัติศาสตร์ Marbury V. Madison ในปี ค.ศ. 1803 ว่าศาลฎีกาของสหรัฐอเมริกามี อำนาจพิจารณาได้ว่าบทบัญญัติของรัฐบัญญัติที่ขัดต่อบทบัญญัติของรัฐธรรมนูญแห่งสหรัฐอเมริกา ย่อมไม่มีผลบังคับใช้ และจากคำพิพากษาในคดีดังกล่าว จึงเกิดระบบการควบคุมความชอบด้วย รัฐธรรมนูญของรัฐบัญญัติ ซึ่งในคดีดังกล่าวควรศึกษา 3 เรื่อง ได้แก่ ข้อเท็จจริงแห่งคดี การกำหนด ประเด็นพิจารณาข้อกฎหมาย และผลสืบเนื่องอันเกิดจากคำพิพากษาดังกล่าว

สรุปแล้ว หลักความเป็นกฎหมายสูงสุดของรัฐธรรมนูญนั้นเป็นหลักการที่ยอมรับว่า “มีลำดับชั้นหรือศักดิ์ของกฎหมาย” และรัฐธรรมนูญได้สร้างระบบกฎหมายขึ้นมาและ ใน ระบบกฎหมายนั้นเองก็ยอมรับว่ารัฐธรรมนูญอยู่ในลำดับชั้นสูงของประเทศ และหลักความเป็น กฎหมายสูงสุดของรัฐธรรมนูญยังแสดงถึงความสัมพันธ์ระหว่างรัฐธรรมนูญกับ

อำนาจองค์กรต่างๆ ที่ รัฐธรรมนูญสร้างขึ้น กล่าวคือ องค์กรต่างๆ ของรัฐย่อมอยู่ในฐานะที่ต่ำกว่ารัฐธรรมนูญนั่นเอง

2) โครงสร้าง ที่มาของตุลาการศาลรัฐธรรมนูญแห่งสหพันธ์สาธารณรัฐเยอรมนี และศาลรัฐธรรมนูญแห่งราชอาณาจักรไทย

ศาลรัฐธรรมนูญแห่งสหพันธ์รัฐเยอรมนีและราชอาณาจักรไทย ประกอบด้วยจำนวนตุลา การที่แตกต่างกัน โดยศาลรัฐธรรมนูญแห่งสหพันธ์รัฐเยอรมนี มีจำนวนตุลา การ 16 คน แบ่ง ออกเป็น 2 คณะ คณะละ 8 คน โดยมีที่มา คือ (1) ตุลาการจำนวน 3 คน ของแต่ละคณะ เลือกมาจากบรรดาตุลาการศาลสูงสุดของสหพันธ์ เฉพาะตุลาการที่ดำรงตำแหน่งอย่างน้อย 3 ปี ที่ปฏิบัติหน้าที่ในศาลสูงสุดของสหพันธ์เท่านั้นที่อาจได้รับเลือก (2) สภาผู้แทนราษฎรเลือกตุลาการทางอ้อม (3) สภาผู้แทนราษฎรจะเลือก คณะกรรมการคัดเลือกชุดหนึ่ง จำนวน 12 คน ตามสัดส่วนของสมาชิกสภาผู้แทนราษฎร เพื่อเลือกตุลาการศาลรัฐธรรมนูญสหพันธ์รัฐ ตุลาการที่จะได้รับเลือก ต้องได้คะแนนเสียง อย่างน้อย 8 เสียง ตุลาการที่ได้รับเลือกโดยวุฒิสภาจะต้องได้คะแนนเสียงจำนวน 2 ใน 3 ของคะแนนเสียงของวุฒิสภา นอกจากนี้ ยังมีองค์คณะถ่วงดุลเป็นองค์คณะย่อย ที่มาจากการแต่งตั้งอีกชั้นหนึ่งขององค์คณะที่ 1 และ 2 เรียกว่า “องค์คณะถ่วงดุล”

สำหรับราชอาณาจักรไทย ประกอบด้วยตุลาการศาลรัฐธรรมนูญไทยมีจำนวน 9 คน มีที่มาจากที่ผู้พิพากษาในศาลฎีกา ซึ่งดำรงตำแหน่งไม่ต่ำกว่าผู้พิพากษาหัวหน้าคณะในศาลฎีกามาแล้วไม่น้อยกว่า 3 ปี ซึ่งได้รับคัดเลือกโดยที่ประชุมใหญ่ศาลฎีกา จำนวน 3 คน ตุลาการในศาลปกครองสูงสุด ซึ่งดำรงตำแหน่งไม่ต่ำกว่าตุลาการศาลปกครองสูงสุดมาแล้ว ไม่น้อยกว่า 5 ปี ซึ่งได้รับคัดเลือกโดยที่ประชุมใหญ่ตุลาการในศาลปกครองสูงสุด จำนวน 2 คน ผู้ทรงคุณวุฒิสาขานิติศาสตร์ ซึ่งได้รับการสรรหาจากผู้ดำรงตำแหน่งหรือเคยดำรง ตำแหน่งศาสตราจารย์ของมหาวิทยาลัยในราชอาณาจักรไทยมาแล้วเป็นเวลาไม่น้อยกว่า 5 ปี และยังมีผลงานทางวิชาการเป็นที่ประจักษ์ จำนวน 1 คน ผู้ทรงคุณวุฒิสาขารัฐศาสตร์ หรือรัฐประศาสนศาสตร์ ซึ่งได้รับการสรรหาจากผู้ดำรงตำแหน่งหรือเคยดำรงตำแหน่ง ศาสตราจารย์ของมหาวิทยาลัยในราชอาณาจักรไทยมาแล้วเป็นเวลาไม่น้อยกว่า 5 ปี และ ยังมีผลงานทางวิชาการเป็นที่ประจักษ์ จำนวน 1 คน ผู้ทรงคุณวุฒิ ซึ่งได้รับการสรรหาจาก ผู้รับหรือเคยรับราชการในตำแหน่งไม่ต่ำกว่าอธิบดีหรือหัวหน้าส่วนราชการที่เทียบเท่า หรือ ตำแหน่งไม่ต่ำกว่ารองอธิการบดีมาแล้วไม่น้อยกว่า 5 ปี จำนวน 2 คน

ศาลรัฐธรรมนูญแห่งสหพันธ์สาธารณรัฐเยอรมนี ผู้ที่มีคุณสมบัติจะเป็นผู้พิพากษา ได้ต้อง สำเร็จการศึกษาทางด้านกฎหมายและบุคคลนั้นจะต้องมีอายุ 40 ปี และต้องเป็นนัก นิติศาสตร์ที่ ได้รับการฝึกฝนมาอย่างเจนจัด ซึ่งจะเห็นได้ว่ามีข้อจำกัดเพียงต้องจบ การศึกษาทางด้านนิติศาสตร์ และมีอายุ 40 ปี แต่สำหรับราชอาณาจักรไทยนั้น ตุลาการ

ศาลรัฐธรรมนูญได้จำกัดเพียงแค่ต้องจบ การศึกษาทางด้านนิติศาสตร์ เพราะรัฐธรรมนูญได้บัญญัติให้มีผู้ทรงคุณวุฒิสาขารัฐศาสตร์ รัฐประศาสนศาสตร์ ซึ่งมีความรู้ความเชี่ยวชาญทางด้านการบริหารราชการแผ่นดินอย่างแท้จริง สามารถเป็นตุลาการศาลรัฐธรรมนูญได้อันหนึ่ง สำหรับราชอาณาจักรไทยนั้น อาจจะเป็นการดีที่มีตุลาการทางด้านสังคมศาสตร์มามีส่วนในการพิจารณาคดี เพราะบางครั้งปัญหาทางสังคมที่มีความจำเป็นที่จะต้องมีความรู้ผู้เชี่ยวชาญมีความรู้บริบททางสังคมมาถ่วงดุลกับผู้เชี่ยวชาญทางด้านกฎหมาย

สรุป หน้าที่ในการตรวจสอบเรื่องที่ประชาชนได้ร้องว่ามีกรณีละเมิดสิทธิตามรัฐธรรมนูญต่อศาลรัฐธรรมนูญ โดยได้บัญญัติไว้ในมาตรา 15 ให้แต่ละองค์คณะแต่งตั้งองค์คณะกึ่งกรองขึ้นองค์คณะหนึ่ง หรือหลายองค์คณะก็ได้ แต่ละองค์คณะจะต้องประกอบด้วยผู้พิพากษา 3 คน และองค์ประกอบของ องค์คณะกึ่งกรองจะมีการเปลี่ยนแปลงทุก ๆ 3 ปี โดยก่อนเริ่มต้นแผนงานในแต่ละปี ให้มีการแต่งตั้ง องค์คณะกึ่งกรองและองค์ประกอบขององค์คณะกึ่งกรอง รวมทั้งตัวแทนขององค์คณะกึ่งกรองนั้น ๆ

การเลือกตุลาการศาลรัฐธรรมนูญโดยสภาผู้แทนราษฎร (Bundestag) นั้น มาตรา 6 ของกฎหมายว่าด้วยศาลรัฐธรรมนูญสหพันธ์รัฐ ได้กำหนดไว้ว่า ให้ใช้วิธีเลือกโดยทางอ้อมโดยสภา ผู้แทนราษฎรจะต้องเลือกคณะกรรมการขึ้นมากลุ่มหนึ่งทำหน้าที่เป็นคณะกรรมการในการเลือก คณะกรรมการดังกล่าวประกอบด้วยสมาชิกจำนวน 12 คน โดยให้แต่ละพรรคการเมืองเป็นผู้เสนอ ส่วนจำนวนตัวแทนของแต่ละพรรคการเมืองในคณะกรรมการดังกล่าว ให้เป็นไปตามสัดส่วนของ จำนวนสมาชิกสภาผู้แทนราษฎรของแต่ละพรรคการเมือง หลักการแบ่งแยกอำนาจที่เน้นเรื่องการแบ่งแยกในแง่ของอำนาจหน้าที่ และ แบ่งแยกตัวเจ้าหน้าที่ใช้อำนาจของแต่ละองค์กร รวมทั้งการเข้าไปมีส่วนร่วมขององค์กรที่ใช้อำนาจ อื่นในการแต่งตั้งเจ้าหน้าที่ขององค์กรนั้น อันถือว่าเป็นการควบคุมตรวจสอบวิธีหนึ่ง ซึ่งหลักการ ดังกล่าวจะต้องนำมาพิจารณาในการแต่งตั้งตุลาการศาลรัฐธรรมนูญด้วย

3) วิเคราะห์เปรียบเทียบที่มาของตุลาการรัฐธรรมนูญ โครงสร้าง อำนาจ หน้าที่ของศาลรัฐธรรมนูญแห่งสหพันธ์สาธารณรัฐเยอรมนีกับศาลรัฐธรรมนูญแห่งราชอาณาจักรไทย

ศาลรัฐธรรมนูญแห่งสหพันธ์สาธารณรัฐเยอรมนี ไม่ใช่ศาลที่มีเขตอำนาจทั่วไป ทั้งนี้เนื่องจากกฎหมายได้กำหนดหน้าที่รับผิดชอบของศาลรัฐธรรมนูญไว้เป็นการเฉพาะ (Enumerationsprinzip) อำนาจของศาลรัฐธรรมนูญในการพิจารณาพิพากษา จึงเป็นอำนาจที่ได้รับการกำหนดเอาไว้เป็นเรื่องๆ ทั้งนี้ โดยพิจารณาเนื้อหาของข้อพิพาทหรือกระบวนการใช้สิทธิเรียกร้องเป็นสำคัญ เช่น การควบคุมตรวจสอบบทกฎหมายในเชิง

นามธรรม ศาลรัฐธรรมนูญจะดำเนินการพิจารณาวินิจฉัยได้ก็ต่อเมื่อองค์กร (Organ) หรือ องค์กรย่อย (Organitrite) ซึ่งได้แก่ รัฐบาลแห่งสหพันธ์ รัฐบาลแห่งมลรัฐ หรือสมาชิกของ สภาผู้แทนราษฎรแห่งสหพันธ์ ได้ยื่นคำร้องขอให้ศาลวินิจฉัย เป็นต้น อย่างไรก็ตาม นอกเหนือจากอำนาจที่สำคัญทั้งสามประการ คือ (1) อำนาจในการชี้ขาดปัญหาความ ขัดแย้ง เรื่องอำนาจหน้าที่ขององค์กรตามรัฐธรรมนูญ (2) อำนาจในการชี้ขาดปัญหาความ ขัดแย้ง เรื่องอำนาจหน้าที่ของสหพันธ์และมลรัฐ และ (3) อำนาจในการควบคุมตรวจสอบ กฎหมายมิให้ขัดต่อรัฐธรรมนูญ

ศาลรัฐธรรมนูญแห่งราชอาณาจักรไทย 1. คดีที่อยู่ในเขตอำนาจของศาล รัฐธรรมนูญแห่งราชอาณาจักรไทย พ.ศ. 2560 มาตรา 7 ให้ศาลมีหน้าที่และอำนาจ พิจารณาวินิจฉัยคดีดังต่อไปนี้ (1) คดีเกี่ยวกับความชอบด้วยรัฐธรรมนูญของกฎหมายหรือ ร่างกฎหมาย (2) คดีเกี่ยวกับหน้าที่และอำนาจของสภาผู้แทนราษฎร วุฒิสภา รัฐสภา คณะรัฐมนตรีหรือองค์กรอิสระ (3) คดีเกี่ยวกับการร้องขอให้เลิกการกระทำล้มล้างการ ปกครองระบอบประชาธิปไตย อันมีพระมหากษัตริย์ทรงเป็นประมุข (4) คดีที่ประชาชน หรือชุมชนฟ้องหน่วยงานของรัฐเพื่อให้ได้รับประโยชน์ตามรัฐธรรมนูญ หมวด 5 หน้าที่ของ รัฐ (5) คดีเกี่ยวกับการสิ้นสุดสมาชิกภาพของสมาชิกสภาผู้แทนราษฎรหรือสมาชิกวุฒิสภา (6) คดีเกี่ยวกับการเสนอร่างพระราชบัญญัติที่มีหลักการอย่างเดียวกันหรือคล้ายกันกับ หลักการของร่างพระราชบัญญัติที่ต้องยับยั้งไว้ (7) คดีเกี่ยวกับการเสนอ การแปรญัตติ หรือ การกระทำด้วยประการใด ๆ ที่มีผลให้สมาชิกสภาผู้แทนราษฎร สมาชิกวุฒิสภา หรือ กรรมการมีส่วนไม่ว่าโดยทางตรงหรือทางอ้อมในการใช้งบประมาณรายจ่าย (8) คดี เกี่ยวกับความชอบด้วยรัฐธรรมนูญของร่างข้อบังคับการประชุมสภาผู้แทนราษฎร ร่าง ข้อบังคับการประชุมวุฒิสภา และร่างข้อบังคับการประชุมรัฐสภา (9) คดีเกี่ยวกับการสิ้นสุด ลงของความเป็นรัฐมนตรี (10) คดีเกี่ยวกับหนังสือสัญญาที่ต้องได้รับความเห็นชอบจาก รัฐสภา (11) คดีที่ผู้ถูกละเมิดสิทธิหรือเสรีภาพที่รัฐธรรมนูญคุ้มครองไว้ ร้องขอว่าการ กระทำนั้นขัดหรือแย้งต่อรัฐธรรมนูญ (12) คดีเกี่ยวกับความชอบด้วยรัฐธรรมนูญของร่าง รัฐธรรมนูญแก้ไขเพิ่มเติม (13) คดีอื่นที่รัฐธรรมนูญ กฎหมายประกอบรัฐธรรมนูญ หรือ กฎหมายอื่นกำหนดให้อยู่ในเขตอำนาจของศาล

อภิปรายผลการวิจัย

1) แนวคิดเกี่ยวกับหลักความชอบด้วยรัฐธรรมนูญของกฎหมาย

เมื่อได้มีการสถาปนารัฐธรรมนูญขึ้นภายในรัฐแล้ว รัฐธรรมนูญได้สร้างระบบ กฎหมายทั้ง ระบบและสร้างองค์กรต่างๆ ของรัฐ พร้อมทั้งสร้างหลักความชอบด้วย กฎหมายและหลักความชอบ ด้วยรัฐธรรมนูญด้วย พัฒนาการทางประวัติศาสตร์ของระบบ

การตรวจสอบความชอบด้วยรัฐธรรมนูญ และรูปแบบเฉพาะของการตรวจสอบความชอบด้วยรัฐธรรมนูญของกฎหมาย ซึ่งการก่อตั้งองค์กรตุลาการสูงสุดเพื่อทำหน้าที่พิทักษ์ความเป็นกฎหมายสูงสุดของ รัฐธรรมนูญไม่ได้เกิดขึ้นมาด้วยระบบกฎหมายในปัจจุบัน แต่กลับได้รับการพัฒนาอย่างต่อเนื่อง นับแต่ยุคสมัยเอเธนส์ ซึ่งเป็นรากฐานเฉพาะของระบบกฎหมายในภาคพื้นทวีปยุโรป หลักการ ตรวจสอบความชอบด้วยกฎหมายได้ผ่านการพัฒนาตามช่วงเวลาจนปรากฏเป็นลักษณะเฉพาะ (โกเมศ ขวัญเมือง, 2555)

2) โครงสร้าง ที่มาของตุลาการศาลรัฐธรรมนูญแห่งสหพันธ์สาธารณรัฐเยอรมนี และศาลรัฐธรรมนูญแห่งราชอาณาจักรไทย

ในการศึกษาวิจัยเรื่อง “การศึกษาเปรียบเทียบโครงสร้าง อำนาจและหน้าที่ของศาล รัฐธรรมนูญแห่งสหพันธ์สาธารณรัฐเยอรมนีและศาลรัฐธรรมนูญแห่งราชอาณาจักรไทย” ผู้วิจัยมุ่งเน้น ที่จะทำการศึกษาเปรียบเทียบที่มาของตุลาการศาลรัฐธรรมนูญ โครงสร้าง อำนาจหน้าที่ของศาล รัฐธรรมนูญของทั้งสหพันธ์สาธารณรัฐเยอรมนีและของราชอาณาจักรไทย

การศึกษาเปรียบเทียบเกี่ยวกับเรื่องศาลรัฐธรรมนูญนั้น ศาลรัฐธรรมนูญสหพันธ์ของ สหพันธ์สาธารณรัฐเยอรมนีมักจะได้รับยกย่องเพื่อนำมาใช้ศึกษาเปรียบเทียบอยู่เสมอ เพราะ จุดเด่นประการหนึ่งของศาลรัฐธรรมนูญแห่งสหพันธ์สาธารณรัฐเยอรมนี คือ การจัดตั้งศาล รัฐธรรมนูญแห่งสหพันธ์สาธารณรัฐเยอรมนีนั้นเกิดจากการศึกษาประสบการณ์อันผิดพลาดในการจัด โครงสร้างของรัฐของยุคที่ผ่านๆ มา โดยเฉพาะอย่างยิ่ง ในช่วงที่ใช้รัฐธรรมนูญไวมาร์ (ค.ศ. 1919) (พ.ศ. 2462) อันเป็นรัฐธรรมนูญฉบับที่ฮิตเลอร์ ใช้เป็นบันไดไต่ไปสู่อำนาจเผด็จการอย่างเบ็ดเสร็จ การกำหนดโครงสร้างของรัฐตามรัฐธรรมนูญฉบับปัจจุบันของสหพันธ์สาธารณรัฐเยอรมนี ผู้ร่าง รัฐธรรมนูญฉบับปัจจุบัน ตัดสินใจเสียภัยอีกครั้ง โดยกำหนดให้ศาลรัฐธรรมนูญสหพันธ์เป็นองค์กรที่ ปกป้องคุ้มครองรัฐธรรมนูญ ตลอดจนหลักการต่างๆ ของรัฐธรรมนูญ และการคุ้มครองสิทธิและเสรีภาพของประชาชน ศาลรัฐธรรมนูญแห่งสหพันธ์สาธารณรัฐเยอรมนีได้ผ่านประสบการณ์มาเกือบ 50 ปีแล้วจนถึงปัจจุบัน ศาลรัฐธรรมนูญสหพันธ์ได้พิสูจน์ให้เป็นที่ ยอมรับของสังคมว่าศาล รัฐธรรมนูญสหพันธ์สามารถทำหน้าที่ปกป้อง คุ้มครองรัฐธรรมนูญ หลักการต่างๆ ตามรัฐธรรมนูญ ตลอดจนสิทธิและเสรีภาพของประชาชนได้เป็นอย่างดี

3) วิเคราะห์เปรียบเทียบที่มาของตุลาการรัฐธรรมนูญ โครงสร้าง อำนาจ หน้าที่ของศาลรัฐธรรมนูญแห่งสหพันธ์สาธารณรัฐเยอรมนีกับศาลรัฐธรรมนูญแห่งราชอาณาจักรไทย

ศาลรัฐธรรมนูญแห่งสหพันธ์สาธารณรัฐเยอรมนี ศาลรัฐธรรมนูญแห่งสหพันธ์สาธารณรัฐเยอรมนีมี 2 ระดับ คือ ศาลรัฐธรรมนูญแห่ง สหพันธ์และศาลรัฐธรรมนูญแห่ง

มลรัฐ ประกอบด้วย 2 องค์คณะโครงสร้างของศาลรัฐธรรมนูญสหพันธ์ หมายความว่าด้วย ศาลรัฐธรรมนูญแห่งสหพันธ์ ค.ศ. 1951 บัญญัติไว้ในมาตรา 2 มาตรา 5 มาตรา 6(1) (2) (5) มาตรา 7 มาตรา 9(1) และมาตรา 15(1) นอกจากนั้น ยังมีองค์คณะกลั่นกรองเป็นองค์ คณะย่อย ที่มาจากการแต่งตั้งอีกชั้นหนึ่งของ องค์คณะที่ 1 และองค์คณะที่ 2 เรียกว่า “องค์คณะกลั่นกรอง” (Kammer)

ในส่วนของอำนาจหน้าที่ของศาลรัฐธรรมนูญแห่งสหพันธ์สาธารณรัฐเยอรมนีและ ราชอาณาจักรไทย มีบางเรื่องที่แตกต่างกันไปตามสภาพสังคม การเมืองของแต่ละ ประเทศ แต่มีหน้าที่หลักที่เหมือนกัน ในส่วนของการทำหน้าที่หลักในการคุ้มครองสิทธิและ เสรีภาพของประชาชน การควบคุมตรวจสอบความชอบด้วยรัฐธรรมนูญของกฎหมาย โดย ศาลรัฐธรรมนูญแห่งสหพันธ์สาธารณรัฐเยอรมนี มีกระบวนการควบคุมความชอบด้วย รัฐธรรมนูญของกฎหมายก่อนการประกาศใช้ และภายหลังการประกาศใช้ เช่นเดียวกับ ราชอาณาจักรไทย

องค์ความรู้

ในส่วนของอำนาจหน้าที่ของศาลรัฐธรรมนูญแห่งสหพันธ์สาธารณรัฐเยอรมนีและ ราชอาณาจักรไทย มีบางเรื่องที่แตกต่างกันไปตามสภาพสังคมการเมืองของแต่ละประเทศ แต่มีหน้าที่หลักที่เหมือนกัน ในส่วนของการทำหน้าที่หลักในการคุ้มครองสิทธิและเสรีภาพ ของประชาชน การควบคุมตรวจสอบความชอบด้วยรัฐธรรมนูญของกฎหมาย โดยศาล รัฐธรรมนูญแห่งสหพันธ์สาธารณรัฐเยอรมนี มีกระบวนการควบคุมความชอบด้วย รัฐธรรมนูญของกฎหมายก่อนการประกาศใช้และภายหลังการประกาศใช้เช่นเดียวกับของ ราชอาณาจักรไทยมีลักษณะที่แตกต่างกัน ในส่วนที่ศาลรัฐธรรมนูญแห่งสหพันธ์สาธารณรัฐ เยอรมนี แบ่ง องค์คณะในการพิจารณาคดีออกเป็น 2 คณะ แต่ของราชอาณาจักรไทยมี 1 องค์คณะ ทำให้อำนาจหน้าที่ถูกแบ่งเป็นส่วนๆ ไปในแต่ละเรื่อง แต่ละด้าน กล่าวคือ ศาล รัฐธรรมนูญแห่งสหพันธ์สาธารณรัฐ เยอรมนี องค์คณะที่หนึ่ง มีรองประธานศาล รัฐธรรมนูญแห่งสหพันธ์ ทำหน้าที่เป็นประธานองค์คณะ มีหน้าที่เน้นพิจารณาด้านสิทธิ มนุษยชน องค์คณะที่สอง มีประธานศาลรัฐธรรมนูญแห่งสหพันธ์ เป็นประธานองค์คณะ มี หน้าที่เน้นการพิจารณาคดีด้านการเมืองและความมั่นคงของรัฐ องค์คณะที่หนึ่งและองค์ คณะที่สอง แต่ละองค์คณะเป็นอิสระต่อกัน และมีเขตอำนาจในการพิจารณาวินิจฉัยคดีที่ ต่างกัน แต่มีอำนาจที่สำคัญทั้งสี่ประการ คือ (1) อำนาจในการชี้ขาดปัญหาความขัดแย้ง เรื่องอำนาจหน้าที่ขององค์กรตามรัฐธรรมนูญ (2) อำนาจในการชี้ขาดปัญหาความขัดแย้ง ในเรื่องอำนาจหน้าที่ของสหพันธ์และมลรัฐ และ (3) อำนาจในการควบคุมตรวจสอบ กฎหมายมิให้ขัดต่อรัฐธรรมนูญ (4) อำนาจในการพิจารณาวินิจฉัยยุบพรรคการเมืองที่ไม่

ขอด้วยรัฐธรรมนูญ สำหรับราชอาณาจักรไทย ศาลรัฐธรรมนูญมีอำนาจหน้าที่หลักในการตรวจสอบความชอบด้วยรัฐธรรมนูญ การควบคุมตรวจสอบกฎหมายมิให้ขัดกับรัฐธรรมนูญ การคุ้มครองสิทธิเสรีภาพของ ประชาชน

การยื่นคำร้องต่อศาลรัฐธรรมนูญของประชาชนแห่งสหพันธ์สาธารณรัฐเยอรมนี และ ราชอาณาจักรไทย มีส่วนคล้ายคลึงกัน ในกรณีที่การจะยื่นคำร้องนั้นเป็นกรณีที่ไม่สามารถจะใช้สิทธิทางอื่นเยียวยาได้ แต่ราชอาณาจักรไทยโดยหลักการปฏิบัติ หากประชาชนถูกระทบสิทธิตาม รัฐธรรมนูญสามารถยื่นคำร้องได้โดยตรง กล่าวคือ ศาลรัฐธรรมนูญแห่งสหพันธ์สาธารณรัฐเยอรมนีกรณีประชาชนธรรมดาที่มีสิทธิจะนำเรื่องขึ้นสู่ศาลรัฐธรรมนูญแห่งสหพันธ์ได้โดยตรง คือ การร้องทุกข์ตามรัฐธรรมนูญต่อศาลรัฐธรรมนูญแห่งสหพันธ์ เพื่อขอให้รัฐธรรมนูญเป็นที่พึ่งแหล่งสุดท้ายในการขอความเป็นธรรม

ศาลรัฐธรรมนูญแห่งราชอาณาจักรไทย รัฐธรรมนูญแห่งราชอาณาจักรไทย พุทธศักราช 2560 ได้บัญญัติให้บุคคลซึ่งถูกละเมิดสิทธิหรือเสรีภาพที่รัฐธรรมนูญคุ้มครองไว้ มีสิทธิยื่นคำร้องต่อศาลรัฐธรรมนูญเพื่อมีคำวินิจฉัยว่าการกระทำนั้นขัดหรือแย้งต่อรัฐธรรมนูญ นอกจากนี้ พระราชบัญญัติประกอบรัฐธรรมนูญว่าด้วยวิธีพิจารณาของศาลรัฐธรรมนูญ พ.ศ. 2561 มาตรา 48 ยังบัญญัติให้ผู้ถูกละเมิดสิทธิหรือเสรีภาพที่รัฐธรรมนูญคุ้มครองไว้ ถ้าผู้นั้นเห็นว่าการละเมิดนั้นเป็นผลจากบทบัญญัติแห่งกฎหมายขัดหรือแย้งต่อรัฐธรรมนูญ ก็ให้ยื่นคำร้องต่อผู้ตรวจการแผ่นดิน และให้ผู้ตรวจการแผ่นดินยื่นคำร้องต่อศาลรัฐธรรมนูญพร้อมด้วยความเห็นภายใน 60 วัน นับแต่วันที่รับคำร้องจากผู้ร้อง และให้แจ้งผลการพิจารณาให้ผู้ร้องทราบภายใน 10 วัน นับแต่วันที่ครบกำหนดเวลาดังกล่าว ในกรณีที่ผู้ตรวจการแผ่นดินไม่ยื่นคำร้องหรือไม่ยื่นคำร้องภายใน 60 วัน นับแต่วันที่รับคำร้องจากผู้ร้อง ผู้ถูกละเมิดมีสิทธิยื่นคำร้องโดยตรงต่อศาลรัฐธรรมนูญได้

ข้อเสนอแนะ

จากผลการศึกษา ผู้วิจัยมีข้อเสนอแนะเพื่อให้ศาลรัฐธรรมนูญแห่งราชอาณาจักรไทย ซึ่งเป็นองค์กรที่ทำหน้าที่ตรวจสอบความชอบด้วยรัฐธรรมนูญของกฎหมาย สามารถปฏิบัติงานได้ตรง ตามเจตนารมณ์ที่มุ่งคุ้มครองสิทธิเสรีภาพประชาชนและปฏิบัติงานได้อย่างรวดเร็วมีประสิทธิภาพ ปราศจากการครหาจากประชาชนหรือองค์กรต่างๆ ผู้วิจัย มีข้อเสนอแนะดังนี้ :

1) เนื่องจากคดีที่ขึ้นสู่ศาลรัฐธรรมนูญมีจำนวนมาก ดังนั้น องค์กรคณะในการพิจารณาคดีของศาลรัฐธรรมนูญแห่งราชอาณาจักรไทย ควรแบ่งออกเป็นสององค์กรคณะ โดยองค์กรคณะที่หนึ่ง ทำหน้าที่ตรวจสอบความชอบด้วยรัฐธรรมนูญของกฎหมาย และองค์กรคณะที่สอง มีอำนาจหน้าที่พิจารณาเรื่องอื่น เช่น บุคคลถูกละเมิดสิทธิมนุษยชน เป็นต้น

- 2) จำนวนตุลาการในการพิจารณาคดีควรเพิ่มจำนวนให้มากขึ้น เพื่อให้สอดคล้องกับการพิจารณาคดีที่มีจำนวนองค์คณะละ 6 คน สององค์คณะ รวมทั้งสิ้น 12 คน
- 3) ในกรณีที่มีข้อพิพาททางรัฐธรรมนูญที่สำคัญ อย่างเช่น การวินิจฉัยความสิ้นสุดของความเป็นรัฐมนตรีของนายกรัฐมนตรี หรือการสั่งยุบพรรคการเมือง ควรเป็นการประชุมลงมติโดยเสียงข้างมากเด็ดขาด ด้วยคะแนนเสียง 2 ใน 3 ขององค์คณะ (12 คน) โดยที่ประชุมตุลาการรัฐธรรมนูญเต็มคณะ (เป็นการประชุมร่วมทั้งสององค์คณะ)
- 4) จำนวนตุลาการในองค์ประชุมปรึกษาควรกำหนดให้มีจำนวน 2 ใน 3 ของจำนวน ตุลาการทั้งหมด นอกเหนือจากการถือเอาเสียงข้างมาก
- 5) การลงมติคำวินิจฉัยของศาลรัฐธรรมนูญควรมีการออกเสียง 2 ใน 3 ของจำนวนตุลาการทั้งหมดเช่นเดียวกับศาลรัฐธรรมนูญแห่งสหพันธ์สาธารณรัฐเยอรมนี

เอกสารอ้างอิง

- โกเมศ ขวัญเมือง. (2555). *กฎหมายรัฐธรรมนูญและสถาบันการเมืองเปรียบเทียบ*. กรุงเทพฯ: สำนักพิมพ์ภูทับเบิก.
- ชัยวัฒน์ วงศ์วัฒนศานต์. (2535). “คณะตุลาการรัฐธรรมนูญ: บทวิเคราะห์” ใน *รวมบทความทางวิชาการเนื่องในโอกาสครบรอบ 80 ปี ศาสตราจารย์ไพโรจน์ ชัยนาม*. กรุงเทพฯ: คณะนิติศาสตร์ มหาวิทยาลัยธรรมศาสตร์.
- นวม สงวนทรัพย์. (2542). *สาเหตุความเสื่อมของพระพุทธศาสนาในอินเดีย*. กรุงเทพฯ: โรงพิมพ์มหาภูมิภววิทยาลั.
- บวรศักดิ์ อุวรรณโณ. (2538). *กฎหมายมหาชน เล่ม 3 : ที่มาและนิติวิธี*. กรุงเทพฯ: สำนักพิมพ์นิติธรรม.
- รัฐธรรมนูญแห่งราชอาณาจักรไทย พุทธศักราช 2560 มาตรา 5. (2560, 6 เมษายน). *ราชกิจจานุเบกษา*. 134 ตอนที่ 40 ก. หน้า 4.
- Koopman, T. (2003). *Courts and Political Institution, A Comparative Views*. Cambridge: Cambridge University Press.

การติดตามและประเมินผลโครงการห่วงใยใส่ใจสุขภาพและการจัดการ
บริหารความเสี่ยงด้านการเงินของผู้สูงอายุ ชุมชนประสานมิตร
และบางยี่เรือ เขตธนบุรี ด้วยศาสตร์แบบบูรณาการ*
MONITORING AND EVALUATION OF HEALTH CARE PROJECTS AND THE
ELDERLY'S FINANCIAL RISKS MANAGEMENT AT PRASARNMIT AND
BANG YI RUEA COMMUNITY, THON BURI DISTRICT WITH INTEGRATED SCIENCES

อารีวรรณ เอี่ยมสะอาด, อัจฉรา แก้วน้อย, พงษ์พันธ์ นารีน้อย
Areewan Iamsa-ard, Atchara Kaewnnoi, Phongpan Narenoi
มหาวิทยาลัยราชภัฏบ้านสมเด็จเจ้าพระยา
Bansomdejchaopraya Rajabhat University
Corresponding Author E-mail: Tonguniversity@gmail.com

บทคัดย่อ

การวิจัยครั้งนี้มีวัตถุประสงค์เพื่อศึกษาระดับการติดตามและประเมินผลโครงการห่วงใยใส่ใจสุขภาพ และการจัดการบริหารความเสี่ยงด้านการเงินของผู้สูงอายุ ชุมชนประสานมิตรและบางยี่เรือเขตธนบุรี ด้วยศาสตร์แบบบูรณาการ ใน 5 ด้าน กลุ่มตัวอย่าง ได้แก่ ผู้เข้าร่วมโครงการห่วงใยใส่ใจสุขภาพ และการจัดการบริหารความเสี่ยงด้านการเงินของผู้สูงอายุ ชุมชนประสานมิตร และบางยี่เรือเขตธนบุรี ด้วยศาสตร์แบบบูรณาการ จำนวน 169 คน และใช้การสุ่มอย่างง่าย เครื่องมือที่ใช้ในการวิจัยเป็นแบบสอบถามมาตรฐาน ประเมินค่า 5 ระดับ และแบบตรวจสอบรายการ สถิติที่ใช้ในการวิเคราะห์ข้อมูลได้แก่ ค่าร้อยละ ค่าเฉลี่ย และส่วนเบี่ยงเบนมาตรฐาน โดยใช้โปรแกรมคอมพิวเตอร์สำเร็จรูป

ผลการวิจัยพบว่า การติดตามและประเมินผลโครงการห่วงใยใส่ใจสุขภาพ และการจัดการบริหารความเสี่ยงด้านการเงินของผู้สูงอายุ ชุมชนประสานมิตรและบางยี่เรือเขตธนบุรี ด้วยศาสตร์แบบบูรณาการ โดยรวมอยู่ในระดับมาก เมื่อพิจารณาเป็นรายด้าน โดยเรียงลำดับค่าเฉลี่ยจากมากไปหาน้อย ดังนี้ ด้านผลกระทบ ด้านผลผลิต ด้านบริบท ด้านปัจจัยนำเข้า และด้านกระบวนการ ตามลำดับ

คำสำคัญ: การติดตามและประเมินผล; การบริหารความเสี่ยง; ผู้สูงอายุ

Abstract

The purpose of this research was to study the monitoring and evaluation of health care projects and the elderly's financial risks management at Prasarnmit and Bang Yi Ruea Community, Thon Buri District with integrated sciences in 5 aspects. The sample group was 169 participants in the health care project. and financial risk management of the elderly at Prasarnmit and Bang Yi Ruea Community, Thon Buri District with integrated sciences, Data were collected using 5-point rating scale questionnaire and checklist and were statistically analyzed in percentage, arithmetic mean, and standard deviation.

The findings revealed that Monitoring and Evaluation of health care projects and the financial risks management of the elderly at Prasarnmit and Bang Yi Ruea Community, Thon Buri District with integrated sciences were generally at the high level. After item analysis, all of them could be rearranged by mean score in descending order as follows: Impact, Input, Process, Product, and Context.

Keywords: Monitoring and Evaluation; Risk Management; Elderly

บทนำ

เป้าหมายสูงสุดของการจัดการศึกษาคือ การพัฒนาคน อันเป็นทรัพยากรที่สำคัญยิ่งของประเทศให้มีคุณสมบัติที่พึงประสงค์ ในระบบการศึกษาของประเทศที่เป็นสากล การอุดมศึกษาจัดว่าเป็นหัวใจสำคัญของการผลิตและพัฒนากำลังคนเพื่อการพัฒนาประเทศ สร้างงานวิจัยและนวัตกรรมขั้นสูง เป็นแหล่งที่สร้างองค์ความรู้เพื่อการพัฒนาประเทศ นอกจากนี้คุณภาพของการอุดมศึกษาของประเทศยังเป็นตัวชี้วัดของขีดความสามารถในการแข่งขันของประเทศอีกด้วย โดยนัยดังกล่าวนี้ นโยบายของรัฐบาลที่ประสงค์ขับเคลื่อนประเทศสู่ Thailand 4.0 เพื่อให้หลุดพ้นจากกับดักรายได้ปานกลาง รวมทั้งกับดักรายได้ไม่เท่าเทียมกันของคนในชาติ เพื่อให้ประเทศมีศักยภาพที่สามารถแข่งขันได้บนเวทีโลกจึงจำเป็นต้องพัฒนากำลังคน เทคโนโลยี นวัตกรรม รวมทั้งองค์ความรู้ให้เกิดความคิดสร้างสรรค์ที่เป็นของประเทศ มีอัตลักษณ์ความเป็นไทย บนพื้นฐานของหลักเศรษฐกิจพอเพียง การอุดมศึกษาจึงเป็นกลไกสำคัญในการผลักดันให้บรรลุนโยบายดังกล่าว โดยการปฏิบัติพันธกิจ 4 ประการ ที่ประกอบด้วยการผลิตและพัฒนาทรัพยากรมนุษย์ การวิจัยและพัฒนาทางด้านวิชาการ การบริการทางวิชาการโดยใช้ความเป็นเลิศทางวิชาการเป็น

ฐาน และการทำงานบำรุงศิลปวัฒนธรรม (สำนักงานคณะกรรมการการอุดมศึกษา, 2561) เพื่อให้การดำเนินพันธกิจของการอุดมศึกษาเป็นไปอย่างมีประสิทธิภาพและเกิดประสิทธิผลสูงสุด สำนักงานการอุดมศึกษาจึงได้กำหนดนโยบายและยุทธศาสตร์การอุดมศึกษา วิทยาศาสตร์ วิจัยและนวัตกรรม พ.ศ. 2564 – 2570 เป็นกรอบแนวทางการพัฒนาระบบอุดมศึกษา วิทยาศาสตร์ วิจัยและนวัตกรรมของประเทศ ให้สอดคล้องและบูรณาการกัน เพื่อให้เกิดเป็นพลังในการขับเคลื่อนการพัฒนาประเทศ ที่สอดคล้องกับทิศทางของยุทธศาสตร์ชาติ แผนแม่บท และนโยบายของรัฐบาล โดยมีวิสัยทัศน์เพื่อ “เตรียมคนไทยแห่งศตวรรษที่ 21 พัฒนาเศรษฐกิจที่กระจายโอกาสอย่างทั่วถึง สังคมที่มั่นคง และสิ่งแวดล้อมที่ยั่งยืน โดยสร้างความเข้มแข็งทางนวัตกรรมระดับแนวหน้าในสากล นำพาประเทศไปสู่ประเทศที่พัฒนาแล้ว” ตามเป้าประสงค์ของการพัฒนา ใน 4 ด้าน ได้แก่ 1) การพัฒนากำลังคนและสถาบันความรู้ 2) การวิจัยและสร้างนวัตกรรมเพื่อตอบโจทย์ท้าทายของสังคม 3) การวิจัยและสร้างนวัตกรรมเพื่อเพิ่มขีดความสามารถการแข่งขัน และ 4) การวิจัยและสร้างนวัตกรรมเพื่อการพัฒนาเชิงพื้นที่และลดความเหลื่อมล้ำ โดยดำเนินงานควบคู่ไปกับการปฏิรูประบบ อุดมศึกษา วิทยาศาสตร์ วิจัยและนวัตกรรมของประเทศ (พระราชบัญญัติ สภานโยบายการอุดมศึกษา วิทยาศาสตร์ วิจัยและนวัตกรรมแห่งชาติ พ.ศ. 2562, 2562)

แผนพัฒนาเศรษฐกิจและสังคมแห่งชาติ ฉบับที่ 11 ประชากรสูงอายุในโลกจะเพิ่มขึ้นอีก 81.9 ล้านคน และประเทศไทยมีความเสี่ยง 6 ด้าน โดยเฉพาะในด้านโครงสร้างประชากรที่มีวัยสูงอายุเพิ่มขึ้น ขณะที่ประชากรวัยเด็กและวัยแรงงานลดลง โดยที่ประเทศไทยจะเข้าสู่สังคมผู้สูงอายุโดยสมบูรณ์ในอีก 8 ปีข้างหน้า นับจากปัจจุบัน ในปี 2556 ประเทศไทยมีความเสี่ยงจากการเปลี่ยนแปลงโครงสร้างประชากร กลุ่มคนจนที่สุดสูงถึง 34.9 เท่า เพราะประชากรวัยแรงงานลดลง โดยที่อัตราผู้สูงอายุมีปัญหาสุขภาพและมีแนวโน้มอยู่คนเดียวสูงขึ้นทำให้ส่งผลกระทบต่อภาระงบประมาณ และค่าใช้จ่ายของครัวเรือนในการดูแลสุขภาพอนามัย และการจัดสวัสดิการทาง สังคมของภาครัฐเพิ่มขึ้น ดังแผนยุทธศาสตร์สุขภาพวิถีไทย พ.ศ.2554 – 2563 สำนักนโยบายและยุทธศาสตร์ สำนักงานปลัดกระทรวง กล่าวถึงโรควิถีชีวิต อันเกิดจากพฤติกรรมบริโภคที่ไม่เหมาะสม ขาดการออกกำลังกาย เกิดภาวะความเครียด หาทงออกโดยการดื่มสุรา สูบบุหรี่ รับประทานอาหารทำให้มีภาวะน้ำหนักเกิน ซึ่งเป็นสาเหตุหลักสำคัญที่ทำให้เกิดโรคไม่ติดต่อเรื้อรัง ซึ่งประเทศไทยกำลังเผชิญปัญหานี้ซึ่งเป็นวิกฤติโรควิถีชีวิตที่สามารถป้องกันได้ แต่พบว่ามีแนวโน้มเพิ่มขึ้นตลอด อันได้แก่ โรคเบาหวาน โรคความดันโลหิตสูง โรคหัวใจ โรคหลอดเลือดสมอง โรคอัลไซเมอร์ และโรคมะเร็ง และหากพิจารณาถึงปัจจัยเสี่ยงร่วมของโรควิถีชีวิตที่มีความสัมพันธ์กัน พบว่าอายุ 15 ปีขึ้นไป มีความชุกของภาวะไขมันในเลือดสูง

(ภาวะไขมันคอเลสเตอรอลรวม 240 มิลลิกรัมต่อเดซิลิตร) ในปี 2551 – 2552 ความชุกของผู้หญิงสูงกว่าผู้ชายร้อยละ 21.4 และ 16.7 ตามลำดับ และเพิ่มขึ้นตามอายุที่เพิ่มขึ้น จากเดิมร้อยละ 12.9 เป็นร้อยละ 27.3 และสามารถควบคุมได้เพิ่มขึ้นจากเดิมร้อยละ 6.2 เป็นร้อยละ 14.8 ตามลำดับ ตลอดจนภาวะเมตาบอลิกซินโดรม (Metabolic Syndrome) ที่มีภาวะ 3 ใน 5 ของภาวะอ้วนลงพุง ความดันโลหิตสูง เบาหวาน ไขมันไตรกลีเซอไรด์สูง (Triglyceride) และ HDL-C ต่ำ (High Density Lipoprotein - Cholesterol) ที่พบความชุกในปี 2551 – 2552 ร้อยละ 21.1 (10.7 ล้านคน) พบในหญิงมากกว่าชาย (ผู้หญิงร้อยละ 23.9 และผู้ชายร้อยละ 18.1) ซึ่งพบว่าคนไทย อายุ 15-74 ปี ป่วยเป็นโรคหลอดเลือดสมอง อัมพฤกษ์ อัมพาต เพิ่มขึ้นเป็น 5 แสนคน ดังนั้นการร่วมสร้างชาติ สร้างภูมิคุ้มกัน ให้มีความเข้มแข็งจะสามารถทำให้ประเทศรักษาเสถียรภาพทางเศรษฐกิจของประเทศไว้ โดยการใช้ภูมิปัญญา วิทยาศาสตร์และเทคโนโลยีและความคิดสร้างสรรค์บนพื้นฐานการพึ่งพาซึ่งกันและกันเพื่อประโยชน์สุขที่ยั่งยืนของสังคมไทย เพื่อสนับสนุนการลดความเหลื่อมล้ำของสังคม และการสร้างโอกาสการเข้าถึงบริการของรัฐ ในการเตรียมความพร้อมเข้าสู่สังคมผู้สูงอายุ ส่งเสริมคุณภาพชีวิตการมีกิจกรรมที่มีความเหมาะสม เพื่อสร้างสรรค์และไม่ก่อภาระต่อสังคมในอนาคต โดยจัดเตรียมระบบการดูแลในบ้าน ที่เป็นความร่วมมือของภาครัฐ ภาคเอกชน ชุมชน และครอบครัว รวมทั้งพัฒนาระบบการเงินการคลังสำหรับการดูแลผู้สูงอายุ เป็นนโยบายที่ 3 ของคณะรัฐมนตรี พลเอกประยุทธ์ จันทร์โอชา นายกรัฐมนตรี ที่แถลงต่อสภานิติบัญญัติแห่งชาติ เมื่อวันที่ 12 กันยายน 2557 มีความสอดคล้องกับแผนผู้สูงอายุแห่งชาติ ฉบับที่ 2 (พ.ศ. 2545 – 2564) ฉบับปรับปรุง ครั้งที่ 1 พ.ศ. 2552 กระทรวงการพัฒนาสังคมและความมั่นคงของมนุษย์ ซึ่งมีหลักปรัชญา “ผู้สูงอายุไม่ใช่บุคคลด้อยโอกาสหรือเป็นภาระต่อสังคม แต่สามารถมีส่วนร่วม เป็นพลังพัฒนาสังคม จึงควรได้รับการส่งเสริมและเกื้อกูลจากครอบครัว ชุมชน และรัฐให้ดำรงชีวิตอยู่อย่างมีคุณค่า มีศักดิ์ศรีและคงไว้ซึ่งสุขภาพและความเป็นอยู่ที่ดีให้นานที่สุด ขณะเดียวกันผู้สูงอายุที่ประสบความทุกข์ยาก ต้องได้รับการเกื้อกูลจากครอบครัว ชุมชน สังคม และรัฐอย่างมั่งคั่งและเป็นธรรม การสร้างหลักประกันในวัยสูงอายุเป็นกระบวนการสร้างความมั่นคงให้แก่สังคมโดยการมีส่วนร่วมจากผู้ที่มีส่วนเกี่ยวข้องทุกภาคส่วน ได้แก่ ประชากรช่วยตนเอง ครอบครัวดูแล ชุมชนเกื้อกูล สังคม และรัฐสนับสนุน โดยการมีส่วนร่วมของทุกภาคส่วน ควรมีการบูรณาการให้เหมาะสมกับสถานการณ์อย่างต่อเนื่อง” การใช้ภูมิปัญญา วิทยาศาสตร์และเทคโนโลยีและความคิดสร้างสรรค์บนพื้นฐานการพึ่งพาซึ่งกันและกันเพื่อประโยชน์สุขที่ยั่งยืนของสังคมไทย เพื่อสนับสนุนการลดความเหลื่อมล้ำของสังคม และการสร้างโอกาสการเข้าถึงบริการของรัฐ ในการเตรียมความพร้อมเข้าสู่สังคมผู้สูงอายุ ส่งเสริมคุณภาพชีวิตการมีกิจกรรมที่มีความเหมาะสม เพื่อสร้างสรรค์และไม่ก่อ

ภาระต่อสังคมในอนาคต โดยจัดเตรียมระบบการดูแลในบ้าน ที่เป็นความร่วมมือของภาครัฐ ภาคเอกชน ชุมชน และครอบครัว รวมทั้งพัฒนาระบบการเงินการคลังสำหรับการดูแลผู้สูงอายุ กระทรวงการพัฒนาสังคมและความมั่นคงของมนุษย์มีหลักปรัชญา “ผู้สูงอายุไม่ใช่บุคคลด้อยโอกาสหรือเป็นภาระต่อสังคม แต่สามารถมีส่วนร่วม เป็นพลังพัฒนาสังคม จึงควรได้รับการส่งเสริมและเกื้อกูลจากครอบครัว ชุมชน และรัฐให้ดำรงชีวิตอยู่อย่างมีคุณค่า มีศักดิ์ศรีและคงไว้ซึ่งสุขภาพและความเป็นอยู่ที่ดีให้นานที่สุด ขณะเดียวกันผู้สูงอายุที่ประสบความทุกข์ยาก ต้องได้รับการเกื้อกูลจากครอบครัว ชุมชน สังคม และรัฐอย่างมีวักและเป็นธรรม การสร้างหลักประกันในวัยสูงอายุเป็นกระบวนการสร้างความมั่นคงให้แก่สังคมโดยการมีส่วนร่วมจากผู้ที่มีส่วนเกี่ยวข้องทุกภาคส่วน ได้แก่ ประชากรช่วยตนเอง ครอบครัวดูแล ชุมชนเกื้อกูล สังคม และรัฐสนับสนุน โดยการมีส่วนร่วมของทุกภาคส่วน ควรมีการบูรณาการให้เหมาะสมกับสถานการณ์อย่างต่อเนื่อง” ในปี 2561 ภาควิชาการแพทย์แผนไทย มหาวิทยาลัยราชภัฏบ้านสมเด็จเจ้าพระยาได้คณะทำงานในโครงการวิจัยการศึกษาสถานการณ์และสร้างตัวชี้วัดคุณภาพชีวิตผู้สูงอายุในชุมชนริมคลองกรุงเทพมหานคร

ดังนั้น เพื่อให้การจัดสรรงบประมาณสนับสนุนโครงการฯ ดังกล่าวให้เกิดประสิทธิภาพและประสิทธิผลสูงสุดตามเป้าหมายที่กำหนดไว้ จึงจำเป็นต้องมีการติดตามประเมินผลโครงการที่ได้รับการสนับสนุนจากมหาวิทยาลัย เพื่อนำผลการประเมินมาจัดทำข้อเสนอแนะเชิงนโยบายสำหรับมหาวิทยาลัยราชภัฏในการจัดสรรงบประมาณและติดตามประเมินผลโครงการซึ่งประกอบไปด้วยกิจกรรมในโครงการ อาทิ กิจกรรมที่สอดคล้องกับปัญหาสุขภาพของผู้สูงอายุ กิจกรรมการถ่ายทอดความรู้ด้านการดูแลสุขภาพโดยใช้ดนตรีบำบัด (Music vaccine) กิจกรรมการบริหารร่างกายในการพัฒนาทักษะทางอารมณ์ ความคิด ความจำ เพื่อป้องกันโรคอัลไซเมอร์ในผู้สูงอายุ กิจกรรมการถ่ายทอดความรู้และประสบการณ์ ในด้านจิตวิทยาโดยอาจารย์และผู้เชี่ยวชาญจากสาขาวิชาจิตวิทยาในหัวข้อ “บริหารกายใจ กระตุ้นสมอง ห่างไกลอัลไซเมอร์” กิจกรรมด้านการวางแผนการเงิน “เงินทองต้องใสใจ” จากอาจารย์บัญชีผู้มีประสบการณ์ และกิจกรรมด้านศิลปะบำบัด “สูงวัย สูงคุณค่า ด้วยผ้ามัดย้อม” กิจกรรมการออกเยี่ยมบ้านผู้สูงอายุที่เข้าร่วมโครงการ เพื่อติดตามผลการดำเนินงาน ดำเนินการในรูปแบบ Online และ Onsite เป็นต้น เพื่อให้เป็นแนวทางและมาตรฐานบนพื้นฐานของหลักธรรมาภิบาลที่สามารถนำไปปฏิบัติได้อย่างมีประสิทธิภาพสูงจากความเป็นมาที่กล่าวมาข้างต้นคณะผู้วิจัยจึงมีความสนใจในการดำเนินการวิจัย เรื่องการติดตามและประเมินผลโครงการห่วงใยใสใจสุขภาพ และการจัดการบริหารความเสี่ยงด้านการเงินของผู้สูงอายุ ชุมชนประสานมิตร และบางยี่

เรือเขตธนบุรี ด้วยศาสตร์แบบบูรณาการ เพื่อเป็นประโยชน์ต่อการพัฒนาและเป็นแนวทางสำคัญในการวางแผนโครงการของหน่วยงานต่อไป

วัตถุประสงค์การวิจัย

เพื่อศึกษาระดับการติดตามและประเมินผลโครงการห่วงใยใส่ใจสุขภาพ และการจัดการบริหารความเสี่ยงด้านการเงินของผู้สูงอายุ ชุมชนประสานมิตร และบางยี่เรือเขตธนบุรี ด้วยศาสตร์แบบบูรณาการ

วิธีดำเนินการวิจัย

ในการวิจัยครั้งนี้มุ่งศึกษา เรื่องการติดตามและประเมินผลโครงการห่วงใยใส่ใจสุขภาพ และการจัดการบริหารความเสี่ยงด้านการเงินของผู้สูงอายุ ชุมชนประสานมิตร และบางยี่เรือเขตธนบุรี ด้วยศาสตร์แบบบูรณาการ โดยคณะผู้วิจัยได้ดำเนินการตามขั้นตอนดังนี้

ประชากรและกลุ่มตัวอย่าง

ประชากร ได้แก่ ผู้เข้าร่วมโครงการห่วงใยใส่ใจสุขภาพ และการจัดการบริหารความเสี่ยงด้านการเงินของผู้สูงอายุ ชุมชนประสานมิตร และบางยี่เรือเขตธนบุรี ด้วยศาสตร์แบบบูรณาการ จำนวน 300 คน

กลุ่มตัวอย่าง ได้แก่ ผู้เข้าร่วมโครงการห่วงใยใส่ใจสุขภาพ และการจัดการบริหารความเสี่ยงด้านการเงินของผู้สูงอายุ ชุมชนประสานมิตร และบางยี่เรือเขตธนบุรี ด้วยศาสตร์แบบบูรณาการ โดยการกำหนดขนาดของกลุ่มตัวอย่างโดยใช้ตารางของเครซีและมอร์แกน (Krejcie & Morgan, 1970) ได้จำนวน 169 คน และใช้การสุ่มอย่างง่าย คณะผู้วิจัยได้เก็บรวบรวมข้อมูลโดยแจกแบบสอบถาม จำนวน 169 ฉบับ และเก็บกลับคืนมาได้ 150 ฉบับ คิดเป็นร้อยละ 88.15

เครื่องมือที่ใช้ในการวิจัย

เครื่องมือที่ใช้ในการเก็บรวบรวมข้อมูลเพื่อใช้ในการวิจัยในครั้งนี้เป็นแบบสอบถามเกี่ยวกับการติดตามและประเมินผลโครงการห่วงใยใส่ใจสุขภาพ และการจัดการบริหารความเสี่ยงด้านการเงินของผู้สูงอายุ ชุมชนประสานมิตร และบางยี่เรือเขตธนบุรี ใน 5 ด้าน คือ ด้านบริบท ด้านปัจจัยนำเข้า ด้านกระบวนการ ด้านผลผลิต และด้านผลกระทบ ตามรูปแบบซีพีบี (CIPPI Model) โดยแบ่งออกเป็น 2 ตอน ตอนที่ 1 สอบถามสถานภาพของผู้ตอบแบบสอบถาม จำแนกตามเพศ อายุ ประสบการณ์การทำงาน และระดับการศึกษา มีลักษณะของแบบสอบถามเป็นแบบเลือกตอบ (Rating Scale) และ ตอนที่ 2 สอบถามการติดตามและประเมินผลโครงการห่วงใยใส่ใจสุขภาพ และการจัดการบริหารความเสี่ยง

ด้านการเงินของผู้สูงอายุ ชุมชนประสานมิตร และบางยี่เรือเขตธนบุรี ด้านบริบท ด้านปัจจัยนำเข้า ด้านกระบวนการ ด้านผลผลิต และด้านผลกระทบ ตามรูปแบบซีพีบี (CIPPI Model) ลักษณะของแบบสอบถาม เป็นแบบมาตราส่วนประมาณค่า (Rating Scale) 5 ระดับ โดยเกณฑ์การให้คะแนนความต้องการ มีดังนี้

การเก็บรวบรวมข้อมูล

การเก็บรวบรวมเครื่องมือ ในการวิจัยครั้งนี้ได้ดำเนินการเก็บรวบรวมข้อมูลตามขั้นตอนดังนี้

1. นำหนังสือ มหาวิทยาลัยราชภัฏบ้านสมเด็จเจ้าพระยาไปขอความร่วมมือผู้เกี่ยวข้องกับโครงการห่วงใยใส่ใจสุขภาพ และการจัดการบริหารความเสี่ยงด้านการเงินของผู้สูงอายุ ชุมชนประสานมิตร และบางยี่เรือเขตธนบุรี เพื่อแจกแบบสอบถาม และเก็บรวบรวมข้อมูล

2. ผู้วิจัยได้เก็บรวบรวมข้อมูลโดยแจกแบบสอบถาม จำนวน 169 ฉบับ และเก็บกลับคืนมาได้ 150 ฉบับ คิดเป็นร้อยละ 88.15

การวิเคราะห์ข้อมูลและสถิติที่ใช้

ข้อมูลที่ได้จากดำเนินการเก็บรวบรวมครั้งนี้ ผู้วิจัยนำมาวิเคราะห์โดยใช้โปรแกรมสำเร็จรูป ดังนี้

1. วิเคราะห์สถานการณ์ภาพของผู้ตอบแบบสอบถาม ประกอบด้วย จำแนกตามเพศ อายุ และระดับการศึกษา โดยใช้ค่าร้อยละ

2. วิเคราะห์การติดตามและประเมินผลโครงการห่วงใยใส่ใจสุขภาพ และการจัดการบริหารความเสี่ยงด้านการเงินของผู้สูงอายุ ชุมชนประสานมิตร และบางยี่เรือเขตธนบุรี ใน 5 ด้าน คือ 1) ด้านบริบท 2) ด้านปัจจัยนำเข้า 3) ด้านกระบวนการ 4) ด้านผลผลิต และ 5) ด้านผลกระทบโดยใช้ค่าเฉลี่ย และส่วนเบี่ยงเบนมาตรฐาน มีเกณฑ์การแปลความหมายของค่าเฉลี่ย

ผลการวิจัย

ผลการวิจัยพบว่า สถานภาพของผู้ตอบแบบสอบถาม จำนวน 150 คน ส่วนใหญ่เป็นเพศหญิง จำนวน 132 คน คิดเป็นร้อยละ 88.00 และเป็นเพศชาย จำนวน 18 คน คิดเป็นร้อยละ 12.00 มีอายุ 61 ปีขึ้นไป มากที่สุดจำนวน 89 คน คิดเป็นร้อยละ 59.33 รองลงมา คือ อายุ 51 – 60 ปี จำนวน 31 คน คิดเป็นร้อยละ 20.67 วุฒิทางการศึกษาปริญญาตรีมากที่สุด จำนวน 44 คน คิดเป็นร้อยละ 29.30 รองลงมา คือ ประกาศนียบัตรวิชาชีพ (ปวช.) จำนวน 29 คน คิดเป็นร้อยละ 19.20

ตารางที่ 1 ค่าเฉลี่ย และส่วนเบี่ยงเบนมาตรฐาน การติดตามและประเมินผลโครงการห่วงใยใส่ใจสุขภาพ และการจัดการบริหารความเสี่ยงด้านการเงินของผู้สูงอายุ ชุมชนประสานมิตร และบางยี่เรือเขตธนบุรี ด้วยศาสตร์แบบบูรณาการ โดยรวม 5 ด้าน

ความต้องการการนิเทศภายใน	\bar{X}	S.D.	ระดับ	ลำดับ
1. ด้านบริบท	4.31	0.53	มาก	5
2. ด้านปัจจัยนำเข้า	4.41	0.57	มาก	2
3. ด้านกระบวนการ	4.40	0.60	มาก	3
4. ด้านผลผลิต	4.38	0.63	มาก	4
5. ด้านผลกระทบ	4.47	0.51	มาก	1
รวม	4.39	0.53	มาก	-

จากตารางที่ 1 พบว่า การติดตามและประเมินผลโครงการห่วงใยใส่ใจสุขภาพ และการจัดการบริหารความเสี่ยงด้านการเงินของผู้สูงอายุ ชุมชนประสานมิตร และบางยี่เรือเขตธนบุรี ด้วยศาสตร์แบบบูรณาการ โดยรวม 5 ด้านอยู่ในระดับมาก (\bar{X} = 4.39) เมื่อพิจารณาเป็นรายด้าน พบว่า ด้านผลกระทบ มีค่าเฉลี่ยสูงสุด (\bar{X} =4.47) รองลงมา คือ ด้านปัจจัยนำเข้า (\bar{X} =4.41) ส่วนด้านบริบท มีค่าเฉลี่ยต่ำสุด (\bar{X} =4.31) ผลการวิจัยเรื่องการติดตามและประเมินผลโครงการห่วงใยใส่ใจสุขภาพ และการจัดการบริหารความเสี่ยงด้านการเงินของผู้สูงอายุ ชุมชนประสานมิตร และบางยี่เรือเขตธนบุรี ด้วยศาสตร์แบบบูรณาการ โดยรวม 5 ด้านอยู่ในระดับมาก เมื่อพิจารณาเป็นรายด้าน พบว่า ด้านผลกระทบ มีค่าเฉลี่ยสูงสุด รองลงมา คือ ด้านปัจจัยนำเข้าส่วนด้านบริบท มีค่าเฉลี่ยต่ำสุด โดยมีรายละเอียดแต่ละด้าน ดังนี้

1. ด้านบริบท โดยรวมอยู่ในระดับมาก เมื่อพิจารณาเป็นรายข้อ พบว่า วัตถุประสงค์ของโครงการมีความเหมาะสม มีค่าเฉลี่ยสูงสุด รองลงมา คือ วัตถุประสงค์ของโครงการสามารถแก้ไขปัญหาเบื้องต้นของผู้เข้าร่วมโครงการได้ ส่วนวัตถุประสงค์ของโครงการสื่อความหมายได้ชัดเจนเข้าใจง่าย มีค่าเฉลี่ยต่ำสุด

2. ด้านปัจจัยนำเข้า โดยรวมอยู่ในระดับมาก เมื่อพิจารณาเป็นรายข้อ พบว่า คณะกรรมการควบคุมงานมีความรู้ความสามารถในการแนะนำ ปรีกษา เกี่ยวกับการปฏิบัติงานของผู้เข้าร่วมโครงการ มีค่าเฉลี่ยสูงสุด รองลงมา คือ บุคลากรของโครงการมีความรู้ความเข้าใจ ตรงตามลักษณะงานที่ได้รับมอบหมาย ส่วนงบประมาณในการจัดโครงการมีความพอเพียง มีค่าเฉลี่ยต่ำสุด

3. ด้านกระบวนการ อยู่ในระดับมาก เมื่อพิจารณาเป็นรายข้อ พบว่า มีการให้คำแนะนำโครงการและกิจกรรมที่ชัดเจน มีค่าเฉลี่ยสูงสุด รองลงมา คือ มีการประชุมหารือ

เกี่ยวกับแนวทางการดำเนินการในแต่ละขั้นตอนอย่างเหมาะสม ส่วนกระบวนการคัดเลือกผู้เข้าร่วมโครงการ มีความเหมาะสม มีค่าเฉลี่ยต่ำสุด

4. ด้านผลผลิต โดยรวมอยู่ในระดับมาก เมื่อพิจารณาเป็นรายข้อ พบว่า โครงการช่วยให้ผู้เข้าร่วมโครงการ รู้จักการใช้เวลาว่างให้เกิดประโยชน์มากยิ่งขึ้น มีค่าเฉลี่ยสูงสุด รองลงมา คือ มีความพึงพอใจต่อสถานที่ในการปฏิบัติงานโครงการ ส่วนลักษณะกิจกรรมที่ผู้เข้าร่วมโครงการปฏิบัติมีความเหมาะสม มีค่าเฉลี่ยต่ำสุด

5. ด้านผลกระทบ โดยรวมอยู่ในระดับมาก เมื่อพิจารณาเป็นรายข้อ พบว่า โครงการช่วยเสริมสร้างแนวคิดที่เป็นประโยชน์ต่อสังคม มีค่าเฉลี่ยสูงสุด รองลงมา คือ โครงการช่วยให้ผู้เข้าร่วมโครงการมีโอกาสได้เรียนรู้มากยิ่งขึ้น ส่วนผู้เข้าร่วมโครงการมีสนใจในกิจกรรมมากขึ้นจากเดิม มีค่าเฉลี่ยต่ำสุด

อภิปรายผลการวิจัย

การศึกษาวิจัย เรื่อง การติดตามและประเมินผลโครงการห่วงใยใส่ใจสุขภาพ และการจัดการบริหารความเสี่ยงด้านการเงินของผู้สูงอายุ ชุมชนประสานมิตร และบางยี่เรือ เขตธนบุรี ด้วยศาสตร์แบบบูรณาการ ในครั้งนี้เป็นการศึกษาเกี่ยวกับปัจจัยต่าง ๆ ที่มีผลต่อการจัดการโครงการ โดยผลการวิจัยครั้งนี้สามารถอภิปรายผลตามลำดับวัตถุประสงค์ของการวิจัยดังต่อไปนี้

คณะผู้วิจัยได้ประเมินผลปัจจัย 5 ด้าน คือ 1) ด้านบริบท 2) ด้านปัจจัยนำเข้า 3) ด้านกระบวนการ 4) ด้านผลผลิต และ 5) ด้านผลกระทบ พบว่าภาพรวมทั้ง 5 ด้าน มีความเหมาะสมในระดับมาก และเมื่อศึกษารายด้านพบว่า

1. ด้านบริบท การติดตามและประเมินผลโครงการห่วงใยใส่ใจสุขภาพ และการจัดการบริหารความเสี่ยงด้านการเงินของผู้สูงอายุ ชุมชนประสานมิตร และบางยี่เรือ เขตธนบุรี ด้วยศาสตร์แบบบูรณาการ ด้านบริบท มีรายละเอียดเรื่องวัตถุประสงค์ของโครงการ มีความเหมาะสม วัตถุประสงค์ของโครงการสามารถแก้ไขปัญหาเบื้องต้นของผู้เข้าร่วมโครงการได้ วัตถุประสงค์ของโครงการช่วยสร้างโอกาสให้ผู้เข้าร่วมโครงการ และเพิ่มทักษะในการทำงานมากขึ้น สอดคล้องกับ สมคิด พรหมจ้อย (2550) ที่ได้ให้ความหมายที่สะท้อนถึงทั้งวัตถุประสงค์และประเภทของการประเมินว่า การประเมินโครงการ เป็นการตรวจสอบความก้าวหน้าของโครงการหรือแผนงาน ตลอดจนการพิจารณาผลสัมฤทธิ์ของโครงการหรือแผนงานนั้น ๆ ว่ามีมากน้อยเพียงใด การประเมินผลเป็นกระบวนการบ่งชี้ถึงคุณค่าของโครงการ กล่าวคือ โครงการที่ได้ดำเนินการไปแล้ว ได้ผลตามวัตถุประสงค์ของโครงการหรือไม่เพียงใด สามารถทำได้ทั้งการประเมินก่อนเริ่มโครงการ การประเมินขณะที่โครงการกำลังดำเนินการอยู่ และการประเมินผลโครงการหลังจากการดำเนินงานได้สิ้นสุดแล้ว และ

ยังสอดคล้องกับงานวิจัยของ รุทฤต อัจฉนาพิพัฒน์ (2560) ทำการประเมินโครงการโรงเรียนส่งเสริมคุณธรรมจริยธรรมโรงเรียนบ้านนาง ใช้รูปแบบการประเมินตามแบบจำลองซิปป์ (CIPP Model) ผลการประเมินพบว่า 1) การประเมินด้านสภาพแวดล้อม ผู้บริหารสถานศึกษา ครูและคณะกรรมการสถานศึกษาขั้นพื้นฐานมีความคิดเห็นด้านสภาพแวดล้อมในการดำเนินโครงการโดยภาพรวมอยู่ในระดับมาก แสดงว่า โครงการมีความเหมาะสมสอดคล้องกับวัตถุประสงค์ เป้าหมายและความเป็นไปได้ 2) การประเมินด้านปัจจัยเบื้องต้น ผู้บริหารสถานศึกษา ครูและคณะกรรมการสถานศึกษาขั้นพื้นฐานมีความคิดเห็นด้านสภาพแวดล้อมในการดำเนินโครงการโดยภาพรวมอยู่ในระดับมากที่สุด แสดงว่า มีความเหมาะสมเพียงพอของบุคลากร งบประมาณ สถานที่และวัสดุอุปกรณ์ที่จำเป็นในการดำเนินโครงการ 3) การประเมินด้านกระบวนการ ผู้บริหารสถานศึกษา ครู และคณะกรรมการส่งเสริมคุณธรรมจริยธรรมนักเรียน เห็นว่า การปฏิบัติงานตามโครงการมีผลการปฏิบัติอยู่ในระดับมาก แสดงว่ากระบวนการในการดำเนินโครงการมีความเหมาะสม และ 4) การประเมินด้านผลผลิตผู้บริหารสถานศึกษา ครูและคณะกรรมการโครงการส่งเสริมคุณธรรมจริยธรรมนักเรียน ผู้ปกครองนักเรียน โดยภาพรวมมีผลการปฏิบัติอยู่ในระดับมาก แสดงว่า ผลผลิตตามโครงการประสบความสำเร็จ

2. ด้านปัจจัยนำเข้า การติดตามและประเมินผลโครงการห่วงใยใส่ใจสุขภาพ และการจัดการบริหารความเสี่ยงด้านการเงินของผู้สูงอายุ ชุมชนประสานมิตร และบางยี่เรือ เขตธนบุรี ด้วยศาสตร์แบบบูรณาการ ด้านปัจจัยนำเข้านั้น บุคลากรของโครงการมีความรู้ความเข้าใจ ตรงตามลักษณะงานที่ได้รับมอบหมาย คณะกรรมการควบคุมงานมีความรู้ความสามารถในการแนะนำ ปรีกษา เกี่ยวกับการปฏิบัติงานของผู้เข้าร่วมโครงการ วัสดุอุปกรณ์ ที่ใช้ในการปฏิบัติงานมีความทันสมัย สะดวกต่อการใช้งานสอดคล้องกับแนวคิดของ สมหวัง พิธิยานุวัฒน์ (2553) ที่กล่าวว่า การประเมินปัจจัยหรือทรัพยากรเป็นการตรวจสอบความพร้อมด้านทรัพยากร ปริมาณ และคุณภาพ ตลอดจนระบบการบริหารจัดการเพื่อวิเคราะห์และกำหนดทางเลือกที่เหมาะสมที่สุดที่จะทำให้บรรลุวัตถุประสงค์ที่กำหนด และยังสอดคล้องกับงานวิจัยของ สุนทร สากระสัน (2550) ได้ศึกษาวิจัยเรื่อง การประเมินโครงการจัดหางานแก่นักเรียน นักศึกษาให้มีรายได้จากอาชีพ ของสำนักงานจัดหางาน จังหวัดนครปฐม โดยมีวัตถุประสงค์ คือ 1) เพื่อประเมินความเหมาะสมในด้านบริบทได้แก่วัตถุประสงค์ของโครงการ และความต้องการในการจัดโครงการ 2) เพื่อประเมินความเหมาะสมของโครงการในด้านปัจจัยนำเข้าได้แก่ ความพร้อมและความเหมาะสม ด้านบุคลากรงบประมาณ วัสดุอุปกรณ์ และการบริหารจัดการของโครงการ 3) เพื่อประเมินความเหมาะสมของโครงการในด้านกระบวนการ ได้แก่ การรับสมัครงาน การคัดเลือก การจัดส่งนักเรียน นิสิต และนักศึกษาเข้าปฏิบัติงาน การตรวจสอบการปฏิบัติงาน การจ่ายเงิน

คำตอบแทน ปัญหาและอุปสรรคของโครงการ 4) เพื่อประเมินความเหมาะสมของโครงการในด้านผลผลิตได้แก่ รายได้จากอาชีพที่เหมาะสมของนักเรียน / นักศึกษาความพอเพียง ความพึงพอใจ ความเป็นธรรม ทักษะการปฏิบัติงาน 5) เพื่อประเมินผลกระทบจากการดำเนินงานของโครงการ ได้แก่ โอกาสการเข้าสู่ตลาดแรงงาน

3. ด้านกระบวนการ การติดตามและประเมินผลโครงการห่วงใยใส่ใจสุขภาพ และการจัดการบริหารความเสี่ยงด้านการเงินของผู้สูงอายุ ชุมชนประสานมิตร และบางยี่เรือ เขตธนบุรี ด้วยศาสตร์แบบบูรณาการ ด้านกระบวนการนั้น มีการให้คำแนะนำโครงการและกิจกรรมที่ชัดเจน การตรวจสอบคุณสมบัติของผู้เข้าร่วมโครงการมีความเหมาะสม มีการประชุมหรือเกี่ยวกับแนวทางการดำเนินการในแต่ละขั้นตอนอย่างเหมาะสมสอดคล้องกับวรรณพันธุ์ อ่อนแย้ม (2561) ได้ทำการศึกษาวิจัยเรื่องปัจจัยความสำเร็จและการศึกษาปัญหาในการบริหารจัดการโครงการวิทยาลัยนานาชาติ มหาวิทยาลัยมหิดล ผลวิจัยพบว่าความสำเร็จของการบริหารจัดการโครงการที่เป็นปัจจัย คือ ปัจจัยด้านบุคลากร ได้แก่ การสนับสนุนของผู้บริหารในการให้จัดโครงการ การที่ผู้บริหารและผู้รับผิดชอบโครงการให้ความสำคัญกับโครงการ การมีเครือข่ายของผู้บริหารหรือผู้บังคับบัญชา ผู้รับผิดชอบโครงการหรือผู้ดำเนินการหลักมีการศึกษาโครงการอย่างรอบด้าน และต้องมีความรู้ความเข้าใจในเนื้อหาของโครงการเป็นอย่างดี มีบุคลากรทั้งภายในและภายนอกให้ความร่วมมือเป็นทีม ทำงานที่ดี รองลงมาคือปัจจัยด้านงบประมาณ ได้แก่ หน่วยงานมีงบประมาณให้ดำเนินการ โครงการมีการบริหารจัดการงบประมาณอย่างรัดกุม ปัจจัยด้านกระบวนการ ได้แก่ นโยบายขององค์กรมีความชัดเจน มีการวางแผนโครงการที่ดีครอบคลุม ชัดเจน การดำเนินโครงการมีความยืดหยุ่น และมีความสามารถในการแก้ปัญหาได้ดี และปัจจัยด้านอื่นๆ ด้วย

4. ด้านผลผลิต การติดตามและประเมินผลโครงการห่วงใยใส่ใจสุขภาพ และการจัดการบริหารความเสี่ยงด้านการเงินของผู้สูงอายุ ชุมชนประสานมิตร และบางยี่เรือ เขตธนบุรี ด้วยศาสตร์แบบบูรณาการ ด้านผลผลิต โดยกลุ่มตัวอย่างในการวิจัยได้ให้ความคิดเห็นในด้านผลผลิต ว่ามีความพึงพอใจต่อสถานที่ในการปฏิบัติงานโครงการ ผู้เข้าร่วมโครงการสามารถร่วมกิจกรรมได้อย่างมีประสิทธิภาพโครงการช่วยให้ผู้เข้าร่วมโครงการรู้จักการใช้เวลาว่างให้เกิดประโยชน์มากยิ่งขึ้น สอดคล้องกับ กุศล สุนทราดา (2557) ศึกษาเรื่อง จัดทำแนวทางการดำเนินการและกลไกระดับชาติในการขับเคลื่อนนโยบายการจ้างงานผู้สูงอายุ โดยมีวัตถุประสงค์ เพื่อค้นหาโจทย์ของการขับเคลื่อนนโยบายการจ้างงานผู้สูงอายุทิศทางของยุทธศาสตร์และกลไกในการขับเคลื่อนการจ้างแรงงานผู้สูงอายุรวมทั้งมาตรการต่าง ๆ ที่ชัดเจน โดยการสังเคราะห์ข้อมูลทางวิชาการที่เกี่ยวข้องกับการจ้างงานผู้สูงอายุ และการดำเนินการด้านการส่งเสริมการมีงานทำในผู้สูงอายุทั้งในประเทศและ

ต่างประเทศ และทำการศึกษาเชิงคุณภาพ โดยการสนทนากลุ่มผู้เกี่ยวข้องต่าง ๆ ผลการศึกษาพบว่า ใจหายของการขับเคลื่อนนโยบายการจ้างงานผู้สูงอายุควรครอบคลุมประเด็นการส่งเสริมการจ้างงานในระบบทั้งภาครัฐและเอกชน และการขยายโอกาสด้านอาชีพของผู้สูงอายุนอกระบบที่ต้องการทำงาน สำหรับทิศทางของยุทธศาสตร์และกลไกในการขับเคลื่อนการจ้างแรงงานผู้สูงอายุประกอบด้วย ยุทธศาสตร์สำคัญที่ต้องเร่งดำเนินการในระยะสั้น 3 ยุทธศาสตร์ ได้แก่ ยุทธศาสตร์ 1 ขยายอายุการทำงานของผู้สูงอายุที่ทำงานในระบบภาครัฐ ซึ่งมีสำนักงานข้าราชการ พลเรือนเป็นกลไกดำเนินการหลัก ยุทธศาสตร์ 2 ขยายอายุการทำงานของผู้สูงอายุที่ทำงานในระบบภาคเอกชนโดยการนำร่องการขยายอายุการจ้างงานของผู้สูงอายุที่ต้องการทำงานในสถานประกอบการโดยมีกระทรวงแรงงานเป็นกลไกหลัก ยุทธศาสตร์ 3 การส่งเสริมการจ้างงานและการประกอบอาชีพของผู้สูงอายุที่ทำงานนอกระบบ โดยมีกระทรวงพัฒนาสังคมและความมั่นคงมนุษย์และหน่วยงานที่เกี่ยวข้อง ได้แก่ กระทรวงศึกษาธิการ กระทรวงมหาดไทย กระทรวงพาณิชย์ และภาคเอกชน เป็นกลไกหลักสำหรับยุทธศาสตร์ระยะยาว ได้แก่ ยุทธศาสตร์ 4 การปรับปรุงกฎหมายและระเบียบต่าง ๆ ให้สอดคล้องกับการขับเคลื่อนการส่งเสริมการจ้างงานผู้สูงอายุ และ ยุทธศาสตร์ 5 พัฒนาองค์ความรู้ด้านการจ้างงานและติดตามประเมินผล ส่วนมาตรการต่างๆมีหลายมาตรการในแต่ละยุทธศาสตร์

5. ด้านผลกระทบ การติดตามและประเมินผลโครงการห่วงใยใส่ใจสุขภาพ และการจัดการบริหารความเสี่ยงด้านการเงินของผู้สูงอายุ ชุมชนประสานมิตร และบางยี่เรือ เขตธนบุรี ด้วยศาสตร์แบบบูรณาการ ด้านผลกระทบ กลุ่มตัวอย่างในการวิจัยได้ให้ความเห็นและความสำคัญเกี่ยวกับ โครงการช่วยให้ผู้เข้าร่วมโครงการมีโอกาสได้เรียนรู้มากยิ่งขึ้น โครงการช่วยเสริมสร้างแนวคิดที่เป็นประโยชน์ต่อสังคมผู้เข้าร่วมโครงการสามารถใช้ความรู้จากโครงการวิเคราะห์สถานการณ์และแก้ปัญหาได้สอดคล้องสอดคล้องกับ บนนราชนอจ (2553) ได้ทำการศึกษาวิจัย เรื่องปัจจัยที่มีผลต่อการตัดสินใจเข้าร่วมโครงการส่งเสริมการแสดงความรับผิดชอบต่อผู้ประกอบการอุตสาหกรรมต่อสังคม (CSR-DIW) ผลวิจัยพบว่า สมการที่ได้สามารถทำนายการเข้ากลุ่มของกลุ่มตัวอย่างได้ถึงร้อยละ 81.2 โดยปัจจัยสำคัญที่มีผลต่อการตัดสินใจเข้าร่วมโครงการส่งเสริมการแสดงความรับผิดชอบต่อผู้ประกอบการอุตสาหกรรมต่อสังคม (CSR-DIW) พ.ศ.2551 และพ.ศ.2552 ตามลำดับ จากมากไปน้อย 4 อันดับแรกได้แก่ ปัจจัยด้านค่าใช้จ่ายในการดำเนินงาน ปัจจัยด้านการส่งออกไปต่างประเทศปัจจัยด้านวิสัยทัศน์ของผู้บริหาร และปัจจัยด้านลักษณะของการลงทุนเป็นบริษัทของคนไทย จากการศึกษายังพบอีกว่าสถานประกอบการที่ไม่ได้เข้าร่วมโครงการส่วนใหญ่จะได้รับข้อมูลข่าวสารเกี่ยวกับโครงการในระดับน้อยและบางส่วนรับรู้ข้อมูลหลังจากที่โครงการดำเนินการเสร็จสิ้นไปแล้ว ผลจากการสัมภาษณ์พบว่ามีความ

สอดคล้องกับข้อมูลจากการตอบแบบสอบถาม โดยพบว่าปัจจัยที่ทำให้สถานประกอบการเข้าร่วมโครงการCSR-DIW คือด้านวิสัยทัศน์และนโยบายของผู้บริหารและด้านประโยชน์จากการเข้าร่วมโครงการ

องค์ความรู้

ผู้สูงอายุนับเป็นกลุ่มคนหนึ่งที่อยู่ในสังคมและเป็นความปกติทั่วไป หากแต่ปัญหาที่เกิดขึ้นกับผู้สูงอายุในชุมชนมีหลากหลาย เช่น การดูแลสุขภาพกาย สุขภาพ และการวางแผนการเงิน ซึ่งอาจเป็นปัญหาและก่อให้เกิดเป็นภาระต่อตัวผู้สูงอายุเอง และลูกหลาน เป็นปัญหาสังคมได้ โครงการห่วงใยใส่ใจสุขภาพและการจัดการ บริหารความเสี่ยงด้านการเงินของผู้สูงอายุ ชุมชนประสานมิตรและบางยี่เรือเขตธนบุรี ด้วยศาสตร์แบบบูรณาการ เป็นโครงการที่จัดกิจกรรมขึ้นเพื่อบรรเทาปัญหา และสร้างแนวปฏิบัติที่ดีและถูกต้อง โดยการบูรณาการศาสตร์ทางวิชาการและการดำเนินชีวิตต่างๆ เกิดเป็นองค์ความรู้ใหม่เป็นโครงการและกิจกรรม เพื่อถ่ายทอดความรู้ ส่งเสริมการดูแลตนเอง พัฒนาตนเอง รวมถึงการเสริมสร้างสุขภาวะที่ดีและมีความสุข ผ่านกิจกรรมโดยผู้เชี่ยวชาญที่ตรงตามสาขาวิชา โดยงานวิจัยนี้มีวัตถุประสงค์เพื่อติดตามและประเมินผลโครงการฯ เพื่อเป็นจุดเริ่มต้นในการกำหนดแนวทาง ความพร้อม ความเหมาะสม และหรือกิจกรรมต่าง ๆ ที่ควรมีในชุมชนที่เป็นกลุ่มตัวอย่างของการวิจัย และขยายไปเป็นแนวทางกลยุทธ์ที่สำคัญอื่น ๆ ให้สอดคล้องกับการพัฒนา และงบประมาณในการพัฒนาได้อย่างถูกต้อง สามารถแก้ไขปัญหาผู้สูงอายุได้ตรงจุดผู้สูงอายุไม่ใช่ความรับผิดชอบของหน่วยงานใดหน่วยงานหนึ่งแต่เป็นส่วนหนึ่งของสังคมที่จำเป็นต้องร่วมกันดูแล การติดตามและประเมินผลโครงการห่วงใยใส่ใจสุขภาพและการจัดการบริหารความเสี่ยงด้านการเงินของผู้สูงอายุ ชุมชนประสานมิตรและบางยี่เรือเขตธนบุรี ด้วยศาสตร์แบบบูรณาการ จะเป็นต้นแบบแนวคิดในการช่วยกันกำหนดและพัฒนากิจกรรมเพื่อพัฒนา และเสริมสร้างการดูแลผู้สูงอายุ เป็นหลักคิดแนวทางในกับหน่วยงาน และองค์การต่าง ๆ ที่มีส่วนเกี่ยวข้องในการพัฒนาโดยตรงได้ต่อไป

ข้อเสนอแนะ

ข้อเสนอแนะเพื่อการปฏิบัติ

1. ควรส่งเสริมสนับสนุนโครงการอย่างต่อเนื่อง เพราะถือเป็นโครงการที่ส่งเสริมช่วยเหลือผู้ที่ได้รับผลกระทบจากสถานการณ์ต่าง ทั้งด้านการเงิน การบริหารความเสี่ยง และยังสามารถเตรียมความพร้อมในการประกอบอาชีพได้ตามศักยภาพ
2. ควรส่งเสริมสนับสนุนและเสริมสร้างอาชีพให้กับผู้ด้อยโอกาส ผู้สูงอายุ ผู้พิการ ได้เข้าถึงแหล่งทุนการจ้างงานของโครงการอย่างทั่วถึง และยั่งยืน

ข้อเสนอแนะเพื่อนำผลการวิจัยไปใช้

1. การสื่อสารวัตถุประสงค์ของโครงการอาจจำเป็นต้องใช้ภาษาที่เข้าใจง่ายและสามารถเข้าถึงบุคคลที่เข้าร่วมโครงการหรือกิจกรรมได้มากที่สุด
2. การจัดสรรงบประมาณในโครงการอาจเป็นส่วนที่ต้องให้ความสำคัญมากยิ่งขึ้นเพื่อบริหารจัดการ และจัดสรรเพื่อดำเนินการกิจกรรมในโครงการให้สำเร็จไปได้ตามวัตถุประสงค์ที่ตั้งอย่างมีประสิทธิภาพมากยิ่งขึ้นต่อไป
3. ควรชี้แจงรายละเอียดและกำหนดขั้นตอนในการรับสมัครให้ชัดเจน ทั้งเป็นรายลักษณะอักษร และอธิบายโดยคณะกรรมการ ก่อนรับสมัคร และระหว่างทำการรับสมัคร เพื่อความสะดวกรวดเร็ว ลดเวลา และอำนวยความสะดวกในวันรับสมัคร
4. ควรพัฒนาปรับปรุงในการเลือกกิจกรรมที่มีความเหมาะสมกับผู้เข้าร่วมโครงการ โดยการสำรวจความต้องการ ปัญหา และหรือสภาพของผู้เข้าร่วมโครงการก่อนดำเนินการ เพื่อประโยชน์ของผู้เข้าร่วมกิจกรรมต่อไป
5. ควรเพิ่มตัวเลือกของกิจกรรมที่หลากหลายเพื่อตอบสนองความต้องการและวัตถุประสงค์ของโครงการให้ได้มากที่สุด เพื่อประสิทธิภาพและประสิทธิผลแก่กลุ่มเป้าหมายได้เป็นอย่างดีต่อไปอีกด้วย

เอกสารอ้างอิง

- กุศล สุนทราดา. (2557). *จัดทำแนวทางการดำเนินการและกลไกระดับชาติในการขับเคลื่อน นโยบายการจ้างงานผู้สูงอายุ*. นครปฐม: มหาวิทยาลัยมหิดล.
- ฐกฤต อธิมาพิพัฒน์. (2560). *การประเมินโครงการส่งเสริมคุณธรรมจริยธรรมโรงเรียนบ้านนาวง สำนักงานเขตพื้นที่การศึกษาประถมศึกษาพัทลุง เขต 1*. สืบค้น 30 เมษายน 2565, จาก https://www.kroobannok.com/board_view.php?b_id=156025&bcat_id=16
- บนนรา ชวนอาจ. (2553). *ปัจจัยที่มีผลต่อการตัดสินใจเข้าร่วมโครงการส่งเสริมการแสดงความรับผิดชอบต่อสังคมของผู้ประกอบการอุตสาหกรรมต่อสังคม (CSR-DIW) (วิทยานิพนธ์ปริญญาวิทยาศาสตรมหาบัณฑิต สาขาการจัดการสิ่งแวดล้อม)*. กรุงเทพฯ: สถาบันบัณฑิตพัฒนบริหารศาสตร์.
- พระราชบัญญัติ สถานโยบายการอุดมศึกษา วิทยาศาสตร์ วิจัยและนวัตกรรมแห่งชาติ พ.ศ. 2562. (2562, 1 พฤษภาคม). *ราชกิจจานุเบกษา*. เล่ม 136/ตอนที่ 57 ก. หน้า 8.
- วรรณพันธ์ อ่อนแย้ม. (2561). ปัจจัยความสำเร็จและการศึกษาปัญหาในการบริหารจัดการโครงการวิทยาลัยนานาชาติ มหาวิทยาลัยมหิดล. *Journal of Professional Routine to Research*, 6, 1-8.

- สมคิด พรหมจ้อย. (2550). *เทคนิคการประเมินโครงการ* (พิมพ์ครั้งที่ 5). นนทบุรี: จตุพร ดีไซน์.
- สมหวัง พิธิยานุวัฒน์. (2553). *วิธีวิทยาการประเมิน : ศาสตร์แห่งคุณค่า* (พิมพ์ครั้งที่ 5). กรุงเทพฯ: สำนักพิมพ์แห่งจุฬาลงกรณ์มหาวิทยาลัย.
- สำนักงานคณะกรรมการการอุดมศึกษา. (2561). *แผนอุดมศึกษาระยะยาว 20 ปี พ.ศ. 2561 - 2580*. กรุงเทพฯ: บริษัท พรักหวานกราฟฟิค จำกัด.
- Krejcie, R. V. & Morgan, D. W. (1970). Determining Sample Size for Research Activities. *Educational and psychological measurement*, 30(3), 607-610.

รูปแบบความสำเร็จของการจัดการซัพพลายเชน ในธุรกิจโลจิสติกส์ระหว่างประเทศ*

SUCCESS ENHANCEMENT MODEL OF SUPPLY CHAIN MANAGEMENT FOR INTERNATIONAL LOGISTICS BUSINESS

บุษกร ญาณสาร, กาญจนา โพธิวิชยวรรณ์, เอื้ออัมพร ทิพย์ทิฆันพร
Buskorn Yanasarn, Kanchana Photiwichayanon, Aumpon Tiphthimanporn
มหาวิทยาลัยราชภัฏสวนสุนันทา
Suan Sunandha Rajabhat University
Corresponding Author E-mail: Buskorn.annyi@gmail.com

บทคัดย่อ

บทความวิจัยนี้มีวัตถุประสงค์เพื่อศึกษา ระดับของนโยบายภาครัฐต่อธุรกิจโลจิสติกส์ระหว่างประเทศ ความพึงพอใจในระเบียบข้อบังคับของรัฐ ความสามารถของผู้ประกอบการ การสร้างความได้เปรียบเทียบทางการแข่งขัน และความสำเร็จของการจัดการซัพพลายเชนในธุรกิจโลจิสติกส์ระหว่างประเทศ จากการศึกษาเชิงปริมาณ ประชากรเป็นบริษัทที่จดทะเบียนในประเทศไทยเพื่อประกอบธุรกิจโลจิสติกส์ระหว่างประเทศ โดยมีที่ตั้งอยู่ในภาคตะวันออก ทำการคัดเลือกกลุ่มตัวอย่าง โดยแบ่งตามชั้นภูมิ ในสัดส่วนที่เท่ากัน จำนวน 320 ราย เครื่องมือการวิจัย ได้แก่ แบบสอบถาม โดยมีค่าความเชื่อมั่นของแบบสอบถามทั้งฉบับเท่ากับ 0.847 วิเคราะห์ข้อมูลด้วยสถิติพรรณนา

ผลการวิจัยพบว่าระดับของนโยบายภาครัฐต่อธุรกิจโลจิสติกส์ระหว่างประเทศ ความพึงพอใจของระเบียบข้อบังคับของรัฐ ความสามารถของผู้ประกอบการ การสร้างความได้เปรียบเทียบทางการแข่งขันอยู่ในระดับมาก และความสำเร็จของการจัดการซัพพลายเชนในธุรกิจโลจิสติกส์ระหว่างประเทศอยู่ในระดับมากที่สุด

คำสำคัญ: การจัดการ; ความสำเร็จ; โลจิสติกส์

Abstract

Objectives of this research article were to study the level of government policies regarding cross-border logistics businesses, the satisfaction with regulatory frameworks imposed by the state, the capabilities of entrepreneurs, the ability to create competitive advantages, and the success of supply chain management in cross-border logistics businesses. The research was conducted quantitatively among a population of companies registered in Thailand for conducting cross-border logistics businesses located in the Eastern region. The sample group, consisting of 320 companies, selecting based on geographical stratification in equal proportions. The research tools were questionnaire, with a questionnaire reliability coefficient of 0.847, data analysis by descriptive statistics.

The research results revealed that the level of government policies regarding cross-border logistics businesses, satisfaction with regulatory frameworks imposed by the state, the capabilities of entrepreneurs, and the ability to create competitive advantages were at a high level. Furthermore, the success of supply chain management in cross-border logistics businesses was founded at the highest level.

Keywords: Management; Success; Logistics

บทนำ

ประเทศไทยให้ความสำคัญกับธุรกิจโลจิสติกส์ระหว่างประเทศเป็นอย่างมาก เพราะธุรกิจการส่งออกเป็นแรงขับเคลื่อนประเทศเป็นหลัก โดยเฉพาะภูมิภาคอาเซียน ประเทศไทยมีส่วนการส่งออกมากที่สุดถึงร้อยละ 23 และที่ผ่านมามหาวิทยาลัยได้ให้ความสำคัญในการเป็นศูนย์กลางเศรษฐกิจและการขนส่งในภูมิภาค โดยมีการกำหนดยุทธศาสตร์การพัฒนาระบบโลจิสติกส์ของประเทศเพื่อใช้เป็นเครื่องมือในการพัฒนาเศรษฐกิจ และก้าวสู่การเป็นศูนย์กลางการส่งออก (Hub Logistics) (คำนาย อภิปรีชญา สกุล และ กัญญมน กาญจนาทวีกุล, 2562)

ปัจจุบันอุตสาหกรรมโลจิสติกส์ของประเทศไทยมีการแข่งขันกันสูง โดยเฉพาะจากเจ้าของธุรกิจชาวต่างชาติขนาดใหญ่ ซึ่งได้แย่งส่วนแบ่งตลาดของธุรกิจไทย เนื่องจากมีความเชี่ยวชาญด้านการบริหารห่วงโซ่อุปทาน มีความเข้มแข็งด้านเครือข่าย มีโมเดลธุรกิจที่ขับเคลื่อนด้วยเทคโนโลยีและนวัตกรรม และยอมขาดทุนเบื้องต้นในการดำเนินธุรกิจเพื่อ

ขยายส่วนแบ่งการตลาด ทำให้ผู้ประกอบการไทยที่มีเงินทุนจำกัดแข่งขันด้วยได้ยาก นอกจากนี้แล้วยังพบว่าในสถานการณ์โควิด 19 ได้ส่งผลกระทบต่ออุตสาหกรรมโลจิสติกส์ไทย โดยเฉพาะต่อธุรกิจการขนส่งสินค้าระหว่างประเทศที่หยุดชะงัก แต่เมื่อมองไปข้างหน้าแล้ว อุตสาหกรรมโลจิสติกส์ในประเทศไทยก็มีแนวโน้มเติบโตดี โดยเฉพาะธุรกิจที่เกี่ยวข้องกับอีคอมเมิร์ซ ตามพฤติกรรมของผู้บริโภคที่เปลี่ยนแปลงต่อเนื่องจากวิกฤตโควิด 19 ซึ่งกระตุ้นให้การซื้อขายออนไลน์ในกลุ่มสินค้าอุปโภคบริโภคเติบโตอย่างก้าวกระโดด ซึ่งจำเป็นที่จะต้องหันมาใช้บริการธุรกิจโลจิสติกส์ระหว่างประเทศเพิ่มมากขึ้น (ทวีศักดิ์ เทพพิทักษ์, 2561)

ถึงแม้ว่ารัฐบาลไทยได้ผลักดันการลงทุนด้านโครงสร้างพื้นฐานทั้งการขนส่งทางบก ทางน้ำ และทางอากาศ จากการทำข้อตกลงเขตการค้าเสรี และมีการปรับปรุงสิ่งอำนวยความสะดวกด้านการค้าต่าง ๆ แต่ปัญหาเหล่านี้ยังคงต้องได้รับการแก้ไขอย่างต่อเนื่อง ได้แก่ ปัญหาด้านระบบโครงสร้างพื้นฐานการขนส่งและสิ่งอำนวยความสะดวกทางการค้า ทั้งท่าเรือ ท่าอากาศยาน ถนน และระบบราง ปัญหาสิ่งอำนวยความสะดวกทางการค้า ปัญหาการลงทุนพัฒนาด้านโครงสร้างพื้นฐานที่ขาดความต่อเนื่องทั้งระบบ ปัญหาด้านนโยบายภาครัฐที่ยังไม่มีความชัดเจน ปัญหาด้านกฎ ระเบียบ ข้อบังคับที่พบว่า ขั้นตอนต่าง ๆ ของหน่วยงานภาครัฐสร้างภาระ และต้นทุนให้กับธุรกิจอย่างมาก รวมถึงปัญหาการพัฒนากำลังคนด้านโลจิสติกส์ การขาดแคลนกำลังคนด้านโลจิสติกส์ที่มีความรู้และความสามารถ ทั้งในระดับปฏิบัติการและระดับวางแผน (กิตตินาท นุ่นทอง และภัทรพล ชุ่มมี, 2562)

จากการศึกษาแนวคิดทฤษฎี เมื่อนำมาสร้างความสัมพันธ์ สามารถกำหนดเป็นปัจจัยที่เกี่ยวข้องกับรูปแบบความสำเร็จของการจัดการซัพพลายเชนในธุรกิจโลจิสติกส์ระหว่างประเทศ จากองค์ประกอบ การวางแผน การจัดส่ง และการส่งคืน ได้แก่ 1.นโยบายภาครัฐต่อธุรกิจโลจิสติกส์ระหว่างประเทศ จากองค์ประกอบ เจตนารมณ์ของนโยบาย กระบวนการตัดสินใจดำเนินการของรัฐบาล และกิจกรรมของรัฐบาล 2.ความพึงพอใจในระเบียบข้อบังคับของรัฐ จากองค์ประกอบ ความทันสมัย ความสะดวกรวดเร็ว และลำดับขั้นตอนของระเบียบ 3. ความสามารถของผู้ประกอบการ จากองค์ประกอบ การควบคุมสถานการณ์ การบริหารความเสี่ยง การมีนวัตกรรม และการแข่งขันเชิงรุก และ4.การสร้าง ความได้เปรียบทางการแข่งขัน จากองค์ประกอบ กลยุทธ์ต้นทุน การสร้างความแตกต่าง และการตอบสนองอย่างรวดเร็ว

ผู้วิจัยได้เล็งเห็นความสำคัญของปัจจัยดังกล่าว จึงมีความสนใจศึกษา รูปแบบความสำเร็จของการจัดการซัพพลายเชนในธุรกิจโลจิสติกส์ระหว่างประเทศ โดยให้ความสำคัญกับปัจจัยภายนอก และปัจจัยภายในที่มีผลต่อความสำเร็จของการจัดการซัพพลายเชน ประโยชน์ของการศึกษาวิจัยครั้งนี้เพื่อกระตุ้นให้เกิดการพัฒนาการจัดการ

ธุรกิจโลจิสติกส์ระหว่างประเทศให้มีประสิทธิภาพมากยิ่งขึ้น ซึ่งส่งผลต่ออนาคตการเป็นศูนย์กลางการส่งออกของภูมิภาคอาเซียน

วัตถุประสงค์การวิจัย

เพื่อศึกษาระดับของนโยบายภาครัฐต่อธุรกิจโลจิสติกส์ระหว่างประเทศ ความพึงพอใจในระเบียบข้อบังคับของรัฐ ความสามารถของผู้ประกอบการ การสร้างความได้เปรียบเทียบทางการแข่งขัน และความสำเร็จของการจัดการซัพพลายเชนในธุรกิจโลจิสติกส์ระหว่างประเทศ

วิธีดำเนินการวิจัย

การศึกษาวิจัยครั้งนี้เป็นการวิจัยเชิงปริมาณ (Quantitative Research) มีวิธีดำเนินการศึกษาวิจัย ดังนี้

ประชากรและกลุ่มตัวอย่าง

ประชากรเป็นบริษัทที่จดทะเบียนในประเทศไทยเพื่อประกอบธุรกิจโลจิสติกส์ระหว่างประเทศ ซึ่งมีที่ตั้งอยู่ในภาคตะวันออก รวมจำนวน 5,015 ราย

กลุ่มตัวอย่าง ขนาดของกลุ่มตัวอย่างกำหนดตาม Hair et al., (2010) จำนวน 320 ตัวอย่าง โดยคัดเลือกกลุ่มตัวอย่างด้วยการแบ่งตามชั้นภูมิ จากการแบ่งกลุ่มตามพื้นที่ในสัดส่วนที่เท่ากัน เพื่อเป็นตัวแทนของประชากรทางการศึกษาวิจัยครั้งนี้

เครื่องมือที่ใช้ในการวิจัย

เครื่องมือการวิจัย ได้แก่ แบบสอบถาม โดยแบ่งระดับคำตอบของแบบสอบถามเป็นแบบมาตราส่วนประมาณค่า 5 ระดับ (Rating Scale) ได้แก่ มากที่สุด มาก ปานกลาง น้อย และน้อยที่สุด รวมทั้งสิ้น 65 ข้อคำถาม ตรวจสอบคุณภาพของแบบสอบถามโดยผู้เชี่ยวชาญ จำนวน 5 ท่าน เพื่อพิจารณาความเที่ยงตรงเชิงเนื้อหา (IOC) ที่มากกว่า 0.5 จากนั้นนำข้อคำถามที่ผ่านเกณฑ์ไปทดลอง (Tryout) จำนวน 30 ราย และตรวจสอบความเชื่อมั่น (Reliability) ด้วยเกณฑ์การยอมรับจากค่าสัมประสิทธิ์แอลฟาของครอนบัค ที่มากกว่า 0.7 โดยพบว่า แบบสอบถามทั้งฉบับมีค่าสัมประสิทธิ์แอลฟาของครอนบัค เท่ากับ 0.847 อธิบายได้ว่า มาตรวัดที่ใช้ในการวิจัยครั้งนี้มีความเชื่อถือได้ตรวจสอบคุณภาพเครื่องมือโดยผู้เชี่ยวชาญจำนวน 5 ท่าน

การเก็บรวบรวมข้อมูล

การเก็บรวบรวมข้อมูลจากแบบสอบถาม เริ่มจากตรวจสอบความถูกต้องของข้อคำถาม จัดเตรียมแบบสอบถามที่เพียงพอก่อนลงพื้นที่ ติดต่อบบบไม่เป็นทางการ

ดำเนินการลงพื้นที่เพื่อแจกแบบสอบถาม ชี้แจงข้อสงสัยต่อประชากรกลุ่มตัวอย่าง และขอเก็บแบบสอบถามเพื่อนำมาวิเคราะห์ข้อมูลในลำดับถัดไป

การวิเคราะห์ข้อมูล

ทำการแปลผลข้อมูลที่ได้จากแบบสอบถามด้วยโปรแกรมสำเร็จรูปทางสถิติ จากนั้นทำการวิเคราะห์ข้อมูลสถิติพรรณนา

ผลการวิจัย

ผลการวิเคราะห์ค่าระดับของนโยบายภาครัฐต่อธุรกิจโลจิสติกส์ระหว่างประเทศ ความพึงพอใจของระเบียบข้อบังคับของรัฐ ความสามารถของผู้ประกอบการ การสร้างควาได้เปรียบทางการแข่งขัน และความสำเร็จของการจัดการซัพพลายเชนในธุรกิจโลจิสติกส์ระหว่างประเทศ แสดงได้ ดังนี้

ตารางที่ 1 ระดับของนโยบายภาครัฐต่อธุรกิจโลจิสติกส์ระหว่างประเทศ

รายการ	\bar{X}	S.D.	การแปลผล
1. เจตนารมณ์ของนโยบาย	4.17	0.54	มาก
2. กระบวนการดำเนินการของรัฐบาล	4.57	0.44	มากที่สุด
3. กิจกรรมของรัฐบาล	4.15	0.52	มาก
ระดับของนโยบายภาครัฐต่อธุรกิจโลจิสติกส์ระหว่างประเทศ	4.15	0.52	มาก

จากตารางที่ 1 พบว่า ภาพรวมระดับของนโยบายภาครัฐต่อธุรกิจโลจิสติกส์ระหว่างประเทศอยู่ในระดับมาก ($\bar{X} = 4.15$, S.D. = 0.52) เมื่อพิจารณาเป็นรายด้านพบว่าอยู่ในระดับมากและมากที่สุด โดยผู้ประกอบการธุรกิจโลจิสติกส์ระหว่างประเทศให้ความสำคัญกับนโยบายภาครัฐต่อธุรกิจโลจิสติกส์ระหว่างประเทศด้านกระบวนการดำเนินการของรัฐบาลมากกว่าด้านอื่น ($\bar{X} = 4.57$, S.D. = 0.44) รองลงมา ได้แก่ เจตนารมณ์ของนโยบาย ($\bar{X} = 4.17$, S.D. = 0.54) และกิจกรรมของรัฐบาล ($\bar{X} = 4.15$, S.D. = 0.52) ตามลำดับ

ตารางที่ 2 ระดับของความพึงพอใจในระเบียบข้อบังคับของรัฐ

รายการ	\bar{X}	S.D.	การแปลผล
1. ความทันสมัย	3.98	0.59	มาก
2. ความสะดวกรวดเร็ว	4.04	0.64	มาก
3. ลำดับขั้นตอนของระเบียบ	3.86	0.54	มาก
ระดับความพึงพอใจในระเบียบข้อบังคับของรัฐ	3.96	0.54	มาก

จากตารางที่ 2 ภาพรวมระดับของความพึงพอใจในระเบียบข้อบังคับของรัฐ อยู่ในระดับมาก ($\bar{X} = 3.96$, S.D. = 0.54) เมื่อพิจารณาเป็นรายด้านพบว่าอยู่ในระดับมากที่สุด

ด้าน โดยผู้ประกอบการธุรกิจโลจิสติกส์ระหว่างประเทศให้ความสำคัญกับความพึงพอใจในระเบียบข้อบังคับของรัฐ ด้านความสะดวกรวดเร็วมากกว่าด้านอื่น ($\bar{X} = 4.04$, S.D. = 0.64) รองลงมา ได้แก่ ความทันสมัย ($\bar{X} = 3.98$, S.D. = 0.59) และลำดับขั้นตอนของระเบียบ ($\bar{X} = 3.86$, S.D. = 0.54) ตามลำดับ

ตารางที่ 3 ระดับความสามารถของผู้ประกอบการ

รายการ	\bar{X}	S.D.	การแปลผล
1. การควบคุมสถานการณ์	3.94	0.59	มาก
2. การบริหารความเสี่ยง	4.45	0.51	มาก
3. การมีนวัตกรรม	4.32	0.52	มาก
4. การแข่งขันเชิงรุก	4.18	0.52	มาก
ระดับความสามารถของผู้ประกอบการ	4.22	0.47	มาก

จากตารางที่ 3 ภาพรวมระดับของความสามารถของผู้ประกอบการอยู่ในระดับมาก ($\bar{X} = 4.22$, S.D. = 0.47) เมื่อพิจารณาเป็นรายด้าน พบว่าอยู่ในระดับมากทุกรายการ โดยผู้ประกอบการธุรกิจโลจิสติกส์ระหว่างประเทศให้ความสำคัญกับความสามารถของผู้ประกอบการด้านการบริหารความเสี่ยงมากกว่าด้านอื่น ($\bar{X} = 4.45$, S.D. = 0.51) รองลงมา ได้แก่ การมีนวัตกรรม ($\bar{X} = 4.32$, S.D. = 0.52) การแข่งขันเชิงรุก ($\bar{X} = 4.18$, S.D. = 0.52) และการควบคุมสถานการณ์ ($\bar{X} = 3.94$, S.D. = 0.59) ตามลำดับ

ตารางที่ 4 ระดับของการสร้างความได้เปรียบทางการแข่งขัน

รายการ	\bar{X}	S.D.	การแปลผล
1. กลยุทธ์ต้นทุน	3.97	0.57	มาก
2. การสร้างความแตกต่าง	3.90	0.56	มาก
3. การตอบสนองอย่างรวดเร็ว	3.90	0.57	มาก
ระดับของการสร้างความได้เปรียบทางการแข่งขัน	3.92	0.52	มาก

จากตารางที่ 4 ภาพรวมการสร้างความได้เปรียบเทียบทางการแข่งขัน อยู่ในระดับมาก ($\bar{X} = 3.92$, S.D. = 0.52) เมื่อพิจารณาเป็นรายด้านพบว่าอยู่ในระดับมากทุกด้าน โดยผู้ประกอบการธุรกิจโลจิสติกส์ระหว่างประเทศให้ความสำคัญกับการสร้างความได้เปรียบเทียบทางการแข่งขัน ด้านกลยุทธ์ต้นทุนมากกว่าด้านอื่น ๆ ($\bar{X} = 3.97$, S.D. = 0.57) รองลงมา ได้แก่ การสร้างความแตกต่าง ($\bar{X} = 3.90$, S.D. = 0.56) และการตอบสนองอย่างรวดเร็ว ($\bar{X} = 3.90$, S.D. = 0.57) ตามลำดับ

ตารางที่ 5 ระดับความสำเร็จของการจัดการซัพพลายเชนในธุรกิจโลจิสติกส์ระหว่างประเทศ

รายการ	\bar{X}	S.D.	การแปลผล
1. การวางแผน	4.58	0.40	มากที่สุด
2. การจัดส่ง	4.57	0.44	มากที่สุด
3. การส่งคืนสินค้า	4.43	0.54	มาก
ระดับความสำเร็จของการจัดการซัพพลายเชนในธุรกิจโลจิสติกส์ระหว่างประเทศ	4.53	0.39	มากที่สุด

จากตารางที่ 5 ภาพรวมความสำเร็จของการจัดการซัพพลายเชนในธุรกิจโลจิสติกส์ระหว่างประเทศอยู่ในระดับมากที่สุด ($\bar{X} = 4.53$, S.D. = 0.39) เมื่อพิจารณาเป็นรายด้าน พบว่า อยู่ในระดับมาก และมากที่สุด โดยผู้ประกอบการโลจิสติกส์ระหว่างประเทศให้ความสำคัญกับความสำเร็จของการจัดการซัพพลายเชนในธุรกิจโลจิสติกส์ระหว่างประเทศ ด้านการวางแผนมากกว่าด้านอื่น ๆ ($\bar{X} = 4.58$, S.D. = 0.40) รองลงมา ได้แก่ การจัดส่ง ($\bar{X} = 4.57$, S.D. = 0.44) และการส่งคืนสินค้า ($\bar{X} = 4.43$, S.D. = 0.54) ตามลำดับ

อภิปรายผลการวิจัย

1. นโยบายภาครัฐต่อธุรกิจโลจิสติกส์ระหว่างประเทศ มีอิทธิพลต่อความสำเร็จของการจัดการซัพพลายเชนในธุรกิจโลจิสติกส์ระหว่างประเทศ เนื่องจากนโยบายภาครัฐช่วยสร้างพื้นฐานที่สำคัญ และเพียงพอต่อการดำเนินธุรกิจโลจิสติกส์ระหว่างประเทศ เช่น ทางหลวง ท่าเรือ สนามบิน ระบบโทรคมนาคม นโยบายภาครัฐที่มีเจตนารมณ์ผลักดันธุรกิจโลจิสติกส์ระหว่างประเทศส่งผลให้ผู้ประกอบการมีความมั่นใจ และคาดหวังว่าธุรกิจจะได้รับการสนับสนุนจากภาครัฐอย่างต่อเนื่อง เทคโนโลยีการจัดการโลจิสติกส์ ช่วยเพิ่มประสิทธิภาพและในการจัดการซัพพลายเชนในธุรกิจโลจิสติกส์ระหว่างประเทศ (อณิกร ดอนแก้ว, 2561) สอดคล้องกับ ชลาทิพย์ ชัยโคตร (2560) ที่อธิบายว่า ภาครัฐสามารถพิจารณาปรับปรุงกฎหมายที่เกี่ยวข้องกับนโยบายการค้าระหว่างประเทศ และเรื่องการแข่งขันส่ง เพื่อให้สะดวกต่อการทำธุรกิจโลจิสติกส์ระหว่างประเทศ และลดภาระกฎหมายที่ไม่จำเป็นออกไป ส่งเสริมการสร้างเครือข่ายธุรกิจโลจิสติกส์ระหว่างประเทศได้โดยการสนับสนุนการเชื่อมโยงธุรกิจและบริการทางโลจิสติกส์ระหว่างภูมิภาครวมถึงการส่งเสริมความร่วมมือระหว่างภาครัฐกับภาคเอกชนในการสร้างพันธมิตรทางธุรกิจ สอดคล้องกับ L'Hostis et al., (2019) ที่พบว่า ความเชื่อมโยงระหว่างสังคม เศรษฐกิจ และเทคโนโลยีการสื่อสารที่ทันสมัยมีบทบาทในการกำหนดนโยบายดำเนินงานของกลุ่มธุรกิจโลจิสติกส์ให้เกิดความคล่องตัว สร้างความได้เปรียบในกลุ่มธุรกิจโลจิสติกส์เพื่อบรรลุเป้าหมาย และ

สามารถตอบสนองความต้องการของลูกค้า สอดคล้องกับ Ziyadin et Al., (2020) ที่พบว่า การสร้างกลยุทธ์ธุรกิจบริการโลจิสติกส์ โดยให้ความสำคัญด้านความสามารถในการแข่งขัน และเสถียรภาพของตลาดหากมีนโยบายภาครัฐให้ความสนับสนุนกับธุรกิจโลจิสติกส์ระหว่างประเทศจะช่วยส่งผลในการสร้างความได้เปรียบทางการแข่งขัน ผู้ประกอบการได้รับประโยชน์จากความได้เปรียบทางการแข่งขันที่สูงในขณะที่ผู้บริโภคได้รับคุณภาพสินค้าและบริการที่ดีขึ้น

2. ความพึงพอใจในระเบียบข้อบังคับของรัฐ มีอิทธิพลต่อความสำเร็จของการจัดการซัพพลายเชนในธุรกิจโลจิสติกส์ระหว่างประเทศ เนื่องจากความพึงพอใจในระเบียบข้อบังคับมีผลต่อความสำเร็จของการดำเนินธุรกิจในการซัพพลายเชนโลจิสติกส์ระหว่างประเทศ การมีระเบียบข้อบังคับที่ชัดเจนและเป็นระบบช่วยลดความไม่แน่นอนในการดำเนินธุรกิจรัฐบาลที่มีมาตรฐาน และกฎหมายที่เข้มงวดชัดเจนเกี่ยวกับการทำธุรกิจในซัพพลายเชนช่วยลดความกังวล และความไม่แน่นอนในการดำเนินธุรกิจ ทำให้ธุรกิจสามารถวางแผนและดำเนินการได้อย่างมั่นคงสร้างความมั่นใจ และเสถียรภาพให้กับผู้ประกอบการ ช่วยนำไปสู่การความสำเร็จทางธุรกิจได้อย่างเต็มที่ (ชลาทิพย์ ชัยโคตร, 2560) สอดคล้องกับ ปัญญธิดา อุตบุตร (2558) ที่กล่าวว่า ระเบียบข้อบังคับที่ชัดเจนช่วยสร้างความเชื่อมั่นให้กับผู้ประกอบการธุรกิจโลจิสติกส์ระหว่างประเทศ การมีระเบียบข้อบังคับที่เข้มงวด และมีความโปร่งใสทำให้ธุรกิจเชื่อมั่นว่าสภาพการลงทุนมีความมั่นคง มีผลต่อการตัดสินใจ และขยายกิจการในธุรกิจได้

นอกจากนี้ผลการวิจัยยังพบว่า ความพึงพอใจในระเบียบข้อบังคับของรัฐ มีอิทธิพลต่อความสามารถของผู้ประกอบการ และการสร้างความได้เปรียบทางการแข่งขัน เนื่องจากการเพิ่มความสมดุล และสร้างสภาวะการแข่งขันที่ดีในซัพพลายเชนโลจิสติกส์ ผู้ประกอบการที่ได้รับการประทับใจจากระเบียบข้อบังคับที่เป็นระบบนี้อาจมีโอกาสได้รับประโยชน์ทางธุรกิจจากการเข้าสู่ตลาดและเพิ่มกำลังการแข่งขัน ระเบียบข้อบังคับของรัฐมักมีเป้าหมายในการรักษาความเป็นธรรม สร้างความเท่าเทียมในการแข่งขัน ปกป้องสิทธิและความปลอดภัยของผู้บริโภค (วิโรจน์ ก่อสกุล, 2562) สอดคล้องกับผลการศึกษาของ อัมพวรรณ หนูพระอินทร์ และธีรารวรรณ จันทร์แสง (2562) ที่พบว่า ความพึงพอใจในระเบียบข้อบังคับของรัฐสามารถมีผลทั้งทางบวกและลบต่อความสามารถของผู้ประกอบการและการแข่งขัน การดำเนินการระเบียบข้อบังคับที่มีประสิทธิผลและสมดุลเพื่อสร้างสภาวะการแข่งขันที่เป็นประโยชน์สูงสุดสำหรับภาคเอกชนและเศรษฐกิจทั่วไปจึงมีความสำคัญในการสร้างสังคม และเศรษฐกิจที่ยั่งยืน และเจริญก้าวหน้าไปพร้อมกัน

3. ความสามารถของผู้ประกอบการ มีอิทธิพลต่อความสำเร็จของการจัดการซัพพลายเชนในธุรกิจโลจิสติกส์ระหว่างประเทศ เนื่องจากผลกระทบของความสามารถของ

ผู้ประกอบการมีส่วนสำคัญต่อความสำเร็จของการจัดการซัพพลายเชนในธุรกิจโลจิสติกส์ระหว่างประเทศ ผู้ประกอบการที่มีความเข้าใจ และความรู้ทางด้านโลจิสติกส์ สามารถวางแผน และจัดการกิจกรรมซัพพลายเชนในลักษณะที่เหมาะสม และมีประสิทธิภาพสูง การจัดส่งสินค้าอย่างตรงเวลาและมีคุณภาพ การจัดการคลังสินค้าที่มีประสิทธิภาพ การวางแผนการดำเนินการเพื่อลดความเสี่ยงและตอบสนองต่อสถานการณ์ที่ไม่แน่นอนเป็นสิ่งสำคัญ ส่งผลให้ผู้ประกอบการมีความมั่นใจ และความพึงพอใจในธุรกิจของตนเองเพิ่มขึ้น (Stamboulis, 2014) สอดคล้องกับ Jones, & George, (2003) ที่กล่าวว่า ผู้ประกอบการควรมีความรู้ในการวางแผนการดำเนินธุรกิจระยะยาว การประเมินความเสี่ยงทางธุรกิจ การสร้างความยืดหยุ่นในการปรับตัวต่อการเปลี่ยนแปลงของตลาด และการนำเสนอวิธีการใหม่ ๆ เพื่อเพิ่มประสิทธิภาพ และความสามารถในการจัดการซัพพลายเชนในอนาคต สอดคล้องกับ Frese, M. (2000) ที่กล่าวว่า คุณลักษณะของผู้ประกอบการเป็นลักษณะส่วนบุคคลที่นำมาใช้ในการดำเนินธุรกิจช่วยส่งเสริมสนับสนุนให้บุคคลนั้นเกิดความสำเร็จในการประกอบการ

นอกจากนี้ผลการวิจัยยังพบว่า ความสามารถของผู้ประกอบการ มีอิทธิพลต่อกลยุทธ์การสร้างรายได้เปรียบทางการแข่งขัน เนื่องจากผู้ประกอบการที่มีความรู้ และความเข้าใจลึกซึ้งในวงการที่ทำธุรกิจอยู่จะมีความสามารถในการสร้างและบริหารจัดการความรู้ในองค์กรได้อย่างมีประสิทธิภาพ ความรู้ที่เกี่ยวข้องกับตลาด และกลยุทธ์การแข่งขันช่วยให้ผู้ประกอบการสามารถพัฒนาและดำเนินธุรกิจให้เป็นที่ประสบความสำเร็จในตลาดที่แข่งขันกันอย่างเข้มข้น สอดคล้องกับ ธนวิทย์ พงษ์สมุทร (2561) ที่พบว่า ผู้ประกอบการที่มีความรู้ และความเข้าใจลึกซึ้งในวงการที่ทำธุรกิจ มีความสามารถในการสร้าง และบริหารจัดการความรู้ในองค์กรได้อย่างมีประสิทธิภาพ ความรู้ที่เกี่ยวข้องกับตลาด และกลยุทธ์การแข่งขันช่วยให้ผู้ประกอบการสามารถพัฒนา และดำเนินธุรกิจให้เป็นที่ประสบความสำเร็จในตลาดที่แข่งขันกันอย่างเข้มข้นได้

4. การสร้างความได้เปรียบทางการแข่งขัน มีอิทธิพลต่อความสำเร็จของการจัดการซัพพลายเชนในธุรกิจโลจิสติกส์ระหว่างประเทศ เนื่องจากการสร้างความได้เปรียบทางการแข่งขันในการจัดการซัพพลายเชนในธุรกิจโลจิสติกส์ระหว่างประเทศเป็นกระบวนการที่ซับซ้อน และมีหลายปัจจัยที่มีผลต่อผลลัพธ์ความสำเร็จ การวางแผนอย่างรอบด้าน การดำเนินงานที่มีประสิทธิผล และการปรับตัวให้เข้ากับสภาวะการเปลี่ยนแปลงเป็นสิ่งสำคัญในการสร้างความได้เปรียบ และความสำเร็จในธุรกิจโลจิสติกส์ระหว่างประเทศ (Paul & Chowdhury, 2020). สอดคล้องกับ นิตยา สุภภรณ์ (2564) ที่พบว่า การสร้างความได้เปรียบทางการแข่งขัน ผู้ประกอบการต้องมีทักษะและกลยุทธ์ทางการแข่งขัน การส่งสินค้าที่รวดเร็ว และประทับใจ ช่วยสร้างความได้เปรียบในการแข่งขันกับ

คู่แข่งในตลาด การสร้างกลยุทธ์ธุรกิจบริการโลจิสติกส์ โดยให้ความสำคัญกับความสามารถในการแข่งขัน และเสถียรภาพของตลาด ต้องมีการควบคุมคุณภาพ และเสถียรภาพของสินค้าอย่างเข้มงวด สินค้าที่มีคุณภาพช่วยสร้างความได้เปรียบ และเสริมสร้างความเชื่อมั่นให้กับลูกค้า สอดคล้องกับ ฐานปี เรื่องศรีโรจน์ (2562) ที่พบว่า การวางแผนทางการจัดส่งที่เหมาะสม และมีประสิทธิภาพมีผลต่อความสำเร็จของการจัดการซัพพลายเชนในธุรกิจโลจิสติกส์ระหว่างประเทศ

องค์ความรู้

จากการวิจัยสามารถสังเคราะห์เป็นองค์ความรู้ด้านความสำเร็จของการจัดการซัพพลายเชนในธุรกิจโลจิสติกส์ระหว่างประเทศ ดังภาพที่ 1

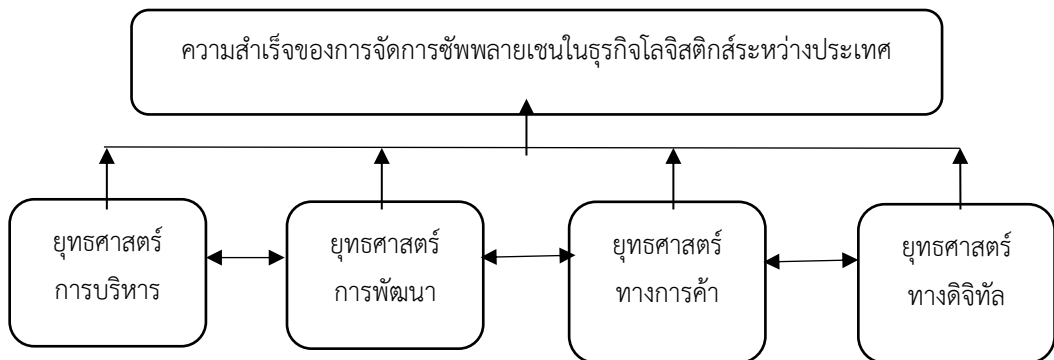

ภาพที่ 1 องค์ความรู้จากการวิจัยรูปแบบความสำเร็จของการจัดการซัพพลายเชนในธุรกิจโลจิสติกส์ระหว่างประเทศ

จากภาพที่ 1 องค์ความรู้จากการวิจัยรูปแบบความสำเร็จของการจัดการซัพพลายเชนในธุรกิจโลจิสติกส์ระหว่างประเทศ สามารถอธิบาย ได้ดังนี้

ยุทธศาสตร์การบริหาร

1. วางกลยุทธ์ และแผนธุรกิจ โดยกำหนดกลยุทธ์ที่ชัดเจน
2. การวางแผนธุรกิจที่ครอบคลุมกระบวนการซัพพลายเชนทั้งหมด
3. การจัดการทรัพยากรบุคคลที่เกี่ยวข้องกับการจัดการซัพพลายเชนระหว่างประเทศ โดยรวมถึงการสร้างทีมงานที่มีความรู้ความสามารถเพื่อรองรับการดำเนินงาน

ยุทธศาสตร์การพัฒนา

1. การเรียนรู้และพัฒนา เช่น การนำเอาเทคโนโลยีใหม่ ๆ และนวัตกรรมมาใช้ในการกระบวนการ

2. การวัดและประเมินผล การวัดและประเมินผลในกระบวนการซัพพลายเชนระหว่างประเทศ โดยใช้ตัวชี้วัดที่เหมาะสม เพื่อให้สามารถปรับปรุงและปรับแก้ปัญหาในเวลาที่เหมาะสม

ยุทธศาสตร์ทางการค้า

1. สร้างความสัมพันธ์และพันธมิตรที่แข็งแกร่งกับคู่ค้าที่เกี่ยวข้อง เช่น ผู้ผลิตสินค้าหรือบริษัทขนส่งระหว่างประเทศ เพื่อให้ได้รับการสนับสนุนและความสัมพันธ์ที่ดีเพื่อให้อำนวยการจัดการซัพพลายเชนธุรกิจโลจิสติกส์ระหว่างประเทศเติบโตได้อย่างมีประสิทธิภาพ

2. การจัดทำงานที่เหมาะสมและมีความรู้ความสามารถในการจัดการซัพพลายเชนระหว่างประเทศ

ยุทธศาสตร์ทางดิจิทัล

1. การใช้เทคโนโลยีสารสนเทศในการจัดการซัพพลายเชนระหว่างประเทศ เช่น ระบบการติดตามสินค้าและการแจ้งเตือนอัตโนมัติ เพื่อเพิ่มประสิทธิภาพและความแม่นยำในกระบวนการขับเคลื่อนของระบบโลจิสติกส์ระหว่างประเทศตั้งแต่ต้นทางจนถึงปลายทาง

2. การใช้เทคโนโลยีสารสนเทศเพื่อสนับสนุนการจัดการซัพพลายเชนในธุรกิจโลจิสติกส์ระหว่างประเทศ เช่น ระบบสต็อกและการจัดเก็บข้อมูลที่ปรับปรุง เทคโนโลยีการติดตามสินค้าและระบบการแจ้งเตือนอัตโนมัติ เพื่อเพิ่มประสิทธิภาพและความแม่นยำในกระบวนการธุรกิจ

ข้อเสนอแนะ

การวิจัยเรื่องรูปแบบความสำเร็จของการจัดการซัพพลายเชนในธุรกิจโลจิสติกส์ระหว่างประเทศมีประโยชน์ต่อการพัฒนาธุรกิจและนโยบายการค้าผู้วิจัยมีข้อเสนอแนะดังนี้

ข้อเสนอแนะเชิงนโยบาย

1. สร้างพันธมิตรและเครือข่ายระหว่างภาครัฐและเอกชน เช่น การสร้างความร่วมมือกับหน่วยงานราชการ องค์กรนานาชาติ และภาคธุรกิจเพื่อสนับสนุนการพัฒนาซัพพลายเชนในธุรกิจโลจิสติกส์ระหว่างประเทศ การสร้างเครือข่ายการค้าระหว่างธุรกิจเพื่อเพิ่มโอกาสในการจัดการซัพพลายเชน

2. ส่งเสริมการนำเทคโนโลยีในการจัดการซัพพลายเชนในธุรกิจโลจิสติกส์ระหว่างประเทศ เช่น เทคโนโลยีบล็อกเชน (Blockchain) ในการติดตาม และการตรวจสอบข้อมูลการส่งสินค้า การใช้งานอินเทอร์เน็ตของสรรพสิ่ง เพื่อการติดตามสถานะของสินค้า และเทคโนโลยีอื่น ๆ ที่สามารถเพิ่มประสิทธิภาพในการจัดการซัพพลายเชน

ข้อเสนอแนะเชิงปฏิบัติการ

1. การกำหนดกลยุทธ์และวัตถุประสงค์ที่ชัดเจนในการจัดการซัพพลายเชนในธุรกิจโลจิสติกส์ระหว่างประเทศ จะช่วยให้ทีมผู้บริหารและพนักงานที่เกี่ยวข้องมีเป้าหมายที่ชัดเจนและสามารถทำงานร่วมกันได้ในทิศทางเดียวกัน เพื่อให้การดำเนินธุรกิจเป็นไปตามวัตถุประสงค์ที่กำหนดไว้
2. การวัด และปรับปรุงผลการดำเนินงานของการจัดการซัพพลายเชน เพื่อให้ทราบถึงปัญหา และแนวทางความสำเร็จ ด้วยตัวชี้วัดที่เหมาะสม เช่น การวัดระดับความพึงพอใจของลูกค้า ระยะเวลาในการดำเนินงาน ความถูกต้องของข้อมูล เป็นต้น

เอกสารอ้างอิง

- กิตตินาท นุ่นทอง และภัทรพล ชุ่มมี. (2562). รูปแบบคุณภาพการบริการโลจิสติกส์ของผู้ให้บริการโลจิสติกส์ในประเทศไทย. *วารสารวิชาการ มหาวิทยาลัยกรุงเทพ*, 18(2), 26-41.
- คำนาย อภิปรัชญาสกุล และกัญญมน กาญจนาทวีกุล. (2562). แนวทางการพัฒนาตัวชี้วัดศักยภาพของผู้ให้บริการโลจิสติกส์ไทย เพื่อรองรับอุตสาหกรรม 4.0. *วารสารสันติศึกษาปริทรรศน์ มจร.*, 7(5), 1447-1459.
- ชลาทิพย์ ชัยโคตร. (2560). *การบริหารราชการไทย*. อุดรธานี: มหาวิทยาลัยราชภัฏอุดรธานี.
- ฐาปนี เรืองศรีโรจน์. (2562). โอกาสและอุปสรรคของผู้ให้บริการจัดเก็บและคลังสินค้าของไทยที่มีต่อการเปิดเสรีการค้าบริการด้านโลจิสติกส์สาขาการจัดเก็บและคลังสินค้า. *วารสารวิทยาการจัดการ*, 26(1), 15-32.
- ทวีศักดิ์ เทพพิทักษ์. (2561). *โครงการแนวทางการพัฒนาศักยภาพและการเพิ่มขีดความสามารถในการแข่งขันของผลิตภัณฑ์ SMEs*. งานวิจัยเทคนิคการจัดการโลจิสติกส์ (รายงานวิจัย). ชลบุรี: มหาวิทยาลัยบูรพา.
- ธนวิทย์ ฟองสมุทร. (2561). *การประเมินศักยภาพด้านโลจิสติกส์ เครื่องมือสำคัญในการพัฒนาโลจิสติกส์ในองค์กร. การประชุมวิชาการระดับชาติ ครั้งที่ 1 สถาบันวิจัยและพัฒนา*. กำแพงเพชร: มหาวิทยาลัยราชภัฏกำแพงเพชร.
- นิตยา สุภาภรณ์. (2564). การเพิ่มขีดความสามารถในการแข่งขันของผลิตภัณฑ์วิสาหกิจชุมชนภาคตะวันออก โดยใช้การจัดการโลจิสติกส์และซัพพลายเชน. *วารสารวิทยาการจัดการ มหาวิทยาลัยราชภัฏเชียงราย*, 15(1), 176-196.
- ปัญญาธิดา อัฐบุตร. (2558). *ทฤษฎีระบบราชการ*. Bureaucracy: Max Weber.

- วิโรจน์ ก่อสกุล. (2562). องค์การ ปี 2019. *วารสารรามคำแหง ฉบับรัฐประศาสนศาสตร์*, 2(1), 258-273.
- อณิกร ดอนแก้ว. (2561). *การรับรู้นโยบายสาธารณะของรัฐบาลพลเอกประยุทธ์ จันทร์โอชาของบุคลากรสำนักงานปลัดสำนักนายกรัฐมนตรี (วิทยานิพนธ์ปริญญารัฐประศาสนศาสตรมหาบัณฑิต)*. กรุงเทพฯ: มหาวิทยาลัยรามคำแหง.
- อัมพวรรณ หนูพระอินทร์ และธีรารวรรณ จันทร์แสง. (2562). โลจิสติกส์กับการพัฒนาอุตสาหกรรมไทย ยุค 4.0. *วารสารการจัดการ มหาวิทยาลัยวลัยลักษณ์*, 9(1), 118-129.
- Frese, M. (2000). *Success and Failure of Micro business Owners in Africa: A Psychological Approach*. United States of America: Greenwood Publishing.
- Jones, R. G. & George, M. J. (2003). *Contemporary Management* (3rd ed). New York: McGraw –Hill.
- Paul, S. K., & Chowdhury, P. (2020). A production recovery plan in manufacturing supply chains for a high-demand item during COVID-19. *International Journal of Physical Distribution & Logistics Management*, 51(2), 104-125.
- Hair, J. F., et al. (2010). *Multivariate Data Analysis: A global perspectives*. Upper Saddle River, NJ: Pearson Education, International.
- L’Hostis, A., et al. (2019). *Societal Trends Influencing Mobility and Logistics in Europe: A Comprehensive Analysis*. In *Towards User-Centric Transport in Europe*. Springer: Cham.
- Stamboulis, Y. (2014). Entrepreneurship education impact on student attitudes. *The International Journal of Management Education*, 12(3), 365-373.
- Ziyadin, S., Sousa, R. D., Suieubayeva, S., Yergobek, D., & Serikbekuly, A. et al. (2020). Differentiation of logistics services on the basis ABC analysis. *E3S Web of Conferences*, 159, 04034.

การจัดการดูแลผู้ป่วยในอนาคตด้วยการแพทย์ทางไกลในประเทศไทย*

MANAGEMENT APPROACH TO THE FUTURE OF TELEHEALTH IN THAILAND

สุนันท์ ตระกุลโชคเสถียร, อนันต์ ธรรมชาลัย, ณัฐภัสสร ธนาบวรพานิชย์
Sunan Tragulchocksatian, Anan Thamchalai, Naputsorn Tanabvonpanit
มหาวิทยาลัยนอร์ทกรุงเทพ
North Bangkok University
Corresponding Author E-mail: nissara.pr@northbkk.ac.th

บทคัดย่อ

บทความนี้มีวัตถุประสงค์ 1. เพื่อศึกษาสภาพปัจจุบันและปัญหาการจัดการดูแลผู้ป่วยด้วยการแพทย์ทางไกลในประเทศไทย 2. เพื่อศึกษาประสิทธิผลในการดูแลผู้ป่วยด้วยการแพทย์ทางไกลจำแนกตามคุณลักษณะของโรงพยาบาล 3. เพื่อศึกษาปัจจัยการจัดการที่ส่งผลต่อประสิทธิผลในการดูแลผู้ป่วยด้วยการแพทย์ทางไกล 4. เพื่อวิเคราะห์และนำเสนอแนวทางการจัดการเพื่อเพิ่มประสิทธิผลในการดูแลผู้ป่วยการแพทย์ทางไกลในประเทศไทย กลุ่มตัวอย่าง ได้แก่ ผู้แทนโรงพยาบาลที่ดูแลการแพทย์ทางไกล จำนวน 364 คน และผู้ให้ข้อมูล จำนวน 18 คน สถิติที่ใช้ ได้แก่ ความถี่ และค่าร้อยละ ค่าเฉลี่ย และส่วนเบี่ยงเบนมาตรฐาน สถิติ F-test การวิเคราะห์การถดถอยเชิงพหุคูณ

ผลพบว่า 1. การจัดการดูแลผู้ป่วยในระบบออนไลน์ที่ใช้สื่อโซเชียลเทคโนโลยีสารสนเทศ มีการบริการสุขภาพทางไกลการสร้างโอกาสการเข้าถึงบริเวณระบบบริการสุขภาพของรัฐเพิ่มประสิทธิผลการดูแลการพัฒนาโรงพยาบาลให้มีการบริหารทางด้านการดูแลผู้ป่วยด้วยการแพทย์ทางไกลในปัจจุบันและอนาคต 2. ประสิทธิภาพการดูแลรักษาผู้ป่วยด้วยการแพทย์ทางไกล จำแนกตามปัจจัยคุณลักษณะของโรงพยาบาล พบว่าประเภทโรงพยาบาล ประเภทการดูแลรักษาที่ให้บริการ จำนวนบุคลากรให้บริการประจำระยะเวลาในการให้บริการ สถานที่ตั้งโรงพยาบาล (6 ภาค) แตกต่างอย่างมีนัยสำคัญทางสถิติที่ระดับ .01 3. แนวทางการจัดการดูแลผู้ป่วยด้วยการแพทย์ทางไกลในภาพรวมอย่างมีนัยสำคัญทางสถิติที่ระดับ.01 โดยมี ด้านการวางแผน ด้านการจัดองค์กร และด้านการจัดบุคลากร มีอิทธิพลที่ส่งผลต่อประสิทธิผลการดูแลรักษาผู้ป่วยด้วยการแพทย์ทางไกลได้ร้อยละ 54.0 (Adjusted R² = 0.540) 4. แนวทางการส่งเสริมความรู้

ความสามารถงานการแพทย์ทางไกล การพัฒนาการให้บริการการแพทย์ทางไกล การคุ้มครองการรักษาข้อมูลผู้ป่วยการแพทย์ทางไกล การบริหารการจัดการดูแลความเสี่ยงโรคอุบัติใหม่/โรคอุบัติซ้ำ

คำสำคัญ: การจัดการดูแลผู้ป่วย; ประสิทธิภาพ; การแพทย์ทางไกล

Abstract

Objectives of this article were 1. To study the current situation and problems of telemedicine patient care management in Thailand, 2. To study the effectiveness of telemedicine patient care by hospital characteristics, 3. To study managing factors. that affected the effectiveness of telemedicine patient care; 4. To analyze and present management guidelines to increase the effectiveness of telemedicine patient care in Thailand. The samples consisted of 364 telemedicine hospital representatives and 18 key informants. Statistics used were frequency and percentage, mean and standard deviation, F-test statistics, multiple regression analysis.

The research results showed that 1. Online patient care using social media, information technology. There was a remote health service, creating opportunities to access the public health service system for increasing the effectiveness of care, developing hospitals to have the management of patient care with telemedicine at present and in the future. 2. Effectiveness of patient care by telemedicine Classified by hospital attributes, it was found that hospital type of care provided number of personnel providing regular service period, hospital locations (6 regions) were significantly different at the 0.01 level. 3. Guidelines for patient care by telemedicine, by overall, was at statistically significant level at 0.01. Planning, Organization and Personnel management had influences affecting the effectiveness of the patient care effectiveness by telemedicine at 54.0 percent (Adjusted R² = 0.540). 4. Development of telemedicine services, telemedicine patient data retention protection, emerging, re-emerging disease risk management, creation of ethics to resolve violations of service users' rights and information technology data theft prevention.

Keywords: patient care management; effectiveness; Telehealth

บทนำ

การบริการทางการแพทย์แนวใหม่ที่เปลี่ยนไปในอนาคต คือ การแพทย์ทางไกล เป็นการให้บริการทางสุขภาพครบวงจรการเข้าถึงบริการสุขภาพด้วยการใช้ระบบออนไลน์ ส่งผ่านวิดีโอคอนฟิเรนซ์เทเลเฮลธ์(Telehealth) คือการแพทย์ทางไกล องค์การอนามัยโลก (World Health Organization: WHO) ได้ให้คำจำกัดความของคำว่า “การแพทย์ทางไกล” “Telehealth” หมายถึงการจัดให้บริการด้านสาธารณสุขแก่ประชาชนที่อยู่ห่างไกลโดยบุคลากรผู้เชี่ยวชาญทางการแพทย์ การนำเทคโนโลยีสารสนเทศและการสื่อสารเพื่อแลกเปลี่ยนข้อมูลที่เป็นประโยชน์สำหรับการวินิจฉัยการรักษาและป้องกันโรครวมถึงการศึกษาวิจัยและเพื่อประโยชน์สำหรับการศึกษาต่อเนื่องของบุคลากรทางการแพทย์ (สำนักสารนิเทศ, 2565) การแพทย์ทางไกลในประเทศสหรัฐอเมริกาใช้การแพทย์ทางไกล ในโรงพยาบาลในช่วงปลายทศวรรษ 1950 และต้นทศวรรษ 1960 เมื่อมีการสร้างลิงค์โทรทัศนวงจรปิดระหว่างสถาบันจิตเวชเพื่อให้คำปรึกษาทางจิตเวชเพื่อการให้ข้อมูลทางการแพทย์กับบุคลากรทางการแพทย์ในการรักษาผู้ป่วยจิตเวชเป็นยุคที่ไม่ประสบความสำเร็จเท่าใดนัก ต่อมาเมื่อมีเทคโนโลยีการสื่อสารที่ทันสมัยมากขึ้นและมีโรคใช้หวัดใหญ่โควิด19 ประเทศไทยการแพทย์ทางไกลถูกนำมาใช้ครั้งแรก เพื่อแก้ปัญหาการเข้าถึงบริการสาธารณสุขของผู้ป่วยในถิ่นทุรกันดารโดยหน่วยอาสาสมัครเด็กพระศรีนครินทร์บรมราชชนนีเริ่มจากการนำระบบสื่อสารทางวิทยุรับส่งมาใช้ในการให้คำปรึกษาและรักษาผู้ป่วยซึ่งเรียกว่าแพทย์ทางอากาศหรือต่อมาเรียกว่าแพทย์ทางวิทยุ จึงถือได้ว่าการให้คำปรึกษาดังกล่าวเป็นจุดเริ่มต้นการให้บริการโทรศัพท์เวชกรรม ต่อมารัฐบาลได้เริ่มมีการส่งเสริมการพัฒนาด้านระบบเวชระเบียน ด้วยเทคโนโลยีดาวเทียมไทยคม ต่อมาช่วงปี พ.ศ. 2538 ต่อมาการประยุกต์ใช้เทคโนโลยีสารสนเทศพัฒนาโปรแกรมการแพทย์ทาง ในปี พ.ศ. 2563 ถึง 2565 ได้เกิดวิกฤตการณ์ของโรคใช้หวัดใหญ่สายพันธุ์โควิด19 มีผู้ป่วยติดเชื้อโรคเสียชีวิตเป็นจำนวนมาก การแพทย์ทางไกลได้มีรูปแบบแพลตฟอร์มระบบเทคโนโลยีที่ทันสมัย ใช้แบบฟอร์มทางอิเล็กทรอนิกส์กับสัญญาณ 5G ใช้เทคโนโลยีเพิ่มขึ้นในงาน การแพทย์ทางไกลมีแพลตฟอร์มต่าง ๆ และแอปพลิเคชันการตรวจรักษาผู้ป่วยสามารถตรวจรักษาแบบออนไลน์

ปัญหาและอุปสรรคการแพทย์ทางไกลจากการรายงานข้อมูลบุคลากรด้านสาธารณสุข ประจำปี 2562 โดยกระทรวงสาธารณสุขระบุว่าในปี 2562 ทั้งประเทศมีแพทย์ทั้งหมด 39,156 คน (ทั้งสังกัดรัฐและเอกชน) เมื่อเทียบกับจำนวนประชากร 66 ล้านคน สัดส่วนแพทย์ต่อประชากรคือ 1 ต่อ 4,740 คน ทำให้ประชาชนที่อยู่ห่างไกลเสียโอกาสในการรักษาพยาบาล กระทรวงสาธารณสุขได้มีนโยบายในปี 2565 คือการพัฒนาสุขภาพที่เข้มแข็ง ระบบบริการก้าวหน้าการดูแลสุขภาพด้วยระบบออนไลน์ (Digital

Health) โดยเทคโนโลยีสามารถที่จะวิเคราะห์โรคต่าง ๆ โดยใช้กับอินเทอร์เน็ตความเร็วสูง เป็นการลดความเหลื่อมล้ำในการรักษา

ระบบการปรึกษาแพทย์ทางไกล สำหรับให้ผู้ใช้ติดต่อสื่อสารถึงกัน โดยบริการเสริมต่าง ๆ จะอ้างอิงส่วนนี้ในการพัฒนารูปแบบของการบริการ ได้แก่ รูปแบบที่หนึ่ง การสื่อสารแบบทันที (Real-Time) ได้แก่ การเรียกทางวิดีโอ (Video Call) ข่าวสารทันที (Instant Messaging-IM) และระบบโทรศัพท์ (Telephony) รูปแบบที่สองการสื่อสารแบบไม่ทันที (Non Real-Time) ได้แก่ ข่าวสารอิเล็กทรอนิกส์ (E-mail Massage) และการด้านเครือข่าย (Web Board) ข้อมูลสารสนเทศเป็นส่วนเสริมเข้ามาในระบบการปรึกษาแพทย์ทางไกล อันมีความแตกต่างกัน ขึ้นอยู่กับวัตถุประสงค์ทางการใช้งานของระบบนั้น เช่น ระบบการทำงานร่วมกับอุปกรณ์ตรวจจับชีวภาพ (Bio Sensor Device) โดยนำข้อมูลอันได้มาแสดงจัดเก็บหรือวิเคราะห์ ใช้สำหรับการปรึกษาแพทย์ผู้ต้องการวัดค่าสัญญาณชีพ ร่วมกับการให้คำปรึกษา เป็นต้น การตรวจวินิจฉัยทางคลินิกเป็นการวินิจฉัยโดยอาศัยอาการ และอาการแสดงเป็นหลัก อาการแสดง เช่น สัญญาณชีพ (Vital Sing) เป็นสิ่งบ่งบอก ความมีชีวิตของบุคคล เป็นสิ่งนำมาใช้ในการวินิจฉัย โดยพื้นฐานจะมี 4 อย่าง ได้แก่ อุณหภูมิ (Temperature) ชีพจร (Pulse) การหายใจ (Respiration) และความดันโลหิต (Blood Pressure) การตรวจวินิจฉัยทางคลินิกมีกระบวนการหลักดังนี้ประวัติการเจ็บป่วย (Patient History) เป็นการซักประวัติ ผู้ป่วยเกี่ยวกับอาการและข้อมูลของผู้ป่วย ประกอบด้วยการตรวจทางกายภาพเป็นการตรวจร่างกายของผู้ป่วยตั้งแต่หัวจรดเท้าโดยมีวิธีการเกี่ยวข้องดังนี้การตรวจโดยการฟัง (Auscultation) การตรวจพินิจ (Inspection) และการตรวจโดยการคลำ/สัมผัส (Palpation) บันทึกสุขภาพส่วนบุคคล (Personal Health Record -PHR) เป็นเสมือนที่เก็บรวบรวมข้อมูลสุขภาพร่างกายของผู้ป่วยข้อมูลอาจประกอบไปด้วยข้อมูลส่วนตัวข้อมูลประวัติการเป็นโรคของบุคคลในครอบครัวข้อมูลประวัติการรักษาของผู้ป่วยเป็นต้นโดยตัวผู้ป่วยเป็นจัดการข้อมูลภายในนั้นด้วยตัวเองและ/หรือบุคลากรทางการแพทย์ช่วยเหลือแตกต่างจากบันทึกการแพทย์อิเล็กทรอนิกส์ (Electronic Medical Record -EMR) อันเป็นบันทึกการรักษาสร้างขึ้น/บริหารจัดการโดยสถานพยาบาล

การดูแลผู้ป่วยด้วยการแพทย์ทางไกลในประเทศไทย บริการที่ส่งผลกับประชาชน ในด้านการดูแลรักษาที่สะดวกในการเดินทาง การลดต้นทุนในการรักษา ใช้เวลาไม่นานและพูดคุยได้ ทุกประเด็นของการแพทย์ที่สำคัญการใช้ข้อมูลผู้ป่วยโดยติดต่อกฎหมายละเมิดสิทธิผู้ป่วย (กระทรวงสาธารณสุข, 2564) รวมถึงเจ้าหน้าที่ให้บริการดูแลผู้ป่วยด้วยการแพทย์ทางไกล บุคลากรที่ให้บริการไม่เพียงพอต่อการดูแลรักษาด้วยและรูปแบบขบวนการ (Process) การทำงานไม่ชัดเจนความรับผิดชอบต่อหน้าที่ไม่มีความ

ชัดเจนในการให้บริการไม่มีผลตอบแทนในการให้บริการล่วงเวลาและเทคโนโลยีมีการคลาดเคลื่อนสื่อสารการให้บริการในที่ห่างไกลไม่สำเร็จ การแพทย์ทางไกล (Telemedicine) ปัจจุบันมีการนำบริการด้านการสื่อสาร ใช้ในการให้คำปรึกษาทางไกลทางการแพทย์อย่างแพร่หลาย รวมถึงบริการแล้วช่วยเพิ่มความสามารถและคุณภาพของระบบให้คำปรึกษาทางไกล เช่นระบบ สำหรับโรคเฉพาะระบบการจัดการ การถ่ายเลือด ภาพทางการแพทย์ และระบบการตรวจเตือนสุขภาพ เป็นต้น ในพื้นที่ห่างไกลมักขาดการวินิจฉัยทางคลินิกโดยตรงจากแพทย์ เนื่องจากการขาดแคลนแพทย์และการกระจายแพทย์ตามพื้นที่ไม่ทั่วถึงส่งผลกระทบต่อสุขภาพ การให้บริการและเข้าถึงการบริการทางการแพทย์และสาธารณสุขระบบปรึกษาแพทย์ทางไกล ระบบปรึกษาแพทย์ทางไกล เป็นระบบมีไว้สำหรับการปรึกษาระหว่างบุคคลกรด้านการแพทย์กับผู้ป่วยระบบการปรึกษาแพทย์ทางไกลเป็นการนำเอาเทคโนโลยีสารสนเทศและการสื่อสารมาใช้ในการพัฒนาบริการ เพื่อช่วยแก้ปัญหาเรื่องระยะเวลาและค่าใช้จ่ายในหลายประเทศมีการพัฒนาและวางกรอบการทำงานของระบบปรึกษาแพทย์ทางไกล สำหรับการให้บริการแก่พื้นที่ชนบท หรือพื้นที่ห่างไกล สามารถสรุปส่วนประกอบเกี่ยวข้อง

จากความสำเร็จและความเป็นมาดังกล่าวข้างต้น ผู้วิจัยจึงมีความสนใจที่จะทำการศึกษาแนวทางการจัดการเพื่อเพิ่มประสิทธิผลการดูแลผู้ป่วยด้วยการแพทย์ทางไกล ปัญหาจากการสัมภาษณ์จริงเจ้าหน้าที่ที่ปฏิบัติงานเป็นปัญหาหลักของการแพทย์ทางไกลได้ว่าแนวทางการจัดการในการดูแลผู้ป่วยด้วยการแพทย์ทางไกลเป็นการให้บริการการแพทย์ทางไกลในอนาคตที่ยังขาดศักยภาพในการทำงาน มีบุคลากรที่ไม่เพียงพอต่อการดูแลรักษาพื้นที่ทางไกลมากยิ่งขึ้นเข้าไม่ถึงการรักษา ค่าตอบแทนเจ้าหน้าที่ไม่มีและการทำงานตามสภาพที่เป็นยังต้องปรับปรุง นักวิจัยเห็นว่าควรศึกษาเพื่อนำผลของการศึกษาไปใช้เป็นข้อเสนอในการปรับปรุงและพัฒนาการบริการรวมถึงเพื่อการวางแผนการดำเนินงานและหาแนวทางป้องกันปัญหาที่จะเกิดขึ้นในอนาคตอันจะส่งผลดีต่องานแนวทางการจัดการเพื่อเพิ่มประสิทธิผลในการดูแลผู้ป่วยด้วยการแพทย์ทางไกลในประเทศไทยให้สามารถสร้างรูปแบบบริหารงานสาธารณสุขที่มีประสิทธิภาพและประสิทธิผลต่อการดำเนินงานของในโรงพยาบาล

วัตถุประสงค์การวิจัย

1. เพื่อศึกษาสภาพปัจจุบันและปัญหาการจัดการดูแลผู้ป่วยด้วยการแพทย์ทางไกลในประเทศไทย
2. เพื่อศึกษาประสิทธิผลในการดูแลผู้ป่วยด้วยการแพทย์ทางไกลจำแนกตามคุณลักษณะของโรงพยาบาล
3. เพื่อศึกษาปัจจัยการจัดการที่ส่งผลต่อประสิทธิผลในการดูแลผู้ป่วยด้วยการแพทย์ทางไกล
4. เพื่อวิเคราะห์และนำเสนอแนวทางการจัดการเพื่อเพิ่มประสิทธิผลในการดูแลผู้ป่วยด้วยการแพทย์ทางไกลในประเทศไทย

วิธีดำเนินการวิจัย

รูปแบบการวิจัยเป็นแบบผสมผสานได้แก่ วิธีวิจัยเชิงปริมาณและการวิจัยเชิงคุณภาพวิธีใช้แนวคิดของ กิบสัน (Gibson, 1982) นำมากำหนดเป็นประสิทธิผลในการดูแลผู้ป่วยด้วยการแพทย์ทางไกล และ ลูเธอ-กุลลิก (Luther & Gulick, 1937)

ประชากร ได้แก่ แพทย์พยาบาลและเจ้าหน้าที่ปฏิบัติงานหน่วยบริการทางการแพทย์ทางไกล (Telehealth) ที่มีรายชื่อแพทย์พยาบาลและเจ้าหน้าที่ปฏิบัติงานหน่วยบริการทางการแพทย์ทางไกล (Telehealth) โรงพยาบาลที่ให้บริการดูแลผู้ป่วย จำนวนทั้งสิ้น 7,084 แห่ง (กระทรวงสาธารณสุข, 2564)

กลุ่มตัวอย่าง ได้แก่ แพทย์พยาบาลและเจ้าหน้าที่ปฏิบัติงานหน่วยบริการทางการแพทย์ทางไกล (Telehealth) จำนวน 364 แห่ง การสุ่มตัวอย่างแบบหลายขั้นตอน (Multi-Stage Sampling)

ผู้ให้ข้อมูล ได้แก่ ผู้บริหารที่รับผิดชอบงานการแพทย์ทางไกลในโรงพยาบาลจำนวน 9 คน นักวิชาการ ซึ่งเป็นอาจารย์สอนในมหาวิทยาลัย หรือนักวิชาการอิสระที่มีผลงานทางวิชาการเกี่ยวกับหน่วยบริการทางการแพทย์ทางไกล (Telehealth) จำนวน 6 คน ตัวแทนหน่วยงานจากภาครัฐที่ทำงานในหน่วยงานที่เกี่ยวข้องกับหน่วยบริการทางการแพทย์ทางไกล (Telehealth) กระทรวงสาธารณสุข จำนวน 3 คน รวมทั้งหมดจำนวน 18 คน

เครื่องมือที่ใช้ในการรวบรวมข้อมูลในการวิจัยครั้งนี้ แบ่งออกเป็น 2 ฉบับ ได้แก่ แบบสอบถาม (Questionnaire) จำนวน 1 ฉบับ และแบบสัมภาษณ์ (In-Depth Interview) จำนวน 1 ฉบับ ซึ่งผู้วิจัยได้สร้างแบบสอบถามขึ้นตามกรอบแนวคิดของการวิจัย โดยรวบรวมมาจาก แนวคิด ทฤษฎี และงานวิจัยที่เกี่ยวข้อง ซึ่งมีขั้นตอนในการสร้างเครื่องมือที่ใช้ในการวิจัยครั้งนี้ ดังนี้ต่อไปนี้

การสร้างและการหาคุณภาพเครื่องมือ

ขั้นตอนในการสร้างเครื่องมือขึ้นที่ 1 (แบบสอบถาม)

1. ศึกษา เอกสาร แนวคิด ทฤษฎี และงานวิจัยที่เกี่ยวข้องต่างๆ
2. นำความรู้ที่ได้จากข้อ 1 มาสร้างแบบสอบถาม ให้ครอบคลุมเนื้อหา กำหนดกรอบโครงสร้างและลักษณะของแบบสอบถามเป็น 3 ส่วน ดังนี้ส่วนที่ 1 เป็นการสอบถามเกี่ยวกับปัจจัยคุณลักษณะ ส่วนที่ 2 เป็นการสอบถามเกี่ยวกับปัจจัยการจัดการโรงพยาบาล ส่วนที่ 3 เป็นแบบสอบถามเกี่ยวกับประสิทธิผลประสิทธิผลการดูแลผู้ป่วยด้วยการแพทย์ทางไกลประเทศไทย ลักษณะแบบสอบถามเป็นแบบมาตราส่วนประมาณค่า (Rating Scale)
3. นำแบบสอบถามที่สร้างไปให้อาจารย์ที่ปรึกษาวิทยานิพนธ์ตรวจสอบความถูกต้อง และครอบคลุม
4. นำแบบสอบถามจากข้อ 3 เสนอผู้เชี่ยวชาญ เพื่อหาความเที่ยงตรงเชิงเนื้อหา (Content Validity) แล้วนำมาหาค่า IOC ได้ค่า $IOC = 0.935$
5. นำแบบสอบถามที่ได้ไปทดลอง (Try-out) กับครูที่ไม่ใช่กลุ่มตัวอย่าง จำนวน 30 คน ได้ค่าสัมประสิทธิ์ความเชื่อมั่นของแบบสอบถาม (α - Coefficient) ของครอนบาค นำแบบสอบถามจากข้อ 4 มาปรับปรุงแก้ไขแล้วนำไปหาค่าความเชื่อมั่น (Reliability) โดย ใช้สูตร α -Coefficient ของครอนบาค (Cronbach) ได้ค่า $\alpha = 0.839$

6. นำแบบสอบถามที่ได้จากข้อที่ 5 มาปรับปรุงแก้ไข และนำแบบสอบถามฉบับสมบูรณ์ไปใช้เก็บรวบรวมข้อมูลต่อไป

เครื่องมือขึ้นที่ 2 การวิจัยเชิงคุณภาพ

แบบสัมภาษณ์ เครื่องมือเชิงคุณภาพ แบบสัมภาษณ์เชิงลึก (In-Depth Interview) สภาพปัจจุบันและปัญหาการจัดการดูแลผู้ป่วยด้วยการแพทย์ทางไกลในประเทศไทยเพื่อให้ทุกประเด็นคำถามครอบคลุมวัตถุประสงค์การวิจัย

สถิติที่ใช้ในการวิจัย ได้แก่ ค่าความถี่ ร้อยละ ค่าเฉลี่ยเลขคณิต และส่วนเบี่ยงเบนมาตรฐาน การวิเคราะห์ความแปรปรวนทางเดียว การวิเคราะห์การถดถอยเชิงพหุคูณ

ผลการวิจัย

1. การให้บริการการแพทย์ทางไกลได้เปลี่ยนประสบการณ์ผู้ป่วยในการพบแพทย์ โดยใช้เทคโนโลยีโทรคมนาคมการสื่อสารและการใช้โทรศัพท์มือถือเข้ามาช่วยในการแก้ปัญหาทำให้ประชาชนได้เข้าถึงการบริการดูแลรักษาด้านสุขภาพโดยกระทรวงสาธารณสุขทำให้ประชาชนมีความสะดวกสบายทั้งนี้ในอนาคตการแพทย์ทางไกลก็ได้มี

ระบบการให้บริการผู้ป่วยด้วยการแพทย์ทางไกลทั่วประเทศไทยแล้วโดยมีความคาดหวังว่าจะช่วยแก้ไขปัญหาคาดแคลนบุคลากรทางการแพทย์และช่วยยกระดับการรักษาพยาบาลของประชาชนในประเทศไทยให้พัฒนาระบบการใช้เทคโนโลยีพร้อมกับบุคลากรทางการแพทย์ให้ได้มีประสิทธิภาพซึ่งจะส่งผลดีต่อการรักษาในปัจจุบันและอนาคตทำให้ประชาชนได้รับความปลอดภัยทางสุขภาพเป็นการสร้างคุณภาพชีวิต นี้ได้โดยไร้รอยต่อเรื่องความทั่วถึงเท่าเทียมในการรักษาโรคมะเร็งของ การใช้ระบบการแพทย์ทางไกล คือ เครือข่ายระบบสื่อสารไม่ครอบคลุมพื้นที่ชนบท แพทย์ที่ให้การรักษายังมีความเชี่ยวชาญในการ รักษาพยาบาลผ่านจอคอมพิวเตอร์ และต้องสามารถใช้เครื่องมือทางอิเล็กทรอนิกส์ได้ ขาดแนวทางการรักษาแพทย์ ทางไกลให้แพทย์และผู้ให้บริการทางการแพทย์ยึดถือปฏิบัติตั้งนั้นการให้บริการการแพทย์ฉุกเฉินทางไกลในชนบท รวมถึงการระมัดระวังการเผยแพร่ข้อมูลผู้ป่วยและการโดนโจรกรรมข้อมูลผู้ป่วยที่ใช้บริการ ระบบการแพทย์ทางไกล

2. ประสิทธิภาพการดูแลรักษาผู้ป่วยด้วยการแพทย์ทางไกล จำแนกตามปัจจัยคุณลักษณะของโรงพยาบาล พบว่า ประเภทโรงพยาบาล ประเภทการดูแลรักษาที่ให้บริการ จำนวนบุคลากรให้บริการประจำ ระยะเวลาในการให้บริการ สถานที่ตั้งโรงพยาบาล (6 ภาค) แตกต่างอย่างมีนัยสำคัญทางสถิติที่ระดับ .01

3. แนวทางการจัดการดูแลผู้ป่วยด้วยการแพทย์ทางไกลในภาพรวมอย่างมีนัยสำคัญทางสถิติที่ระดับ.01 โดยมี ด้านการวางแผน ด้านการจัดองค์กร และด้านการจัดบุคลากร มีอิทธิพลที่ส่งผลต่อประสิทธิผลต่อประสิทธิผลการดูแลรักษาผู้ป่วยด้วยการแพทย์ทางไกลได้ร้อยละ 54.0 (Adjusted R2 = 0.540)

4. แนวทางการส่งเสริมความรู้ความสามารถงานการแพทย์ทางไกล การพัฒนาการให้บริการการแพทย์ทางไกล การคุ้มครองการรักษาข้อมูลผู้ป่วยการแพทย์ทางไกล การบริหารจัดการดูแลความเสี่ยงโรคอุบัติใหม่/โรคอุบัติซ้ำ การสร้างจริยธรรมเพื่อแก้ไขการละเมิดสิทธิของผู้ใช้บริการ การป้องกันการถูกโจรกรรมข้อมูลเทคโนโลยีสารสนเทศ

อภิปรายผลการวิจัย

1. สภาพปัจจุบันและปัญหาการจัดการดูแลผู้ป่วยด้วยการแพทย์ทางไกลในประเทศไทยพบว่า จากสถานการณ์ปัจจุบัน พบว่า จากสถานการณ์ปัจจุบันและที่ผ่านมาทำให้เกิดการแพทย์ทางไกลได้พัฒนาขึ้นมาอยู่ในการดูแลรักษาผู้ป่วยด้วยการแพทย์ทางไกลโดยใช้แพลตฟอร์มต่างๆที่เกิดขึ้นในประเทศไทยนั้นเป็นการการดูแลผู้ป่วยในระบบออนไลน์ที่ใช้สื่อโซเชียลเทคโนโลยีสารสนเทศรวมถึงวิดีโอ conference ในการให้บริการ และมีความประสบความสำเร็จซึ่งผู้รับบริการยินดีที่จะใช้บริการการแพทย์ทางไกลในช่วงที่มี

โรคระบาดด้วยความพร้อมทางกายภาพเมื่อสถานการณ์ปกติแล้วผู้ใช้บริการในปัจจุบันก็มีความคุ้นเคยกับการใช้การตรวจรักษาแบบออนไลน์จึงทำให้มีจำนวนผู้ใช้บริการเพิ่มมากขึ้นซึ่งเป็นไปตามนโยบายของรัฐบาลในปี พ.ศ. 2566 โดยมีนโยบายมุ่งเน้นกระทรวงปี 2561 โดยปลัดกระทรวงสาธารณสุขให้มุ่งเน้นการเข้าถึงบริการสุขภาพได้มากขึ้นมีความครอบคลุมการดูแลสุขภาพปฐมภูมิและทุติยภูมิรวมถึงตติยภูมิที่บ้านชุมชนมีการบริการสุขภาพทางไกลเป็นบริการที่ส่งมอบความสะดวกทางด้านการดูแลสุขภาพโดยผ่านทางสื่อออนไลน์เป็นการสร้างโอกาสการเข้าถึงบริเวณระบบบริการสุขภาพของรัฐเพิ่มประสิทธิภาพการดูแลการพัฒนาโรงพยาบาลศูนย์โรงพยาบาลทั่วไปโรงพยาบาลชุมชนโรงพยาบาลรพ.สต.ให้มีการบริหารทางด้านการดูแลผู้ป่วยด้วยการแพทย์ทางไกลในปัจจุบันและอนาคตสอดคล้องกับอุษา ตันตพงษ์ (2564) ได้ศึกษา Telehealth สำหรับการดูแลฉุกเฉินในโรค Coronavirus 2019 สถานการณ์การแพร่ระบาดออกแบบการบริการสุขภาพทางไกลสำหรับการปฏิบัติการแต่ละขั้นตอนในการดูแลผู้ป่วยฉุกเฉินพัฒนาการออกแบบบริการสุขภาพทางกายให้ทันต่อการเปลี่ยนแปลงของเทคโนโลยีสมัยใหม่รวมถึงทำให้สอดคล้องกับบริบทผู้รับบริการและผู้ให้บริการโดยพบว่าการบริการสุขภาพทางไกลเป็นบริการที่ส่งมอบความสะดวกทางด้านการดูแลสุขภาพโดยผ่านทางสื่อดิจิทัลทางวิดีโอสมาร์ตโฟนที่เป็นข้อมูลทางด้านสุขภาพของผู้ป่วยจากการตรวจสอบระยะไกลที่ประยุกต์เทคโนโลยี ทีมแพทย์และพยาบาลรวมถึงเจ้าหน้าที่สาธารณสุขยกระดับการส่งเสริมสุขภาพเพื่อคนไทยแข็งแรงการปรับเปลี่ยนรูปแบบการให้บริการเป็นการสื่อสารออนไลน์สุขภาพตรวจโรคให้ประชาชนสามารถเข้าถึงได้ง่ายถูกต้องปลอดภัยทันสมัยเป็นชุมชนที่แข็งแรงและสร้างสุขภาพดีให้ชุมชนโรงพยาบาลศูนย์โรงพยาบาลทั่วไปโรงพยาบาลชุมชนโรงพยาบาลรพ.สต.มีเจ้าหน้าที่ที่ให้บริการที่นำสุขภาพที่ดีเจ้าหน้าที่จะต้องมีการเก็บรวบรวมข้อมูลสุขภาพมีการพัฒนาข้อมูลดิจิทัลสุขภาพของประชาชนมีมาตรฐานและธรรมาภิบาลเพื่อเชื่อมโยงในฐานข้อมูลขนาดใหญ่ของประเทศให้ประชาชนได้ประโยชน์ในการดูแลสุขภาพตนเองสามารถใช้บริการสาธารณสุขได้ทุกที่อย่างต่อเนืองทั้งนี้มีข้อมูลของระบบ Health Link ที่ช่วยเติมข้อมูลสุขภาพประวัติผู้ป่วยในการรักษาการดูแลผู้ป่วยในกรณีต้องทราบข้อมูลหรือเข้าถึงข้อมูลทางการแพทย์ประวัติการรักษาทำให้เชื่อมั่นได้ว่าการแพทย์ทางไกลที่ผ่านมาปัจจุบันและอนาคตส่งผลต่อความสำเร็จในการดูแลสุขภาพช่วยให้ผู้ป่วยลดเวลาในการเดินทางมาทำงานลดต้นทุนในการรักษาทางการแพทย์ สอดคล้องกับงานวิจัย (Xiaoli Wang, 2019) ได้ศึกษาผลกระทบของเทเลเมดิซีน ต่อระบบบริการสุขภาพโดยพิจารณาจากทางเลือกของผู้ป่วย เป็นวิธีที่มีประสิทธิภาพในการบรรเทาความแออัดของโรงพยาบาลและปรับปรุงการใช้ทรัพยากรทางการแพทย์ ในบทความนี้ เราพัฒนาโมเดลควิที่มีสไตล์เพื่อศึกษาว่าโรงพยาบาลควรใช้บริการการแพทย์ทางไกลหรือไม่

และในรูปแบบใด (ระบบเฝ้าประตูหรือระบบบริการสองช่องทางที่โรงพยาบาลควรให้บริการการแพทย์ทางไกล ความอ่อนไหวต่อความล่าช้าของผู้ป่วยและค่าขนส่งได้รับการพิจารณาใน ผลลัพธ์หลักของเราตามมา ประการแรก ในกรณีส่วนใหญ่ บริการ telemedicine สามารถช่วยลดค่าใช้จ่ายทั้งหมดของระบบการรักษาพยาบาลศึกษานี้คือ เพื่อศึกษาว่าผู้มีอำนาจตัดสินใจควรวางแผนและออกแบบระบบการดูแลสุขภาพอย่างไร ผู้ป่วยจะได้รับการกระจายอย่างสม่ำเสมอและเลือกบริการออฟไลน์แบบดั้งเดิมหรือบริการการแพทย์ทางไกล ช่วยให้มีความรู้ความเข้าใจเพิ่มมากขึ้นในบริการการแพทย์ทางไกล

2. เปรียบเทียบคุณภาพการให้บริการประสิทธิผลการดูแลผู้ป่วยด้วยการแพทย์ทางไกลจำแนกตามคุณลักษณะของโรงพยาบาลผลการวิเคราะห์ความแปรปรวนทางเดียว one-way nova ด้วยการทดสอบค่าสถิติ f test เพื่อเปรียบเทียบความแตกต่างค่าเฉลี่ย ปัจจัยคุณลักษณะของโรงพยาบาลจำแนกตามประสิทธิผลการดูแลรักษาผู้ป่วยด้วยการแพทย์ทางไกลประเทศไทยพบว่า ด้านความสามารถในการให้บริการมากกว่าประเภทผู้ป่วยส่งต่อ(Refer) อย่างมีนัยสำคัญทางสถิติที่ระดับ .01 ปัจจัยคุณลักษณะของโรงพยาบาลจำแนกตามประเภทการดูแลรักษาที่ให้บริการ มีค่าเฉลี่ยประสิทธิผลการดูแลรักษาผู้ป่วยด้วยการแพทย์ทางไกลด้านความสามารถในการปรับตัวแตกต่างกันจำนวน ได้แก่ ประเภทผู้ป่วยในมีค่าเฉลี่ยประสิทธิผลการดูแลรักษาผู้ป่วยด้วยการแพทย์ทางไกลด้านความสามารถในการให้บริการน้อยกว่าประเภทผู้ป่วยนอกและผู้ป่วยฉุกเฉินอย่างมีนัยสำคัญทางสถิติที่ระดับ .05 และประเภทผู้ป่วยนอกและประเภทผู้ป่วยฉุกเฉินมีค่าเฉลี่ยประสิทธิผลการดูแลรักษาผู้ป่วยด้วยการแพทย์ทางไกลสอดคล้องกับเลอ เทคโนโลยีสุขภาพทางไกล: ศักยภาพ ความท้าทาย และแนวทางการวิจัยสำหรับประเทศกำลังพัฒนา Telehealth ได้รับการพัฒนาและนำไปใช้อย่างประสบความสำเร็จในการปฏิบัติทางคลินิกได้รับความสนใจอย่างมากและแสดงให้เห็นถึงประโยชน์ในการวินิจฉัยทางการแพทย์

3. ปัจจัยการจัดการองค์กรโรงพยาบาลที่ส่งผลต่อประสิทธิผลการดูแลรักษาผู้ป่วยด้วยการแพทย์ทางไกลผลการวิเคราะห์การถดถอยเชิงพหุคูณ พบว่า ปัจจัยการจัดการโรงพยาบาลร่วมกันอธิบายการเปลี่ยนแปลงของประสิทธิผลการดูแลรักษาผู้ป่วยด้วยการแพทย์ทางไกลโดยรวม ได้ร้อยละ 54.0 (Adjusted R² = 0.540) โดยมีปัจจัยปัจจัยการจัดการโรงพยาบาลด้านการวางแผน (Planning) ด้านการจัดองค์กร (Organizing) และด้านการจัดบุคลากร (Staffing) ส่งผลต่อประสิทธิผลการดูแลรักษาผู้ป่วยด้วยการแพทย์ทางไกลโดยรวมอย่างมีนัยสำคัญทางสถิติที่ระดับ .01 เมื่อพิจารณาค่าน้ำหนักของผลกระทบของตัวแปรอิสระที่ส่งผลต่อประสิทธิผลการดูแลรักษาผู้ป่วยด้วยการแพทย์ทางไกลโดยรวม พบว่าด้านการวางแผน (Planning) มีน้ำหนักมากที่สุด (Beta = .355) รองลงมาด้านการจัดองค์กร (Organizing) (Beta = .263) และด้านการจัดบุคลากร

(Staffing) ($\text{Beta} = .228$) ตามลำดับ ซึ่งสอดคล้องกับผลการวิจัยของ ริงฤทธิ์ พลเหลือ (2563) ได้ศึกษาปัจจัยความสัมพันธ์เชิงสาเหตุที่ส่งผลกระทบต่อการตัดสินใจเลือกใช้งาน แอปพลิเคชันปรึกษาแพทย์ (Telemedicine Application) คุณภาพระบบ คุณภาพบริการ และการตลาดแบบปากต่อ ปากที่ส่งผลกระทบต่อการใช้งานแอปพลิเคชันปรึกษาแพทย์ออนไลน์ โดยใช้ระเบียบวิธีเชิงปริมาณ และใช้แบบสอบถามเก็บข้อมูลจากกลุ่มตัวอย่าง 400 คน ที่เป็นผู้ที่ตั้งใจใช้งานแอปพลิเคชันปรึกษา แพทย์ออนไลน์ในกรุงเทพมหานคร ในช่วงระยะเวลา 3 เดือนที่ผ่านมา โดยการสุ่มเลือกตัวอย่าง ตามความสะดวก (Convenience Sampling) โดยใช้สถิติเชิงพรรณนาและการวิเคราะห์การถดถอย เชิงพหุ ในการวิเคราะห์ข้อมูลและทดสอบสมมติฐาน ผลการวิจัยพบว่า ผู้ตอบแบบสอบถามส่วนใหญ่เป็น เพศหญิง อายุ 23-26 ปี

4. วิเคราะห์และนำเสนอแนวทางการจัดการเพื่อเพิ่มประสิทธิผลในการดูแลผู้ป่วย การแพทย์ทางไกลในประเทศไทยพบว่ามี 4 แนวทางประกอบด้วย 1)แนวทางเชิงรุกมี 2 เป้าหมายได้แก่การกำหนดนโยบายการสนับสนุนส่งเสริมให้มีการดูแลผู้ป่วยด้วยการแพทย์ทางไกลให้มีการพัฒนาได้เทคโนโลยีสารสนเทศเพื่อให้บุคลากรทางการแพทย์สามารถบริหารจัดการโดยการควบคุมและการจัดการโรงพยาบาลในสถานการณ์อย่างเหมาะสม และมีคุณภาพซึ่งสอดคล้องกับผลการวิจัยของ วิภาวณิช วรณพรชัย (2564) ได้ศึกษาการประยุกต์ใช้ระบบการแพทย์ทางไกลเพื่อการพัฒนาคุณภาพการให้บริการ ทาง การแพทย์ฉุกเฉินทางไกลในชนบทขาดแนวทางการรักษาแพทย์ทางไกลให้แพทย์และผู้ ให้บริการทางการแพทย์ยึดถือปฏิบัติ ดังนั้นการให้บริการการแพทย์ฉุกเฉินทางไกลใน ชนบท โดยการประยุกต์ใช้ระบบการแพทย์ทางไกล Telemedicine ต้องมีการพัฒนา ควบคู่กันระหว่าง ความเชี่ยวชาญของแพทย์ ที่ต้องรักษาผ่านระบบคอมพิวเตอร์รวมถึงแนว การรักษาผ่านระบบการแพทย์ทางไกลและพัฒนาระบบเครือข่าย เพื่อแก้ไขปัญหาใน การรักษาผู้ป่วยในพื้นที่ชนบทในกรณีฉุกเฉินปัจจุบันประเทศไทยได้ตั้งสถาบันการแพทย์ ฉุกเฉินขึ้น เป็นศูนย์ข้อมูลระหว่างผู้ให้บริการกับผู้ป่วยหรือผู้รับบริการโดยการประยุกต์ใช้ ระบบการแพทย์ทางไกล มีการพัฒนาควบคู่กันระหว่างความเชี่ยวชาญของแพทย์ที่ต้อง รักษาผ่านระบบคอมพิวเตอร์รวมถึงแนวทางการรักษาผ่านระบบการแพทย์ทางไกล และ พัฒนาระบบเครือข่ายเครื่องมืออิเล็กทรอนิกส์ให้ทันสมัยสามารถใช้ได้ครอบคลุมในพื้นที่ ชนบทห่างไกลประชาชนชนบทสามารถเข้าถึงได้อย่างเสมอภาคและรวดเร็วทันเวลาจะช่วย ให้ประชาชนที่อยู่ชนบทห่างไกลเมื่อเกิดการเจ็บป่วยฉุกเฉินสามารถรับการรักษาจากแพทย์ ผู้เชี่ยวชาญได้รับบริการที่มีคุณภาพเท่าเทียมกับประชาชนในเขตเมืองต่อไป

ข้อเสนอแนะ

ข้อเสนอแนะเชิงนโยบาย

1. เจ้าหน้าที่สาธารณสุขควรได้รับพัฒนาศักยภาพเทคโนโลยีทางการแพทย์ประชาชนที่ใช้บริการดูแลรักษาด้วยการแพทย์ทางไกลที่มากขึ้น
2. หน่วยงานภาครัฐที่เกี่ยวข้องควรออกนโยบายการส่งเสริมป้องกันรักษาดูแลผู้ป่วยด้วยการแพทย์ทางไกลภายใต้ข้อกำหนดของการออกใบอนุญาตทางเวชกรรมเกี่ยวกับการดูแลผู้ป่วยด้วยการแพทย์ทางไกลในการดูแลผู้ป่วยด้วยการแพทย์ทางไกลในการเข้าใช้บริการตรวจสุขภาพการดูแลรักษาสามารถให้บริการได้ออนไลน์ทั่วประเทศเข้าถึงในแพลตฟอร์มเดียวกันและสามารถใช้บริการในภาครัฐและโรงพยาบาลเอกชนได้ทั่วประเทศครั้งนี้โดยกำหนดออกนโยบายโดยภาครัฐร่วมกับหน่วยงานกระทรวงสาธารณสุข

ข้อเสนอแนะเชิงปฏิบัติการ

ใช้นโยบายการวิจัยและพัฒนาด้านเทคโนโลยีสารสนเทศการแพทย์ทางไกลเพื่อเสริมศักยภาพการบุคลากรทางการแพทย์ตามปริมาณงานเพื่อการพัฒนาอุปกรณ์การแพทย์ให้ทันสมัย

ข้อเสนอแนะในการทำวิจัยครั้งต่อไป

ปัจจัยเชิงสาเหตุที่ส่งผลการจัดการดูแลผู้ป่วยในอนาคตด้วยการแพทย์ทางไกลในประเทศไทย

เอกสารอ้างอิง

- กระทรวงสาธารณสุข. (2564). *นโยบายกระทรวงสาธารณสุข ปี2564-2565*. สืบค้น 15 ตุลาคม 2565 จาก <https://www.ahsouth.com/paper/681>
- เริงฤทธิ์ พลเหลือ. (2563). *ปัจจัยความสัมพันธ์เชิงสาเหตุที่ส่งผลต่อการตัดสินใจเลือกใช้งานแอปพลิเคชันปรึกษาแพทย์ (Telemedicine Application)* (การค้นคว้าอิสระหลักสูตรบริหารธุรกิจมหาบัณฑิต). กรุงเทพฯ: มหาวิทยาลัยกรุงเทพ.
- วิภาวณีย์ อรรถนพพรชัย. (2564). การประยุกต์ใช้ระบบแพทย์ทางไกลเพื่อการพัฒนาคุณภาพการให้บริการทางการแพทย์ฉุกเฉินทางไกลในชนบท. *วารสารมหาวิทยาลัยเวสเทิร์น มนุษยศาสตร์และสังคมศาสตร์*, 7(3), 258-271.
- สำนักสารนิเทศ สำนักงานปลัดกระทรวงสาธารณสุข. (2565). *สช.ยกระดับ"หมอพร้อม" เป็นแอปพลิเคชันสุขภาพเพื่อคนไทยพัฒนา 12 พีเจอร์หลัก ตอบโจทย์การใช้งาน*. สืบค้น 15 ตุลาคม 2565, จาก <https://www.hfocus.org/content/2022/07/25603>

- อุษา ตันตพงษ์. (2564). *Telehealth สำหรับการดูแลฉุกเฉินในโรค Coronavirus 2019* (หลักสูตรปรัชญาดุษฎีบัณฑิต สาขาวิชาการบริหารการพยาบาล). นครปฐม: มหาวิทยาลัยคริสเตียน.
- Bartol, K. M., & Martin, D. C. (1997). *Management*. (2nd ed.). New York: McGraw - Hill.
- Gibson, and Other, (1982). *Organizational: Behavior, Structure, Process; Behavior*, Dallas. Texas: Business Publication, Inc.
- Gulick, L. and Urwick, L. (1937) *Papers on the Science of Administration*. New York; Institute of Public Administration.
- Xiaoli Wang. (2019). Impact of Telemedicine on Healthcare Service System Considering Patients' Choice. *Hindawi*, Volume 2019 Article ID 7642176 <https://doi.org/10.1155/2019/7642176>

การพัฒนาการจัดการเรียนรู้โดยใช้บริบทเป็นฐานร่วมกับกระบวนการโพลยา เพื่อส่งเสริมความสามารถในการแก้ปัญหาทางคณิตศาสตร์ เรื่อง อัตราส่วน สัดส่วน และร้อยละ สำหรับนักเรียนชั้นมัธยมศึกษาปีที่ 1*

THE DEVELOPMENT OF CONTEXT BASED LEARNING ACTIVITIES CO-OPERATING WITH POLYAS PROCESSES FOR MATHEMATICS PROBLEM SOLVING ABILITY REGARDING RATIO, PROPORTION AND PERCENTAGE FOR MATHAYOMSUKSA 1 STUDENTS

กฤษณา สร้อยทิพย์, ชำนาญ ปานawangษ์
Krisana Sroithip, Chamnan Panawong
มหาวิทยาลัยนเรศวร
Naresuan University
Corresponding Author E-mail: k.sroithip@gmail.com

บทคัดย่อ

บทความวิจัยนี้มีวัตถุประสงค์เพื่อ 1. สร้างและหาประสิทธิภาพการจัดการเรียนรู้โดยใช้บริบทเป็นฐานร่วมกับกระบวนการโพลยา ให้มีประสิทธิภาพตามเกณฑ์ 75/75 2. ศึกษาผลการจัดการเรียนรู้เพื่อเปรียบเทียบความสามารถในการแก้ปัญหาทางคณิตศาสตร์ก่อนและหลังเรียน และหลังเรียนกับเกณฑ์ร้อยละ 75 และ 3. ศึกษาความพึงพอใจของนักเรียนที่มีต่อการจัดการเรียนรู้ ซึ่งเป็นการวิจัยและพัฒนา เครื่องมือในการวิจัย ได้แก่ แผนการจัดการเรียนรู้ แบบทดสอบ และแบบสอบถามความพึงพอใจ กลุ่มตัวอย่าง เป็นนักเรียนชั้นมัธยมศึกษาปีที่ 1 โรงเรียนพิจิตรพิทยาคม ได้มาจากการสุ่มอย่างง่ายโดยใช้ห้องเรียนเป็นหน่วยในการสุ่ม โดยใช้สถิติ ค่าร้อยละ ค่าเฉลี่ย ค่าเบี่ยงเบนมาตรฐาน และเปรียบเทียบโดยการทดสอบค่าที (t-test)

ผลการวิจัยพบว่า 1. ผลการสร้างการจัดการเรียนรู้โดยใช้บริบทเป็นฐานร่วมกับกระบวนการโพลยา เรื่องอัตราส่วน สัดส่วนและร้อยละ จำนวน 3 แผน มีความเหมาะสมอยู่ในระดับมากที่สุด (\bar{X} = 4.71, S.D. = 0.34) มีประสิทธิภาพเท่ากับ 75.03/75.56 ซึ่งเป็นไปตามเกณฑ์ 75/75 2. นักเรียนที่เรียนโดยใช้บริบทเป็นฐานร่วมกับกระบวนการโพลยา มีความสามารถในการแก้ปัญหาทางคณิตศาสตร์ หลังเรียนสูงกว่าก่อนเรียน และมากกว่าร้อยละ 75 อย่างมีนัยสำคัญทางสถิติที่ระดับ 0.5 3. นักเรียนมีความพึงพอใจต่อ

การจัดการเรียนรู้โดยใช้บริบทเป็นฐานร่วมกับกระบวนการโพลยา ในระดับมากที่สุด (\bar{X} = 4.57, S.D. = 0.64)

คำสำคัญ: บริบทเป็นฐาน; กระบวนการโพลยา; ความสามารถในการแก้ปัญหาทางคณิตศาสตร์

Abstract

This research article aimed to 1. Create and determine the efficiency of context-based learning management with the polyas process, which was in line with the 75/75 criteria 2. Compare student's mathematics problem-solving competency before and after the implementation of the process 75 percentage and 3. Study satisfaction of students on learning, conducted by research and develop. The instruments employed to collect data were lesson plans, tests, and satisfaction tests. The samples of this research consisted of Mathayomsuksa 1 in Phichitpittayakom School. Derived from the populations by simple random sampling, classroom was chosen by cluster random sampling. The collected data were analyzed by percentage, mean, standard deviation, and t-test dependent.

The results showed that 1. The results of creating the 3 plans context-based learning management with the polyas process regarding ratio, proportion and percentage were appropriate at the highest level (\bar{X} = 4.71, S.D. = 0.34), with an efficiency of 75.03/75.56, which was in line with the 75/75 criterion. 2. Students who learned by using context-based learning with the polyas process had higher ability to solve math problems than before. Besides, more than 75 percent with statistically significant level at 0.5. 3. The students' satisfaction with the context-based learning management with the polyas process was at the highest level (\bar{X} = 4.57, S.D. = 0.64).

Keywords: Context Based; Polyas Processes; Mathematics Problem Solving Ability

บทนำ

ทักษะและกระบวนการทางคณิตศาสตร์เป็นความสามารถที่จะนำความรู้ไปประยุกต์ใช้ในการเรียนรู้สิ่งต่าง ๆ เพื่อให้ได้มาซึ่งความรู้ และประยุกต์ใช้ในชีวิตประจำวันได้อย่างมีประสิทธิภาพ จึงมีความจำเป็นและต้องการพัฒนาให้เกิดขึ้นกับผู้เรียน ซึ่งทักษะการแก้ปัญหาเป็นความสามารถในการทำความเข้าใจปัญหา คิดวิเคราะห์ วางแผนแก้ปัญหา และเลือกใช้วิธีการที่เหมาะสม โดยคำนึงถึงความสมเหตุสมผลของคำตอบ พร้อมทั้งตรวจสอบความถูกต้องดังนั้นคณิตศาสตร์จึงมีประโยชน์ต่อการใช้ในชีวิตประจำวันที่จะช่วยพัฒนาคุณภาพชีวิตให้ดีขึ้น (กระทรวงศึกษาธิการ, 2560) คณิตศาสตร์จึงกลายเป็นวิชาพื้นฐานที่จำเป็นต่อการศึกษาระดับพื้นฐานของนักเรียน

จากการวิเคราะห์ผลการเรียน นักเรียนยังไม่มีความสามารถในการแก้ปัญหาทางคณิตศาสตร์เท่าที่ควร เห็นได้จากผลสัมฤทธิ์ทางการเรียนคณิตศาสตร์ ชั้นมัธยมศึกษาปีที่ 1 โรงเรียนพิจิตรพิทยาคม ปีการศึกษา 2564 พบว่า นักเรียนมีผลสัมฤทธิ์ทางการเรียน เรื่อง อัตราส่วน สัดส่วน และร้อยละ น้อยที่สุดและไม่ผ่านเกณฑ์ร้อยละ 70 ซึ่งเนื้อหาส่วนใหญ่เป็นโจทย์ปัญหาหรือสถานการณ์ต่าง ๆ ที่นักเรียนต้องหาคำตอบ และจากการได้สัมภาษณ์ครูผู้สอนอย่างไม่เป็นทางการ สังเกตการณ์สอน และเข้าสอนในวิชาคณิตศาสตร์เรื่อง อัตราส่วน สัดส่วน และร้อยละ พบว่า ในการเรียนการสอนจะเน้นให้นักเรียนเข้าใจเนื้อหาหลักทางคณิตศาสตร์เท่านั้น จึงทำให้นักเรียนเกิดคำถามว่าเรียนแล้วเอาไปใช้ทำอะไร โดยครูผู้สอนได้อธิบายการนำความรู้ไปใช้ในชีวิตประจำวันบ้างเป็นครั้งคราว ในการทำแบบทดสอบและแบบฝึกหัด นักเรียนมักจะมีปัญหาว่าควรจะใช้ความรู้เรื่องอะไร ซึ่งเป็นตัวบ่งบอกว่านักเรียนยังไม่มีความสามารถในการแก้ปัญหาคณิตศาสตร์เท่าที่ควร อีกทั้งยังพบว่านักเรียนไม่สามารถแก้ปัญหาได้อย่างเป็นขั้นตอน ไม่สามารถใช้วิธีในการแก้ปัญหาได้อย่างเหมาะสม และไม่สามารถนำความรู้ทางคณิตศาสตร์กลับไปแก้ปัญหาในชีวิตจริงได้

จากที่กล่าวมาข้างต้น จะเห็นได้ว่าปัญหาที่เกิดขึ้นมาจากการสอนของครูและการเรียนรู้ของนักเรียน ผู้วิจัยจึงเห็นว่าการจัดกิจกรรมการเรียนรู้โดยใช้บริบทเป็นฐานจะช่วยให้ผู้เรียนได้เรียนรู้จากสถานการณ์ที่มีความใกล้เคียงตัวและยังทำให้นักเรียนเกิดทักษะและสมรรถนะที่จำเป็นในการนำไปใช้ในสถานการณ์อื่นที่ใกล้เคียงกันในชีวิตจริงได้ ซึ่งการจัดการเรียนรู้โดยใช้บริบทเป็นฐาน (Context-Based Learning) เป็นแนวทางหนึ่งที่จะสามารถพัฒนา ความสามารถในการแก้ปัญหาทางคณิตศาสตร์ เนื่องจากการจัดการเรียนรู้โดยใช้บริบทเป็นฐานเป็นการจัดกิจกรรมการเรียนรู้โดยใช้สิ่งแวดล้อมที่อยู่รอบตัวของนักเรียนมาสร้างเป็นบริบทที่ทำให้นักเรียนเกิดการเรียนรู้ และทำให้นักเรียนสามารถนำความรู้ไปใช้แก้ปัญหาในสถานการณ์ที่คล้ายคลึงกันได้ (Darkwah, 2006) สำหรับขั้นตอนการจัดการเรียนรู้โดยใช้บริบทเป็นฐาน ผู้วิจัยได้อ้างอิงตามขั้นตอนการจัดการเรียนรู้โดยใช้

บริบทเป็นฐานตามแนวทางของ Crawford (2001) มีทั้งหมด 5 ขั้นตอน ได้แก่ ขั้นตอนที่ 1 การเชื่อมโยงความสัมพันธ์ (relating) ขั้นตอนที่ 2 การเรียนรู้จากประสบการณ์ (experiencing) ขั้นตอนที่ 3 การนำความรู้ไปใช้ (applying) ขั้นตอนที่ 4 การร่วมมือ (cooperating) และขั้นตอนที่ 5 การถ่ายโอนความรู้ไปยังบริบทอื่น (transferring) ซึ่งนักเรียนจะได้ใช้ความสามารถในการแก้ปัญหาทางคณิตศาสตร์ แก้ปัญหาผ่านบริบทในสถานการณ์ต่าง ๆ ดังงานวิจัยของ ทัดทวัต ปานพุ่ม และชมนาด เชื้อสุวรรณ (2560) เรื่อง ผลของการจัดการเรียนรู้โดยใช้บริบทเป็นฐานร่วมกับการเขียนบันทึกการเรียนรู้เรื่อง อัตราส่วน สัดส่วน และร้อยละ ที่มีต่อผลสัมฤทธิ์ทางการเรียนคณิตศาสตร์และความสุขในการเรียนของนักเรียนระดับประกาศนียบัตรวิชาชีพ ชั้นปีที่ 1 พบว่า ผลสัมฤทธิ์ทางการเรียนคณิตศาสตร์ของนักเรียนที่ได้รับการจัดการเรียนรู้โดยใช้บริบทเป็นฐานร่วมกับการเขียนบันทึกการเรียนรู้สูงกว่าเกณฑ์ร้อยละ 70 อย่างมีนัยสำคัญทางสถิติที่ระดับ .01 โดยมีคะแนนเฉลี่ยร้อยละ 76.76

การเรียนการสอนโดยใช้การจัดการจัดการเรียนรู้อีกเกี่ยวกับการแก้ปัญหาเป็นการฝึกให้นักเรียนมีวิธีการที่ดีในการแก้ปัญหามากกว่าที่จะสอนให้รู้คำตอบของปัญหา โดยพยายามส่งเสริมให้นักเรียนค้นพบรูปแบบหรือวิธีการแก้ปัญหาต่าง ๆ ด้วยตนเอง ดังนั้นการเรียนการสอนเกี่ยวกับการแก้ปัญหานั้นเน้นทักษะกระบวนการคิดของนักเรียน โดยจัดกระบวนการแก้ปัญหาลำดับขั้นตอน (Polya, 1957) การแก้โจทย์ปัญหาของโพลยา มี 4 ขั้นตอนดังนี้ ขั้นที่ 1 การทำความเข้าใจปัญหา (Understanding the Problem) ขั้นที่ 2 การวางแผนการแก้ปัญหา (Devising a Plan) ขั้นที่ 3 การดำเนินการตามแผน (Carrying Out the Plan) และขั้นที่ 4 การตรวจสอบผล (Looking Back) ซึ่งจะทำให้ นักเรียนสามารถแก้ปัญหาอย่างเป็นระบบ เป็นผลให้ผลสัมฤทธิ์ทางการเรียนและนักเรียนมีความสามารถทางคณิตศาสตร์เพิ่มสูงขึ้น ดังงานวิจัยของ พลอยไพริน ศิริพัฒน์ (2562) ได้พัฒนาผลสัมฤทธิ์ทางการเรียนในการแก้โจทย์ปัญหา เรื่อง การประยุกต์ของสมการเชิงเส้นตัวแปรเดียว ของนักเรียนชั้นมัธยมศึกษาปีที่ 2 โดยใช้รูปแบบการแก้โจทย์ปัญหาตามแนวคิดของโพลยา ผลการวิจัย พบว่า 1) ประสิทธิภาพของแผนการจัดการเรียนรู้โดยใช้รูปแบบการแก้โจทย์ปัญหาตามแนวคิดของโพลยา เรื่อง การประยุกต์ของสมการเชิงเส้นตัวแปรเดียวมีประสิทธิภาพ เท่ากับ 83.27/75.90 ซึ่งเป็นไปตามเกณฑ์ 75/75 ที่ตั้งไว้ 2) นักเรียนมีผลสัมฤทธิ์ทางการเรียนหลังเรียนสูงกว่าก่อนเรียน อย่างมีนัยสำคัญทางสถิติที่ระดับ .05

จากเหตุผลข้างต้น ผู้วิจัยจึงเห็นความสำคัญของปัญหาและมีความสนใจที่จะการพัฒนาการจัดการเรียนรู้โดยใช้บริบทเป็นฐานร่วมกับกระบวนการโพลยา เพื่อส่งเสริมความสามารถในการแก้ปัญหาทางคณิตศาสตร์ เรื่อง อัตราส่วน สัดส่วน และร้อยละ

สำหรับนักเรียนชั้นมัธยมศึกษาปีที่ 1. ซึ่งการจัดการเรียนรู้โดยใช้บริบทเป็นฐานจะกำหนดสถานการณ์ปัญหาที่เกิดขึ้นจากบริบท และแก้ปัญหาอย่างเป็นขั้นตอนของกระบวนการโพลยา เพื่อนำไปสู่การพัฒนาความสามารถในการแก้ปัญหาทางคณิตศาสตร์

วัตถุประสงค์การวิจัย

1. เพื่อสร้างและหาประสิทธิภาพการจัดการเรียนรู้โดยใช้บริบทเป็นฐานร่วมกับกระบวนการโพลยา เพื่อส่งเสริมความสามารถในการแก้ปัญหาทางคณิตศาสตร์ เรื่อง อัตราส่วน สัดส่วน และร้อยละ สำหรับนักเรียนชั้นมัธยมศึกษาปีที่ 1 ให้มีประสิทธิภาพตามเกณฑ์ 75/75
2. เพื่อเปรียบเทียบความสามารถในการแก้ปัญหาทางคณิตศาสตร์ เรื่อง อัตราส่วน สัดส่วน และร้อยละ สำหรับนักเรียนชั้นมัธยมศึกษาปีที่ 1 ระหว่างก่อนและหลังเรียน และหลังเรียนกับเกณฑ์ร้อยละ 75 โดยใช้บริบทเป็นฐานร่วมกับกระบวนการโพลยา
3. เพื่อศึกษาความพึงพอใจของนักเรียนที่มีต่อการจัดการเรียนรู้โดยใช้บริบทเป็นฐานร่วมกับกระบวนการโพลยา เพื่อส่งเสริมความสามารถในการแก้ปัญหาทางคณิตศาสตร์ เรื่อง อัตราส่วน สัดส่วน และร้อยละ สำหรับนักเรียนชั้นมัธยมศึกษาปีที่ 1.

วิธีดำเนินการวิจัย

ขั้นตอนที่ 1 การสร้างและหาประสิทธิภาพของการจัดการเรียนรู้โดยใช้บริบทเป็นฐานร่วมกับกระบวนการโพลยา เรื่อง อัตราส่วน สัดส่วน และร้อยละ เพื่อส่งเสริมความสามารถในการแก้ปัญหาทางคณิตศาสตร์ สำหรับนักเรียนชั้นมัธยมศึกษาปีที่ 1 ตัวแปรที่ศึกษา

1. ความเหมาะสมของจัดการเรียนรู้โดยใช้บริบทเป็นฐานร่วมกับกระบวนการโพลยา เพื่อส่งเสริมความสามารถในการแก้ปัญหาทางคณิตศาสตร์ เรื่อง อัตราส่วน สัดส่วน และร้อยละ สำหรับนักเรียนชั้นมัธยมศึกษาปีที่ 1
2. ประสิทธิภาพของจัดการเรียนรู้โดยใช้บริบทเป็นฐานร่วมกับกระบวนการโพลยา เพื่อส่งเสริมความสามารถในการแก้ปัญหาทางคณิตศาสตร์ เรื่อง อัตราส่วน สัดส่วน และร้อยละ สำหรับนักเรียนชั้นมัธยมศึกษาปีที่ 1

วิธีเก็บรวบรวมข้อมูล

1. การเก็บข้อมูลเกี่ยวกับการประเมินความเหมาะสมของการจัดการเรียนรู้โดยใช้บริบทเป็นฐานร่วมกับกระบวนการโพลยา เพื่อส่งเสริมความสามารถในการแก้ปัญหาทางคณิตศาสตร์ เรื่อง อัตราส่วน สัดส่วน และร้อยละ สำหรับนักเรียนชั้นมัธยมศึกษาปีที่ 1 โดยผู้เชี่ยวชาญ ดำเนินการดังนี้

1.1 น้ดหมายผู้เช้ียวชาญในการประเมินการจัดการเร่ียนรู้โดยใช้บริบทเป็นฐานร่วมกับกระบวนการโพลยา

1.2 ส่งแผนและแบบประเมินการจัดการเร่ียนรู้โดยใช้บริบทเป็นฐานร่วมกับกระบวนการโพลยา เพื่อส่งเสริมความสามารถในการแก้ปัญหาทางคณิตศาสตร์ เรื่อง อัตราส่วน ส้ดส่วน และร้อยละ สำหรับนักเรียนชั้นมัธยมศึกษาปีที่ 1 ให้ผู้เช้ียวชาญ

1.3 รับแผนและแบบประเมินการจัดการเร่ียนรู้โดยใช้บริบทเป็นฐานร่วมกับกระบวนการโพลยา เพื่อส่งเสริมความสามารถในการแก้ปัญหาทางคณิตศาสตร์ เรื่อง อัตราส่วน ส้ดส่วน และร้อยละ สำหรับชั้นมัธยมศึกษาปีที่ 1 จากผู้เช้ียวชาญ

2. การเก็บข้อมูลเกี่ยวกับการตรวจสอบประสิทธิภพของการจัดการเร่ียนรู้โดยใช้บริบทเป็นฐานร่วมกับกระบวนการโพลยา เพื่อตรวจสอบประสิทธิภพแบบเดี่ยว (1:1) ตรวจสอบประสิทธิภพแบบกลุ่ม (1:10) และตรวจสอบประสิทธิภพภาคสนาม (1:100) (ชัยยงค์ พรหมวงศ์, 2556) การตรวจสอบประสิทธิภพแบบเดี่ยว เพื่อตรวจสอบความเหมาะสมด้านภาษา เนื้อหา และด้านเวลา ส่วนการตรวจสอบประสิทธิภพแบบกลุ่ม และตรวจสอบประสิทธิภพภาคสนาม เพื่อตรวจสอบของการจัดการเร่ียนรู้โดยเทียบกับเกณฑ์ 75/75 จากการทำใบงานระหว่างเร่ียนเพื่อวิเคราะห์หาค่าประสิทธิภพของกระบวนการเร่ียนรู้ (E1) และการทดสอบหลังเร่ียนเพื่อวิเคราะห์หาค่าประสิทธิภพของผลลัพธ์ (E2)

เครื่องมือที่ใช้ในการเก็บรวบรวมข้อมูล

1. การจัดการเร่ียนรู้โดยใช้บริบทเป็นฐานร่วมกับกระบวนการโพลยา เพื่อส่งเสริมความสามารถในการแก้ปัญหาทางคณิตศาสตร์ เรื่อง อัตราส่วน ส้ดส่วน และร้อยละ สำหรับนักเรียนชั้นมัธยมศึกษาปีที่ 1

2. แบบประเมินความเหมาะสมของการจัดการเร่ียนรู้โดยใช้บริบทเป็นฐานร่วมกับกระบวนการโพลยา เพื่อส่งเสริมความสามารถในการแก้ปัญหาทางคณิตศาสตร์ เรื่อง อัตราส่วน ส้ดส่วน และร้อยละ สำหรับนักเรียนชั้นมัธยมศึกษาปีที่ 1 เพื่อสอบถามความคิดเห็นของผู้เช้ียวชาญมีลักษณะเป็นมาตราส่วนประมาณค่า 5 ระดับ

3. แบบทดสอบวัดความสามารถในการแก้ปัญหาทางคณิตศาสตร์ เรื่อง อัตราส่วน ส้ดส่วน และร้อยละ

วิธีการวิเคราะห์ข้อมูล

1. การประเมินความเหมาะสมของการจัดการเร่ียนรู้โดยใช้บริบทเป็นฐานร่วมกับกระบวนการโพลยา เพื่อส่งเสริมความสามารถในการแก้ปัญหาทางคณิตศาสตร์ เรื่อง อัตราส่วน ส้ดส่วน และร้อยละ สำหรับนักเรียนชั้นมัธยมศึกษาปีที่ 1 โดยใช้ค่าเฉลี่ย (\bar{X}) และส่วนเบ้ียงเบนมาตรฐาน (S.D.) โดยหาค่าเฉลี่ยและค่าเบ้ียงเบนมาตรฐานในแต่ละด้าน แล้วแปลผลของค่าเป็นระดับความเหมาะสมโดยใช้เกณฑ์ของลิเคิร์ต (Likert Scale) มี

ค่าเฉลี่ยตั้งแต่ 3.50 ขึ้นไปและค่าเบี่ยงเบนมาตรฐานน้อยกว่า 1.00 จึงถือว่าการจัดการเรียนรู้มีความเหมาะสม

2. การตรวจสอบประสิทธิภาพของการจัดการเรียนรู้โดยใช้บริบทเป็นฐานร่วมกับกระบวนการโพลยา จากการตรวจสอบประสิทธิภาพแบบเดี่ยว (1:1) การตรวจสอบประสิทธิภาพแบบกลุ่ม (1:10) และการตรวจสอบประสิทธิภาพภาคสนาม (1:100) (ชัยยงค์ พรหมวงศ์, 2556)

ขั้นตอนที่ 2 การเปรียบเทียบความสามารถในการแก้ปัญหาทางคณิตศาสตร์ เรื่อง อัตราส่วน สัดส่วน และร้อยละ สำหรับนักเรียนชั้นมัธยมศึกษาปีที่ 1 ระหว่างก่อนและหลังเรียน และหลังเรียนกับเกณฑ์ร้อยละ 75 โดยใช้บริบทเป็นฐานร่วมกับกระบวนการโพลยา

แหล่งข้อมูล

นักเรียนชั้นมัธยมศึกษาปีที่ 1 ห้อง 1 โรงเรียนพิจิตรพิทยาคม ปีการศึกษา 2565 จำนวน 42 คน

ตัวแปรที่ศึกษา

ตัวแปรต้น คือ การจัดการเรียนรู้โดยใช้บริบทเป็นฐานร่วมกับกระบวนการโพลยา

ตัวแปรตาม คือ ความสามารถในการแก้ปัญหาทางคณิตศาสตร์ เรื่อง อัตราส่วน สัดส่วน และร้อยละ สำหรับนักเรียนชั้นมัธยมศึกษาปีที่ 1

วิธีเก็บรวบรวมข้อมูล

1. ทดสอบก่อนเรียนโดยใช้แบบทดสอบวัดความสามารถในการแก้ปัญหาทางคณิตศาสตร์ เรื่อง อัตราส่วน สัดส่วน และร้อยละ
2. จัดการเรียนรู้โดยใช้บริบทเป็นฐานร่วมกับกระบวนการโพลยา
3. ทดสอบหลังเรียนโดยใช้แบบทดสอบวัดความสามารถในการแก้ปัญหาทางคณิตศาสตร์ เรื่อง อัตราส่วน สัดส่วน และร้อยละ

เครื่องมือที่ใช้ในการเก็บรวบรวมข้อมูล

1. การจัดการเรียนรู้โดยใช้บริบทเป็นฐานร่วมกับกระบวนการโพลยา จำนวน 3 แผน 9 ชั่วโมง
2. แบบทดสอบวัดความสามารถในการแก้ปัญหาทางคณิตศาสตร์ เรื่อง อัตราส่วน สัดส่วน และร้อยละ

วิธีการวิเคราะห์ข้อมูล

1. เปรียบเทียบความสามารถในการแก้ปัญหาทางคณิตศาสตร์ เรื่อง อัตราส่วน สัดส่วน และร้อยละ สำหรับนักเรียนชั้นมัธยมศึกษาปีที่ 1 ระหว่างก่อนและหลัง

เรียนโดยใช้บริบทเป็นฐานร่วมกับกระบวนการโพลยา ด้วยสถิติทดสอบที่แบบไม่อิสระ (t - test Dependent)

2. เปรียบเทียบความสามารถในการแก้ปัญหาทางคณิตศาสตร์ เรื่อง อัตราส่วน สัดส่วน และร้อยละ สำหรับนักเรียนชั้นมัธยมศึกษาปีที่ 1 โดยใช้บริบทเป็นฐานร่วมกับกระบวนการโพลยา หลังเรียนกับเกณฑ์ร้อยละ 75 ด้วยสถิติทดสอบที่แบบกลุ่มเดียว (t - test for one sample)

ขั้นตอนที่ 3 การศึกษาความพึงพอใจของนักเรียนที่มีต่อการจัดการเรียนรู้โดยใช้บริบทเป็นฐานร่วมกับกระบวนการโพลยา เพื่อส่งเสริมความสามารถในการแก้ปัญหาทางคณิตศาสตร์ เรื่อง อัตราส่วน สัดส่วน และร้อยละ สำหรับนักเรียนชั้นมัธยมศึกษาปีที่ 1

แหล่งข้อมูล

กลุ่มตัวอย่าง ได้แก่ นักเรียนชั้นมัธยมศึกษาปีที่ 1 ห้อง 1 โรงเรียนพิจิตรพิทยาคม ปีการศึกษา 2565 จำนวน 42 คน

วิธีเก็บรวบรวมข้อมูล

1. แจกแบบสอบถามความพึงพอใจของนักเรียนที่มีต่อการจัดการเรียนรู้โดยใช้บริบทเป็นฐานร่วมกับกระบวนการโพลยา เพื่อส่งเสริมความสามารถในการแก้ปัญหาทางคณิตศาสตร์ เรื่อง อัตราส่วน สัดส่วน และร้อยละ สำหรับนักเรียนชั้นมัธยมศึกษาปีที่ 1

2. นำแบบสอบถามความพึงพอใจของนักเรียนที่มีต่อการจัดการเรียนรู้โดยใช้บริบทเป็นฐานร่วมกับกระบวนการโพลยา เพื่อส่งเสริมความสามารถในการแก้ปัญหาทางคณิตศาสตร์ เรื่อง อัตราส่วน สัดส่วน และร้อยละ สำหรับนักเรียนชั้นมัธยมศึกษาปีที่ 1 มาตรวจนับคะแนนเพื่อทำการวิเคราะห์ข้อมูล

เครื่องมือที่ใช้ในการเก็บรวบรวมข้อมูล

แบบประเมินความพึงพอใจของการจัดการเรียนรู้โดยใช้บริบทเป็นฐานร่วมกับกระบวนการโพลยา เพื่อส่งเสริมความสามารถในการแก้ปัญหาทางคณิตศาสตร์ เรื่อง อัตราส่วน สัดส่วน และร้อยละ สำหรับนักเรียนชั้นมัธยมศึกษาปีที่ 1

วิธีการวิเคราะห์ข้อมูล

การประเมินความพึงพอใจของนักเรียนที่มีต่อการจัดการเรียนรู้โดยใช้บริบทเป็นฐานร่วมกับกระบวนการโพลยา เพื่อส่งเสริมความสามารถในการแก้ปัญหาทางคณิตศาสตร์ เรื่อง อัตราส่วน สัดส่วน และร้อยละ สำหรับนักเรียนชั้นมัธยมศึกษาปีที่ 1 โดยใช้ค่าเฉลี่ย (\bar{X}) และส่วนเบี่ยงเบนมาตรฐาน (S.D.).

ผลการวิจัย

1. ผลการสร้างการจัดการเรียนรู้โดยใช้บริบทเป็นฐานร่วมกับกระบวนการโพลยา เรื่อง อัตราส่วน สัดส่วน และร้อยละ สำหรับนักเรียนชั้นมัธยมศึกษาปีที่ 1 ที่ผู้วิจัยสร้างขึ้น โดยในแต่ละการจัดการเรียนรู้ ประกอบด้วย 5 ขั้นตอน ดังนี้ ขั้นที่ 1 การเชื่อมโยงความสัมพันธ์ (Relation) ขั้นที่ 2 การเรียนรู้จากประสบการณ์ (Experiencing) ขั้นที่ 3 การนำความรู้ไปใช้ (Applying) นักเรียนจะได้ฝึกแก้ปัญหาโดยใช้กระบวนการโพลยา โดยมีขั้นตอนดังนี้ ขั้นทำความเข้าใจปัญหา ขั้นวางแผนการแก้ปัญหา ขั้นดำเนินการแก้ปัญหา และขั้นตรวจสอบ ขั้นที่ 4 การร่วมมือ (Cooperating) และขั้นที่ 5 การถ่ายโอนความรู้ไปยังบริบทอื่น (Transferring) โดยผู้วิจัยสร้างขึ้นจำนวน 9 ชั่วโมง 3 แผนการจัดการเรียนรู้ โดยการจัดการเรียนรู้ที่ 1 จำนวน 3 ชั่วโมง เป็นเรื่อง อัตราส่วนจากปุ๋ยอินทรีย์ การจัดการเรียนรู้ที่ 2 จำนวน 3 ชั่วโมง เรื่อง สัดส่วนของผลิตภัณฑ์ในชุมชน การจัดการเรียนรู้ที่ 3 จำนวน 3 ชั่วโมง เรื่อง ร้อยละของสินค้าในชุมชน ซึ่งการทดสอบก่อนเรียนและหลังเรียน เป็นการสอบนอกเวลาการจัดการเรียนรู้

ผลการตรวจสอบคุณภาพด้านความเหมาะสมของการจัดการเรียนรู้โดยใช้บริบทเป็นฐานร่วมกับกระบวนการโพลยา เรื่อง อัตราส่วน สัดส่วน และร้อยละ สำหรับนักเรียนชั้นมัธยมศึกษาปีที่ 1 ตามความคิดเห็นของผู้เชี่ยวชาญ จำนวน 3 คน มีความคิดเห็นว่าการจัดการเรียนรู้โดยใช้บริบทเป็นฐานร่วมกับกระบวนการโพลยา เรื่อง อัตราส่วน สัดส่วน และร้อยละ สำหรับนักเรียนชั้นมัธยมศึกษาปีที่ 1 ทั้ง 3 การจัดการเรียนรู้ มีความเหมาะสมในระดับมากที่สุด

ผลการตรวจสอบความเหมาะสมด้านภาษา เนื้อหา และด้านเวลาที่ใช้ในการจัดการเรียนรู้โดยใช้บริบทเป็นฐานร่วมกับกระบวนการโพลยา พบว่าในการจัดการเรียนรู้ มีคำชี้แจงในใบงานที่ใช้คำซ้ำซ้อนกันทำให้นักเรียนสับสน ยังมีข้อความบางข้อความที่พิมพ์ผิด และมีบรรทัดที่ขีดเกินไปไม่พอนักเรียนเขียน เวลาที่ใช้ในการทำแบบฝึกหัดไม่เพียงพอ ผู้วิจัยได้ปรับปรุงโดยการเขียนอธิบายคำชี้แจงใหม่ให้มีความชัดเจนและเข้าใจง่ายขึ้น แก้ไขข้อความที่พิมพ์ผิดให้ถูกต้องและปรับเวลาให้เหมาะสมกับการทำกิจกรรม และผลการตรวจสอบประสิทธิภาพของการจัดการเรียนรู้โดยใช้บริบทเป็นฐานร่วมกับกระบวนการโพลยา เรื่อง อัตราส่วน สัดส่วน และร้อยละ สำหรับนักเรียนชั้นมัธยมศึกษาปีที่ 1 แบบกลุ่มและภาคสนาม มีประสิทธิภาพเท่ากับ 75.03/75.56 และ 75.16/76.11 ตามลำดับ

2. ผลการจัดการเรียนรู้โดยใช้บริบทเป็นฐานร่วมกับกระบวนการโพลยา เรื่อง อัตราส่วน สัดส่วน และร้อยละ สำหรับนักเรียนชั้นมัธยมศึกษาปีที่ 1 โดยเปรียบเทียบความสามารถในการแก้ปัญหาทางคณิตศาสตร์ ของนักเรียนกลุ่มตัวอย่างที่เรียนโดยใช้การ

จัดการเรียนรู้โดยใช้บริบทเป็นฐานร่วมกับกระบวนการโพลยา พบว่านักเรียนที่เรียนด้วยการจัดการเรียนรู้โดยใช้บริบทเป็นฐานร่วมกับกระบวนการโพลยา มีทักษะในการแก้โจทย์ปัญหาทางคณิตศาสตร์ หลังเรียนสูงกว่าก่อนเรียนอย่างมีนัยสำคัญทางสถิติที่ระดับ .05 และมีความสามารถในการแก้โจทย์ปัญหาหลังเรียนสูงกว่าเกณฑ์ร้อยละ 75 อย่างมีนัยสำคัญทางสถิติที่ระดับ .05

3. การศึกษาความพึงพอใจของนักเรียนที่มีต่อการจัดการเรียนรู้โดยใช้บริบทเป็นฐานร่วมกับกระบวนการโพลยา เพื่อส่งเสริมความสามารถในการแก้ปัญหาทางคณิตศาสตร์ เรื่อง อัตราส่วน สัดส่วน และร้อยละ สำหรับนักเรียนชั้นมัธยมศึกษาปีที่ 1 พบว่า ในภาพรวมนักเรียนมีความพึงพอใจในระดับมากที่สุด มีค่าเฉลี่ยเท่ากับ 4.57 มีค่าเบี่ยงเบนมาตรฐานเท่ากับ 0.64 เมื่อพิจารณาเป็นด้าน พบว่า ด้านกระบวนการ มีความพึงพอใจระดับมากที่สุด มีค่าเฉลี่ยเท่ากับ 4.63 มีค่าเบี่ยงเบนมาตรฐานเท่ากับ 0.60 ด้านผลผลิต มีความพึงพอใจระดับมากที่สุด มีค่าเฉลี่ยเท่ากับ 4.52 มีค่าเบี่ยงเบนมาตรฐานเท่ากับ 0.80 และด้านปัจจัยนำเข้ามีความพึงพอใจระดับมาก มีค่าเฉลี่ยเท่ากับ 4.48 มีค่าเบี่ยงเบนมาตรฐานเท่ากับ 0.52

อภิปรายผลการวิจัย

1. ผลการสร้างและหาประสิทธิภาพการจัดการเรียนรู้โดยใช้บริบทเป็นฐานร่วมกับกระบวนการโพลยา เพื่อส่งเสริมความสามารถในการแก้ปัญหาทางคณิตศาสตร์ เรื่อง อัตราส่วน สัดส่วน และร้อยละ สำหรับนักเรียนชั้นมัธยมศึกษาปีที่ 1 พบว่า มีความเหมาะสมอยู่ในระดับมากที่สุด ทั้งนี้เป็นเพราะผู้วิจัยได้สร้างขึ้นตามขั้นตอน จากการศึกษาหลักสูตร ตัวชี้วัด เนื้อหาวิชาคณิตศาสตร์ แล้วดำเนินการสร้างอย่างมีระบบ โดยผ่านการตรวจ และแก้ไขตามคำแนะนำของผู้เชี่ยวชาญ ตรวจสอบความถูกต้อง ความเหมาะสมทางด้านภาษา เวลาที่ใช้ของการจัดการเรียนรู้โดยใช้บริบทเป็นฐานร่วมกับกระบวนการโพลยา กับนักเรียน 3 คน เพื่อ แล้วนำข้อบกพร่องมาปรับปรุงแก้ไข หาประสิทธิภาพการจัดการเรียนรู้โดยใช้บริบทเป็นฐานร่วมกับกระบวนการโพลยา ที่ผู้วิจัยสร้างขึ้นทั้ง 3 แผนการจัดการเรียนรู้ นำไปทดลองใช้กับนักเรียนจำนวน 9 คน ซึ่งมีผลสัมฤทธิ์ทางการเรียนดี ปานกลาง อ่อน ระดับละ 3 คน พบว่า การจัดการเรียนรู้โดยใช้บริบทเป็นฐานร่วมกับกระบวนการโพลยาที่ผู้วิจัยสร้างขึ้นมีประสิทธิภาพของกระบวนการเท่ากับ 75.03 เมื่อพิจารณาพบว่า ใบงานที่ 1, 2, 3, 4, 5, 6, 7, 8 และ 9 มีประสิทธิภาพกระบวนการเท่ากับ 82.22, 68.33, 73.33, 72.22, 75.83, 76.94, 74.17, 77.50 และ 74.72 ตามลำดับ มีประสิทธิภาพผลลัพธ์เท่ากับ 75.56 แสดงว่าการจัดการเรียนรู้มีประสิทธิภาพ 75.03/75.56 ทั้งนี้อาจเป็นเพราะกิจกรรมได้รับการปรับปรุง แก้ไข เนื้อหาจากการประเมินประสิทธิภาพ

แบบเดี่ยวและจากผู้เชี่ยวชาญมาก่อนแล้ว จากนั้นหาประสิทธิภาพแบบภาคสนาม ทดลองกับนักเรียนชั้นมัธยมศึกษาปีที่ 1 ห้อง 4 ทั้งชั้นเรียน จำนวน 42 คน พบว่าการจัดการเรียนรู้โดยใช้บริบทเป็นฐานร่วมกับกระบวนการโพลยามีประสิทธิภาพกระบวนการเท่ากับ 75.16 เมื่อพิจารณาพบว่า ใบงาน 1, 2, 3, 4, 5, 6, 7, 8 และ 9 มีประสิทธิภาพกระบวนการเท่ากับ 77.14, 72.86, 71.55, 70.12, 77.74, 72.14, 77.44, 79.40 และ 78.04 ตามลำดับ มีประสิทธิภาพผลลัพธ์เท่ากับ 76.11 แสดงว่าการจัดการเรียนรู้มีประสิทธิภาพเท่ากับ 75.16/76.11 ทั้งนี้เป็นเพราะผู้วิจัยได้ดำเนินการสร้างการจัดการเรียนรู้โดยใช้บริบทเป็นฐานร่วมกับกระบวนการโพลยา อย่างมีหลักเกณฑ์และขั้นตอน และได้ศึกษาดำเนินการและข้อมูลก่อนลงมือสร้าง อีกทั้งการจัดการเรียนรู้โดยใช้บริบทเป็นฐานร่วมกับกระบวนการโพลยาที่สร้างขึ้น ผู้วิจัยได้ปรับปรุงแก้ไขข้อบกพร่องตามคำแนะนำของผู้เชี่ยวชาญ และที่ได้ไปทดสอบประสิทธิภาพแบบเดี่ยวและแบบกลุ่ม จึงทำให้การจัดการเรียนรู้โดยใช้บริบทเป็นฐานร่วมกับกระบวนการโพลยาที่ผู้วิจัยสร้างขึ้นมีประสิทธิภาพตามเกณฑ์ ซึ่งสอดคล้องกับงานวิจัยของ พลอยไพริน ศิริพัฒน์ (2562) ได้พัฒนาผลสัมฤทธิ์ทางการเรียนในการแก้โจทย์ปัญหา เรื่อง การประยุกต์ของสมการเชิงเส้นตัวแปรเดียว ของนักเรียนชั้นมัธยมศึกษาปีที่ 2 โดยใช้รูปแบบการแก้โจทย์ปัญหาตามแนวคิดของโพลยา พบว่า ประสิทธิภาพของแผนการจัดการเรียนรู้โดยใช้รูปแบบการแก้โจทย์ปัญหาตามแนวคิดของโพลยา เรื่อง การประยุกต์ของสมการเชิงเส้นตัวแปรเดียว มีประสิทธิภาพเท่ากับ 83.27/75.90 ซึ่งเป็นไปตามเกณฑ์ 75/75 ที่ตั้งไว้

2. ผลการเปรียบเทียบความสามารถในการแก้ปัญหาทางคณิตศาสตร์ เรื่อง อัตราส่วน สัดส่วน และร้อยละ สำหรับนักเรียนชั้นมัธยมศึกษาปีที่ 1 ระหว่างก่อนและหลังเรียนโดยใช้บริบทเป็นฐานร่วมกับกระบวนการโพลยา เมื่อนำไปทดลองใช้กับกลุ่มตัวอย่าง 42 คน พบว่า นักเรียนมีความสามารถในการแก้ปัญหาทางคณิตศาสตร์ เรื่อง อัตราส่วน สัดส่วน และร้อยละ หลังเรียนสูงกว่าก่อนเรียนอย่างมีนัยสำคัญทางสถิติที่ระดับ .05 ซึ่งผลการศึกษาเป็นไปตามสมมุติฐานที่ตั้งไว้ ทั้งนี้เนื่องมาจากผู้วิจัยได้สร้างการจัดการเรียนรู้โดยใช้บริบทเป็นฐานร่วมกับกระบวนการโพลยาโดยมีขั้นตอนการจัดการเรียนรู้ 5 ขั้นตอน ดังนี้ ขั้นที่ 1 การเชื่อมโยงความสัมพันธ์ (Relation) ขั้นที่ 2 การเรียนรู้จากประสบการณ์ (Experiencing) ขั้นที่ 3 การนำความรู้ไปใช้ (Applying) นักเรียนจะได้ฝึกแก้ปัญหาโดยใช้กระบวนการโพลยา โดยมีขั้นตอนดังนี้ ขั้นทำความเข้าใจปัญหา ขั้นวางแผนการแก้ปัญหา ขั้นดำเนินการแก้ปัญหา และขั้นตรวจสอบ ขั้นที่ 4 การร่วมมือ (Cooperating) และขั้นที่ 5 การถ่ายโอนความรู้ไปยังบริบทอื่น (Transferring) ซึ่งการจัดการเรียนรู้โดยใช้บริบทเป็นฐานร่วมกับกระบวนการโพลยา มีการเชื่อมโยงความรู้ของบริบทในท้องถิ่นในชุมชนของนักเรียนมาเชื่อมโยงกับความรู้กับเรื่องอัตราส่วน สัดส่วน และร้อยละ และมีวิทยาการจาก

คนในชุมชนที่มีความชำนาญมาให้ความรู้กับนักเรียน นักเรียนจะได้ศึกษาความรู้จากใบความรู้โดยครูจะยกตัวอย่างที่เกี่ยวข้องกับบริบทในท้องถิ่นในชุมชนของนักเรียน นักเรียนจะได้ฝึกการแก้ปัญหาที่เกี่ยวข้องกับบริบทในท้องถิ่นในชุมชนของนักเรียนโดยจัดเป็นกิจกรรมกลุ่ม โดยจะใช้กระบวนการโพลยาช่วยในการแก้ปัญหา โดยครูจะกำหนดปัญหาให้นักเรียนวิเคราะห์โจทย์ ว่าโจทย์กำหนดอะไรมาให้ และโจทย์ถามว่าอะไร นักเรียนวางแผนการแก้ปัญหา โดยเลือกวิธีแก้ปัญหา กำหนดตัวแปร เขียนสัดส่วน นักเรียนดำเนินการแก้ปัญหา โดยแสดงวิธีทำหรือคำนวณเพื่อให้ได้คำตอบ และตรวจสอบความสมเหตุสมผลของคำตอบ โดยนักเรียนแลกเปลี่ยนความคิดเห็นภายในกลุ่ม และร่วมกันอภิปรายเชื่อมโยงเกี่ยวกับการประยุกต์ในสถานการณ์อื่น ทำให้นักเรียนเกิดความสามารถในการปัญหาทางคณิตศาสตร์ ซึ่งสอดคล้องกับงานวิจัยของ คณิตสร พานิช (2563) ได้ทำงานวิจัยเรื่อง การพัฒนาความสามารถในการแก้ปัญหาทางคณิตศาสตร์ โดยใช้กระบวนการแก้ปัญหาของโพลยา เรื่อง ร้อยละและอัตราส่วน สำหรับนักเรียนชั้นประถมศึกษาปีที่ 6 พบว่า ความสามารถในการแก้โจทย์ปัญหาทางคณิตศาสตร์หลังเรียนสูงกว่าก่อนเรียนด้วยการใช้กระบวนการแก้ปัญหาของโพลยา เรื่อง ร้อยละและอัตราส่วน สำหรับนักเรียนชั้นประถมศึกษาปีที่ 6 อย่างมีนัยสำคัญทางสถิติที่ระดับ .05

และผลการเปรียบเทียบความสามารถในการปัญหาทางคณิตศาสตร์ เรื่อง อัตราส่วน สัดส่วน และร้อยละ สำหรับนักเรียนชั้นมัธยมศึกษาปีที่ 1 โดยใช้บริบทเป็นฐานร่วมกับกระบวนการโพลยา หลังเรียนกับเกณฑ์ร้อยละ 75 เมื่อนำไปทดลองใช้กับกลุ่มตัวอย่าง 42 คน พบว่า นักเรียนมีความสามารถในการปัญหาทางคณิตศาสตร์ เรื่อง อัตราส่วน สัดส่วน และร้อยละสูงกว่าเกณฑ์อย่างมีนัยสำคัญทางสถิติที่ระดับ .05 ทั้งนี้เนื่องมาจากการเริ่มแก้ปัญหามาจากบริบทหรือปัญหาที่อยู่ในชุมชนซึ่งนักเรียนมีความคุ้นเคยและเป็นเรื่องใกล้ตัวของนักเรียนก่อนนำไปสู่การแก้ปัญหานั้น นักเรียนได้คิดแก้ปัญหายังเป็นระบบตามกระบวนการของโพลยา ทำให้นักเรียนเกิดความสามารถในการปัญหาทางคณิตศาสตร์ ซึ่งสอดคล้องกับงานวิจัยของ วิทวัส หมูคำ (2560) ได้ทำงานวิจัยเรื่อง การพัฒนาความสามารถในการแก้ปัญหาทางคณิตศาสตร์ เรื่อง การประยุกต์ของสมการเชิงเส้นตัวแปรเดียว ของนักเรียนชั้นมัธยมศึกษาปีที่ 2 โดยใช้วิธีการแก้โจทย์ปัญหาของโพลยา โรงเรียนบ้านตาก“ประชาวิทยาการ” มีความสามารถในการแก้ปัญหาทางคณิตศาสตร์หลังการเรียนการสอนโดยใช้เทคนิคการสอนโดยใช้วิธีการแก้โจทย์ปัญหาของโพลยาสูงกว่าเกณฑ์ อย่างมีนัยสำคัญทางสถิติที่ระดับ .05

4. ผลการศึกษาความพึงพอใจของนักเรียนที่มีต่อการจัดการเรียนรู้โดยใช้บริบทเป็นฐานร่วมกับกระบวนการโพลยา เพื่อส่งเสริมความสามารถในการแก้ปัญหาทางคณิตศาสตร์ เรื่อง อัตราส่วน สัดส่วน และร้อยละ เมื่อพิจารณาเป็นด้าน พบว่า ด้าน

กระบวนการมีความพึงพอใจระดับมากที่สุด ด้านผลผลิต มีความพึงพอใจระดับมากที่สุด และด้านปัจจัยนำเข้ามีความพึงพอใจระดับมาก ด้านนำความรู้ไปประยุกต์ใช้ใน ชีวิตประจำวัน นักเรียนบางคนที่เข้าใจวิธีการใช้ความรู้ในการแก้ปัญหา แต่นักเรียนแต่ละ คนไม่ได้เจอปัญหาบ่อยในชีวิตประจำวัน และไม่ได้เจอปัญหาเหมือนกันในชีวิตจริง ดังนั้น การจัดสถานการณ์ปัญหาและเชื่อมโยงไปสู่ชีวิตประจำวันของนักเรียนจึงจะช่วยกระตุ้น ความสนใจให้นักเรียนสามารถฝึกฝนการแก้ปัญหาได้ การจัดการเรียนรู้โดยใช้ขั้นตอนของ บริบทเป็นฐานและนำกระบวนการโพลยาเข้ามาใช้แก้ปัญหายังเป็นขั้นตอน จะช่วยให้ นักเรียนแก้ปัญหายังเป็นระบบ นักเรียนแต่ละคนต้องการเวลาในการทำความเข้าใจไม่ เท่ากัน กิจกรรมกลุ่มจะช่วยให้นักเรียนแลกเปลี่ยนเรียนรู้ แสดงความคิดเห็น รับฟังความ คิดเห็นคนอื่น และช่วยกระตุ้นให้นักเรียนอยากรู้อยากเรียน และการใช้สื่อ วัสดุที่อยู่ใน ห้องเรียนจะช่วยให้นักเรียนเข้าใจได้ดีขึ้น ในภาพรวมนักเรียนมีความพึงพอใจในระดับมาก ที่สุด ซึ่งสอดคล้องกับงานวิจัยของ พลอยไพริน ศิริพัฒน์ (2562) ได้ทำวิจัยเรื่อง การพัฒนา ผลสัมฤทธิ์ทางการเรียนในการแก้โจทย์ปัญหา เรื่อง การประยุกต์ของสมการเชิงเส้นตัวแปร เดียว ของนักเรียนชั้นมัธยมศึกษาปีที่ 2 โดยใช้รูปแบบการแก้โจทย์ปัญหาตามแนวคิดของ โพลยา โดยการจัดการเรียนรู้จากการพัฒนาแผนจัดการเรียนรู้โดยใช้รูปแบบการแก้โจทย์ ปัญหาตามแนวคิดของโพลยา เรื่อง การประยุกต์ของสมการเชิงเส้นตัวแปรเดียว ของ นักเรียนชั้นมัธยมศึกษาปีที่ 2 พบว่า นักเรียนมีความพึงพอใจอยู่ในระดับมากที่สุด

องค์ความรู้

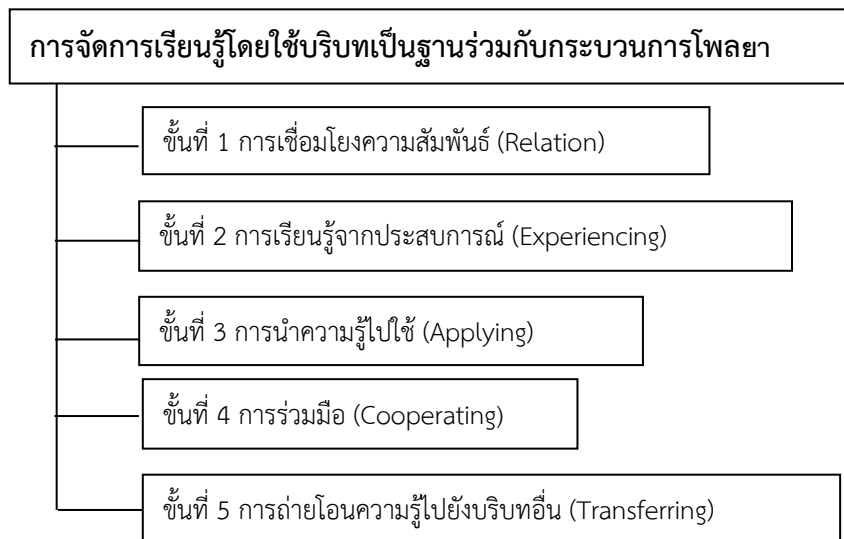

ภาพที่ 1 องค์ความรู้จากการวิจัย

การจัดการเรียนรู้โดยใช้บริบทเป็นฐานร่วมกับกระบวนการโพลยา ที่ผู้วิจัยสร้างขึ้น ประกอบด้วย 5 ขั้นตอน ดังนี้ ขั้นที่ 1 การเชื่อมโยงความสัมพันธ์ (Relation) ขั้นที่ 2 การเรียนรู้จากประสบการณ์ (Experiencing) ขั้นที่ 3 การนำความรู้ไปใช้ (Applying) นักเรียนจะได้ฝึกแก้ปัญหาโดยใช้กระบวนการโพลยา โดยมีขั้นตอนดังนี้ ขั้นทำความเข้าใจปัญหา ขั้นวางแผนการแก้ปัญหา ขั้นดำเนินการแก้ปัญหา และขั้นตรวจสอบ ขั้นที่ 4 การร่วมมือ (Cooperating) และขั้นที่ 5 การถ่ายโอนความรู้ไปยังบริบทอื่น (Transferring)

ข้อเสนอแนะ

ข้อเสนอแนะในการนำผลการวิจัยไปใช้ประโยชน์

1. ผลจากการวิจัยวัตถุประสงค์ที่ 1 พบว่า การจัดการเรียนรู้มีความเหมาะสมอยู่ในระดับมากที่สุด และมีประสิทธิภาพตามเกณฑ์ 75/75 ดังนั้นหน่วยงานที่เกี่ยวข้องควรดำเนินการ จัดบริบทที่เอื้อต่อการเรียนรู้และฝึกให้นักเรียนได้ใช้กระบวนการโพลยาในการแก้ปัญหา เพื่อให้นักเรียนสามารถนำมาใช้ได้รวดเร็วขึ้น
2. ผลจากการวิจัยวัตถุประสงค์ที่ 2 พบว่า ผลการเรียนรู้หลังเรียนของนักเรียนสูงกว่าก่อนเรียน และสูงกว่าเกณฑ์ร้อยละ 75 ดังนั้นหน่วยงานที่เกี่ยวข้องควรดำเนินการ ดังนี้ สนับสนุนให้นักเรียนได้เรียนรู้จากบริบทในชุมชน สามารถศึกษาแหล่งเรียนรู้ในชุมชน ได้สัมผัสประสบการณ์และปัญหาที่หลากหลายในชุมชน เพื่อนำมาสู่การแก้ปัญหาย่างเป็นระบบ
3. ผลจากการวิจัยวัตถุประสงค์ที่ 3 พบว่า นักเรียนมีความพึงพอใจในระดับมากที่สุด ดังนั้นหน่วยงานที่เกี่ยวข้องควรดำเนินการ ดังนี้ สนับสนุนเทคโนโลยีสำหรับการศึกษาดูแลจัดการเรียนรู้ที่หลากหลาย เพื่อกระตุ้นความให้นักเรียนสนใจในการเรียนรู้

ข้อเสนอแนะในการวิจัยครั้งต่อไป

1. ควรดำเนินการศึกษาเปรียบเทียบความสามารถในการแก้ปัญหาทางคณิตศาสตร์ เรื่อง อัตราส่วน สัดส่วน และร้อยละ กับนวัตกรรมการสอนประเภทอื่น
2. พัฒนาทักษะและกระบวนการทางคณิตศาสตร์อื่น ๆ จากการจัดการเรียนรู้โดยใช้บริบทเป็นฐานร่วมกับกระบวนการโพลยา เช่น ทักษะการเชื่อมโยงทางคณิตศาสตร์ ความสามารถในการแก้ปัญหาย่างสร้างสรรค์ เป็นต้น

เอกสารอ้างอิง

กระทรวงศึกษาธิการ. (2560). *ตัวชี้วัดและสาระการเรียนรู้แกนกลางกลุ่มสาระการเรียนรู้คณิตศาสตร์ (ฉบับปรับปรุง พ.ศ. 2560) ตามหลักสูตรแกนกลางการศึกษาขั้นพื้นฐาน พุทธศักราช 2551*. กรุงเทพฯ: กระทรวงศึกษาธิการ.

- คณิศร พานิช. (2563). *การพัฒนาความสามารถในการแก้ปัญหาทางคณิตศาสตร์ โดยใช้กระบวนการแก้ปัญหาของโพลยา เรื่อง ร้อยละและอัตราส่วน สำหรับนักเรียนชั้นประถมศึกษาปีที่ 6* (วิทยานิพนธ์ปริญญาโทมหาบัณฑิต สาขาคณิตศาสตร์ศึกษา). กรุงเทพฯ: มหาวิทยาลัยรามคำแหง.
- ชัยยงค์ พรหมวงศ์. (2556). การทดสอบประสิทธิภาพสื่อหรือชุดการสอน. *วารสารศิลปการศึกษาศาสตร์วิจัย*, 5(1), 7-20.
- ทัศนวัต ปานพุ่ม และชมนาด เชื้อสุวรรณ. (2560). ผลของการจัดการเรียนรู้โดยใช้บริบทเป็นฐานร่วมกับการเขียนบันทึกการเรียนรู้ เรื่องอัตราส่วน สัดส่วน และร้อยละ ที่มีต่อผลสัมฤทธิ์ทางการเรียนคณิตศาสตร์และความสุขในการเรียนของนักเรียนระดับประกาศนียบัตรวิชาชีพชั้นปีที่ 1 วิทยาลัยพณิชยการธนบุรี. *วารสารวิทยาลัยนครราชสีมา*, 11(2), 105-108.
- พลอยไพริน ศิริพัฒน์. (2562). *การพัฒนาผลสัมฤทธิ์ทางการเรียนในการแก้โจทย์ปัญหา เรื่อง การประยุกต์ของสมการเชิงเส้นตัวแปรเดียว ของนักเรียนชั้นมัธยมศึกษาปีที่ 2 โดยใช้รูปแบบการแก้โจทย์ปัญหาตามแนวคิดของโพลยา*. *วารสารวิทยาศาสตร์และวิทยาศาสตร์ศึกษา*, 2(1), 23-33.
- วิทวัส หมุกคำ. (2560). *การพัฒนาความสามารถในการแก้ปัญหาทางคณิตศาสตร์เรื่อง การประยุกต์ของสมการเชิงเส้นตัวแปรเดียว ของนักเรียนชั้นมัธยมศึกษาปีที่ 2 โดยใช้วิธีการแก้โจทย์ปัญหาของโพลยา โรงเรียนบ้านตาก “ประชาวิทยาคาร”* (วิทยานิพนธ์ปริญญาโทมหาบัณฑิต สาขาวิชาคณิตศาสตร์). กำแพงเพชร: มหาวิทยาลัยราชภัฏกำแพงเพชรกำแพงเพชร.
- Crawford, M. L. (2001). *Teaching contextually: Research, rationale, and techniques for improving student motivation and achievement in mathematics and science*. Texas: CCI Publishing.
- Darkwah, V.A. (2006). *Undergraduate nursing student'level of thinking and self-efficacy in patient education in Context-based learning Program*. Dissertation M.N. (Nursing) Alberta: Faculty of Nursing, University of Alberta. Canada.
- Polya, G. (1957). *How to Solve It*. New York Management. New: John Wiley and Sons, Inc.

**การรับรู้บทบาทผู้ตรวจสอบภายในของข้าราชการ
องค์การบริหารส่วนจังหวัดพระนครศรีอยุธยา***
PERCEPTION OF THE INTERNAL AUDITS ROLE OF CIVIL SERVANTS OF
PHRA NAKHON SRI AYUTTHAYA PROVINCIAL
ADMINISTRATIVE ORGANIZATION

ศศิگانต์ รอบคอบ, แสงจิตต์ ไตแสง
Sasikarn Robkob, Sangjit Taisang
มหาวิทยาลัยราชภัฏพระนครศรีอยุธยา

Phranakhon Si Ayutthaya Rajabhat University
Corresponding Author E-mail: 76477059@aru.ac.th

บทคัดย่อ

บทความวิจัยนี้มีวัตถุประสงค์เพื่อ 1) ศึกษาระดับการรับรู้บทบาทผู้ตรวจสอบภายใน 2) เปรียบเทียบการรับรู้บทบาทผู้ตรวจสอบภายใน 3) ศึกษาความสัมพันธ์ระหว่างปัจจัยในการรับรู้กับการรับรู้บทบาทผู้ตรวจสอบภายใน และ 4) ศึกษาแนวทางการพัฒนาบทบาทผู้ตรวจสอบภายใน เป็นการวิจัยแบบผสมวิธี. ประชากรในการวิจัย คือ ข้าราชการองค์การบริหารส่วนจังหวัดพระนครศรีอยุธยา เครื่องมือการวิจัยเชิงปริมาณเป็นแบบสอบถาม โดยเก็บรวบรวมข้อมูลจากประชากรในการวิจัย จำนวน 192 คน วิเคราะห์ข้อมูลโดยหาค่าความถี่ ค่าร้อยละ ค่าเฉลี่ย ส่วนเบี่ยงเบนมาตรฐาน ทดสอบสมมติฐานโดยการทดสอบค่าเอฟ วิเคราะห์ความแปรปรวนทางเดียว หาค่าความสัมพันธ์โดยค่าสัมประสิทธิ์สหสัมพันธ์ ส่วนการวิจัยเชิงคุณภาพใช้แบบสัมภาษณ์ เก็บข้อมูลจากการสัมภาษณ์ผู้บริหารจำนวน 13 คน และวิเคราะห์ด้วยเทคนิคการวิเคราะห์เนื้อหาประกอบบริบท

ผลการวิจัยพบว่า ระดับการรับรู้จำแนกตามปัจจัยการรับรู้และจำแนกตามบทบาทผู้ตรวจสอบภายในโดยรวมอยู่ในระดับมาก โดยระดับการศึกษาและประสบการณ์ทำงานทำให้ความคิดเห็นไม่แตกต่างกัน แต่ส่วนราชการทำให้ความคิดเห็นแตกต่างกัน และปัจจัยในการรับรู้กับการรับรู้บทบาทผู้ตรวจสอบภายในมีความสัมพันธ์กันทางบวก สำหรับแนวทางการพัฒนาบทบาทผู้ตรวจสอบภายในผู้ตรวจสอบภายในควรปรับเปลี่ยนรูปแบบการปฏิบัติงาน โดยหน่วยรับตรวจควรให้ความร่วมมือและสนับสนุนการปฏิบัติงานของผู้ตรวจสอบภายใน

คำสำคัญ: การรับรู้บทบาท; ผู้ตรวจสอบภายใน; ข้าราชการองค์การบริหารส่วนจังหวัด

Abstract

Objectives of this research article were 1). To study the level of perception of internal auditor role, 2.To compare the perception of internal auditor role, classified by personal factors, level of education, government sector, and work experience 3. To study the relationship between factors of perception and perception of internal auditor role and 4. To study guidelines for developing the internal auditor role. Methodology was the mixed research methods. The populations for research were government officials of the Phra Nakhon Si Ayutthaya Province of 192 peoples, A tool used for quantitative research to collect data from the samples and the data were analyzed with frequency, percentage, mean, standard deviation, F-test, One-way Analysis of Variance The qualitative research, data were collected from document and by interviewing 13 key informants and analyzed the data by content descriptive interpretation.

Research results revealed that level of perception was differentiated by perception factors and were differentiated by the overall internal auditor role. The degree of education and work experience being a personal factor that resulted in differing opinions, but government factor was an individual factor that made opinions different and the factor of perception of internal auditor role had a positive relationship. For internal auditor role development guidelines; internal auditor should modify the operating model by the auditee should cooperate and support the operation of the internal auditor.

Keywords: Perception the role; Internal Audits; Civil servants of Phra Nakhon Si Ayutthaya Provincial Administrative Organization

บทนำ

การตรวจสอบภายในขององค์กรปกครองส่วนท้องถิ่น เริ่มกำหนดไว้ในระเบียบกระทรวงมหาดไทยว่าด้วยการตรวจสอบภายในขององค์กรปกครองส่วนท้องถิ่น พ.ศ. 2545 ต่อมาพระราชบัญญัติวินัยการเงินการคลัง พ.ศ. 2561 มาตรา 79 กำหนดให้หน่วยงานของรัฐ จัดให้มีการตรวจสอบภายใน การควบคุมภายใน และการบริหารจัดการความเสี่ยง และกำหนดให้การตรวจสอบภายในขึ้นตรงกับผู้บริหารสูงสุดขององค์กร เพื่อให้ความอิสระในการปฏิบัติหน้าที่กับผู้ตรวจสอบภายใน (สำนักงานคณะกรรมการกำกับ

กิจการพลังงาน, 2560) โดยองค์การบริหารส่วนจังหวัดพระนครศรีอยุธยาจัดให้มีผู้ตรวจสอบภายในเมื่อปี พ.ศ. 2545 เพื่อทำหน้าที่ให้คำปรึกษาแนะนำและให้ความเชื่อมั่นกับองค์กร

การตรวจสอบภายในขององค์การบริหารส่วนจังหวัดพระนครศรีอยุธยามีมากกว่าสิบปีด้วยเหตุนี้การตรวจสอบภายในจึงไม่ใช่เรื่องใหม่ แต่น้อยคนที่จะให้ความสำคัญ (กานต์เสกขุนทด, 2560) เนื่องจากผู้ตรวจสอบภายในมีขอบเขตงานในความรับผิดชอบมากขึ้นจากการสัมภาษณ์หัวหน้าหน่วยตรวจสอบภายในจึงทำให้ทราบว่าปัจจุบันหน่วยตรวจสอบภายในต้องเผชิญกับปัญหาในการปฏิบัติงาน จากการไม่ได้รับความร่วมมือจากหน่วยรับตรวจ เพราะเจ้าหน้าที่ขาดการรับรู้และเข้าใจเกี่ยวกับบทบาทผู้ตรวจสอบภายใน โดยการตรวจสอบภายในเป็นการสอบทานการปฏิบัติงานของข้าราชการให้ถูกต้องตามกฎหมาย ระเบียบ และหนังสือสั่งการ เนื่องจากข้าราชการเป็นผู้ที่ต้องยึดถือกฎระเบียบอย่างเคร่งครัด หากไม่ปฏิบัติตามมีความผิดตามกฎหมายนั้น นอกจากปัญหาการไม่ได้รับความร่วมมือแล้ว หน่วยตรวจสอบภายในก็ต้องเผชิญกับการมีผู้ตรวจสอบภายในไม่เพียงพอกับปริมาณงานขององค์กร เนื่องมาจากการโอนย้าย ทำให้ผู้ตรวจสอบภายในที่มีประสบการณ์ลดลง รวมถึงการเปลี่ยนแปลงด้านกฎระเบียบและด้านเทคโนโลยี ทำให้ผู้ตรวจสอบภายในต้องมีการปรับเปลี่ยนรูปแบบการปฏิบัติงานให้สอดคล้องกับสถานการณ์ปัจจุบัน เพื่อให้การรับรู้บทบาทผู้ตรวจสอบภายในเกิดความถูกต้องและชัดเจน จึงต้องมีแนวทางการพัฒนาบทบาท ผู้ตรวจสอบภายใน มีการปรับภาพลักษณ์การทำงานใหม่ให้หน่วยรับตรวจมีทัศนคติ ต่อผู้ตรวจสอบภายในว่าเป็นที่ปรึกษา ไม่ใช่การจับผิดการทำงาน ฉะนั้น ผู้ตรวจสอบภายในจำเป็นต้องทราบถึงการรับรู้ของหน่วยรับตรวจก่อน ว่ามีการรับรู้บทบาทผู้ตรวจสอบภายในอยู่ในระดับใด และมีปัจจัยในการรับรู้ใดบ้างที่ส่งต่อการรับรู้บทบาทผู้ตรวจสอบภายในของข้าราชการองค์การบริหารส่วนจังหวัดพระนครศรีอยุธยา

จากความเป็นมาและความสำคัญของปัญหาดังกล่าวข้างต้น ผู้วิจัยจึงสนใจและเห็นถึงความจำเป็นที่จะศึกษาเรื่อง “การรับรู้บทบาทผู้ตรวจสอบภายในของข้าราชการองค์การบริหารส่วนจังหวัดพระนครศรีอยุธยา” เกี่ยวกับระดับการรับรู้ ปัจจัยในการรับรู้ และบทบาทของผู้ตรวจสอบภายใน เพื่อนำผลการวิจัยไปใช้เป็นประโยชน์ทั้งในทางวิชาการและเป็นแนวทางการพัฒนาให้กับองค์กรต่อไป

วัตถุประสงค์การวิจัย

1. เพื่อศึกษาระดับการรับรู้บทบาทผู้ตรวจสอบภายในของข้าราชการองค์การบริหารส่วนจังหวัดพระนครศรีอยุธยา
2. เพื่อเปรียบเทียบการรับรู้บทบาทผู้ตรวจสอบภายในของข้าราชการองค์การบริหารส่วนจังหวัดพระนครศรีอยุธยา จำแนกตามระดับการศึกษา ส่วนราชการ และ ประสบการณ์ทำงาน
3. เพื่อศึกษาความสัมพันธ์ระหว่างปัจจัยในการรับรู้กับการรับรู้บทบาทผู้ตรวจสอบภายในของข้าราชการองค์การบริหารส่วนจังหวัดพระนครศรีอยุธยา
4. เพื่อศึกษาแนวทางการพัฒนาบทบาทผู้ตรวจภายในขององค์การบริหารส่วนจังหวัดพระนครศรีอยุธยา

วิธีดำเนินการวิจัย

รูปแบบของการวิจัย

การวิจัยครั้งนี้ เป็นการวิจัยแบบผสมวิธี ระหว่างการวิจัยเชิงปริมาณโดยใช้แบบสอบถามเป็นเครื่องมือ และการวิจัยเชิงคุณภาพโดยใช้แบบสัมภาษณ์เป็นเครื่องมือ

ประชากร และผู้ให้ข้อมูลสำคัญ

การวิจัยเชิงปริมาณ ประชากรที่ใช้ในการวิจัย คือ บุคลากรที่เป็นข้าราชการและ ปฏิบัติหน้าที่เป็นหน่วยรับตรวจขององค์การบริหารส่วนจังหวัดพระนครศรีอยุธยา จาก 11 ส่วนราชการ จำนวนทั้งหมด 192 คน (องค์การบริหารส่วนจังหวัดพระนครศรีอยุธยา, 2565)

การวิจัยเชิงคุณภาพ มีผู้ให้ข้อมูลสำคัญ จำนวน 13 คน เลือกผู้ให้ข้อมูลสำคัญแบบเจาะจง

เครื่องมือที่ใช้ในการวิจัย

การวิจัยเชิงปริมาณ ใช้แบบสอบถาม ปัจจัยส่วนบุคคลเป็นแบบตรวจสอบรายการความคิดเห็นเป็นแบบสอบถามมาตราส่วนประมาณค่า เป็นเครื่องมือในการเก็บรวบรวมข้อมูล

การวิจัยเชิงคุณภาพ ใช้แบบสัมภาษณ์แบบมีโครงสร้าง เป็นเครื่องมือในการเก็บรวบรวมข้อมูล

การเก็บรวบรวมข้อมูล

การวิจัยเชิงปริมาณ ผู้วิจัยเก็บรวบรวมข้อมูลด้วยตนเอง และนำข้อมูลที่ได้ไปวิเคราะห์และประมวลผลโดยใช้โปรแกรมสำเร็จรูปเพื่อการวิจัยทางสังคมศาสตร์

การวิจัยเชิงคุณภาพ ผู้วิจัยเก็บรวบรวมข้อมูลด้วยตนเอง และนำข้อมูลที่ได้ไปวิเคราะห์ตามระเบียบวิธีวิจัยเชิงคุณภาพ

การวิเคราะห์ข้อมูล

การวิจัยเชิงปริมาณ ใช้สถิติพรรณนาปัจจัยส่วนบุคคลของผู้ตอบแบบสอบถาม สถิติที่ใช้ คือ ค่าความถี่และค่าร้อยละ อธิบายระดับการรับรู้และความคิดเห็นของผู้ตอบแบบสอบถาม สถิติที่ใช้ คือ ค่าเฉลี่ย ส่วนเบี่ยงเบนมาตรฐาน และใช้สถิติอนุมานสำหรับทดสอบสมมติฐาน สถิติที่ใช้ คือ การทดสอบค่าเอฟ วิเคราะห์ความแปรปรวนทางเดียว เมื่อพบว่ามีความแตกต่างก็จะทำการเปรียบเทียบความแตกต่างเป็นรายคู่ด้วยวิธีผลต่างเป็นสำคัญน้อยที่สุด และใช้สถิติค่าสัมประสิทธิ์สหสัมพันธ์ของเพียร์สัน เพื่อหาความสัมพันธ์

การวิจัยเชิงคุณภาพ นำข้อมูลที่ได้จากการสัมภาษณ์เชิงลึกมาวิเคราะห์โดยใช้เทคนิคการวิเคราะห์เนื้อหาเชิงพรรณนา

ผลการวิจัย

1. ผลการศึกษาระดับการรับรู้บทบาทผู้ตรวจสอบภายในของข้าราชการองค์การบริหารส่วนจังหวัดพระนครศรีอยุธยา

ตารางที่ 1 ค่าเฉลี่ย ส่วนเบี่ยงเบนมาตรฐาน และระดับการรับรู้ของข้าราชการองค์การบริหารส่วนจังหวัดพระนครศรีอยุธยา จำแนกตามปัจจัยในการรับรู้ โดยภาพรวม

ปัจจัยในการรับรู้	ระดับ		
	μ	σ	แปลผล
ด้านประสบการณ์	3.40	0.899	ปานกลาง
ด้านทัศนคติ	4.02	0.620	มาก
ด้านความสนใจ	3.84	0.589	มาก
ด้านแรงจูงใจ	3.97	0.604	มาก
ด้านลักษณะของสิ่งเร้า	4.04	0.599	มาก
โดยรวม	3.85	0.512	มาก

จากตารางที่ 1 พบว่า ปัจจัยในการรับรู้ของข้าราชการองค์การบริหารส่วนจังหวัดพระนครศรีอยุธยา โดยภาพรวมอยู่ในระดับมาก มีค่าเฉลี่ยเท่ากับ 3.85 เมื่อพิจารณาเป็นรายด้าน พบว่า ด้านประสบการณ์อยู่ในระดับปานกลาง มีค่าเฉลี่ยเท่ากับ 3.40 ซึ่งอีก 4 ด้าน อยู่ในระดับมากทุกด้าน ดังนี้ ด้านทัศนคติ มีค่าเฉลี่ยเท่ากับ 4.02 ด้านความสนใจ มีค่าเฉลี่ยเท่ากับ 3.84 ด้านแรงจูงใจ มีค่าเฉลี่ยเท่ากับ 3.97 และด้านลักษณะของสิ่งเร้า มีค่าเฉลี่ยเท่ากับ 4.04

ตารางที่ 2 ค่าเฉลี่ย ส่วนเบี่ยงเบนมาตรฐาน และระดับการรับรู้ของข้าราชการองค์การบริหารส่วนจังหวัดพระนครศรีอยุธยา จำแนกตามบทบาทผู้ตรวจสอบภายใน โดยภาพรวม

บทบาทผู้ตรวจสอบภายใน	ระดับ		
	μ	σ	แปลผล
ด้านกิจกรรมการให้ความเชื่อมั่น	4.08	0.598	มาก
ด้านกิจกรรมการให้คำปรึกษา	3.97	0.737	มาก
ด้านความเที่ยงธรรม	4.10	0.622	มาก
ด้านการบรรลุเป้าหมาย	4.06	0.587	มาก
ด้านการควบคุมภายใน	3.99	0.600	มาก
ด้านการกำกับดูแล	3.98	0.577	มาก
โดยรวม	4.03	0.548	มาก

จากตารางที่ 2 พบว่า การรับรู้บทบาทผู้ตรวจสอบภายในของข้าราชการองค์การบริหารส่วนจังหวัดพระนครศรีอยุธยา โดยภาพรวมอยู่ในระดับมาก มีค่าเฉลี่ยเท่ากับ 4.03 เมื่อพิจารณาเป็นรายด้าน พบว่า อยู่ในระดับมากทุกด้าน ดังนี้ ด้านกิจกรรมการให้ความเชื่อมั่น มีค่าเฉลี่ยเท่ากับ 4.08 ด้านกิจกรรมการให้คำปรึกษา มีค่าเฉลี่ยเท่ากับ 3.97 ด้านความเที่ยงธรรม มีค่าเฉลี่ยเท่ากับ 4.10 ด้านการบรรลุเป้าหมาย มีค่าเฉลี่ยเท่ากับ 4.06 ด้านการควบคุมภายใน มีค่าเฉลี่ยเท่ากับ 3.99 และด้านการกำกับดูแล มีค่าเฉลี่ยเท่ากับ 3.98

2. ผลการเปรียบเทียบการรับรู้บทบาทผู้ตรวจสอบภายในของข้าราชการองค์การบริหารส่วนจังหวัดพระนครศรีอยุธยา จำแนกตามระดับการศึกษา ส่วนราชการ และประสบการณ์ทำงาน

ตารางที่ 3 สรุปผลการเปรียบเทียบปัจจัยส่วนบุคคลต่อระดับการรับรู้บทบาท ผู้ตรวจสอบภายใน โดยจำแนกตามระดับการศึกษา ส่วนราชการ และประสบการณ์ทำงาน

ปัจจัยส่วนบุคคล	F-test	Sig.	ระดับ	
			ยอมรับ	ปฏิเสธ
ระดับการศึกษา	0.927	0.397	✓	-
ส่วนราชการ	4.362	0.000	-	✓
ประสบการณ์ทำงาน	1.011	0.403	✓	-

จากตารางที่ 3 ผลการเปรียบเทียบ พบว่า ปัจจัยส่วนบุคคล ได้แก่ ระดับการศึกษา และประสบการณ์ทำงาน มีผลต่อการรับรู้บทบาทผู้ตรวจสอบภายในของข้าราชการองค์การบริหารส่วนจังหวัดพระนครศรีอยุธยา ไม่แตกต่างกัน ปัจจัยส่วนบุคคล ได้แก่

ส่วนราชการ มีผลต่อการรับรู้บทบาทผู้ตรวจสอบภายในของข้าราชการองค์การบริหารส่วนจังหวัดพระนครศรีอยุธยา แตกต่างกัน

3. ผลการวิเคราะห์ความสัมพันธ์ระหว่างปัจจัยในการรับรู้กับการรับรู้บทบาทผู้ตรวจสอบภายใน

ตารางที่ 4 สรุปผลการวิเคราะห์ความสัมพันธ์ระหว่างปัจจัยในการรับรู้กับการรับรู้บทบาทผู้ตรวจสอบภายใน

ภาพรวม	ปัจจัยในการรับรู้	
	Pearson Correlation	.692**
บทบาทผู้ตรวจสอบภายใน	Sig. (2-tailed)	0.000
	ระดับความสัมพันธ์	ปานกลาง

จากตารางที่ 4 ผลการวิเคราะห์ พบว่า ปัจจัยในการรับรู้กับการรับรู้บทบาทผู้ตรวจสอบภายในมีความสัมพันธ์กันทางบวก อย่างมีนัยสำคัญทางสถิติที่ระดับ .01 โดยมีความสัมพันธ์ในระดับปานกลาง

4. แนวทางการพัฒนาบทบาทผู้ตรวจสอบภายในขององค์การบริหารส่วนจังหวัดพระนครศรีอยุธยา

ด้านที่ 1 แนวทางการพัฒนาบทบาทผู้ตรวจสอบภายใน ด้านกิจกรรมการให้ความเชื่อมั่น

1.1 ผู้ตรวจสอบภายในควรเขียนคู่มือปฏิบัติงานตรวจสอบภายในไว้เป็นลายลักษณ์อักษร

1.2 ผู้บริหารและเจ้าหน้าที่ทุกคนควรให้ความสำคัญและให้การสนับสนุนผู้ตรวจสอบภายใน โดยให้เจ้าหน้าที่มีการพัฒนาความรู้อย่างต่อเนื่อง

1.3 ผู้ตรวจสอบภายในต้องตรวจสอบด้านการเงิน และให้ความเชื่อมั่นว่า ได้มีการควบคุมทางการเงินเหมาะสม

1.4 หน่วยตรวจสอบภายในควรมีการแจ้งเวียนหนังสือรายงานผลการตรวจสอบด้านการเงินให้ทุกส่วนราชการทราบ และให้มีการลงข้อมูลในเว็บไซต์องค์กร

ด้านที่ 2 แนวทางการพัฒนาบทบาทผู้ตรวจสอบภายใน ด้านกิจกรรมการให้คำปรึกษา

2.1 ผู้ตรวจสอบภายในต้องให้ความรู้และคำแนะนำเกี่ยวกับขั้นตอนปฏิบัติงาน ที่ถูกต้อง

2.2 ผู้ตรวจสอบภายในควรมีความรู้ ทักษะ และความสามารถอื่น ๆ ที่จำเป็น ต่อการให้บริการให้คำปรึกษา

2.3 ผู้ตรวจสอบภายในต้องคำนึงถึงความต้องการและความคาดหวังของหน่วยรับตรวจ ให้เป็นไปตามกฎหมาย ระเบียบ และข้อบังคับที่เกี่ยวข้อง

ด้านที่ 3 แนวทางการพัฒนาบทบาทผู้ตรวจสอบภายใน ด้านความเที่ยงธรรม

3.1 ผู้ตรวจสอบภายในควรมีการพัฒนาคุณภาพงานตรวจสอบภายในให้ เป็นไปตามมาตรฐานการตรวจสอบภายใน และจริยธรรมการปฏิบัติงานตรวจสอบภายใน

3.2 ผู้บริหารต้องให้ความสำคัญและสนับสนุนการทำงานของหน่วยตรวจสอบภายใน ตลอดจนความเป็นอิสระในการปฏิบัติงาน

3.3 ผู้ตรวจสอบภายในควรปฏิบัติหน้าที่ความรับผิดชอบตามกฎหมาย ระเบียบแนวปฏิบัติ มาตรฐานการตรวจสอบภายใน และจรรยาบรรณการตรวจสอบภายใน

ด้านที่ 4 แนวทางการพัฒนาบทบาทผู้ตรวจสอบภายใน ด้านการบรรลุเป้าหมาย

4.1 ผู้ตรวจสอบภายในต้องเข้าใจงานตรวจสอบภายใน และเตรียมความพร้อมเพื่อรับมือกับความเสี่ยงที่อาจเกิดขึ้นในองค์กร

4.2 ผู้ตรวจสอบภายในต้องได้รับความร่วมมือจากหน่วยรับตรวจและเจ้าหน้าที่ทุกคน โดยทุกคนต้องทราบหน้าที่ของตนเอง

4.3 หน่วยรับตรวจต้องให้การยอมรับในข้อเสนอแนะของรายงานผลการปฏิบัติงาน

4.4 องค์กรต้องพิจารณาจำนวนบุคลากรด้านการตรวจสอบภายในให้มีความเหมาะสมและเพียงพอต่อปริมาณงานขององค์กร

ด้านที่ 5 แนวทางการพัฒนาบทบาทผู้ตรวจสอบภายใน ด้านการควบคุมภายใน

5.1 ผู้บริหารและบุคลากรทุกคนมีส่วนร่วมในการกำหนดการควบคุมภายใน และผู้ตรวจสอบภายในต้องทบทวนการควบคุมภายในให้เหมาะสมกับสถานการณ์ปัจจุบัน

5.2 บุคลากรทุกคนควรมีการพัฒนาความรู้ความเข้าใจเรื่องการควบคุมภายใน

5.3 ผู้บริหารควรมีการขับเคลื่อนสื่อสารให้บุคลากรในหน่วยงานเห็นความสำคัญของระบบควบคุมภายใน

5.4 กรมส่งเสริมการปกครองท้องถิ่น ควรจัดทำโครงการเผยแพร่ความรู้ด้านการควบคุมภายในและการตรวจสอบภายใน ให้แก่เจ้าหน้าที่องค์กรปกครองส่วนท้องถิ่น

ด้านที่ 6 แนวทางการพัฒนาบทบาทผู้ตรวจสอบภายใน ด้านการกำกับดูแล

6.1 ผู้ตรวจสอบภายในต้องกำหนดและรักษาระบบการติดตามการไม่ปฏิบัติตามข้อเสนอแนะในรายงานผลการตรวจสอบ

6.2 หน่วยรับตรวจต้องให้ความร่วมมือ โดยการจัดการแก้ไขข้อบกพร่อง ที่ตรวจพบ ให้ถูกต้องตามข้อเสนอแนะของผู้ตรวจสอบภายใน

6.3 ผู้ตรวจสอบภายในต้องติดตามผลว่าผู้บริหารได้สั่งการหรือไม่ประการใดและหากสั่งการแล้ว หน่วยรับตรวจดำเนินการตามข้อเสนอแนะของผู้ตรวจสอบภายในที่ผู้บริหารสั่งการหรือไม่

อภิปรายผลการวิจัย

การวิจัยการรับรู้บทบาทผู้ตรวจสอบภายในของข้าราชการองค์การบริหารส่วนจังหวัดพระนครศรีอยุธยา มีประเด็นน่าสนใจซึ่งนำมาอภิปรายผลการวิจัยไว้ ดังนี้

1. ระดับการรับรู้บทบาทผู้ตรวจสอบภายในของข้าราชการองค์การบริหารส่วนจังหวัดพระนครศรีอยุธยา

ระดับการรับรู้บทบาทผู้ตรวจสอบภายในของข้าราชการองค์การบริหารส่วนจังหวัดพระนครศรีอยุธยา จำแนกตามปัจจัยการรับรู้ โดยภาพรวมอยู่ในระดับมาก มีค่าเฉลี่ยเท่ากับ 3.85 เมื่อพิจารณาเป็นรายด้าน พบว่า มี 1 ด้าน อยู่ในระดับปานกลาง และอีก 4 ด้าน อยู่ในระดับมากทุกด้าน และเมื่อจำแนกตามบทบาทผู้ตรวจสอบภายใน โดยภาพรวมอยู่ในระดับมาก มีค่าเฉลี่ย 4.03 เมื่อพิจารณาเป็นรายด้าน พบว่า อยู่ในระดับมากทุกด้าน จากผลการวิจัยนี้ แสดงให้เห็นว่าข้าราชการองค์การบริหารส่วนจังหวัดพระนครศรีอยุธยา มีการรับรู้บทบาทผู้ตรวจสอบภายใน สอดคล้องกับผลการวิจัยของ ชนมน์ ภูซังค์ (2563) ศึกษาเรื่อง การรับรู้ประสิทธิภาพการปฏิบัติงานของผู้ตรวจสอบภายใน ของบริษัท เมืองไทยประกันชีวิต จำกัด (มหาชน) พบว่า มีการรับรู้บทบาทของผู้ตรวจสอบภายในอยู่ในระดับมาก และยิ่งสอดคล้องกับผลการวิจัยของ อรรถรัตน์ เรื่องจำรัส (2555) ศึกษาเรื่อง การรับรู้บทบาทผู้ตรวจสอบภายในต่อประสิทธิภาพการปฏิบัติงานตรวจสอบภายในของธนาคารออมสิน สำนักงานใหญ่ พบว่า มีการรับรู้บทบาทผู้ตรวจสอบภายในอยู่ในระดับมาก

2. ผลการเปรียบเทียบการรับรู้บทบาทผู้ตรวจสอบภายในของข้าราชการองค์การบริหารส่วนจังหวัดพระนครศรีอยุธยา จำแนกตามระดับการศึกษา ส่วนราชการ และประสบการณ์ทำงาน

ผลการเปรียบเทียบการรับรู้บทบาทผู้ตรวจสอบภายในของข้าราชการองค์การบริหารส่วนจังหวัดพระนครศรีอยุธยา จำแนกตามระดับการศึกษา ส่วนราชการ และประสบการณ์ทำงาน พบว่า ระดับการศึกษาและประสบการณ์ทำงานต่างกัน มีผลให้ความคิดเห็นเกี่ยวกับการรับรู้บทบาทผู้ตรวจสอบภายในของข้าราชการองค์การบริหารส่วนจังหวัดพระนครศรีอยุธยา ไม่แตกต่างกัน สอดคล้องกับผลการวิจัยของ อรรถรัตน์ เรื่องจำรัส

(2555) ศึกษาเรื่อง การรับรู้บทบาทผู้ตรวจสอบภายใน ต่อประสิทธิภาพการปฏิบัติงาน ตรวจสอบภายในของธนาคารออมสิน สำนักงานใหญ่ พบว่า ระดับการศึกษา ของผู้รับการ ตรวจสอบส่งผลต่อการรับรู้ประสิทธิภาพ การปฏิบัติงานของผู้ตรวจสอบภายในไม่แตกต่างกัน และสอดคล้องกับผลการวิจัยของ วันวิสาข์ ประเสริฐไชยกุล (2562) ศึกษาเรื่อง ความ คิดเห็นที่มีต่อการตรวจสอบภายใน ในมุมมองของผู้รับการตรวจ ธนาคารกรุงไทย จำกัด (มหาชน) (สำนักงานใหญ่) พบว่า ระดับความเข้าใจบทบาทหน้าที่การตรวจสอบภายใน ไม่ มีความแตกต่างกันตามระยะเวลาที่ทำงานในธนาคารกรุงไทย จำกัด (มหาชน) (สำนักงาน ใหญ่) และตามประสบการณ์ในการได้รับการตรวจสอบ และพบว่า ส่วนราชการต่างกัน มี ผลให้ความคิดเห็นเกี่ยวกับการรับรู้บทบาทผู้ตรวจสอบภายในของข้าราชการองค์การ บริหารส่วนจังหวัดพระนครศรีอยุธยา แตกต่างกัน สอดคล้องกับผลการวิจัยของชนิษฐา เจริญวงศ์ (2556) ศึกษาเรื่อง ความคิดเห็นของผู้รับตรวจเกี่ยวกับพฤติกรรมการปฏิบัติงาน ของผู้ตรวจสอบภายในสำนักงานสาธารณสุขจังหวัดตราด พบว่า ความคิดเห็นของผู้รับ ตรวจเกี่ยวกับพฤติกรรมการปฏิบัติงานของผู้ตรวจสอบภายใน สำนักงานสาธารณสุข จังหวัดตราด จำแนกตามหน่วยงานที่สังกัด แตกต่างกัน

3. ผลการวิเคราะห์ความสัมพันธ์ระหว่างปัจจัยในการรับรู้กับการรับรู้บทบาทผู้ ตรวจสอบภายในของข้าราชการองค์การบริหารส่วนจังหวัดพระนครศรีอยุธยา

ผลการวิเคราะห์ความสัมพันธ์ระหว่างปัจจัยในการรับรู้กับการรับรู้บทบาทผู้ ตรวจสอบภายในของข้าราชการองค์การบริหารส่วนจังหวัดพระนครศรีอยุธยา พบว่า โดย ภาพรวมมีความสัมพันธ์กันทางบวก ในระดับความสัมพันธ์ปานกลาง

องค์ความรู้



ภาพที่ 1 องค์ความรู้ที่ได้รับจากการวิจัย

องค์ความรู้ที่ได้รับจากการวิจัย การรับรู้บทบาทผู้ตรวจสอบภายในของข้าราชการ
องค์การบริหารส่วนจังหวัดพระนครศรีอยุธยา ดังนี้

ด้านกิจกรรมการให้ความเชื่อมั่น คือ ผู้ตรวจสอบภายในควรเขียนคู่มือปฏิบัติงาน
ตรวจสอบภายในไว้เป็นลายลักษณ์อักษร ทุกคนควรสนับสนุนการทำงานของผู้ตรวจสอบ
ภายใน โดยมีการพัฒนาความรู้อย่างต่อเนื่อง ผู้ตรวจสอบภายในต้องมีการตรวจสอบด้าน

การเงินเสมอ เพื่อให้ความเชื่อมั่นการควบคุมภายในด้านการเงิน และหน่วยตรวจสอบภายในต้องแจ้งเวียนรายงานผลการตรวจสอบให้ทั่วถึง รวมทั้งการลงข้อมูลในเว็บไซต์องค์กร

ด้านกิจกรรมการให้คำปรึกษา คือ ผู้ตรวจสอบภายในต้องให้ความรู้ความเข้าใจ และคำแนะนำในการปฏิบัติงานให้ถูกต้อง ผู้ตรวจสอบภายในต้องมีความรู้ ทักษะ และความสามารถอื่น ๆ ที่จำเป็นต่อการให้บริการให้คำปรึกษา และผู้ตรวจสอบภายในต้องคำนึงถึงความต้องการและความคาดหวังของหน่วยรับตรวจที่ต้องการคำปรึกษา

ด้านความเที่ยงธรรม คือ ผู้ตรวจสอบภายในต้องพัฒนาคุณภาพงานตรวจสอบภายในให้เป็นไปตามมาตรฐานการตรวจสอบภายใน ผู้บริหารต้องให้ความสำคัญและสนับสนุนการทำงานของหน่วยตรวจสอบภายใน รวมถึงความเป็นอิสระ และผู้ตรวจสอบภายในต้องปฏิบัติตามกฎหมาย ระเบียบ แนวปฏิบัติ มาตรฐานและจริยธรรมการตรวจสอบภายใน

ด้านการบรรลุเป้าหมาย คือ ผู้ตรวจสอบภายในต้องเข้าใจงานตรวจสอบภายใน เพื่อจะได้เตรียมพร้อมรับมือกับความเสี่ยงในองค์กร ผู้ตรวจสอบภายในและหน่วยรับตรวจต้องทราบหน้าที่ของตนเอง เพื่อให้การตรวจสอบภายในบรรลุเป้าหมาย หน่วยรับตรวจต้องยอมรับข้อเสนอแนะของรายงานผลการปฏิบัติงานจึงจะทำให้ การตรวจสอบภายในบรรลุเป้าหมาย และองค์กรต้องพิจารณาจำนวนบุคลากร ด้านการตรวจสอบภายในให้เหมาะสม และเพียงพอต่อปริมาณงานขององค์กร

ด้านการควบคุมภายใน คือ ทุกคนต้องมีส่วนร่วมในการกำหนดด้านการควบคุมภายใน โดยผู้ตรวจสอบภายในต้องทบทวนระบบควบคุมภายในทุกปี ทุกคนต้องมีการพัฒนาความรู้ความเข้าใจเรื่องการควบคุมภายใน ผู้บริหารต้องขับเคลื่อนสื่อสารให้บุคลากรในองค์กรเห็นความสำคัญของการควบคุมภายใน และกรมส่งเสริมการปกครองท้องถิ่นควรจัดทำโครงการเผยแพร่ความรู้ด้านการควบคุมภายในให้แก่เจ้าหน้าที่ท้องถิ่น

ด้านการกำกับดูแล คือ ผู้ตรวจสอบภายในต้องกำหนดและรักษาระบบการติดตามการไม่ปฏิบัติตามข้อเสนอแนะในรายงานผลการตรวจสอบ หน่วยรับตรวจต้องให้ความร่วมมือโดยการแก้ไขข้อบกพร่องตามคำแนะนำของผู้ตรวจสอบภายใน และผู้ตรวจสอบภายในต้องติดตามว่าผู้บริหารได้สั่งการและหน่วยรับตรวจดำเนินการตามที่ผู้บริหารสั่งการแล้วหรือไม่

ข้อเสนอแนะ

ข้อเสนอแนะเชิงปฏิบัติการ

1. ผลการศึกษาระดับการรับรู้บทบาทผู้ตรวจสอบภายในของข้าราชการองค์การบริหารส่วนจังหวัดพระนครศรีอยุธยา จำแนกตามปัจจัยในการรับรู้ พบว่า ด้านที่มีค่าเฉลี่ยต่ำสุด คือ ด้านประสบการณ์ โดยข้อที่มีค่าเฉลี่ยต่ำสุด คือ ท่านมีความชำนาญในฐานะเป็นหน่วยรับตรวจ ดังนั้น หน่วยงานที่มีการตรวจสอบภายใน ควรมีการอบรม เพื่อพัฒนาความรู้ความเข้าใจเกี่ยวกับการตรวจสอบภายในให้กับเจ้าหน้าที่ทุกคน

2. ผลการศึกษาระดับการรับรู้บทบาทผู้ตรวจสอบภายในของข้าราชการองค์การบริหารส่วนจังหวัดพระนครศรีอยุธยา จำแนกตามบทบาทผู้ตรวจสอบภายใน พบว่า ด้านที่มีค่าเฉลี่ยต่ำสุด คือ ด้านกิจกรรมการให้คำปรึกษา โดยข้อที่มีค่าเฉลี่ยต่ำสุด คือ ผู้ตรวจสอบภายในมีการให้คำแนะนำวิธีการแก้ปัญหาที่พบจากการตรวจสอบ ดังนั้น หน่วยงานควรมีการส่งเสริมและสนับสนุนการรายงานผลการตรวจสอบภายในของผู้ตรวจสอบภายใน เพื่อให้การตรวจสอบภายในมีประสิทธิภาพ

ข้อเสนอแนะเพื่อการวิจัยครั้งต่อไป

1. ควรศึกษาการรับรู้บทบาทผู้ตรวจสอบภายใน ของบุคลากรประเภทอื่น นอกเหนือจากบุคลากรประเภทข้าราชการ

2. ควรศึกษาการส่งเสริมและสนับสนุนการปฏิบัติงานของผู้ตรวจสอบภายในเพื่อนำผลที่ได้ไปใช้เป็นแนวทางในการวางแผนการทำงานของหน่วยงาน

3. ควรนำผลการวิจัยการรับรู้บทบาทผู้ตรวจสอบภายในของข้าราชการองค์การบริหารส่วนจังหวัดพระนครศรีอยุธยาที่ได้ไปดำเนินการศึกษาวิจัยในด้านอื่น ๆ และบูรณาการร่วมกับหน่วยงานต่าง ๆ ภายในองค์กร

เอกสารอ้างอิง

กานต์ เสกขุนทด. (2560). แนวทางการพัฒนาระบบตรวจสอบภายใน ในองค์กรปกครองส่วนท้องถิ่น ในจังหวัดฉะเชิงเทรา. *วารสารราชนครินทร์*, 14(31), 53 - 62.

ชนิษฐา เจริญวงศ์. (2556). *ความคิดเห็นของผู้รับตรวจเกี่ยวกับพฤติกรรมกรปฏิบัติงานของผู้ตรวจสอบภายใน สำนักงานสาธารณสุขจังหวัด* (ปริญญาบริหารธุรกิจมหาบัณฑิต สาขาการบริหารธุรกิจ). จันทบุรี: มหาวิทยาลัยราชภัฏรำไพพรรณี.

ชนมน ภูซงค์. (2563). *การรับรู้ประสิทธิภาพการปฏิบัติงานของผู้ตรวจสอบภายใน ของบริษัท เมืองไทยประกันชีวิต จำกัด (มหาชน)*. สืบค้น 6 พฤศจิกายน 2565, จาก <https://mmm.ru.ac.th/MMM/IS/vlt15-2/6114993284.pdf>

- วันวิสาข์ ประเสริฐไชยกูล. (2562). *ความคิดเห็นที่มีต่อการตรวจสอบภายในในมุมมองของผู้รับการตรวจ ธนาคารกรุงเทพ จำกัด (มหาชน) (สำนักงานใหญ่)* (ปริญญาวิทยาศาสตรมหาบัณฑิต สาขาวิชาการตรวจสอบภายใน). กรุงเทพฯ: มหาวิทยาลัยหอการค้าไทย.
- สำนักงานคณะกรรมการกำกับกิจการพลังงาน. (2560). *วิวัฒนาการ หลักการและประโยชน์ของการตรวจสอบภายใน*. สืบค้น 13 มิถุนายน 2565, จาก <https://ia.erc.or.th/index.php/publishdoc/publishdoc-etc/87-2017-07-29-14-22-15>
- อรรถรัตน์ เรืองจำรัส. (2555). *การรับรู้บทบาทของผู้ตรวจสอบภายในต่อประสิทธิภาพการปฏิบัติงานตรวจสอบภายในของธนาคารออมสิน สำนักงานใหญ่* (ปริญญาบริหารธุรกิจมหาบัณฑิต สาขาวิชาการจัดการทั่วไป). ปทุมธานี: มหาวิทยาลัยเทคโนโลยีราชมงคลธัญบุรี.
- องค์การบริหารส่วนจังหวัดพระนครศรีอยุธยา. (2565). *แผนพัฒนาเทคโนโลยีสารสนเทศ องค์การบริหารส่วนจังหวัดพระนครศรีอยุธยา พ.ศ. 2565 - 2567*. สืบค้น 12 พฤศจิกายน 2565, จาก <http://aypao.go.th/ita/datas/file/1667201580.pdf>

แนวทางการพัฒนาพฤติกรรมสุขภาพของประชาชนกลุ่มเสี่ยงโรคอ้วน ตำบลนาเสียว อำเภอเมืองชัยภูมิ จังหวัดชัยภูมิ*

THE GUIDELINES FOR HEALTH BEHAVIOR DEVELOPMENT OF OBESITY RISK
GROUP AT NA SIEW SUB-DISTRICT, MUEANG CHAIYAPHUM DISTRICT,
CHAIYAPHUM PROVINCE

กุลธร แก้ววิเศษ, กรรณวิษณ์ ช่วยอุปการ

Kultron Kaewised, Kannawish Chuai-upprakan

มหาวิทยาลัยราชภัฏชัยภูมิ

Chaiyaphum Rajabhat University

Corresponding Author E-mail: oflg.cpru@gmail.com

บทคัดย่อ

บทความวิจัยนี้มีวัตถุประสงค์เพื่อศึกษาพฤติกรรมสุขภาพของประชาชนกลุ่มเสี่ยงโรคอ้วน และศึกษาแนวทางการพัฒนาพฤติกรรมสุขภาพของประชาชนกลุ่มเสี่ยงโรคอ้วน ตำบลนาเสียว อำเภอเมืองชัยภูมิ จังหวัดชัยภูมิ ใช้ระเบียบวิธีการวิจัยแบบผสมวิธี การวิจัยเชิงปริมาณใช้เครื่องมือแบบสอบถาม เก็บรวบรวมข้อมูลจากกลุ่มตัวอย่าง จำนวน 350 คน โดยวิธีสุ่มแบบหลายขั้นตอน การวิเคราะห์ข้อมูลใช้สถิติค่าร้อยละ ค่าเฉลี่ย และส่วนเบี่ยงเบนมาตรฐาน การวิจัยเชิงคุณภาพใช้เครื่องมือ 1) แบบสัมภาษณ์ และ 2) ประเด็นสนทนากลุ่ม เก็บรวบรวมข้อมูลจากกลุ่มเป้าหมาย รวม 27 คน โดยการเลือกแบบเจาะจง การวิเคราะห์ข้อมูลใช้วิธีวิเคราะห์เนื้อหา

ผลการวิจัยพบว่า 1) พฤติกรรมสุขภาพของประชาชนกลุ่มเสี่ยงโรคอ้วน โดยภาพรวม อยู่ในระดับมาก เรียงลำดับดังนี้ (1) ด้านการพักผ่อนนอนหลับ (2) ด้านการรับรู้คุณค่าสุขภาพ (3) ด้านการบริโภคอาหาร และ (4) ด้านการออกกำลังกาย 2) แนวทางการพัฒนาพฤติกรรมสุขภาพของประชาชนกลุ่มเสี่ยงโรคอ้วน ตำบลนาเสียว อำเภอเมืองชัยภูมิ จังหวัดชัยภูมิ มี 4 แนวทาง ดังนี้ 1) ควรจัดกิจกรรมแนะนำวิธีการผ่อนคลายจิตใจก่อนนอน เช่น ไหว้พระ สวดมนต์ นั่งสมาธิ 2) ควรจัดอบรมให้ความรู้การดูแลสุขภาพที่ดี นำกลุ่มเสี่ยงโรคอ้วนมาปรับเปลี่ยนพฤติกรรม มีเจ้าหน้าที่ติดตามประเมินผลใกล้ชิด 3) จัดทำคู่มือและนำเสนอบุคคลสุขภาพดีต้นแบบ 4) ควรจัดกิจกรรมออกกำลังกายชุมชน มีผู้นำกิจกรรมออกกำลังกายต่อเนื่อง

คำสำคัญ: แนวทางการพัฒนา; พฤติกรรมสุขภาพ; กลุ่มเสี่ยงโรคอ้วน

Abstract

This research article aimed to study the health behaviors of obesity risk group. and to study guidelines for development health behaviors of obesity risk group at Na Siao Sub-District, Mueang Chaiyaphum District Chaiyaphum Province, conducted with the mixed research methods. The quantitative research used questionnaire to collect data from 350 samples by multi-stage random sampling. Data were analyzed with percentage, mean and standard deviation statistics. Qualitative research used 1) In-depth-interview script and 2) focus group discussion to collect information from target groups of 27 people by purposefully selection. Data were analyzed by content descriptive analysis.

The research results revealed that 1. Health behaviors of obesity risk group, by overall, were at a high level in descending orders; (1) rest and sleep (2) health perception (3) food consumption and (4) exercise. 2. The guidelines for health behaviors development of obesity risk group at Na Sub-District. Siew, Mueang Chaiyaphum District Chaiyaphum Province had 4 approaches as follows 1) Organize training on how to relax the mind before going to bed, such as pay respect to the Buddha, pray, and meditate. 2) Provide training to educate good health care. Bring obesity risk groups to change their behavior. There should be officers to follow up and evaluate closely. 3) Create a manual and present a role model of healthy people. 4) Organize community exercise activities with a leader in continuous exercise activities.

Keywords: Development Guidelines; Health Behaviors; Obesity Risk Groups

บทนำ

ปัจจุบันประชาชนในสังคมไทยขาดความใส่ใจในสุขภาพ มีพฤติกรรมบริโภคอาหารที่ไม่เหมาะสม ไม่ถูกสุขลักษณะ ขาดการออกกำลังกาย ความเร่งรีบในการทำงานก่อให้เกิดภาวะความเครียดสูง ส่งผลให้เกิดโรคอ้วน โรคเบาหวาน โรคความดันโลหิต โรคหัวใจ โรคมะเร็ง ภาวะหายใจลำบากและหยุดหายใจขณะหลับ โดยเฉพาะโรคอ้วนหรือภาวะน้ำหนักเกิน (Metabolic syndrome) เป็นปัญหาสุขภาพที่สำคัญที่นำไปสู่การเกิดโรคไม่ติดต่อเรื้อรังข้างต้น และเป็นสาเหตุการเสียชีวิตของคนมากขึ้น เปรียบเสมือนฆาตกรเงียบสำหรับประเทศไทยโรคอ้วนมีแนวโน้มเพิ่มขึ้นอย่างรวดเร็ว ในปี พ.ศ. 2548, 2552 และ

2557 พบอัตราการความชุกของภาวะอ้วนในกลุ่มอายุ 15 ปีขึ้นไป คิดเป็นอัตราร้อยละ 28.1, 36.5 และ 37.7 ตามลำดับ ในช่วง 5 ปี เพิ่มขึ้นปีละประมาณ 300,000 คน และเมื่อเปรียบเทียบกับในกลุ่มประเทศอาเซียน ประเทศไทยอยู่ในอันดับสองรองจากประเทศมาเลเซีย (ดวงกมล ปิ่นเฉลียว, 2561) ประกอบกับพฤติกรรมการบริโภคอาหารในประเทศไทย ให้ความสำคัญในเรื่องรสชาติอาหารมากกว่าประโยชน์สุขภาพ (ณัฐกฤตา นันทะสิน, 2558) ในขณะที่ยุคการสื่อสารไร้พรมแดน ผู้คนมีกิจกรรมทางกายลดลง ชีวิตติดสมาร์ทโฟน บริโภคอาหารสำเร็จรูปแบบเร่งด่วนมากขึ้น (สุพิณญา คงเจริญ, 2560) จึงทำให้มีผู้ป่วยโรคอ้วนอยู่ในระดับสูง

จากการคัดกรองสุขภาพประชาชนโดยการวัดเส้นรอบเอวครั้งล่าสุด ปี พ.ศ. 2565 โรงพยาบาลส่งเสริมสุขภาพตำบลนาเสียว อำเภอเมืองชัยภูมิ จังหวัดชัยภูมิ พบผู้มีเส้นรอบเอวเกินมาตรฐานจำนวน 765 คน จากจำนวนประชากรทั้งหมด 7,329 คน มีประชากรกลุ่มเสี่ยงเข้ารักษาโรคต่อเนื่องจากโรคอ้วนเพิ่มขึ้นทุกปี โดยในปี 2565 มีประชากรอายุระหว่าง 35 – 60 ปี ป่วยเบาหวานจำนวน 94 คน ความดันโลหิตสูง จำนวน 265 คน และเบาหวานร่วมกับความดันโลหิต จำนวน 125 คน รวมทั้งสิ้น 484 คน คิดเป็นร้อยละ 6.60 ของประชากร สาเหตุเพราะประชาชนกลุ่มเสี่ยงยังใช้พฤติกรรมการบริโภคอาหารแบบเดิมด้วยความเคยชิน มีปัจจัยเสี่ยงทางด้านสิ่งแวดล้อม ประชาชนเป็นโรคไม่ติดต่อเรื้อรังอย่างต่อเนื่อง ทำให้ปัญหาทางประมาณด้านสาธารณสุขเพิ่มขึ้น ส่งผลกระทบโดยรวมต่อการพัฒนาประเทศ (โรงพยาบาลส่งเสริมสุขภาพตำบลนาเสียว, 2565)

การทบทวนแนวคิดทฤษฎีและเอกสารวิจัยที่เกี่ยวข้อง พบว่า โรคอ้วนมีสาเหตุมาจาก 1) การบริโภคอาหารที่ให้พลังงานสูงเป็นประจำ 2) การบริโภคอาหารที่มีน้ำตาล 3) การเผาผลาญพลังงานน้อย 4) ร่างกายสร้างฮอร์โมน Cortisol มากทำให้ร่างกายมีการสะสมไขมัน 5) ยาบางชนิดทำให้ความอยากอาหารเพิ่ม 6) กรรมพันธุ์ 7) วัฒนธรรมการดำรงชีวิตและอาหารไขมันสูง 8) ความผิดปกติทางจิตใจ 9) การดำเนินชีวิตอย่างสบาย 10) การดื่มสุรา แอลกอฮอล์ 11) การสูบบุหรี่ (สำนักงานกองทุนสนับสนุนการสร้างเสริมสุขภาพ, 2555) โดยที่ทฤษฎีการพัฒนามนุษย์ มีความเชื่อว่าศักยภาพของบุคคลเป็นสิ่งที่สามารถพัฒนาได้โดยการริเริ่มดำเนินการจากภายในตน เพื่อพัฒนากระบวนการเรียนรู้ จนสามารถนำศักยภาพและความคิดสร้างสรรค์ของตนเองมาใช้ กระบวนการทัศน์ใหม่ด้านสุขภาพมองว่าสุขภาพไม่ใช่เพียงเรื่องของอาการเจ็บป่วยและความพิการที่อยู่ในความรับผิดชอบของหน่วยงานสาธารณสุขเท่านั้น แต่เป็นสภาวะอันสมบูรณ์ทางกาย จิตสังคม และจิตวิญญาณ หรือปัญญา อย่างเป็นองค์รวม เป็นความรับผิดชอบต่อบุคคลทุกคน ที่ต้องให้ความสำคัญต่อกระบวนการเสริมพลังให้ประชาชนและชุมชนมีความเข้มแข็งเพื่อเปิดโอกาส

ให้แต่ละบุคคลสามารถเรียนรู้ทักษะในการดูแลสุขภาพตนเอง (อัจฉรา นุตตะโร และคณะ, 2560)

จากสภาพปัญหาและความสำคัญดังกล่าว สะท้อนให้เห็นว่าโรคอ้วนมีแนวโน้มเพิ่มขึ้น ทั้งยังไม่มีการศึกษาถึงพฤติกรรมสุขภาพของประชาชนกลุ่มเสี่ยงโรคอ้วนในพื้นที่ตำบลนี้ โดยเฉพาะปัจจัยทางด้านการรับรู้พฤติกรรมคุณค่าของสุขภาพ การบริโภคอาหาร การออกกำลังกาย และการพักผ่อนนอนหลับ ซึ่งส่งผลต่อสุขภาพองค์รวมของประชาชน รวมถึงผู้วิจัยเห็นว่าการสร้างความตระหนักและการมีส่วนร่วมในกระบวนการสร้างเสริมสุขภาพชุมชน จะเป็นแนวทางการพัฒนาพฤติกรรมสุขภาพของประชาชน ช่วยลดปัญหาโรคอ้วนลงได้ ดังนั้นจึงสนใจศึกษาพฤติกรรมสุขภาพของประชาชนกลุ่มเสี่ยงโรคอ้วน ตำบลนาเสียว อำเภอเมืองชัยภูมิ จังหวัดชัยภูมิ เพื่อนำไปใช้ในการเฝ้าระวังภาวะโรคอ้วน และเป็นแนวทางการพัฒนาพฤติกรรมสุขภาพของประชาชนกลุ่มเสี่ยงโรคอ้วนต่อไป

วัตถุประสงค์การวิจัย

1. เพื่อศึกษาพฤติกรรมสุขภาพของประชาชนกลุ่มเสี่ยงโรคอ้วน ตำบลนาเสียว อำเภอเมืองชัยภูมิ จังหวัดชัยภูมิ
2. เพื่อศึกษาแนวทางการพัฒนาพฤติกรรมสุขภาพของประชาชนกลุ่มเสี่ยงโรคอ้วน ตำบลนาเสียว อำเภอเมืองชัยภูมิ จังหวัดชัยภูมิ

วิธีดำเนินการวิจัย

รูปแบบการวิจัย

ใช้การวิจัยแบบผสมวิธี (Mixed Methods Research) ทั้งการวิจัยเชิงปริมาณ และการวิจัยเชิงคุณภาพ มุ่งเน้นการวิเคราะห์ในเชิงพรรณนา (Descriptive Analysis) มีแบบแผนการวิจัยแบบกลุ่มเดียว ศึกษาสภาวะการณ์โดยไม่มีการทดลอง

ประชากร กลุ่มตัวอย่าง และกลุ่มเป้าหมาย

1) ประชากรและกลุ่มตัวอย่าง ได้แก่ ประชาชนที่อายุระหว่าง 35 – 60 ปี ตำบลนาเสียว อำเภอเมืองชัยภูมิ จังหวัดชัยภูมิ จำนวน 3,677 คน (โรงพยาบาลส่งเสริมสุขภาพตำบลนาเสียว, 2565) กำหนดขนาดกลุ่มตัวอย่างโดยใช้ตารางสำเร็จรูปของ Krejcie & Morgan (1970) ได้กลุ่มตัวอย่างจำนวน 350 คน แล้วสุ่มแบบหลายขั้นตอน

2) กลุ่มเป้าหมาย ประกอบด้วย 1) กลุ่มสัมภาษณ์ และ 2) กลุ่มสนทนา โดยทั้งสองกลุ่มเป็นกลุ่มเป้าหมายเดียวกัน รวมจำนวน 27 คน ได้จากการเลือกแบบเจาะจง จำแนกเป็น (1) กลุ่มประชาชน เลือกรายชื่อจากประชาชนที่อายุ 35 – 60 ปี ผู้มีความเสี่ยงโรคอ้วนที่มีน้ำหนักเกินเกณฑ์มาตรฐานสองอันดับแรกในทะเบียนรายชื่อประชาชนผู้มีความ

เสียงโรคอ้วน โรงพยาบาลส่งเสริมสุขภาพตำบลนาเสียว หมู่บ้านละ 2 คน รวมจำนวน 14 คน (2) กลุ่มภาคีพัฒนา เลือกจากผู้มีหน้าที่กำหนดนโยบายในการส่งเสริมสุขภาพ ได้แก่ นายกองค์การบริหารส่วนตำบล ผู้อำนวยการโรงพยาบาลส่งเสริมสุขภาพตำบล สาธารณสุขอำเภอ วัฒนธรรมจังหวัด ผู้ใหญ่บ้าน กำนัน และอาสาสมัครสาธารณสุข รวมจำนวน 13 คน

เครื่องมือที่ใช้ในการวิจัย

1) แบบสอบถาม เป็นแบบสอบถามที่ผู้วิจัยสร้างขึ้น แบ่งเป็น 3 ตอน คือ 1) ข้อมูลพื้นฐานของกลุ่มตัวอย่าง มีลักษณะเป็นแบบตรวจสอบรายการ 2) พฤติกรรมสุขภาพของประชาชนกลุ่มเสียงโรคอ้วน มีลักษณะเป็นมาตราส่วนประมาณค่า ที่แสดงถึงพฤติกรรมการดูแลสุขภาพตนเอง จำนวน 5 ระดับ (บุญชม ศรีสะอาด, 2545) และ 3) ข้อเสนอแนะเกี่ยวกับข้อเสนอแนะเกี่ยวกับแนวทางการพัฒนาพฤติกรรมสุขภาพของประชาชนกลุ่มเสียงโรคอ้วน โดยได้ตรวจสอบความเที่ยงตรงเชิงเนื้อหา จากผู้เชี่ยวชาญ ได้ค่าดัชนีความสอดคล้อง ระหว่าง 0.67-1.00 และนำไปทดลองใช้ได้ค่าความเชื่อมั่นเท่ากับ .93

2) แบบสัมภาษณ์ เป็นแบบสัมภาษณ์กึ่งโครงสร้างที่ผู้วิจัยสร้างขึ้น ใช้ศึกษาพฤติกรรมสุขภาพของประชาชนกลุ่มเสียงโรคอ้วน และแนวทางการพัฒนาพฤติกรรมสุขภาพของประชาชนกลุ่มเสียงโรคอ้วน ผ่านการพิจารณาตรวจสอบเที่ยงตรงเชิงเนื้อหา ความเหมาะสมทางภาษา

3) ประเด็นสนทนากลุ่ม เป็นประเด็นคำถามสนทนากลุ่มที่ผู้วิจัยสร้างขึ้น ใช้ศึกษาข้อมูลแนวทางการพัฒนาพฤติกรรมสุขภาพของประชาชนกลุ่มเสียงโรคอ้วน ผ่านการพิจารณาตรวจสอบเที่ยงตรงเชิงเนื้อหา และความเหมาะสมทางภาษา

การเก็บรวบรวมข้อมูล

1) การวิจัยเชิงปริมาณ ใช้แบบสอบถามเก็บรวบรวมข้อมูลด้วยตนเองจากกลุ่มตัวอย่าง ได้จำนวน 350 ฉบับ คิดเป็นร้อยละ 100

2) การวิจัยเชิงคุณภาพ ใช้แบบสัมภาษณ์และประเด็นสนทนากลุ่ม เก็บรวบรวมข้อมูลจากกลุ่มเป้าหมาย จำแนกเป็น 2 กลุ่ม คือ กลุ่มประชาชน จำนวน 14 คน กลุ่มภาคีพัฒนาจำนวน 9 คน

การวิเคราะห์ข้อมูล

1) การวิจัยเชิงปริมาณ เป็นการวิเคราะห์ข้อมูลเชิงพรรณนา โดยใช้ค่าความถี่ ค่าร้อยละ ค่าเฉลี่ย ส่วนเบี่ยงเบนมาตรฐาน ด้วยโปรแกรมสำเร็จรูปทางคอมพิวเตอร์

2) การวิจัยเชิงคุณภาพ เป็นการพรรณนาข้อมูล โดยใช้วิธีวิเคราะห์เนื้อหา (Content analysis) แล้วนำเสนอข้อมูลในภาพรวมตามวัตถุประสงค์การวิจัยต่อไป

ผลการวิจัย

นำเสนอเรียงตามวัตถุประสงค์ดังนี้

1. พฤติกรรมสุขภาพของประชาชนกลุ่มเสี่ยงโรคอ้วน ตำบลนาเสียว อำเภอเมืองชัยภูมิ จังหวัดชัยภูมิ ปรากฏผลดังนี้

ตารางที่ 1 แสดงพฤติกรรมสุขภาพของประชาชนกลุ่มเสี่ยงโรคอ้วน โดยภาพรวม

พฤติกรรมสุขภาพของประชาชน กลุ่มเสี่ยงโรคอ้วน	ระดับการดูแลสุขภาพ		
	(\bar{X})	S.D.	แปลผล
1. ด้านการรับรู้คุณค่าสุขภาพ	4.02	1.05	มาก
2. ด้านการบริโภคอาหาร	3.91	1.11	มาก
3. ด้านการออกกำลังกาย	3.33	1.29	ปานกลาง
4. ด้านการพักผ่อนนอนหลับ	4.20	1.01	มาก
รวม	3.86	1.11	มาก

จากตารางที่ 1 พฤติกรรมสุขภาพของประชาชนกลุ่มเสี่ยงโรคอ้วน โดยภาพรวมพบว่าอยู่ในระดับมาก ($\bar{X} = 3.86$) เมื่อพิจารณาเป็นรายด้าน เรียงลำดับจากมากไปน้อย ดังนี้ ด้านการพักผ่อนนอนหลับ ($\bar{X} = 4.20$) ด้านการรับรู้คุณค่าสุขภาพ ($\bar{X} = 4.02$) ด้านการบริโภคอาหาร ($\bar{X} = 3.91$) และด้านการออกกำลังกาย ($\bar{X} = 3.33$) ตามลำดับ

2. แนวทางพัฒนาพฤติกรรมสุขภาพของประชาชนกลุ่มเสี่ยงโรคอ้วน ตำบลนาเสียว อำเภอเมืองชัยภูมิ จังหวัดชัยภูมิ ผลการวิจัยเรียงลำดับตามพฤติกรรมสุขภาพของประชาชนกลุ่มเสี่ยงโรคอ้วน จากมากไปหาน้อยดังนี้ 1) ด้านการพักผ่อนนอนหลับ ควรจัดกิจกรรมเกี่ยวกับประโยชน์ของการนอนหลับพักผ่อนให้เพียงพอ ปัจจัยที่ส่งผลต่อการนอนโทษและผลกระทบของการพักผ่อนไม่เพียงพอ แนะนำวิธีการแก้ไขปัญหามาตรฐานการนอนหลับที่ดี ทำจิตใจให้สงบก่อนนอน เช่น ไหว้พระ สวดมนต์ นั่งสมาธิ 2) ด้านการรับรู้คุณค่าสุขภาพ ควรจัดอบรมเกี่ยวกับการดูแลสุขภาพที่ดี นำกลุ่มเสี่ยงมาปรับเปลี่ยนพฤติกรรม มีเจ้าหน้าที่ติดตามประเมินผลอย่างใกล้ชิด ตรวจสอบสุขภาพประจำปี 3) ด้านการบริโภคอาหาร ควรจัดอบรมเกี่ยวกับหลักโภชนาการ จัดทำคู่มือและนำเสนอบุคคลสุขภาพดีต้นแบบ 4) ด้านการออกกำลังกาย ควรจัดกิจกรรมออกกำลังกายชุมชน แนะนำโปรแกรมออกกำลังกายที่เหมาะสมกับสภาพร่างกาย มีผู้นำกิจกรรมออกกำลังกายอย่างต่อเนื่อง

อภิปรายผลการวิจัย

จากสรุปผลการวิจัย ผู้วิจัยนำประเด็นสำคัญมาอภิปรายตามวัตถุประสงค์ ดังนี้

1. พฤติกรรมสุขภาพของประชาชนกลุ่มเสี่ยงโรคอ้วนโดยภาพรวม พบว่าอยู่ในระดับมาก เรียงลำดับจากมากไปหาน้อย คือ ด้านการพักผ่อนนอนหลับ ด้านการรับรู้คุณค่าสุขภาพ และด้านการบริโภคอาหาร ทั้งนี้อาจเป็นเพราะว่า ประชาชนส่วนใหญ่ในพื้นที่ประกอบอาชีพเกษตรกรรม ต้องใช้แรงงานในการทำไร่ทำนา กิจกรรมประจำวันต้องตื่นนอนไปทำงานแต่เช้าและเลิกงานช่วงเย็นค่ำ เหน็ดเหนื่อยจากการทำงานมาตลอดทั้งวัน ร่างกายจึงต้องการพักผ่อนนอนหลับอย่างเต็มที่ เมื่อถึงเวลาพักผ่อนจึงนอนหลับได้ง่ายและหลับสนิทตลอดทั้งคืน ยกเว้นผู้สูงอายุหรือผู้ที่มีโรคประจำตัวอาจมีปัญหาการนอนอยู่บ้าง ประชาชนรับรู้คุณค่าของการดูแลสุขภาพ จากการอบรมและสื่อสารมวลชน แต่ปฏิบัติได้ค่อนข้างน้อย ในด้านการบริโภคอาหาร จะจัดเตรียมอาหารไปทำงานแบบง่าย ประหยัด สะดวก เน้นการบริโภคข้าวไม่เน้นกับข้าว นิยมอาหารรสจัด ใส่เครื่องปรุงรสปริมาณมาก เช่น ส้มตำ ลาบ ก้อย บางครั้งจะบริโภคเนื้อสัตว์ดิบเป็นอาหาร ซึ่งการบริโภคอาหารเหล่านี้จะเป็นปัจจัยเสี่ยงที่ทำให้เกิดโรคต่างๆ ตามมาได้ ซึ่งกรมแพทยทหารเรือ (2548) อธิบายถึงทฤษฎีแรงสนับสนุนทางสังคมว่าแหล่งของแรงสนับสนุน ทั้งแหล่งปฐมภูมิและแหล่งทุติยภูมิ มีความสำคัญในการสนับสนุนข้อมูลข่าวสารและความรู้ที่เกี่ยวข้องกับสุขภาพ และ วินิตา ไชยมงคล (2551) อธิบายว่าการรับรู้ความสามารถของตนเอง เป็นความเชื่อของบุคคล ที่ว่าตนมีความสามารถในการจัดการและกระทำเพื่อให้บรรลุผลตามที่ต้องการ สอดคล้องกับผลการวิจัยของ จิตตรัตน์ ต้นเสนีย์ และคณะ (2558) พบว่า บุคคลต้องการสารอาหารแต่ละชนิดแต่ละวัยต่างกัน จึงควรบริโภคให้พอเพียงกับความต้องการของร่างกาย ให้เหมาะสมกับการเปลี่ยนแปลงทางสรีรวิทยาและการประกอบกิจกรรมต่างๆ นอกจากนี้ยังมีความสัมพันธ์กับสภาพเศรษฐกิจ สังคม จิตวิทยา วัฒนธรรม ขนบธรรมเนียม ประเพณี เมื่อบุคคลได้รับโภชนาการดีจะส่งผลให้มีสุขภาพดี หากได้รับโภชนาการไม่ดี ไม่เพียงพอหรือมากเกินไปเป็นเวลานาน จะถือว่าเป็นพยาธิสภาพ แสดงให้เห็นได้ระดับของสารประกอบทางชีวเคมีในร่างกาย และ พิมพวีรา ละลำ และคณะ (2565) พบว่า ภาวะอ้วนลงพุงพบมากขึ้นในกลุ่มผู้สูงอายุ สาเหตุเกิดจากหลายปัจจัย โดยเฉพาะปัจจัยภายนอกที่เกี่ยวข้องกับการมีพฤติกรรมสุขภาพไม่เหมาะสม เช่น การรับประทานอาหารไม่เหมาะสม ขาดการออกกำลังกาย การสูบบุหรี่ การดื่มแอลกอฮอล์ และความผิดปกติในการเผาผลาญสารอาหาร การสะสมของไขมันในช่องท้อง เสี่ยงต่อการเพิ่มอัตราการเสียชีวิตในผู้สูงอายุและทำให้คุณภาพชีวิตลดลง และ Rimkyo et al. (2017) พบว่า พฤติกรรมการบริโภคอาหาร เช่น ความสม่ำเสมอของมื้ออาหาร และความถี่ในการรับประทานอาหารเข้า การกินมากเกินไป และการรับประทานอาหารนอกบ้านมีความสัมพันธ์กับความเสี่ยงของภาวะที่เกิดจากการเผาผลาญอาหารของร่างกายที่ผิดปกติ

ทำให้เกิดปัญหาเรื่องความดันโลหิตสูง เบาหวาน และไขมันสูง โดยเฉพาะอย่างยิ่งสัดส่วนที่สูงขึ้นของการรับประทานอาหารที่ผิดปกติ การรับประทานอาหารเช้าที่น้อยลง และการรับประทานอาหารมากเกินไป

ในส่วนพฤติกรรมสุขภาพกลุ่มเสี่ยงโรคอ้วนด้านการออกกำลังกาย พบว่า อยู่ในระดับปานกลาง ทั้งนี้อาจเป็นเพราะว่าวิถีชีวิตของประชาชนส่วนใหญ่ประกอบอาชีพเกษตรกรรม ต้องทำงานใช้แรงงานอย่างเข้มข้นประจำทุกวันเช้าจรดเย็น มีความเหน็ดเหนื่อยมากอยู่แล้ว จึงเข้าใจว่าการทำงานคือการออกกำลังกาย ไม่มีความจำเป็นต้องไปออกกำลังกายรูปแบบอื่นเพิ่มเติมอีก และบางส่วนอาจไม่ทราบวิธีการออกกำลังกายที่ถูกต้อง รูปแบบการออกกำลังกายที่เหมาะสมกับช่วงวัยและภาวะสุขภาพของตนเอง รวมถึงขาดแรงจูงใจในการออกกำลังกาย ไม่พบกิจกรรมที่น่าสนใจในชุมชน ไม่มีผู้นำออกกำลังกาย แต่พบว่ามีประชาชนบางส่วนในชุมชนที่ออกกำลังกายเป็นประจำ เช่น การเดิน การขยับตัวเคลื่อนไหวเบาๆ อยู่กับที่ และปั่นจักรยาน ซึ่ง Bandura (1986) อธิบายถึงทฤษฎีการรับรู้ความสามารถแห่งตนว่า บุคคลมีการตัดสินใจเกี่ยวกับความสามารถของตนเองที่จะจัดการและดำเนินการกระทำพฤติกรรมให้บรรลุเป้าหมายที่กำหนดไว้ การรับรู้ความสามารถของตนเองไม่ได้ขึ้นอยู่กับทักษะที่มี แต่ยังขึ้นอยู่กับ การตัดสินใจของบุคคลว่าจะสามารถทำได้ด้วยหรือไม่ และ Wood & Bandura (1989) ได้ขยายความหมายของการรับรู้ความสามารถของตนเองเป็นบทบาทหลักของกระบวนการควบคุมตนเอง ทำให้มีแรงจูงใจที่จะกระทำพฤติกรรมต่างๆ ให้ประสบความสำเร็จ รวมถึงความพยายามที่บุคคลทุ่มเทลงไป และความยับยั้งที่จะกระทำต่อสิ่งนั้น สอดคล้องกับงานวิจัยของ วรณิ เจริญวงศ์ (2564) พบว่า พลังบวกเป็นพลังที่ขับเคลื่อนให้ทำสิ่งดีๆ เป็นแรงผลักดันทำให้มีความกระตือรือร้น ทำงานที่ท้าทาย มองโลกในแง่ดี ไม่ย่อท้อต่ออุปสรรคหรือปัญหา มีความสุขกับชีวิต ร่างกายที่แข็งแรงสดชื่นและจิตใจที่เข้มแข็งมั่นคง การเพิ่มพลังบวกผ่านสัมผัสทั้ง 5 คือ ตา หู จมูก ลิ้น และกายนั้น สามารถผสมผสานศาสตร์ทางวิทยาศาสตร์การกีฬาเพื่อปลูกพลังบวก ได้แก่ จิตวิทยาการกีฬา สรีรวิทยาการกีฬา หลักการฝึกซ้อม หลักโภชนาการ พลังบวกที่มาจากร่างกายและจิตใจที่เข้มแข็ง นอกจากสามารถสร้างการรับรู้คุณค่าแห่งตนแล้วยังสามารถกระจายความสุขและกำลังใจสู่คนรอบข้างได้ด้วยเช่นกัน

2. แนวทางการพัฒนาพฤติกรรมสุขภาพของประชาชนกลุ่มเสี่ยงโรคอ้วน ตำบลนาเสียว อำเภอเมืองชัยภูมิ จังหวัดชัยภูมิ เรียงตามลำดับตามพฤติกรรมสุขภาพของประชาชนกลุ่มเสี่ยงโรคอ้วน ดังนี้ 1) ควรจัดกิจกรรมแนะนำวิธีการผ่อนคลายจิตใจก่อนนอน เช่น ไหว้พระ สวดมนต์ นั่งสมาธิ 2) ควรจัดอบรมให้ความรู้การดูแลสุขภาพที่ดี นำกลุ่มเสี่ยงโรคอ้วนมาปรับเปลี่ยนพฤติกรรม มีเจ้าหน้าที่ติดตามประเมินผลใกล้ชิด 3) ควรจัดทำคู่มือและนำเสนอบุคคลสุขภาพดีต้นแบบ 4) ควรจัดกิจกรรมออกกำลังกายชุมชน มี

ผู้นำกิจกรรมออกกำลังกายต่อเนื่อง ทั้งนี้อาจเป็นเพราะว่า การจะปรับเปลี่ยนพฤติกรรมปรับเปลี่ยนทัศนคติของประชาชนผู้มีความเสี่ยงโรคอ้วน ต้องมีการให้ความรู้ความเข้าใจ กระตุ้นให้ประชาชนได้ตระหนักถึงผลเสียของการมีพฤติกรรมสุขภาพที่ไม่เหมาะสม สร้างแรงจูงใจให้ประชาชนหันมาสนใจดูแลสุขภาพ เห็นคุณค่าของการมีสุขภาพดีมากยิ่งขึ้น หน่วยงานที่เกี่ยวข้อง เช่น เจ้าหน้าที่สาธารณสุขชุมชน อสม. ประจำชุมชน และผู้นำชุมชน ต้องมีส่วนร่วมกับประชาชนในการปรับเปลี่ยนพฤติกรรมเสี่ยงทางสุขภาพ ปรับเปลี่ยนพฤติกรรมนอนหลับพักผ่อน พฤติกรรมการบริโภคอาหาร พฤติกรรมการออกกำลังกาย นำกลุ่มเสี่ยงมาเข้าร่วมกิจกรรมการปรับเปลี่ยนพฤติกรรมด้านสุขภาพที่เหมาะสมกับบริบทของแต่ละบุคคล พร้อมทั้งมีคู่มือปฏิบัติที่ถูกต้อง และมีเจ้าหน้าที่คอยติดตามประเมินผลอย่างใกล้ชิด โดยที่ Vroom and Deci (1970) อธิบายถึงทฤษฎีการมีส่วนร่วมว่าเป็นปริมาณของอิทธิพลที่ปัจเจกบุคคลรู้สึกว่าได้เข้าไปร่วมในการตัดสินใจและบุคคลจะได้รับความพึงพอใจจากการทำงานที่มีประสิทธิภาพ โดยตัวบุคคลจะพัฒนาความผูกพันที่มีต่อ งาน และจะสามารถทำงานได้ดี ตลอดจนสามารถขยายเป้าหมายขององค์การได้อย่างมีประสิทธิภาพ สำหรับ สุธี วรประดิษฐ์ (2553) กล่าวว่า การมีส่วนร่วมของชุมชนเกิดจากจิตใจที่ต้องการเข้าร่วมในกิจกรรมใดกิจกรรมหนึ่ง เพื่อให้เกิดผลต่อความต้องการของกลุ่มคนที่สอดคล้องกับวิถีชีวิตทางสังคม ทั้งนี้ในการที่จะให้ชุมชนเข้ามามีส่วนร่วมอย่างแท้จริงนั้น การจัดกิจกรรมต้องคำนึงถึงวิถีการดำเนินชีวิตค่านิยม ประเพณี ทัศนคติของบุคคล เพื่อให้เกิดความสมัครใจเข้าร่วมกิจกรรม เพราะกลุ่มคนในชุมชนมีความแตกต่างกันในลักษณะส่วนบุคคล ลักษณะทางเศรษฐกิจ และการได้รับข้อมูลข่าวสาร สอดคล้องกับงานวิจัยของ จารุณี เทียบโพธิ์ (2565) พบว่า พยาบาลชุมชนมีบทบาทสำคัญมากในการป้องกันและควบคุมโรคอ้วน เพราะทำงานอย่างต่อเนื่องใกล้ชิดกับประชาชน และเข้าใจบริบทของชุมชน ทั้งเป็นผู้มีองค์ความรู้พื้นฐานด้านสุขภาพและการพยาบาลที่ดี ซึ่งจะสามารถชักนำและกระตุ้นประชาชนให้ปรับเปลี่ยนวิถีชีวิตของตนเองโดยเฉพาะประชาชนกลุ่มเสี่ยง แต่ความท้าทายที่พยาบาลชุมชนจะสามารถนำพาชุมชนให้ปลอดโรคอ้วนยังมีอยู่มาก อย่างน้อยที่สุดพยาบาลชุมชนต้องสามารถเป็นต้นแบบของการมีรูปร่างที่อยู่ในเกณฑ์ปกติหรือมีประสบการณ์การควบคุมน้ำหนักได้สำเร็จ และ ปราณี จันธิมา และสมเกียรติ ศรีธรราริคุณ (2560) พบว่า การให้ความรู้เกี่ยวกับการจัดการตนเอง ได้ทราบปัญหาสุขภาพของตนเอง ทำให้เกิดความมั่นใจในการเลือกแนวทางดูแลตนเอง การให้คำแนะนำช่วยเหลือการใช้ช่องทางอื่นๆ ร่วมด้วย เช่น Facebook โทรศัพท์ ไลน์ โดยมีหัวหน้ากลุ่มที่ผ่านการฝึก การจัดให้มีการออกกำลังกายตามกลุ่มสนใจ และมีผู้รับผิดชอบประจำกลุ่ม เพื่อให้สามารถควบคุมพฤติกรรมกรรมการออกกำลังกายได้อย่างทั่วถึง มีการจดบันทึกข้อมูลเกี่ยวกับการบริโภคอาหาร โดยเฉพาะรายการอาหารที่รับประทานแต่ละวัน เพื่อให้ทราบ

ปริมาณสารอาหารที่ได้รับในแต่ละวัน ให้ผู้เข้าร่วมกิจกรรมตรวจสอบตนเองเป็นระยะและแสดงผลด้วยกราฟ นำไปติดหรือวางไว้ในตำแหน่งที่เห็นได้ชัดเจน เพื่อให้ประสิทธิภาพในการควบคุมโรคมีคุณภาพและยั่งยืน รวมทั้ง Carole A. P. & Mark I. J. (2018) พบว่า การใช้ชีวิตแบบนั่งนิ่ง ๆ มากขึ้น การขาดการออกกำลังกายเป็นประจำ เป็นปัจจัยหลักที่ทำให้อัตราความผิดปกติของระบบเผาผลาญอาหารเพิ่มขึ้น มีหลักฐานที่สนับสนุนว่าการใช้โปรแกรมการออกกำลังกายเพื่อกลุ่มอาการเมตาบอลิซึม แม้ว่าในปัจจุบันยังไม่ทราบขนาดและประเภทของการออกกำลังกายที่เหมาะสม แต่ความท้าทายหลักที่สำคัญ คือวิธีสร้างแรงจูงใจให้บุคคลเข้าร่วมและปฏิบัติตามโปรแกรมการออกกำลังกายที่ใช้เพื่อป้องกันและรักษาโรคเมตาบอลิซึม

องค์ความรู้

จากการวิจัยสามารถสังเคราะห์เป็นองค์ความรู้เกี่ยวกับแนวทางการพัฒนาพฤติกรรมสุขภาพของประชาชนกลุ่มเสี่ยงโรคอ้วน ได้ดังแผนภาพต่อไปนี้

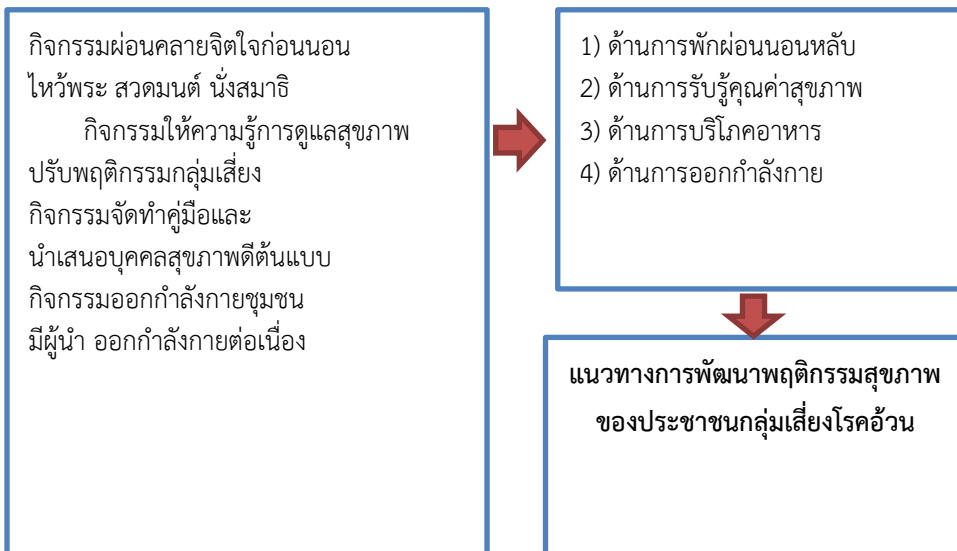

ภาพที่ 1 แนวทางการพัฒนาพฤติกรรมสุขภาพของประชาชนกลุ่มเสี่ยงโรคอ้วน

จากแผนภาพอธิบายได้ว่าแนวทางการพัฒนาพฤติกรรมสุขภาพของประชาชนกลุ่มเสี่ยงโรคอ้วน ตำบลนาเสียว อำเภอเมืองชัยภูมิ จังหวัดชัยภูมิ ชุมชนและภาคีพัฒนาควรร่วมมือพัฒนากิจกรรมหลักและกิจกรรมเสริม ได้แก่ กิจกรรมผ่อนคลายจิตใจก่อนนอน ไหว้พระ สวดมนต์ นั่งสมาธิ กิจกรรมให้ความรู้การดูแลสุขภาพ ปรับพฤติกรรมกลุ่มเสี่ยง

กิจกรรมจัดทำคู่มือและนำเสนอบุคคลสุขภาพดีต้นแบบ กิจกรรมออกกำลังกายชุมชน มีผู้นำ ออกกำลังกายต่อเนื่อง ให้ครอบคลุมตามแนวทางทั้ง 4 ด้าน ได้แก่ 1) ด้านการพักผ่อนนอนหลับ 2) ด้านการรับรู้คุณค่าสุขภาพ 3) ด้านการบริโภคอาหาร 4) ด้านการออกกำลังกาย ข้อค้นพบดังกล่าวเป็นส่วนผสมของทฤษฎีการรับรู้ความสามารถแห่งตน ซึ่งเชื่อว่าการรับรู้ความสามารถของตนเองเป็นบทบาทหลักของกระบวนการควบคุมตนเอง ทำให้มีแรงจูงใจที่จะกระทำพฤติกรรมต่างๆ ให้ประสบความสำเร็จ และทฤษฎีแรงสนับสนุนทางสังคม เชื่อว่าแรงสนับสนุนทางสังคมทั้งแหล่งปฐมภูมิและแหล่งทุติยภูมิจึงมีผลต่อสุขภาพ มีปัจจัยสำคัญ คือ การติดต่อสื่อสาร ลักษณะของความสัมพันธ์ ความเอาใจใส่ ความรัก ความเป็นที่ยอมรับ รวมทั้งรูปแบบการนำเสนอข้อมูล ช่วยให้บุคคลบรรลุถึงจุดหมายที่ต้องการได้ เช่นเดียวกับทฤษฎีการมีส่วนร่วม เชื่อว่าการมีส่วนร่วมเกิดจากจิตใจที่ต้องการเข้าร่วมในกิจกรรมใดกิจกรรมหนึ่งของกลุ่มคน และสอดคล้องกับวิถีชีวิตทางสังคม ค่านิยม ประเพณี ทัศนคติบุคคล

ข้อเสนอแนะ

ข้อเสนอแนะเชิงปฏิบัติการ

1. ด้านการพักผ่อนนอนหลับ ประชาชนบางส่วนยังไม่ทราบประโยชน์ โทษและผลกระทบของการพักผ่อนไม่เพียงพอ ไม่นิยมตื่นนอนค่อยๆ ก่อนนอน จึงควรจัดกิจกรรมแนะนำวิธีการผ่อนคลายทำจิตใจให้สงบก่อนนอน เช่น ไหว้พระ สวดมนต์ นั่งสมาธิ พัฒนาผู้นำกิจกรรมชุมชนต้นแบบ นำกลุ่มเสี่ยงมาอบรมวิธีการผ่อนคลายจิตใจก่อนนอน รวมทั้งนำผลการวิจัยไปสร้างยุทธศาสตร์การพัฒนาสุขภาพของประชาชนกลุ่มเสี่ยงโรคอ้วน
2. ด้านการรับรู้คุณค่าสุขภาพ ประชาชนส่วนใหญ่รับรู้คุณค่าสุขภาพ และไม่เชื่อว่าการบริโภคเนื้อสัตว์ดิบทำให้มีสุขภาพดี แต่ยังมีบางส่วนที่บริโภคอยู่ ดังนั้นจึงควรเพิ่มการให้ความรู้เรื่องหลักโภชนาการในชุมชน การรับประทานอาหารให้ครบ 5 หมู่ อธิบายให้ประชาชนเข้าใจอย่างชัดเจนว่าอาหารประเภทไหนที่จะทำให้เกิดปัจจัยเสี่ยงโรคอ้วน
3. ด้านการบริโภคอาหาร ประชาชนยังนิยมบริโภคอาหารรสเผ็ดจัด เค็มจัด เปรี้ยวจัด จึงควรกำหนดปฏิทินตรวจวัดรอบเอว ชั่งน้ำหนัก เพื่อตรวจหา คัดกรองผู้ที่มีภาวะเสี่ยงโรคอ้วนในพื้นที่ สร้างความรู้ความเข้าใจเกี่ยวกับโรคอ้วนและการดูแลสุขภาพสำหรับประชาชนอย่างถูกต้อง รวมทั้งการนำเสนอบุคคลสุขภาพดีต้นแบบชุมชน
4. ด้านการออกกำลังกาย ประชาชนยังเข้าใจผิดเกี่ยวกับความแตกต่างของการออกกำลังกายและการทำงาน และรูปแบบการออกกำลังกายที่เหมาะสม โดยเฉพาะการออกกำลังกายแบบแรงต้านเพื่อเผาผลาญพลังงานสะสม เสริมสร้างกล้ามเนื้อ และลดไขมัน

ส่วนเกิน จึงควรจัดสถานที่ออกกำลังกาย ส่งเสริมวัสดุอุปกรณ์สำหรับการออกกำลังกายให้กับประชาชน และสนับสนุนให้ประชาชนออกกำลังกายเพื่อให้มีสุขภาพดี

ข้อเสนอแนะสำหรับการวิจัยครั้งต่อไป

1. การวิจัยและพัฒนา รูปแบบการออกกำลังกายที่เหมาะสม สำหรับประชาชนกลุ่มเสี่ยงโรคอ้วน
2. การวิจัยและพัฒนา กิจกรรมการเสริมสร้างพฤติกรรมสุขภาพของประชาชนกลุ่มเสี่ยงโรคอ้วนต้นแบบ โดยการมีส่วนร่วมของชุมชน

เอกสารอ้างอิง

- กรมแพทยทหารเรือ. (2548). *คู่มือการพยาบาลส่งเสริมสุขภาพและป้องกันโรค*. กรุงเทพฯ: กรมยุทธศึกษาทหารเรือ.
- จารุณี เทียบโพธิ์. (2565). ความท้าทายที่พยาบาลชุมชนเผชิญในการจัดการโรคอ้วนในวัยผู้ใหญ่. *วารสารโรงพยาบาลเจริญกรุงประชารักษ์*, 18(1), 99-114.
- จิตตรัตน์ ตันเสนีย์ และคณะ. (2558). *สุขภาพเพื่อการดำรงชีวิต*. เชียงใหม่: มหาวิทยาลัยแม่โจ้.
- ณัฐกฤตา นันทะสิน. (2558) ปัจจัยที่ส่งผลต่อพฤติกรรมการบริโภคและความภักดีต่ออาหารเพื่อสุขภาพของผู้บริโภค ในเขตกรุงเทพมหานคร. *วารสารกระแสวัฒนธรรม มหาวิทยาลัยราชภัฏสวนดุสิต*, 16(29), 8-9.
- ดวงกมล ปิ่นเฉลียว. (2561). การจัดการกับโรคอ้วนสำหรับพยาบาลเวชปฏิบัติชุมชน. *วารสารพยาบาลตำรวจ*, 10(2), 433-441.
- บุญชม ศรีสะอาด. (2545). *การวิจัยเบื้องต้น* (พิมพ์ครั้งที่ 7). กรุงเทพฯ: สุวีริยาสาส์น.
- ปราณี จันธิมา และสมเกียรติ ศรีธาราธิคุณ. (2560). ผลของการสนับสนุนการจัดการตนเองต่อการปรับเปลี่ยนพฤติกรรมสุขภาพในกลุ่มเสี่ยงโรคอ้วนลงพุง. *พยาบาลสาร*, 44(2), 162-171.
- พิมพ์วิรา ละล้า และคณะ. (2565). ภาวะอ้วนลงพุงในผู้สูงอายุ : ผลกระทบและบทบาทพยาบาล. *วารสารวิจัยการพยาบาลและสุขภาพ*, 23(2), 13-27.
- โรงพยาบาลส่งเสริมสุขภาพตำบลนาเสียว. (2565). *ข้อมูลและสถิติสภาวะผู้ป่วยโรคอ้วน*. ชัยภูมิ: โรงพยาบาลส่งเสริมสุขภาพตำบลนาเสียว.
- วรรณิ เจริญรุ่งศรี. (2564). “พลังบวก” กับ การออกกำลังกายและกีฬา. *วารสารศึกษาศาสตร์ มหาวิทยาลัยศิลปากร*, 19(2), 145-153.

- วินิตา ไชยมงคล. (2551). *ความสัมพันธ์ระหว่างการรับรู้ความสามารถของตนเอง ชาวน์ อารมณ์ และความผูกพันในงาน : กรณีศึกษาบุคลากรของโรงพยาบาลเอกชนแห่งหนึ่ง* (วิทยานิพนธ์ปริญญาศิลปศาสตรมหาบัณฑิต สาขาจิตวิทยาอุตสาหกรรมและองค์การ). ปทุมธานี: คณะศิลปศาสตร์ มหาวิทยาลัยธรรมศาสตร์.
- สำนักงานกองทุนสนับสนุนการสร้างเสริมสุขภาพ. (2555). *สาเหตุจากโรคอ้วน*. สืบค้น 15 กรกฎาคม 2564, จาก <https://www.thaihealth.or.th/?p=231896>
- สุธี วรประดิษฐ์. (2553). *การมีส่วนร่วมของชุมชนงานสารสนเทศ สำนักงานส่งเสริมการศึกษานอกระบบและการศึกษาตามอัธยาศัยจังหวัดตราด*. ตราด: สำนักงานการศึกษานอกระบบและการศึกษาตามอัธยาศัย จังหวัดตราด.
- สุพิณญา คงเจริญ. (2560). *โรคอ้วน : ภัยเงียบในยุคดิจิทัล*. *วารสารวิชาการมหาวิทยาลัยอีสเทิร์นเอเชีย*, 11(3), 22-29.
- อัจฉรา นุตตะโร และคณะ. (2560). *ผลการใช้ตัวแบบเชิงกระบวนการเพื่อลดความเสี่ยงโรคหลอดเลือดหัวใจ*. *วารสารศิลปศาสตร์ มหาวิทยาลัยสงขลานครินทร์ วิทยาเขตหาดใหญ่*, 9(1), 196-197.
- Bandura, A. (1986). *Social foundations of thought and action: A social cognitive theory*. Englewood Cliffs, NJ: Prentice-Hall.
- Carole A. P. & Mark I. J. (2018). *Abdominal obesity and metabolic Syndrome: exercise as medicine?* Retrieved November 28, 2022, From <https://bmcsportsscimedrehabil.biomedcentral.com/articles/10.1186/s13102-018-0097-1>
- Krejcie, R.V. & Morgan, D.W. (1970). *Determining Sample Size for Research Activities*. *Educational and Psychological Measurement*, 30(3), 607-610.
- Rimkyo Yeo, So Ra Yoon and Oh Yoen Kim. (2017). *The Association between Food Group Consumption Patterns and Early Metabolic Syndrome Risk in Non-Diabetic Healthy People*. *Clinical Nutrition Research*, 6(3), 172-182.
- Vroom, V. H., & Deci, E. L. (1970). *Management and motivation*. New York: Penguin Book.
- Wood, R., & Bandura, A. (1989). *Social cognitive theory of organizational management*. *Academy of Management Review*, 14, 361-384.

แนวทางการบริหารธุรกิจร้านอาหารที่มีประสิทธิภาพในเขตกรุงเทพมหานคร* APPROACHES FOR EFFICIENCY MANAGEMENT OF RESTAURANT BUSINESS IN BANGKOK METROPOLITANT AREAS

นัฐชัย ไชยพรม, สุธา สุวรรณภิรมย์, บุญญาดา นาสมบูรณ์
Nattachai Chaiprom, Suda Suwannapirom, Boonyada Nasomboon
มหาวิทยาลัยราชภัฏสวนสุนันทา
Suan Sunandha Rajabhat University
Corresponding Author E-mail: chaipromnattachai@gmail.com

บทคัดย่อ

บทความวิจัยนี้มีวัตถุประสงค์เพื่อศึกษาความสัมพันธ์เชิงสาเหตุของนโยบายภาครัฐ การจัดการร้านอาหาร พฤติกรรมการบริโภค และกลยุทธ์ทางการตลาด ที่มีอิทธิพลต่อการบริหารธุรกิจร้านอาหารที่มีประสิทธิภาพ จากการวิจัยเชิงปริมาณ ประชากรเป็นผู้ประกอบการร้านอาหารในเขตพื้นที่กรุงเทพมหานคร คัดเลือกกลุ่มตัวอย่างโดยแบ่งตามชั้นภูมิ ในสัดส่วนที่เท่ากัน จำนวน 320 ราย เครื่องมือการวิจัย ได้แก่ แบบสอบถาม โดยมีค่าความเชื่อมั่นของแบบสอบถามทั้งฉบับเท่ากับ 0.947 วิเคราะห์ข้อมูลจากด้วยสถิติพรรณนา และการวิเคราะห์แบบจำลองสมการโครงสร้าง

ผลการวิจัยพบว่ากลยุทธ์ทางการตลาดมีอิทธิพลโดยรวมต่อการบริหารธุรกิจร้านอาหารที่มีประสิทธิภาพมากที่สุด รองลงมา ได้แก่ การจัดการร้านอาหาร นโยบายภาครัฐ และพฤติกรรมการบริโภค ตามลำดับ

คำสำคัญ: การบริหาร; ร้านอาหาร; ประสิทธิภาพ

Abstract

Objectives of this research were to study the causal relationship of government policy, restaurant management, consumption behavior and marketing strategy influencing the management of the restaurant business efficiently, conducted by the quantitative research. The populations were restaurant developers in Bangkok. The samples were selected by stratifying in equal proportions of 320 cases. The instruments of this research were

*Received March 23, 2023; Revised April 3, 2023; Accepted April 4, 2023

questionnaires with the alpha coefficient reliability value at 0.947. The data were analyzed with descriptive statistics and structural equation model analysis.

Findings of the research were as follows: marketing strategy had the most effective, by overall, influence on the management of the restaurant business efficiently, followed by the restaurant management, government policy and consumption behavior, respectively.

Keywords: Management; Restaurant; Efficiency

บทนำ

ประเทศไทยมีนักท่องเที่ยวต่างชาติเดินทางเข้ามา ในปี พ.ศ. 2564 จำนวน 6.70 ล้านคน มีรายได้จากนักท่องเที่ยวต่างชาติทั้งสิ้น 332,013 ล้านบาท โดยกรุงเทพมหานคร ซึ่งเป็นศูนย์กลางการเจรจาติดต่อธุรกิจ และเป็นพื้นที่การท่องเที่ยวที่สำคัญทำให้นักท่องเที่ยวอาศัยอยู่นาน จากสถิติจำนวนนักท่องเที่ยวในเขตกรุงเทพมหานคร พ.ศ. 2553 – 2564 พบว่า จำนวนนักท่องเที่ยวต่างชาติได้ปรับตัวเพิ่มสูงขึ้นเป็นอย่างมาก โดยคาดการณ์ในปี พ.ศ. 2565 จะมีจำนวนนักท่องเที่ยวต่างชาติจะปรับตัวเพิ่มขึ้นเป็น 10 ล้านคน โดยจะมีรายได้เพิ่มขึ้นประมาณ 500,000 ล้านบาท ทำให้โอกาสประกอบธุรกิจร้านอาหาร และเครื่องดื่มมีแนวโน้มที่ดี (ศูนย์วิจัยกสิกรไทย, 2565)

ปัจจุบันธุรกิจร้านอาหารในประเทศไทยมีอัตราการเติบโตเพิ่มขึ้น เพื่อรองรับจำนวนนักท่องเที่ยวจากภายใน และภายนอกประเทศ โดยปัญหาส่วนใหญ่ของการประกอบธุรกิจร้านอาหาร ได้แก่ คุณภาพของแรงงาน คุณภาพในการบริการ ทรัพยากรบุคคล การเข้าถึงแหล่งเงินทุน การเปลี่ยนแปลงนโยบายของภาครัฐ และความผันผวนทางด้านเศรษฐกิจ ทำให้ผู้ประกอบการร้านอาหารจำเป็นต้องมีความรู้ความสามารถในการบริหารจัดการอย่างมีประสิทธิภาพ โดยคำนึงถึงปัจจัยภายใน และปัจจัยภายนอกทางการบริหาร เพื่อส่งเสริมให้ผู้ประกอบการมีความสำเร็จทางธุรกิจอย่างเข้มแข็ง (สุนทรผจญ และคณะ, 2562)

จากการศึกษาแนวคิดทฤษฎี เมื่อนำมาสร้างแบบจำลองโครงสร้างความสัมพันธ์ สามารถกำหนดเป็นปัจจัยที่เกี่ยวข้องกับการบริหารธุรกิจร้านอาหารที่มีประสิทธิภาพ จากองค์ประกอบ คุณภาพผลิตภัณฑ์ คุณภาพการบริการ และการสร้างความพึงพอใจ ได้แก่ 1. นโยบายภาครัฐ จากองค์ประกอบ กฎหมายควบคุม กฎหมายด้านภาษี และมาตรการทางสังคม 2. การจัดการร้านอาหาร จากองค์ประกอบ ทรัพยากรบุคคล เงินทุนหมุนเวียน และเทคโนโลยีสารสนเทศ 3. พฤติกรรมการบริโภค จากองค์ประกอบ การติดต่อสื่อสาร

การสร้างแรงจูงใจ และวัฒนธรรมทางสังคม และ4. กลยุทธ์ทางการตลาด จากองค์ประกอบผลิตภัณฑ์ ราคา ช่องทางจัดจำหน่าย และการส่งเสริมการขาย

ผู้วิจัยเล็งเห็นความสำคัญของปัจจัยดังกล่าว จึงมีความสนใจศึกษา แนวทางการบริหารธุรกิจร้านอาหารที่มีประสิทธิภาพในเขตกรุงเทพมหานคร ซึ่งเป็นศูนย์กลางการติดต่อธุรกิจ เป็นเมืองท่องเที่ยวที่มีความหลากหลายทางด้านสังคมวัฒนธรรม โดยให้ความสำคัญกับปัจจัยภายนอก และปัจจัยภายในที่มีอิทธิพลต่อการบริหารจัดการ ประโยชน์ของการศึกษาวิจัยครั้งนี้ เพื่อส่งเสริมอุตสาหกรรมการท่องเที่ยวโดยอาศัยร้านอาหารเป็นแรงผลักดันให้นักท่องเที่ยวเกิดการใช้จ่ายเพิ่มมากขึ้น ซึ่งเป็นผลดีต่อระบบเศรษฐกิจของประเทศไทย

วัตถุประสงค์การวิจัย

เพื่อศึกษาความสัมพันธ์เชิงสาเหตุของนโยบายภาครัฐ การบริหารจัดการพฤติกรรมผู้บริโภค และกลยุทธ์ทางการตลาด ที่มีอิทธิพลต่อการบริหารธุรกิจร้านอาหารที่มีประสิทธิภาพ

วิธีดำเนินการวิจัย

การศึกษาวิจัยครั้งนี้เป็นการวิจัยเชิงปริมาณ (Quantitative Research) ด้วยแบบสอบถาม มีวิธีดำเนินการศึกษาวิจัย ดังนี้

ประชากรและกลุ่มตัวอย่าง

ประชากรเป็นผู้ประกอบการร้านอาหารในเขตกรุงเทพมหานคร รวมทั้งสิ้น 436 ราย (กรมพัฒนาธุรกิจการค้า, 2565)

กลุ่มตัวอย่างสำหรับการวิเคราะห์แบบจำลองสมการโครงสร้าง ขนาดของกลุ่มตัวอย่างที่เหมาะสมมีอัตราส่วน 20 เท่าต่อ 1 ตัวแปรสังเกต (Hair, et al., 2010) งานวิจัยครั้งนี้มี 16 ตัวแปรสังเกต ทำให้ได้กลุ่มตัวอย่าง จำนวน 320 ตัวอย่าง ผู้วิจัยคัดเลือกกลุ่มตัวอย่างโดยแบ่งตามชั้นภูมิ จากการแบ่งกลุ่มตามพื้นที่ในสัดส่วนที่เท่ากัน เพื่อเป็นตัวแทนของประชากรทางการศึกษาครั้งนี้

เครื่องมือที่ใช้ในการวิจัย

เครื่องมือการวิจัย ได้แก่ แบบสอบถาม โดยแบ่งระดับคำตอบของแบบสอบถามเป็นแบบมาตราส่วนประมาณค่า 5 ระดับ (Rating Scale) ได้แก่ มากที่สุด มาก ปานกลาง น้อย และน้อยที่สุด รวมทั้งสิ้น 80 ข้อคำถาม ตรวจสอบคุณภาพของแบบสอบถามโดยผู้เชี่ยวชาญ จำนวน 5 ท่าน เพื่อพิจารณาความเที่ยงตรงเชิงเนื้อหา (IOC) ที่มากกว่า 0.5 จากนั้นนำข้อคำถามที่ผ่านเกณฑ์ไปทดลอง (Tryout) จำนวน 30 ราย และตรวจสอบความ

เชื่อมั่น (Reliability) ด้วยเกณฑ์การยอมรับจากค่าสัมประสิทธิ์แอลฟาของครอนบัค ที่มากกว่า 0.7 โดยพบว่า แบบสอบถามทั้งฉบับมีค่าสัมประสิทธิ์แอลฟาของครอนบัค เท่ากับ 0.947 อธิบายได้ว่า มาตรฐานที่ใช้ในการวิจัยครั้งนี้มีความเชื่อถือได้

การเก็บรวบรวมข้อมูล

การเก็บรวบรวมข้อมูลจากแบบสอบถาม เริ่มจากตรวจสอบความถูกต้องของข้อความ คำถาม จัดเตรียมแบบสอบถามที่เพียงพอก่อนลงพื้นที่ ติดต่อแบบไม่เป็นทางการ ดำเนินการลงพื้นที่เพื่อแจกแบบสอบถาม ชี้แจงข้อสงสัยต่อประชากรกลุ่มตัวอย่าง และขอเก็บแบบสอบถามเพื่อนำมาวิเคราะห์ข้อมูลในลำดับถัดไป

การวิเคราะห์ข้อมูล

การวิเคราะห์ข้อมูลจากแบบสอบถามด้วยสถิติพรรณนา และการวิเคราะห์แบบจำลองสมการโครงสร้าง ทำการทดสอบความสอดคล้องของข้อมูล และปรับแก้แบบจำลองด้วยโปรแกรมสำเร็จรูปทางสถิติ

ผลการวิจัย

ผลการวิเคราะห์หลังปรับแบบจำลอง สามารถเสนอได้ ดังภาพที่ 1

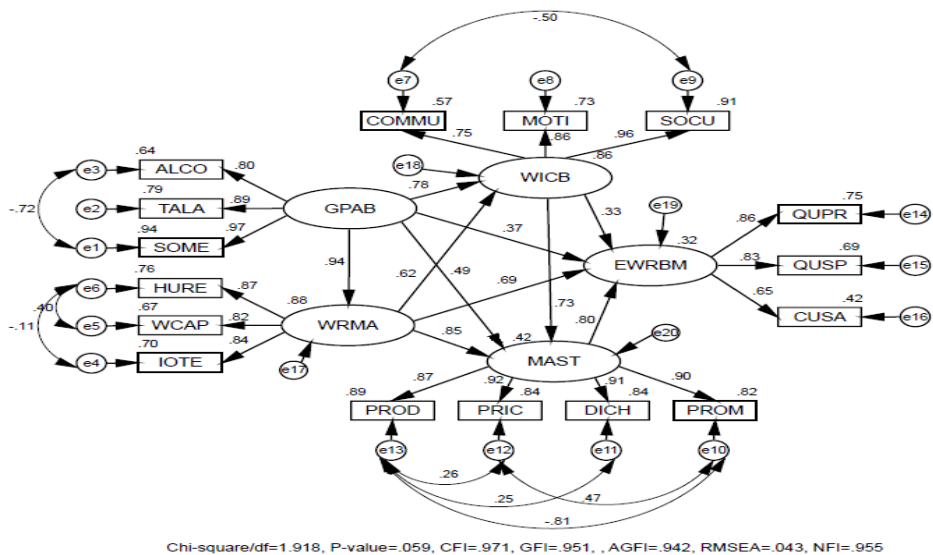

ภาพที่ 1 แบบจำลองโครงสร้างหลังปรับ

เมื่อพิจารณาแบบจำลองหลังปรับโดยรวมแล้ว พบว่า ตัวชี้วัดความสอดคล้องกับข้อมูลเป็นไปตามเกณฑ์ดัชนีความสอดคล้อง หมายความว่า ข้อมูลเชิงประจักษ์กับแบบจำลองเข้ากันได้ดี (Goodness of fit) สามารถแสดงผลได้ ดังตารางที่ 1

ตารางที่ 1 ดัชนีความสอดคล้องของข้อมูล

ตัวชี้วัด	เกณฑ์ของความสอดคล้อง	ค่าดัชนีหลังปรับ แบบจำลอง	ผลการ พิจารณา
P-value	มากกว่า 0.05	0.06	ผ่านเกณฑ์
Chi-square/df	น้อยกว่า 3	1.92	ผ่านเกณฑ์
RMSEA	น้อยกว่า 0.05	0.04	ผ่านเกณฑ์
GFI	มีค่าตั้งแต่ 0.95 ขึ้นไป	0.95	ผ่านเกณฑ์
AGFI	มีค่าตั้งแต่ 0.90 ขึ้นไป	0.94	ผ่านเกณฑ์
NFI	มีค่าตั้งแต่ 0.95 ขึ้นไป	0.96	ผ่านเกณฑ์
CFI	มีค่าตั้งแต่ 0.97 ขึ้นไป	0.97	ผ่านเกณฑ์

ผลการวิเคราะห์สมการมาตรวัด (Measurement Equations) ของแต่ละตัวแปรแฝง พร้อมค่าสถิติ ดังตารางที่ 2

ตารางที่ 2 ผลการวิเคราะห์สมการมาตรวัดของแบบจำลอง

Latent Variable	Indicator	Estimated Coefficient	R2	t- value
การบริหารธุรกิจ	คุณภาพผลิตภัณฑ์ (QUPR)	0.86	.75	-
ร้านอาหาร (EWRBM)	คุณภาพบริการ (QUSP)	0.83	.69	13.95
	ความพึงพอใจ (CUSA)	0.65	.42	10.94
	นโยบายภาครัฐ	กฎหมายควบคุม (ALCO)	0.80	.64
(GPAB)	กฎหมายด้านภาษี (TALA)	0.89	.79	5.54
	มาตรการสังคม (SOME)	0.97	.94	-
	การจัดการร้านอาหาร	ทรัพยากรบุคคล (HURE)	0.87	.76
(WRMA)	เงินหมุนเวียน (WCAP)	0.82	.67	18.19
	เทคโนโลยี (IOTE)	0.84	.70	-
	พฤติกรรมผู้บริโภค	การสื่อสาร (COMMU)	0.75	.57
(WICB)	การสร้างแรงจูงใจ (MOTI)	0.86	.73	16.30
	วัฒนธรรมสังคม (SOCU)	0.96	.91	16.16
	กลยุทธ์ทางการตลาด	ผลิตภัณฑ์ (PROD)	0.87	.89
(MAST)	ราคา (PRIC)	0.92	.84	13.00
	ช่องทางจำหน่าย (DICH)	0.91	.84	17.90
	การส่งเสริมการขาย	0.90	.82	-
	(PROM)			-

จากตารางที่ 2 ผลการวิเคราะห์สมการมาตรวัดของแบบจำลอง พบว่า

1. การบริหารธุรกิจร้านอาหารที่มีประสิทธิภาพ (EWRBM) ประเมินค่าได้จาก 3 ตัวแปรสังเกต ได้แก่ คุณภาพผลิตภัณฑ์ (QUPR) คุณภาพการบริการ (QUSP) และการสร้างความพึงพอใจ (CUSA) อย่างมีนัยสำคัญทางสถิติที่ระดับ 0.01 มีความสามารถในการอธิบายได้ร้อยละ 75, 69 และ 42 ตามลำดับ

2. นโยบายภาครัฐ (GPAB) ประเมินค่าได้จาก 3 ตัวแปรสังเกต ได้แก่ กฎหมายควบคุม (ALCO) กฎหมายด้านภาษี (TALA) และมาตรการทางสังคม (SOME) อย่างมีนัยสำคัญทางสถิติที่ระดับ 0.01 มีความสามารถในการอธิบายได้ร้อยละ 64, 79 และ 94 ตามลำดับ

3. การจัดการ (WRMA) ประเมินค่าได้จาก 3 ตัวแปรสังเกต ได้แก่ ทรัพยากรบุคคล (HURE) เงินทุนหมุนเวียน (WCAP) และเทคโนโลยีสารสนเทศ (IOTE) อย่างมีนัยสำคัญทางสถิติที่ระดับ 0.01 มีความสามารถในการอธิบายได้ร้อยละ 76, 67 และ 70 ตามลำดับ

4. พฤติกรรมการบริโภค (WICB) ประเมินค่าได้จาก 3 ตัวแปรสังเกต ได้แก่ การติดต่อสื่อสาร (COMMU) การสร้างแรงจูงใจ (MOTI) และวัฒนธรรมทางสังคม (SOCU) อย่างมีนัยสำคัญทางสถิติที่ระดับ 0.01 มีความสามารถในการอธิบายได้ร้อยละ 57

5. กลยุทธ์ทางการตลาด (MAST) ประเมินค่าได้จาก 4 ตัวแปรสังเกต ได้แก่ ผลิตภัณฑ์ (PROD) ราคา (PRIC) ช่องทางจัดจำหน่าย (DICH) และการส่งเสริมการขาย (PROM) อย่างมีนัยสำคัญทางสถิติที่ระดับ 0.01 มีความสามารถในการอธิบายได้ร้อยละ 89, 84, 84 และ 82 ตามลำดับ

ตารางที่ 3 ค่าอิทธิพลทางตรง ทางอ้อม และอิทธิพลรวม

ตัวแปร	การบริหารธุรกิจร้านอาหารที่มีประสิทธิภาพ		
	อิทธิพลทางตรง	อิทธิพลทางอ้อม	อิทธิพลรวม
นโยบายภาครัฐ	0.37	0.21	0.58
การจัดการจัดการ	0.69	0.08	0.77
พฤติกรรมการบริโภค	0.33	0.04	0.37
กลยุทธ์ทางการตลาด	0.80	-	0.80

จากตารางที่ 3 พบว่า กลยุทธ์ทางการตลาดมีอิทธิพลโดยรวมต่อการบริหารธุรกิจร้านอาหารที่มีประสิทธิภาพมากที่สุด รองลงมา ได้แก่ การจัดการ นโยบายภาครัฐ และพฤติกรรมการบริโภค ตามลำดับ

อภิปรายผลการวิจัย

ความสัมพันธ์เชิงสาเหตุของนโยบายภาครัฐ การจัดการร้านอาหาร พฤติกรรมการบริโภค และกลยุทธ์ทางการตลาด ที่มีอิทธิพลต่อการบริหารธุรกิจร้านอาหารที่มีประสิทธิภาพ สามารถอภิปรายผลการวิจัย ได้ดังนี้

1. นโยบายภาครัฐมีอิทธิพลทางตรงต่อการบริหารธุรกิจร้านอาหารที่มีประสิทธิภาพ เนื่องจากนโยบายภาครัฐเป็นนโยบายสาธารณะที่มีวัตถุประสงค์เพื่อกำกับควบคุม ดูแล แก้ไข และส่งเสริมผู้ทำให้ผู้ประกอบการต้องศึกษาข้อกำหนด กฎเกณฑ์ของนโยบายภาครัฐอย่างเคร่งครัด และปฏิบัติตาม โดยไม่ผิดเงื่อนไข (ศรีปริญญา ธูปกระจ่าง, 2563) สอดคล้องกับงานวิจัยของ Gauba (2016) ที่อธิบายว่า นโยบายภาครัฐมีอิทธิพลทางตรงต่อการบริหารธุรกิจร้านอาหาร เพราะเป้าหมายหลักของผู้ประกอบการคือความสำเร็จในธุรกิจโดยไม่มีบทปรับ หรือ บทลงโทษทั้งจากภาครัฐ และทางสังคม นอกจากนี้ผลการวิจัยยังพบว่า นโยบายภาครัฐ มีอิทธิพลทางอ้อมต่อการจัดการร้านอาหาร พฤติกรรมการบริโภค และกลยุทธ์ทางการตลาด เนื่องจากนโยบายรัฐนำมาซึ่งการเปลี่ยนแปลงของวิธีการประกอบธุรกิจ และมีผลต่อวิถีชีวิตของผู้บริโภค รวมถึงการแสวงหาแนวทางเพิ่มยอดขาย และกำไรในสภาวะปัจจุบัน (สุนทร ผจญ และคณะ, 2562) สอดคล้องกับงานวิจัยของ Amofah & Tutu (2016) ที่พบว่า การมีเวลาเปิดปิดร้านอาหาร ควรสอดคล้องกับวิถีชีวิตของลูกค้าเพื่อส่งเสริมให้ลูกค้ามีโอกาสกลับมาใช้บริการซ้ำในช่วงเวลาที่เหมาะสม

2. การจัดการร้านอาหารมีอิทธิพลทางตรงต่อการบริหารธุรกิจร้านอาหารที่มีประสิทธิภาพ เนื่องจากกระบวนการบริหารจัดการมีความสัมพันธ์โดยตรงกับทรัพยากรขององค์กรจากการมีทรัพยากรบุคคลที่เข้าใจลูกค้า การมีเงินทุนหมุนเวียนที่เหมาะสม และการรู้จักใช้เทคโนโลยีสารสนเทศเพื่อสนับสนุนทางการบริหาร ปัจจัยดังกล่าวผู้บริหารควรมีความรู้ความสามารถ และความเข้าใจเพื่อนำพาองค์กรสู่ความสำเร็จ (อดุลย์ กองสัมฤทธิ์, 2557) สอดคล้องกับงานวิจัยของ กฤษฎา กานต์ดา และคณะ, (2560) ที่พบว่า พนักงานมีความสำคัญต่อการบริหารคุณภาพการบริการ เงินทุนหมุนเวียนมีความจำเป็นต่อความน่าเชื่อถือ และการใช้เทคโนโลยีช่วยส่งเสริมทัศนคติที่ดีต่อลูกค้า นอกจากนี้ผลการวิจัยยังพบว่า การจัดการร้านอาหาร มีอิทธิพลทางอ้อมต่อพฤติกรรมการบริโภค และกลยุทธ์ทางการตลาด เนื่องจากการบริหารจัดการที่ดีส่งผลต่อการรับรู้พฤติกรรมของลูกค้า การแก้ไข ปรับปรุงกระบวนการบริหารได้ถูกต้อง และทำให้เกิดการเปลี่ยนแปลงพฤติกรรมในทางที่ดี อีกทั้งการกำหนดกลยุทธ์ที่เหมาะสมย่อมเกิดจากความรู้ความสามารถ ประสบการณ์ของฝ่ายบริหาร (เกรียงกมล ภัทรพรไพศาล, 2560) สอดคล้องกับงานวิจัย

ของ Annie (2017) ที่พบว่า การดำเนินงานของร้านอาหารอย่างต่อเนื่องมีผลต่อแรงจูงใจ ซึ่งเป็นพฤติกรรมของผู้บริโภคในการเข้ารับบริการซ้ำ

3. พฤติกรรมการบริโภค มีอิทธิพลทางตรงต่อการบริหารธุรกิจร้านอาหารที่มีประสิทธิภาพ เนื่องจากการส่งข้อมูลข่าวสารอย่างต่อเนื่องมีผลต่อการรับรู้ความคงอยู่ของผู้ประกอบการ การสร้างแรงจูงใจจากสินค้าที่โดดเด่นกว่าคู่แข่ง พนักงานมีการบริการที่จริงใจ แก้ไขปัญหาเฉพาะหน้าได้ประทับใจ และผู้ประกอบการสามารถดำเนินกิจการได้ตามมาตรฐานของสังคมรอบข้างย่อมมีผลต่อความสำเร็จของธุรกิจ (Ashley, 2018) สอดคล้องกับงานวิจัยของ Johan, et al. (2019) ที่พบว่า การมีส่วนร่วมในการรับรู้กิจกรรมของทางร้านอาหารมีผลต่อการตัดสินใจเข้ารับบริการ รวมถึงปริมาณการสั่งอาหารในแต่ละครั้ง นอกจากนี้ผลการวิจัยยังพบว่า พฤติกรรมการบริโภค มีอิทธิพลทางอ้อมต่อกลยุทธ์ทางการตลาดเนื่องจากแนวทางการกำหนดยุทธ์มีหลายรูปแบบ และหลายปัจจัยที่เกี่ยวข้อง หลักการกำหนดกลยุทธ์ต้องตอบสนองต่อพฤติกรรมความต้องการของลูกค้าเป็นหลัก การกำหนดกลยุทธ์ที่ไม่ตรงกลุ่มเป้าหมายย่อมทำให้เกิดการสูญเสีย และไม่ส่งเสริมให้ลูกค้ามีพฤติกรรมกลับมาใช้บริการอีกครั้ง (ณัฐนรี กันท้วม และคณะ, 2562) สอดคล้องกับงานวิจัยของ Umeze & Ohen (2015) ที่พบว่า กลยุทธ์ส่วนประสมทางการตลาด เกิดจากความสามารถของเจ้าของธุรกิจที่ทำให้ผู้รับบริการมีความประทับใจ

4. กลยุทธ์ทางการตลาดมีอิทธิพลทางตรงต่อการบริหารธุรกิจร้านอาหารที่มีประสิทธิภาพเนื่องจากการประสบความสำเร็จ หรือ ล้มเหลว ในการประกอบธุรกิจปัจจัยสำคัญเป็นอย่างยิ่งมาจากการกำหนดกลยุทธ์ทางการค้าของผู้ประกอบการในแต่ละรายที่แตกต่างกัน ความสามารถแสดงออกในอัตลักษณ์ของผู้ประกอบการ ที่ทำให้ลูกค้าเกิดความประทับใจ และกลับเข้ามาใช้บริการอย่างสม่ำเสมอมีผลโดยตรงต่อความสำเร็จของผู้ประกอบการร้านอาหาร (ชญาณิน ขนอม, 2563) และสอดคล้องกับงานวิจัยของ อุมากร จีร์ชัยมงคล (2560) ที่พบว่า การตัดสินใจใช้บริการร้านอาหารริมน้ำของผู้บริโภคในจังหวัดฉะเชิงเทรา เกิดจากกระบวนการให้บริการ การมีโปรโมชั่นที่น่าสนใจ การมีสถานที่ที่เหมาะสม และการมีราคาจำหน่ายอยู่ในเกณฑ์การยอมรับของผู้บริโภค

องค์ความรู้

จากการวิจัยสามารถสังเคราะห์เป็นองค์ความรู้ด้านการบริหารจัดการธุรกิจร้านอาหารให้ประสบผลสำเร็จ ดังภาพที่ 2

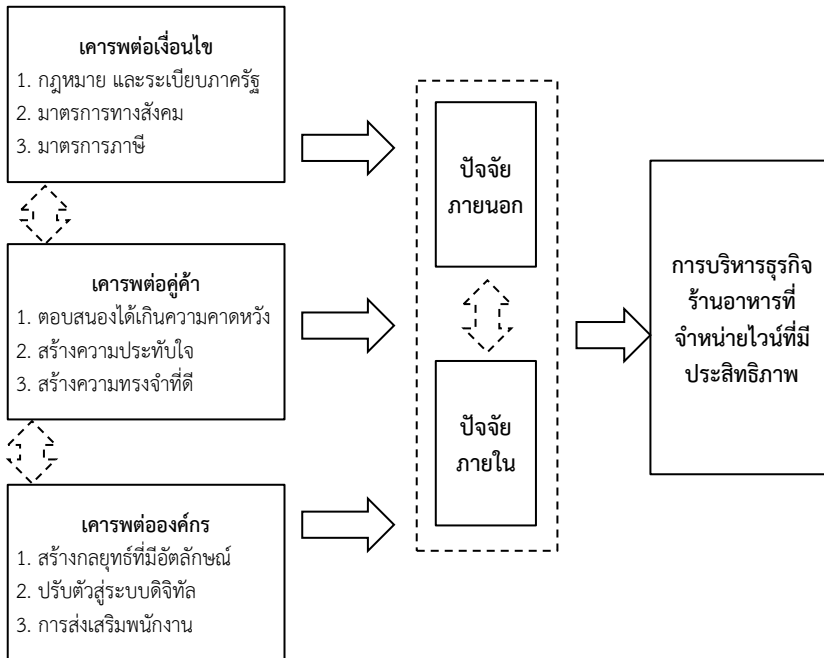

ภาพที่ 2 แนวทางการบริหารจัดการ

จากภาพที่ 2 องค์ความรู้เกี่ยวกับการบริหารจัดการร้านอาหาร ได้แก่

1. การปฏิบัติตามกฎหมาย และระเบียบของภาครัฐอย่างเคร่งครัด
2. การปฏิบัติตามมาตรการทางสังคมในแต่ละพื้นที่ซึ่งมีความหลากหลาย โดยสังคมแต่ละท้องถิ่นมีมาตรการที่กำหนดไว้ถึงสิ่งที่ทำได้ และสิ่งที่ไม่สมควรทำ
3. ชำระภาษีให้ถูกต้อง เพื่อไม่ให้เกิดอุปสรรคต่อการดำเนินธุรกิจ และเป็นงบประมาณของภาครัฐในการกระตุ้นให้เกิดการพัฒนาประเทศ
4. การตอบสนองต่อความต้องการได้เกินความคาดหวัง จากการให้บริการ หรือดูแลในสิ่งที่มีมากกว่าความต้องการพื้นฐานของลูกค้า
5. สร้างความประทับใจ ซึ่งมีผลต่อการบอกต่อในทางที่ดีทำให้มีโอกาสนในการเพิ่มฐานลูกค้า และรายได้มากยิ่งขึ้น
6. สร้างความทรงจำที่ดี จากการใส่ใจในทุกรายละเอียดของลูกค้าทุกคนที่เข้ามาใช้บริการ

7. สร้างกลยุทธ์ที่เป็นอัตลักษณ์ของตนเอง
8. ปรับตัวสู่ยุคดิจิทัล
9. ส่งเสริมบุคลากรขององค์กรด้วยการสร้างแรงจูงใจในการทำงาน

ข้อเสนอแนะ

ข้อเสนอแนะเชิงนโยบาย

ภาครัฐควรสร้างโอกาสในการเป็นผู้ประกอบการร้านอาหาร และสร้างแรงจูงใจให้ผู้ประกอบการเข้าสู่ระบบเพิ่มขึ้น

ข้อเสนอแนะเชิงปฏิบัติการ

1. ผู้ประกอบการควรสร้างอัตลักษณ์ที่โดดเด่น น่าประทับใจ เพื่อสร้างความทรงจำที่ดีให้กับลูกค้า และต้องการกลับมาใช้บริการซ้ำอยู่เสมอ
2. ผู้ประกอบการควรให้ความสำคัญด้านสภาพแวดล้อมที่มีความปลอดภัยจากโรคติดต่อ มีความปลอดภัยในชีวิต และทรัพย์สินของลูกค้า

ข้อเสนอแนะสำหรับการวิจัยครั้งต่อไป

1. ควรศึกษาวิจัยด้านการบริหารจัดการความเสี่ยงของผู้ประกอบการร้านอาหาร เพื่อใช้เป็นแนวทางป้องกันความล้มเหลวในการดำเนินงาน
2. ควรศึกษาวิจัยในพื้นที่อื่น ๆ ซึ่งเป็นเมืองท่องเที่ยวที่สำคัญของประเทศไทย

เอกสารอ้างอิง

- กรมพัฒนาธุรกิจการค้า. (2565). *สถิติการจดทะเบียนนิติบุคคลในประเทศไทย*. สืบค้น 19 มีนาคม 2565, จาก <http://datawarehouse.dbd.go.th/bdw/menu/est/1>
- กฤษฎา กานต์ดา และคณะ. (2560). *ปัจจัยที่ส่งผลต่อพฤติกรรมการใช้บริการ*. วารสารการประชุมวิชาการทางบริหารธุรกิจและศิลปศาสตร์ ระดับชาติ. (ครั้งที่ 2). เชียงใหม่: มหาวิทยาลัยเทคโนโลยีราชมงคลล้านนา.
- เกรียงกมล ภัทรพรไพศาล. (2560). *พฤติกรรมและปัจจัยที่มีอิทธิพลต่อพฤติกรรมการดื่มเครื่องดื่ม แอลกอฮอล์ของนักศึกษามหาวิทยาลัยเอกชน และมหาวิทยาลัยรัฐบาล (วิทยานิพนธ์เศรษฐศาสตรมหาบัณฑิต สาขาวิชาเศรษฐศาสตร์)*. กรุงเทพฯ: มหาวิทยาลัยธุรกิจบัณฑิต
- ศรีปริญา ฐูประจ่าง. (2563). *การวิเคราะห์นโยบายสาธารณะ*. กรุงเทพฯ: เปเปอร์เน็ต.
- ศูนย์วิจัยกสิกรไทย. (2565). *สภาพแวดล้อมของธุรกิจร้านอาหาร*. สืบค้น 15 มีนาคม 2565, จาก <https://kasikornresearch.com/th/analysis/k-econ/business/Pages/z3175-restuarant-2021.aspx>

- ณัฐนันท์ กันท้วม และคณะ. (2562). ส่วนประสมทางการตลาดที่มีผลต่อการซื้อสินค้าออนไลน์ของผู้บริโภคในเขตอำเภอเมือง จังหวัดราชบุรี. *วารสารวิชาการสังคมศาสตร์เครือข่ายวิจัยประชาชน*, 1(2), 1-12.
- ชญานิน ขนอม. (2563). *ส่วนผสมทางการตลาด (7Ps) สำหรับธุรกิจบริการที่มีผลต่อความพึงพอใจในการใช้บริการ ธนาคารไทยพาณิชย์ จำกัด (มหาชน) สาขา เขาปีบ จังหวัดชุมพร* (การค้นคว้าอิสระ หลักสูตรทวิปริญญาโททางรัฐประศาสนศาสตร์ และบริหารธุรกิจ). กรุงเทพฯ: มหาวิทยาลัยรามคำแหง.
- สุนทร ผจญ และคณะ. (2562). ประสิทธิภาพการบริหารการรับส่งตู้คอนเทนเนอร์เปล่า ณ ลานตู้คอนเทนเนอร์. *วารสารสมาคมนักวิจัย*, 24(2), 123-134.
- อดุลย์ กองสัมฤทธิ์. (2557). *การบริหารจัดการที่ส่งผลต่อแรงจูงใจในการปฏิบัติงานของพนักงาน : กรณีศึกษาองค์การบริหารส่วนตำบลในเขตอำเภอเมืองปทุมธานี จังหวัดปทุมธานี* (การศึกษาอิสระหลักสูตรปริญญาบริหารธุรกิจมหาบัณฑิต วิชาเอกการจัดการทั่วไป). ปทุมธานี: มหาวิทยาลัยเทคโนโลยีราชมงคลธัญบุรี.
- อุมากร จีระชัยมงคล. (2560). ปัจจัยที่มีผลต่อการตัดสินใจใช้บริการร้านอาหารริมน้ำของผู้บริโภคในจังหวัดฉะเชิงเทรา. *วารสารบัณฑิตศึกษา สถาบันเทคโนโลยีแห่งสุวรรณภูมิ*, 2(1), 239-259.
- Amofah, O., Gyamfi, I. & Tutu, C. O. (2016). *The Influence of Service Marketing Mix. Customer Choice of Repeat Purchase of Restaurant in Kumasi, Ghana*. New York: Irwin McGraw-Hill.
- Annie, G. B. (2017). Operational Efficiency and Customer Satisfaction of Restaurants: Basis for Business Operation Enhancement. *Asia Pacific Journal of Multidisciplinary Research*, 5(1), 122-132.
- Ashley, C. (2018). *Doing the right thing approximately not the wrong thing precisely. Challenges of monitoring impacts of pro-poor interventions in tourism value chains*. London: ODI.
- Gauba, O. P. (2016). *An Introduction to Political Theory. Fourth Edition*. New Delhi: Macmillan.
- Hair, J. F., Black, W. C., Babin, B. J., & Anderson, R. E., (2010). *Multivariate Data Analysis: A global perspectives*. Upper Saddle River, NJ: Pearson Education, International.

- Johan b., Justin C. & Kathleen K. (2019). *Wine involvement interaction with dining group dynamics, group composition and consumption behavioral aspects in USA restaurants. International Journal of Restaurants Business*, 31(4), 493-508.
- Umeze, G. E. & Ohen, S. B. (2017). *Marketing Mix Strategies and Entrepreneurial Competence: Evidence from Micro Restaurants in Calabar Metropolis. Nigeria: Cross River State.*

การพัฒนา โคนง นา อย่างยั่งยืน ตามแนวพุทธสันติวิธี*
SUSTAINABLE DEVELOPMENT OF KHOK NONG NA BY BUDDHIST
PEACEFUL MEANS

ชัยฤทธิ์ ขวัญสอน

Chairit Kwunsorn

มหาวิทยาลัยมหาจุฬาลงกรณราชวิทยาลัย

Mahachulalongkomrajavidyalaya University

Corresponding Author E-mail: nid.152650@gmail.com

บทคัดย่อ

บทความนี้มีวัตถุประสงค์เพื่อศึกษาการใช้หลักพุทธสันติวิธี ตามแนวความคิดการพัฒนา โคนงนา โมเดล พบว่า การพัฒนา โคนงนา เป็นไปเพื่อการพัฒนาที่ยั่งยืน ตามหลักสากล และบริบทวิถีการดำรงชีวิตของสังคมไทยได้จริง โดยนำหลักการพัฒนามนุษย์ตามแนวทางพุทธศาสนา มาวิเคราะห์ บูรณาการร่วมกับทฤษฎีเศรษฐกิจพอเพียง เพื่อแก้ปัญหาเรื่องการขาดแคลนน้ำทำการเกษตร จึงเกิดเป็นการพัฒนา โคนงนา ที่ยั่งยืน ทำให้แก้ปัญหา ขาดแคลนน้ำ ความยากจน ปลอดภัย ทำให้มีความเป็นอยู่ที่ดี มีอาหารที่ปลอดภัยที่ผลิตได้เอง มีสุขภาพกาย สุขภาพใจที่ดี ได้ออกกำลังกาย มีอากาศบริสุทธิ์ ปราศจากมลภาวะ ช่วยลดรายจ่าย มีรายได้เพิ่มมาหมุนเวียนตลอดปีและเป็นเครื่องมือสำคัญในการอยู่ร่วมกันอย่างมีความสุข โดยไม่เบียดเบียนตนเองและผู้อื่น แม้ยามเมื่อเกิดภัยพิบัติ น้ำท่วม ภัยแล้ง ตลอดจนโรคระบาดต่างๆ ก็สามารถพึ่งพาตนเองได้ และที่สำคัญยังเป็นที่พักให้คนอื่นหรือสังคมได้อีกด้วย ซึ่งเมื่อวิเคราะห์แล้วพบว่าเป็นโครงการที่ตอบโจทย์การพัฒนาที่ยั่งยืนตามแนวพุทธสันติวิธี สามารถแก้ไขปัญหาได้ครอบคลุมอย่างยั่งยืน มีความเป็นอยู่ที่สมดุล กลมกลืนกับธรรมชาติและสิ่งแวดล้อม ทำให้ดำรงชีวิตได้อย่างมีความสุข เกิดสันติสุขทั้งภายนอกและภายใน

คำสำคัญ: ปรัชญาเศรษฐกิจพอเพียง; โคนงนา โมเดล; การพัฒนาที่ยั่งยืนแนวพุทธ; พุทธสันติวิธี

Abstract

This article aimed to study the application of Buddhist peaceful means based on the concept of Khok Nong Na Model development, it was found that the development of Khok Nong Na could lead to sustainable development according to international principles and the context of Thai society's way of life. By analyzing the principles of human development according to Buddhism and integrating them with the theory of sufficiency economy to solve the problem of water shortage for farming. Therefore, the development of Khok Nong Na was sustainable, which solved the problems of water shortage, poverty, debt relief, and brought good living conditions by having non-toxic food that could be produced by oneself, having good physical and mental health and by getting exercise. There was clean air without pollution to help reduce expenses by generating additional income throughout the year and was an important tool for living together happily without harming oneself and others. Even when there were disasters, floods, droughts, and various epidemics. People could be self-reliant and most importantly, it could also depend on other people or society as well. after analyzing the fact, it was found that it was the project that met the needs of sustainable development in accordance with Buddhist peaceful means that was able to solve problems in a sustainable way by having a balanced existence in harmony with nature and the environment that made life happy internally and externally.

Keywords: Sufficiency Economy Philosophy; Khok Nong Na Model; Buddhist Sustainable Development; Buddhist Peaceful Means

บทนำ

จากการประชุมสหประชาชาติ สมัยสามัญ ครั้งที่ 70 เมื่อวันที่ 25 กันยายน พ.ศ. 2558 มีผู้นำจาก 193 ประเทศทั่วโลกได้ร่วมรับรองวาระเป้าหมายการพัฒนาอย่างยั่งยืน (SDGs) เป็นเอกสารวาระการพัฒนา 2030 (The Agenda) ซึ่งประกอบด้วย 17 เป้าหมาย (Goals) 169 เป้าประสงค์ (Targets) เพื่อเป็นกรอบ หรือทิศทางที่สำคัญต่อการพัฒนา ร่วมกันของประชาคมโลก (SDGs.ออนไลน์, 2566) สำหรับประเทศไทยเป็นประเทศหนึ่งที่ได้ร่วมรับรองเป้าหมายการพัฒนาอย่างยั่งยืน ทำให้รัฐบาลเห็นความสำคัญต่อเป้าหมาย

การพัฒนาอย่างยั่งยืน โดยได้นำมาเป็นกรอบในการกำหนดยุทธศาสตร์ในการพัฒนาประเทศ จัดทำแผนพัฒนาเศรษฐกิจและสังคมแห่งชาติฉบับที่12 (พ.ศ. 2560 - 2564) และจัดทำแผนยุทธศาสตร์ชาติ 20 ปี (พ.ศ. 2560 - 2579) เพื่อผลักดันให้ประเทศไทยพัฒนาสู่ความ “มั่นคง มั่งคั่ง ยั่งยืน” (กองนโยบายและแผน, 2561) การพัฒนาโคกหนองนาที่ยั่งยืนมีความเชื่อมโยงกับแผนพัฒนาฯ ฉบับที่ 12 ถึง 2 ยุทธศาสตร์ด้วยกัน ได้แก่ ยุทธศาสตร์การสร้างเสริมความเข้มแข็งทางเศรษฐกิจอย่างยั่งยืน และยุทธศาสตร์การเติบโตที่เป็นมิตรกับสิ่งแวดล้อมเพื่อการพัฒนาอย่างยั่งยืน (สำนักงานสภาพัฒนาการเศรษฐกิจและสังคมแห่งชาติ, 2565) ตามแผนยุทธศาสตร์ชาติ 20 ปี ทำให้เกิดการขับเคลื่อนแผนพัฒนาเศรษฐกิจและสังคมแห่งชาติลงสู่ทุกจังหวัดของประเทศไทย โดยแต่ละจังหวัดได้กำหนดยุทธศาสตร์ ให้สอดคล้องกับแผนพัฒนาฯและบริบทสภาพพื้นที่ของแต่ละจังหวัด

จากการเปลี่ยนแปลงของธรรมชาติและสิ่งแวดล้อมในปัจจุบัน ทั้งโดยธรรมชาติปรับเปลี่ยนเองหรือโดยผลกระทบจากการทำลายของมนุษย์ก็ตาม รวมถึงภัยพิบัติที่เกิดขึ้น เช่น ภัยแล้ง ภัยน้ำท่วม ภัยคุณภาพดิน เป็นต้น ซึ่งการเปลี่ยนแปลงไปของธรรมชาตินี้ได้ส่งผลกระทบต่อผลผลิตทางการเกษตรและชีวิตความเป็นอยู่ของเกษตรกร จนกลายเป็นปัญหาความไม่มั่นคงในฐานะความเป็นอยู่ของประชาชนในภาคเกษตรกรรม และเกี่ยวเนื่องสัมพันธ์กระทบไปทุกระบบทุกอาชีพ ซึ่งเป็นผลสะท้อนต่อความมั่นคงของระบบเศรษฐกิจ โดยรวมของประเทศ

ปัจจุบันหน่วยงานต่าง ๆ ได้ให้ความสำคัญอย่างมาก จึงได้มีการระดมความรู้ ความคิดตลอดจนแนวทาง วิธีการ เพื่อการปรับตัว โดยการแก้ไขปัญหานั้น ควรต้องคำนึงถึง ความสอดคล้องกับแผนพัฒนาเศรษฐกิจสังคมแห่งชาติ ที่มีมติว่า หลักการพัฒนาประเทศที่สำคัญใน ระยะแผนพัฒนาฯ ฉบับที่12 ยึดหลัก “ปรัชญาของเศรษฐกิจพอเพียง” “การพัฒนาที่ยั่งยืน” และ “คนเป็นศูนย์กลางการพัฒนา” ที่ต่อเนื่องจาก 2 แผนพัฒนาฯ ฉบับที่ 9-11 และยึดหลักการ เจริญเติบโตทางเศรษฐกิจ ที่ลดความเหลื่อมล้ำ และขับเคลื่อนการเจริญเติบโต จากการเพิ่มผลผลิต บนฐานการใช้ภูมิปัญญาและนวัตกรรม (สำนักงานคณะกรรมการพัฒนาการเศรษฐกิจและสังคมแห่งชาติ, 2559) เพื่อให้สอดคล้องกับ บริบทของประเทศ เช่น โครงการ โคก หนอง นาโมเดล เป็นต้น

ดังนั้น เพื่อเป็นการตอบโจทย์การนำหลักปรัชญาเศรษฐกิจพอเพียงมาต่อยอดเป็นโครงการใหม่ขึ้นมา กล่าวคือ โครงการโคกหนองนาโมเดล จะเป็นโครงการที่ยั่งยืนต่อไปได้จริง หรือไม่ ผู้วิจัยจึงได้ยกหลักการปฏิบัติ และแนวคิดของโครงการโคกหนองนาโมเดล มาวิเคราะห์ เปรียบเทียบกับแนวทางการพัฒนาที่ยั่งยืนเชิงพุทธซึ่งเป็นแนวทางแห่งมัชฌิมาปฏิปทา แล้ว พิจารณาว่าเป็นไปเพื่อความยั่งยืนได้จริงหรือไม่

ความเป็นมา และความสำคัญของ โคนง นา

ประเทศไทยเป็นประเทศเกษตรกรรม ดังนั้นภาคการเกษตรจึงมีบทบาทสำคัญต่อการพัฒนาประเทศ โดยเฉพาะอย่างยิ่งด้านเศรษฐกิจ แต่ถึงกระนั้นเกษตรกรก็ยังคงมีฐานะยากจน เนื่องจากเผชิญกับปัญหาต่างๆ เช่น สภาพอากาศที่เปลี่ยนแปลง โรคระบาดและแมลง การขาดความรู้ และเทคโนโลยีที่ทันสมัยในการทำเกษตร ซึ่งล้วนส่งผลทำให้ผลผลิตทางการเกษตรตกต่ำ จนก่อให้เกิดปัญหาต่างๆ ตามมา เช่น ปัญหาหนี้สิน ความยากจน และการอพยพแรงงาน จากชนบทสู่เมืองใหญ่ เป็นต้น จึงทำให้ภาคการเกษตรของไทยจำเป็นต้องได้รับการพัฒนาศักยภาพ ด้านการผลิตและการตลาดอย่างต่อเนื่อง (กรมส่งเสริมการเกษตร, 2556) ดังนั้นภาครัฐทั้งส่วนกลางและส่วนภูมิภาค จึงต้องให้ความสำคัญในด้านการพัฒนาการเกษตร เพื่อมุ่งหวังให้เกษตรกรในพื้นที่มีรายได้ สามารถพัฒนาความเป็นอยู่และคุณภาพชีวิตที่ดีขึ้น

เศรษฐกิจพอเพียง เป็นปรัชญาพระบาทสมเด็จพระเจ้าอยู่หัว รัชกาลที่ 9 ทรงชี้ถึงแนวทางการดำรงอยู่และปฏิบัติตนของประชาชนในทุกระดับตั้งแต่ ระดับครอบครัว ชุมชน จนถึงระดับรัฐ ทั้งในการพัฒนาและบริหารประเทศให้ดำเนินไปในทางสายกลาง โดยเฉพาะการพัฒนาเศรษฐกิจเพื่อให้ก้าวทันต่อโลกยุคโลกาภิวัตน์ เศรษฐกิจพอเพียง เป็นกรอบแนวคิด ซึ่งมุ่งให้ทุกคนสามารถพึ่งพาตัวเองได้ รวมถึงการพัฒนาให้ดียิ่งขึ้น จนเกิดความยั่งยืน คำว่า พอเพียง คือ การดำเนินชีวิตแบบทางสายกลาง โดยตั้งอยู่บนหลักสำคัญสามประการ คือ ความพอประมาณ ความมีเหตุผล และการมีภูมิคุ้มกันที่ดี (มูลนิธิปิดทองหลังพระ สืบสานแนวพระราชดำริ, 2564)

ปรัชญาเศรษฐกิจพอเพียงได้เกิดขึ้นครั้งแรก เมื่อวันที่ 18 กรกฎาคม พ.ศ.2517 โดยเริ่มจากพระบรมราโชวาทของพระบาทสมเด็จพระบรมชนกาธิเบศร มหาภูมิพลอดุลยเดชมหาราช บรมนาถบพิตร (รัชกาลที่ 9) ได้พระราชทานแก่นิสิตมหาวิทยาลัยเกษตรศาสตร์ ทรงเน้นความสำคัญของการพัฒนาประเทศ แบบสร้างพื้นฐาน คือความพอมี พอกิน พอใช้ ซึ่งต่อมาในปี พ.ศ.2540 ได้เกิดปัญหาวิกฤตการณ์เศรษฐกิจ พระบาทสมเด็จพระปรมินทรมหาภูมิพลอดุลยเดช ได้ทรงพระราชดำริสเนื่องในโอกาสวันเฉลิมพระชนมพรรษา 5 ธันวาคม พ.ศ. 2540 ณ ศาลาดุสิดาลัยสวนจิตรลดา เรื่องเศรษฐกิจพอเพียงอีกครั้ง เพื่อหาแนวทางแก้ปัญหให้กับประเทศ และประชาชนเริ่มรู้จักและน้อมนำหลัก ปรัชญาของเศรษฐกิจพอเพียงไปใช้ในชีวิตประจำวัน

จากปรัชญาเศรษฐกิจพอเพียง สู่ โคนงนา โมเดล เป็นการทำการเกษตรแบบผสมผสานที่นิยมอย่างแพร่หลายจนเป็นกระแสในปัจจุบัน ได้เกิดขึ้นจากการที่ ดร.วิวัฒน์ ศัลยกำธร ประธานสถาบันเศรษฐกิจพอเพียง พระอาจารย์สังคม ธนปัญญา ผู้อำนวยการ

ศูนย์ปฏิบัติการธรรมชาติและผู้ร่วมก่อตั้งโรงเรียนพุทธเลิศหล้านภาลัย มาบเอื้อง รวมทั้งทีมงาน โดยพระอาจารย์สังคมฯ เป็นผู้ทำให้เกิดคำว่าโคกหนองนา เกิดขึ้นเนื่องจากในช่วงโครงการอบรมวิชาการศิลปะ ได้พาเด็กซึ่งเป็นอนาคตของชาติมาเรียนรู้ เรื่องของโคกหนองนา โดยมีครูศิลปะ ครูอ้อยและพระอาจารย์สังคม ได้ปั้นดินปั้นทรายขึ้นเป็นโมเดลของเกษตรทฤษฎีใหม่ เพื่อฝึกให้เด็กได้เรียนรู้ การบริหารจัดการพื้นที่ผ่านการเล่น งานฝีมือ เพื่อให้เด็กได้เข้าใจ มีความสนุกด้วย แม้คนที่สอนศิลปะและเด็กเองก็ไม่ว่านี่คือเกษตรทฤษฎีใหม่ พอเห็นโมเดลที่ทำก็อุทานขึ้นมาว่า นี่เขาเรียกโคกหนองนา นี่จึงเป็นจุดเริ่มต้นของ คำว่าโคกหนองนา ซึ่งต่อมาดร.วิวัฒน์ ศัลยกำธร ได้น้อมนำเอาแนวพระราชดำริเรื่องเกษตรทฤษฎีใหม่ที่มีมากกว่า 40 ทฤษฎี มาใช้ในแปลงเกษตรทฤษฎีใหม่ ในรูปแบบที่สมบูรณ์มากขึ้น จึงได้เริ่มใช้คำว่าโคกหนองนาตั้งแต่นั้นเป็นต้นมา

ต่อมาพระบาทสมเด็จพระปรเมนทรรามาธิบดีศรีสินทรมหาวชิราลงกรณ พระวชิรเกล้าเจ้าอยู่หัว ได้ทรงเสด็จขึ้นครองราชย์ และมีปฐมบรมราชโองการ กับพสกนิกรชาวไทยว่าพระองค์ท่านจะทรงสืบสาน ต่อยอดและครองแผ่นดินโดยธรรม เพื่อประโยชน์แก่ชาวราชนคร และพระองค์ได้ทรงศึกษาค้นคว้า ในที่สุดก็ทรงพระราชทานโครงการ ให้กับกรมราชทัณฑ์ ชื่อ โคกหนองนาแห่งน้ำใจและความหวัง เพื่อที่จะช่วยให้ผู้ที่หลงผิด ต้องโทษจำขังที่จะลดโทษ ได้มีความรู้ที่จะช่วยเหลือตัวเองได้ อีกทั้งโครงการที่พระเจ้าอยู่หัวฯ ได้ทรงพระราชทานให้แก่กรมราชทัณฑ์ จึงเป็นโครงการที่ช่วยปกป้องทุกคนให้เป็นคนดี ทำสัมมาอาชีพให้ตัวเองสามารถดำรงชีวิตอยู่อย่างสุจริต มีความปลอดภัยในชีวิตและทรัพย์สิน และต่อมาพระอาจารย์สังคมฯ ได้มีพระปฏิบัติในการสนองแนวพระราชดำริ พระราชปณิธานของพระบาทสมเด็จพระเจ้าอยู่หัว อย่างเต็มเปี่ยมแล้ว ยังได้เติมวิชาในเรื่องของธนาคารน้ำลงในโคกหนองนา และได้ขอน้อมนำมาเผยแพร่เป็นโคกหนองนาดาราโมเดล ให้เป็นที่รู้จักกันโดยทั่วไป ช่วยกระตุ้นปลูกเร้า ให้ผู้คนได้สนใจ ศึกษา เรียนรู้ และทำตามเพื่อแก้ปัญหาเรื่องการขาดแคลนน้ำทำการเกษตรและมีพื้นที่จำกัด ให้เกิดการแก้ปัญหาได้ครอบคลุมทุกด้าน โดยแบ่งพื้นที่ออกเป็นสัดส่วน 30:30:30:10 สำหรับทำ โคก:หนอง:นา:ที่อยู่อาศัย โดยมีองค์ประกอบ ดังนี้

โคก ขุดดินทำเป็นหนองน้ำ นำดินที่ขุดมาทำโคก บนโคกปลูกไม้ 5 ระดับ คือไม้สูง ไม้กลาง ไม้เตี้ย ไม้เรี่ยดิน และไม้หัวใต้ดิน เพื่อให้มีระบบรากหลายหลาก ช่วยทำให้รากอุ้มน้ำไว้ ปลูกไม้ 3 อย่าง คือ ไม้ใช้สอย ไม้กินได้ และไม้เศรษฐกิจ ซึ่งไม้ดังกล่าวมีประโยชน์ 4 อย่าง คือ ทำให้ พออยู่ พอกิน พอใช้ พอร่มเย็น การปลูกพืช ผัก สวนครัว เลี้ยงเป็ด เลี้ยงไก่ เลี้ยงปลา เป็นเศรษฐกิจพอเพียงขั้นพื้นฐาน ก่อนเข้าสู่ขั้นก้าวหน้า คือ ทำบุญ ทำทาน เก็บรักษา ค้าขาย และเชื่อมโยงเป็นเครือข่าย ปลูกบ้านเรือนที่อยู่อาศัยให้สอดคล้องกับสภาพภูมิประเทศและภูมิอากาศ

หนอง เป็นที่กักเก็บน้ำจากธรรมชาติ เพื่อให้มีน้ำไว้ใช้ตลอดปีและยามขาดแคลน น้ำในหน้าแล้ง ทำฝายทดน้ำเพื่อเก็บน้ำเข้าไว้ในพื้นที่ให้มากที่สุด โดยเฉพาะ เมื่อพื้นที่โดยรอบไม่มีการกักเก็บน้ำ โดยทำฝายทดน้ำ เก็บไว้ใช้ยามหน้าแล้งหรือจำเป็น และในยามน้ำท่วม เป็นที่รับน้ำ เพิ่มการระบายน้ำยามน้ำหลากจะไหลลงมายังหนองน้ำ หลุมขมครก และขุดคลองไส้ไก่ หรือคลองระบายน้ำรอบพื้นที่ตามภูมิปัญญาชาวบ้าน โดยขุดให้คดเคี้ยวไปตามพื้นที่ เพื่อให้ น้ำกระจายเต็มพื้นที่เพิ่มความชุ่มชื้น ลดพลังงานในการรดน้ำต้นไม้

นา เป็นพื้นที่ปลูกข้าว ยกคันนาให้มีความสูงและกว้าง เพื่อใช้เป็นที่ยรับน้ำ ยามน้ำท่วม ปลูกพืชผักอาหารสมุนไพรตามคันนา โดยเริ่มจากการฟื้นฟูดิน ด้วยการทำนาข้าวอินทรีย์ คั้นชีวิตเล็กๆ หรือจุลินทรีย์กลับคืนสู่ดิน ใช้การควบคุมปริมาณน้ำในนาเพื่อคุมหญ้าไม่ให้สารเคมีกำจัดหญ้า ทำให้ปลอดภัยทั้งคนปลูกและคนบริโภค

ความหมาย ของ โคนง นา โมเดล คือ การพัฒนาจัดการพื้นที่การเกษตร ซึ่งเป็นการผสมผสานของเกษตรทฤษฎีใหม่ร่วมกับภูมิปัญญาพื้นบ้านของไทยที่มีความเหมาะสมสอดคล้องกับสภาพธรรมชาติที่มีอยู่ในพื้นที่นั้นๆ เป็นการให้ธรรมชาติจัดการตัวของมันเอง โดยมีมนุษย์เป็นส่วนส่งเสริมให้สำเร็จเร็วขึ้นอย่างเป็นระบบ เป็นต้นแบบที่สถาบันเศรษฐกิจพอเพียง และมูลนิธิสิริธรรมธรรมาชาติได้นำพระราชดำรัสของในหลวงรัชกาลที่ 9 ในเรื่องเศรษฐกิจพอเพียงและเกษตรทฤษฎีใหม่ มาใช้บริหารจัดการน้ำ และพื้นที่ทำการเกษตร โดยมุ่งหวังที่จะสร้างจุดเปลี่ยนให้กับชุมชน ที่จะสามารถช่วยแก้ไขปัญหาสำคัญ ที่ทำให้เกิดความเป็นอยู่ที่สมดุล มีกิน มีใช้ มีรายได้ หมุนเวียนตลอดปี ได้อย่างครอบคลุมและยั่งยืน (สำนักงานพัฒนาชุมชนอำเภอเมืองสุโขทัย, 2563) เป็นโครงการที่เกิดจากการนำศาสตร์พระราชทาน ทฤษฎีเศรษฐกิจพอเพียงมาต่อยอด เพื่อให้การดำรงชีวิต และปฏิบัติตนของคนในทุกกระดับ ตั้งแต่ระดับครอบครัว ระดับชุมชน จนถึงระดับรัฐ ทั้งในการพัฒนาและบริหารประเทศ ให้ดำเนินไปในทางสายกลาง โดยเฉพาะการพัฒนาเศรษฐกิจเพื่อก้าวทันต่อโลกยุคโลกาภิวัตน์

หลักการ โคนง นา

หลักการโคนงนา เกิดจากการนำเกษตรทฤษฎีใหม่มาต่อยอด เพื่อแก้ปัญหาเรื่องการขาดแคลนนํ้าทำการเกษตร

1. ใช้หลัก พอประมาณ มีเหตุผล และมีภูมิคุ้มกันที่ดี การดำเนินชีวิตบนทางสายกลาง ตั้งอยู่บนความไม่ประมาท ใช้ความรู้ และคุณธรรม พึ่งพาตนเองได้ สามารถพัฒนาให้เกิดความยั่งยืนได้

2. แก้ปัญหาขาดแคลนนํ้าในฤดูแล้ง ด้วยการขุดหนองเพื่อใช้กักเก็บน้ำไว้ใช้ยามหน้าแล้งให้เพียงพอ หรือจำเป็น ขุดคลองให้ลึกหน้าแคบ ลดการระเหยของน้ำ สามารถกักเก็บ ใช้ทำการเกษตรผสมผสาน ตลอดจนทำนาได้ตลอดทั้งปี ขุดคลองไส้ไก่ หรือคลอง

ระบายน้ำรอบๆ ให้คดเคี้ยวไปตามพื้นที่เพื่อทำให้น้ำกระจายเต็มพื้นที่ เพิ่มความชุ่มชื้นของดิน ลดพลังงานในการรดน้ำต้นไม้ไปทั่วพื้นที่ ทำให้เกิดการกระจายความชุ่มชื้นของดิน

3. แก้ปัญหาน้ำท่วม น้ำหลากในฤดูฝน ด้วยการกักเก็บน้ำไว้ใน หนอง หลุมขมครก หัวคันทนา คลองไส้ไก่ ทำฝายทดน้ำเพื่อเก็บน้ำเข้าไว้ในพื้นที่ให้มากที่สุด และไว้ใช้ยามหน้าแล้ง โดยเฉพาะเมื่อพื้นที่โดยรอบไม่มีการกักเก็บน้ำ น้ำจะหลากลงมายังหนองน้ำ และคลองไส้ไก่

4. แก้ปัญหาคุณภาพดินที่เสื่อมโทรมด้วยการปรับโครงสร้างของดินโดยใช้ปุ๋ยอินทรีย์ต่าง ๆ เช่นปุ๋ยหมัก ปุ๋ยชีวภาพ ปุ๋ยพืชสด เพื่อเพิ่มความร่วนซุยทำให้ดินอุ้มน้ำได้ดี ปุ๋ยพืชช่วยป้องกันการชะล้างพังทลายของดินเช่นแฝก และปุ๋ยพืชบำรุง คลุมดิน เช่น พืชตระกูลถั่วต่าง ๆ

5. มีการปลูกป่า 3 อย่างประโยชน์ 4 อย่าง ทำให้พออยู่ พอกิน พอใช้ พอร่มเย็น เกิดความเป็นอยู่ที่สมดุล มีกิน มีใช้ มีรายได้ หมุนเวียนตลอดปี ได้อย่างครอบคลุมและยั่งยืน

พุทธสันติวิธี

การกำเนิดและพัฒนาการของสันติวิธีในทางพุทธศาสนานั้น เกิดจากเมื่อนุชนัยอาศัยอยู่ร่วมกันในสังคมมีความต้องการที่ไร้ขีดจำกัด แต่ทรัพยากรที่มีอยู่มีจำกัด ไม่เพียงพอสนองความต้องการของกลุ่มชนเหล่านั้น จึงจำเป็นต้องสร้างกติกาขึ้นมาเพื่อใช้เป็นหลักในการแบ่งปัน ทรัพยากรให้สอดคล้องกับความต้องการของกลุ่มชน เพื่อให้สามารถอยู่ร่วมกันอย่างมีความสุข

พุทธสันติวิธี หมายถึง วิธี ข้อปฏิบัติ หรือวิธีที่พระพุทธเจ้า ใช้เป็นเครื่องมือในการจัดการความขัดแย้งอย่างสันติ เพื่อให้กลุ่มชนในสังคมอยู่ร่วมกันอย่างสันติ มีความสุข แบ่งออกเป็น 3 ประเภท คือ

1. พุทธสันติวิธีในการจัดการความขัดแย้ง หมายถึงเป็นเครื่องมือในฐานะเพื่อเข้าไปแก้ไข จัดการความขัดแย้ง และสร้างภูมิคุ้มกันทางจิต

2. พุทธสันติวิธีในการดำเนินชีวิต หมายถึง เป็นเครื่องมือในการดำเนินชีวิตที่ไม่เบียดเบียนตนเอง และผู้อื่น เช่น ศีล5 พรหมวิหาร4 ทำให้การดำเนินชีวิตมีความสุข เกิดสันติทั้งภายในและภายนอก

3. พุทธสันติวิธีในการเรียกร้องความต้องการมุ่งเพื่อความผาสุกของหมู่สงฆ์และสังคมโดยส่วนรวม (พระมหาพรหมชา ธรรมหาโส, 2564)

การพัฒนาที่ยั่งยืน

การพัฒนาที่ยั่งยืน (Sustainable Development) มีสาเหตุเกิดจากการพัฒนาที่ผ่านมา มุ่งเน้นแต่การพัฒนาเศรษฐกิจด้านวัตถุเป็นสำคัญ โดยไม่คำนึงถึงผลเสียที่เกิดขึ้นกับธรรมชาติ ทำให้ธรรมชาติเสื่อมโทรม จึงเป็นปัญหาให้เกิดการพัฒนาที่ไม่ยั่งยืน คณะกรรมาธิการโลกว่าด้วยสิ่งแวดล้อมและการพัฒนา ได้ให้ความหมาย “การพัฒนาที่ยั่งยืน” คือ “การพัฒนาที่สนองความต้องการของปัจจุบัน โดยไม่ทำให้คนในรุ่นอนาคตต้องประนีประนอมยอมลดความต้องการของเขา ในการที่จะสนองความต้องการของเขาเอง โดยนัยหมายถึง คนในยุคปัจจุบันทำลายธรรมชาติสิ่งแวดล้อมให้เสียหาย เสื่อมโทรม ทำให้ทรัพยากรธรรมชาติ ลดน้อย ร่อยหรอลงไป ทำให้คนรุ่นอนาคต ได้รับการสนองตอบความต้องการตามธรรมชาติไม่เต็มที่”

หลักการทางพุทธศาสนา ให้ยอมรับความจริง เรื่องธรรมชาติมนุษย์มีกิเลส แต่สามารถแก้ไขได้เพราะมนุษย์มีศักยภาพที่สามารถฝึกพัฒนาและแก้ไขปรับปรุงตนเอง เปลี่ยนกิเลสให้เป็นคุณธรรมและปัญญาได้ ด้วยการฝึกอย่างถูกต้องตามกระบวนการพัฒนาแนวพุทธ ทำให้มนุษย์มีความสุขอิสระภาพในตน ก่อให้เกิดผลของการพัฒนาที่ยั่งยืนได้ (พระธรรมปิฎก ป.อ.ปยุตโต, ม.ป.ป.) ในความหมายการพัฒนาที่ยั่งยืนแนวพุทธศาสตร์ของพระธรรมปิฎก (ป.อ.ปยุตโต) ได้แสดงทัศนะว่า การพัฒนาที่ยั่งยืนแนวพุทธ ต้องมีการพัฒนาแยกเป็น 2 ส่วน คือ 1. การพัฒนาคน เรียกว่า ภาวนา ส่วนที่ 2. การพัฒนาวัตถุ พัฒนาสภาพแวดล้อม เรียกว่า วิชา หรือพัฒนา โดยเน้นให้ความสำคัญกับการพัฒนาคนเป็นแกนกลาง จึงต้องมีการพัฒนามนุษย์และเอามนุษย์ที่มีการพัฒนาแล้วเป็นศูนย์กลางในการพัฒนา ซึ่งระบบการพัฒนามนุษย์ ประกอบด้วย 3 ด้านของการดำรงชีวิตของมนุษย์ คือ พฤติกรรม จิตใจ และปัญญา ซึ่งมีความสัมพันธ์อาศัยกันและส่งผลต่อกัน เป็นปัจจัยแก่กัน ในกระบวนการพัฒนา จึงต้องพัฒนาเต็มทั้งคน และด้วยเหตุที่มนุษย์มีปัจจัยที่มีเจตจำนง หรือเป็นปัจจัยตัวกระทำ ในขณะที่ตัวมนุษย์เองมีความหมาย 2 ส่วน คือ ในฐานะบุคคลที่เป็นส่วนร่วมในสังคม และในฐานะชีวิตที่เป็นสภาวะอันมีในธรรมชาติ คือ ธรรมชาติส่วนหนึ่ง การแก้ปัญหาด้วยการบูรณาการ ก็คือการเปลี่ยนแปลงที่จะทำให้โลกมนุษย์กับโลกธรรมชาติไปด้วยกันและดียิ่งขึ้นด้วยกันอย่างกลมกลืนและเกื้อกูลกัน ดังนั้น การพัฒนาที่ยั่งยืน จึงหมายถึง การพัฒนาคน ครบทั้งพฤติกรรม จิตใจ และปัญญา และให้คนที่พัฒนาเต็มระบบเป็นแกนกลาง หรือปัจจัยตัวกระทำ นำการพัฒนาคน และคนที่พัฒนาแล้วนั้น ไปประสานปรับเปลี่ยนบูรณาการในระบบสัมพันธ์องค์รวมใหญ่ของการพัฒนา คือ ทั้ง มนุษย์ สังคม ธรรมชาติและเทคโนโลยี (ดลพัฒน์ ยศธร, 2542) เป้าหมายการพัฒนาที่ยั่งยืนแนวพุทธของพระธรรมปิฎก (ป.อ.ปยุตโต) กล่าวว่า มนุษย์ต้องเข้าแทรกแซงการพัฒนา กับสภาวะแวดล้อม การพัฒนาที่ยั่งยืนจะต้องเป็นระบบและเป็นกระบวนการ การ

แก้ปัญหาแบบที่เรียกว่าบูรณาการ (Integrated) คือทำให้เกิดเป็นองค์รวม (Holistic) หมายความว่า องค์ประกอบทั้งหลายที่เกี่ยวข้องจะต้องมาประสานกันครบถ้วนเป็นบูรณาการและสัมพันธ์กันถูกต้องและพอดีทั่วตลอดองค์รวม และมีลักษณะการมีคุณภาพหรืออีกนัยหนึ่ง คือ การทำให้กิจกรรมของมนุษย์สอดคล้องกับกฎเกณฑ์ของธรรมชาติ

ดังนั้น จึงสรุปได้ว่าหลักการพัฒนาที่ยั่งยืนแนวพุทธ จะใช้คนเป็นศูนย์กลาง โดยเริ่มต้นที่พัฒนาคนก่อนด้วยการพัฒนาระบบการดำเนินชีวิตทั้ง 3 ด้านของคน คือ ด้านพฤติกรรม ด้านจิตใจ ด้านปัญญา โดยใช้หลักไตรสิกขา คือ ศีล สมาธิ ปัญญา จนบรรลุจุดหมายเป็นผู้ได้รับการพัฒนาแล้ว แล้วจึงนำไปสู่บูรณาการของการพัฒนา มนุษย์สังคม ธรรมชาติสิ่งแวดล้อม เศรษฐกิจ วิทยาศาสตร์และเทคโนโลยี

แนวทางกระบวนการพัฒนาที่ยั่งยืนแนวพุทธ

การก้าวไปสู่ความสำเร็จในการพัฒนาที่ยั่งยืน ประกอบด้วย 2 ส่วน คือ

1. ระบบการพัฒนาคคน โดยหลักไตรสิกขา ได้แก่

ก. กายภาวนา: (physical development) คือการใช้อินทรีย์ทั้ง 5 หู ตา จมูก ลิ้น กาย ใจ ในการรับรู้ กับสิ่งแวดล้อมทางกายภาพ เลือกเสพบริโภคใช้ทรัพยากรอย่างมีสติ ได้รับความรู้ และคุณค่าที่ดีงาม ใช้สอยด้วยปัญญา ในทางที่เกื้อกูลเป็นคุณ รู้จักใช้ชีวิตที่ดีมีความสุขอย่างเกื้อกูลกับธรรมชาติ

ข. ศีลภาวนา: (moral development) คือ การรู้จักสงเคราะห์เกื้อกูล ทำให้เกิดไมตรี มีความสามัคคีในการอยู่ร่วมกัน ดำเนินชีวิตที่ดี ประกอบอาชีพสุจริต ไม่เบียดเบียนหรือก่อความเดือดร้อนเสียหายต่อมนุษย์ สัตว์ และสิ่งแวดล้อม

ค. จิตภาวนา (emotional development) คือการทำจิตใจให้เข้มแข็ง มั่นคง เจริญองงามด้วยคุณธรรม เบิกบาน ผ่องใส จิตมีสุขภาพดี มีความสุข เชื่อมั่นในการทำ ความดี รู้เท่าทันตามความเป็นจริง มีความรู้สึกเป็นอิสระ

ง. ปัญญาภาวนา (intellectual development) คือ การฝึกอบรมปัญญา ให้รู้เข้าใจสิ่งทั้งหลายตามความเป็นจริง รู้เท่าทันเห็นโลกและชีวิตตามสภาวะ รู้จักใช้ปัญญา แก้ไขปัญหาที่เกิดขึ้น ด้วยการปฏิบัติต่อความรู้ที่ถูกต้อง ตั้งแต่ระดับรับรู้ ข้อมูลข่าวสาร จากการฟัง การถ่ายทอด เข้าถึงความจริงตามเหตุปัจจัย จนถึงปัญญารู้แจ้งอย่างถึงความจริง ทำตนให้บริสุทธิ์จากกิเลสและปลดปล่อยจากความทุกข์ ทำจิตใจให้หลุดพ้นเป็นอิสระ

2. ระบบการพัฒนาโดยใช้อริยสัจ 4 ได้แก่ การใช้คนที่ได้รับการพัฒนาแล้ว เป็นแกนกลางในการบูรณาการระบบทั้งมนุษย์ สังคม ธรรมชาติสิ่งแวดล้อม วิทยาศาสตร์และเทคโนโลยี เพื่อขับเคลื่อนการพัฒนาที่ยั่งยืน

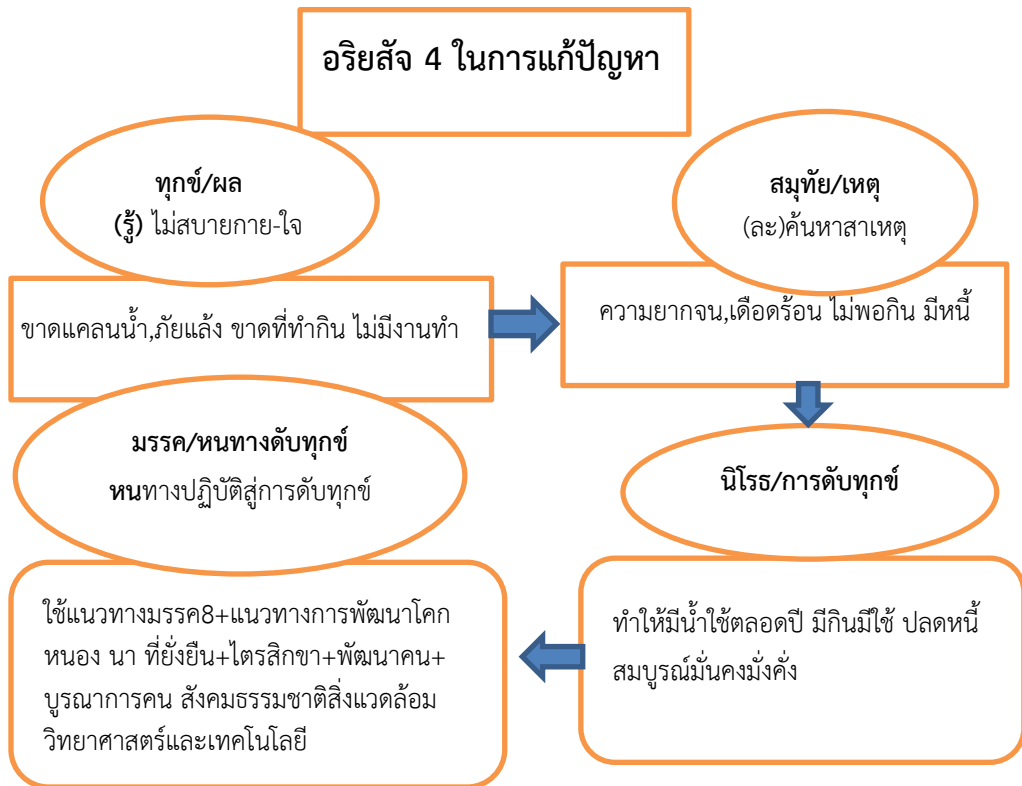

ภาพที่ 1 อริยสัจ 4 ในการแก้ปัญหา

จากเงื่อนไขการพัฒนาโคกหนองนา นำมาพิจารณาเพื่อแก้ปัญหาคาดแคลนน้ำทำการเกษตร โดยใช้หลักพุทธศาสนา คือการใช้อริยสัจ 4 ในการแก้ปัญหา ดังนี้ 1. ทุกข์ คือขาดแคลนน้ำในการปลูกพืชทำการเกษตรในฤดูแล้ง ไม่มีผลผลิต ทำให้เกิด 2. สมุทัย คือสาเหตุของปัญหาคือ ไม่มีรายได้ ทำให้ยากจน เตือดร้อน ไม่พอกิน มีหนี้สิน 3. นิโรธ คือดับทุกข์โดยทำให้มีน้ำเพื่อใช้ในการทำเกษตรได้ตลอดปี ทำให้ได้ผลผลิต มีรายได้ พอกิน พออยู่ พอใช้ อย่างยั่งยืน ปลอดภัย มีความมั่นคงในการดำรงชีวิต จึงพ้นทุกข์ได้ 4. มรรค เป็นข้อปฏิบัติเพื่อนำไปสู่การดับทุกข์ จึงพ้นทุกข์จากการขาดแคลนน้ำและความยากจนได้ ดังภาพที่ 1

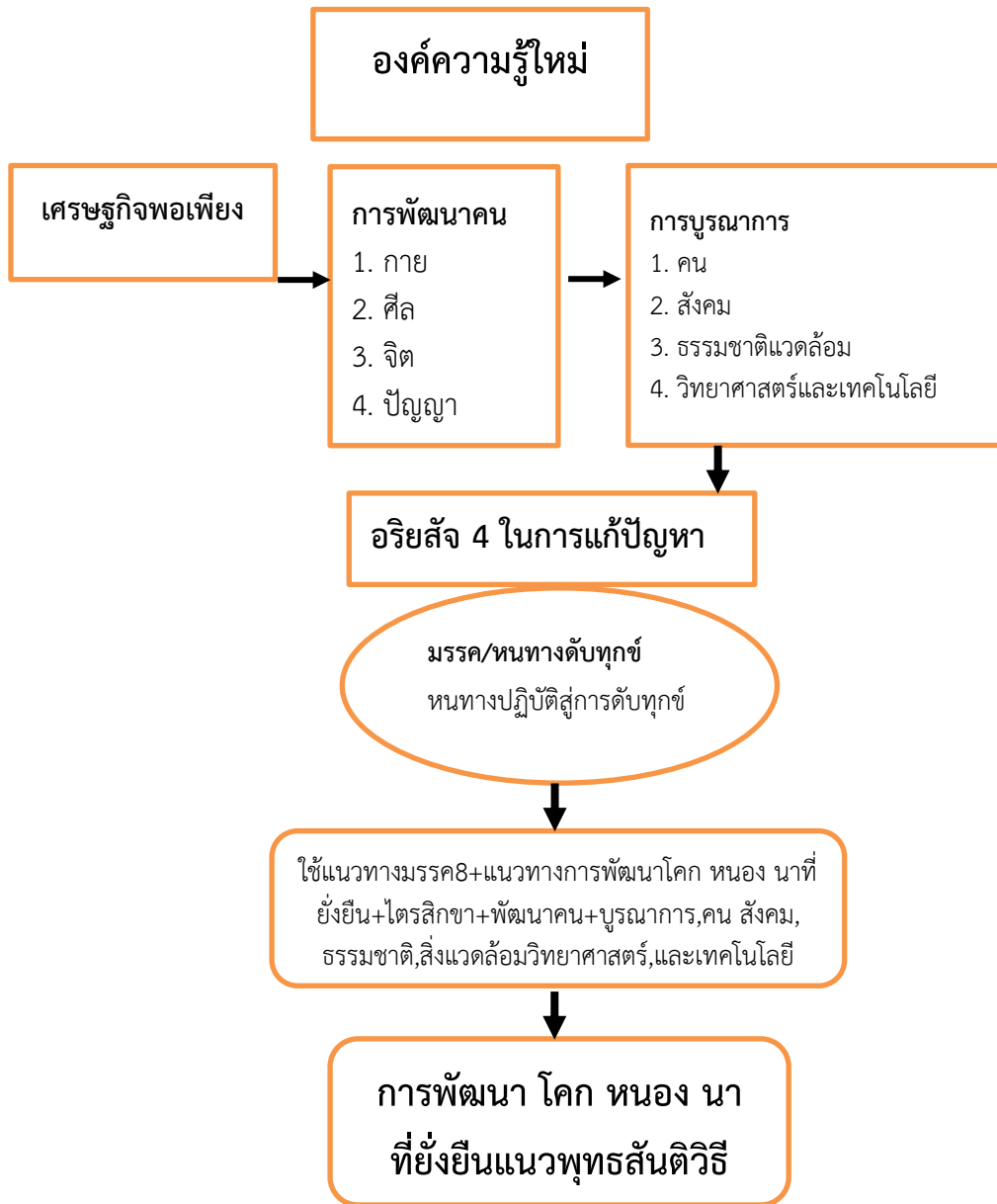

ภาพที่ 2 องค์ความรู้ใหม่

ในการพัฒนาที่ยั่งยืนนั้นจะต้องพัฒนาคนโดยใช้หลักไตรสิกขา ได้แก่ ศีล สมาธิ ปัญญา ให้มีคุณธรรมเพื่อไปกำกับความรู้ มุ่งเน้นให้ความสำคัญกับการพัฒนาที่สมดุลทั้งด้านวัตถุ สังคม ธรรมชาติสิ่งแวดล้อม วิทยาศาสตร์เทคโนโลยี และวัฒนธรรม แล้วนำมาบูรณาการ ทำให้สามารถดำรงชีวิตอยู่ได้อย่างมั่นคง นำไปสู่การพัฒนาที่ยั่งยืนได้ (พระมหาจิววัฒน์ กนตวณฺโณ, 2563)

ในการพัฒนาตามแนวพุทธสันติวิธี จะใช้หลักพุทธธรรม เช่น ศีล 5 ในดำเนินชีวิตที่ไม่เบียดเบียนตนเอง และผู้อื่นในสังคม เป็นเครื่องมือ ทำให้การดำเนินชีวิตอยู่ร่วมกันอย่างร่มเย็นเป็นสุข เกิดสันติสุขทั้งภายนอกและภายใน

สรุป

การพัฒนา โคนง นา อย่างยั่งยืนตามแนวพุทธสันติวิธี เป็นการนำหลักปรัชญาเศรษฐกิจพอเพียง มาพัฒนาต่อยอด เพื่อแก้ปัญหาความยากจน ความเดือดร้อนจากความเป็นอยู่ การทำมาหากินของประชาชน การขาดแคลนน้ำในฤดูแล้ง ทำให้มีน้ำใช้ทำการเกษตรได้ตลอดปี และยังใช้เป็นกักเก็บน้ำไว้ใช้ในฤดูฝน ป้องกันน้ำท่วม ไหลหลาก โดยนำหลักการพัฒนายั่งยืนมาพิจารณา เริ่มจากการพัฒนาคนตามหลักไตรสิกขาให้หลุดพ้นจากอำนาจ การครอบงำจากกิเลส โดยใช้วินัยและวัฒนธรรม เพื่อแก้ปัญหาสิ่งแวดล้อมจนบรรลุสู่สภาพภายใน ทำให้คนเกื้อกูลต่อสิ่งแวดล้อม ไม่เบียดเบียนธรรมชาติอันเป็นเครื่องมือในการพัฒนาตามแนวพุทธสันติวิธี แล้วนำมาบูรณาการกับ สังคม ธรรมชาติ สิ่งแวดล้อม วิทยาศาสตร์และเทคโนโลยี ทำให้มีชีวิตความเป็นอยู่ที่ดี มีสุข สันติ เกิดความสมดุลกับธรรมชาติสิ่งแวดล้อม เศรษฐกิจ สังคม ตลอดจนประเพณี วัฒนธรรม ตามการพัฒนาที่ยั่งยืนของไทยวิถีพุทธ

เอกสารอ้างอิง

- กองนโยบายและแผน. (2561). *ยุทธศาสตร์ชาติ 20 ปี พ.ศ.2561-2580*. สืบค้น 28 มีนาคม 2566, จาก <http://plan.bru.ac.th/>
- กรมส่งเสริมการเกษตร. (2556). *นโยบายและแนวทางการส่งเสริมการเกษตรปีงบประมาณ พ.ศ. 2557*. กรุงเทพฯ: กรมส่งเสริมการเกษตร.
- ดลพัฒน์ ยศธร. (2542). *การนำเสนอรูปแบบการศึกษาเพื่อการพัฒนาที่ยั่งยืนตามแนวพุทธศาสตร์*. กรุงเทพฯ: จุฬาลงกรณ์มหาวิทยาลัย
- พระธรรมปิฎก (ป.อ. ปยุตโต). (ม.ป.ป.). *การศึกษาเพื่ออารยธรรมที่ยั่งยืน*. กรุงเทพฯ: โรงพิมพ์ บริษัท สหธรรมิก จำกัด.
- พระมหาจิววัฒน์ กนตวณโณ. (2563). *พระพุทธศาสนากับการพัฒนาที่ยั่งยืน*. พระนครศรีอยุธยา: สำนักพิมพ์มหาวิทยาลัยมหาจุฬาลงกรณราชวิทยาลัย.
- พระมหาหรรษา ธมฺมหาโส (นิตินุกุลกร). (2564). *พุทธสันติวิธี*. กรุงเทพฯ: โรงพิมพ์ หจก. ประยูรสาส์นไทย การพิมพ์.
- มูลนิธิปิดทองหลังพระ สืบสานแนวพระราชดำริ. (2564). *ปรัชญาของเศรษฐกิจพอเพียง*. สืบค้น 2 เมษายน 2566, จาก www.pidthong.org/philosophy.php

- สำนักงานสภาพัฒนาการเศรษฐกิจและสังคมแห่งชาติ. (2565). *ธนาคารสมอง*. สืบค้น 2 เมษายน 2566, จาก <https://brainbank.nesdc.go.th>
- สำนักงานคณะกรรมการพัฒนาการเศรษฐกิจและสังคมแห่งชาติ. (2559). *แผนฯ 12 ฉบับ ประชาชนนวัตกรรมคือหัวใจของการพัฒนา*. สืบค้น 30 มีนาคม 2566, จาก https://www.nesdc.go.th/ewt_dl_link.php?nid=8309
- สำนักงานพัฒนาชุมชนอำเภอเมืองสุโขทัย. (2563). *โคก หนอง นา โมเดล*. สืบค้น 30 มีนาคม 2566, จาก district.cdd.go.th/muang-sukhothai/2020/01/09
- SDGs.ออนไลน์. (2566). *ประเภทของข่าว*. สืบค้น 28 มีนาคม 2566, จาก <https://www.sdgmove.com/intro-to-sdgs>

การฝึกสมาธิเพื่อการบำบัดโรคซึมเศร้า*

MEDITATION PRACTICE FOR DEPRESSION TREATMENT

หทัยรักษ์ สุโพธิ์ทอง

Hatairuk Suphorthong

บริษัท บลูโอเชียน อินเตอร์เทรด จำกัด

Blue Ocean Intertrades Company Limited

Corresponding Author E-mail: hatairuk.mcu@gmail.com

บทคัดย่อ

บทความนี้มุ่งเน้นไปที่การทำสมาธิเพื่อรักษาโรคซึมเศร้า การทำสมาธิเป็นวิธีที่มีประโยชน์ในการรักษาอาการซึมเศร้า การทำสมาธิช่วยให้ผู้ป่วยสามารถจัดการกับอารมณ์และความคิดที่เกิดขึ้นในใจได้ การฝึกสมาธิอาจช่วยลดอาการเครียดได้ สร้างความสงบเป็นสมาธิ ใช้ชีวิตอย่างมีสติ ผ่อนคลาย คิดบวก

คำสำคัญ: การฝึกสมาธิ; เพื่อการบำบัด; โรคซึมเศร้า

Abstract

This article focused on meditation practice for the depression treatment. Meditation is a useful way to treat depression. Meditation helps patients to help themselves to deal with the emotions and thoughts that arise in the mind. By practicing meditation, it may help reduce stress symptoms. make peace, concentrated, live a mindful, relaxed and positive life.

Keywords: Meditation; Treatment; Depression

*Received August 1, 2023; Revised August 11, 2023; Accepted August 14, 2023

บทนำ

คนทุกคนต่างเคยรู้สึกเครียด รู้สึกผิดหวังหรือมีอาการแสร้งเหมือนๆ กันเมื่อเผชิญกับความสูญเสียหรือปัญหาอุปสรรคในชีวิต ความรู้สึกเหล่านี้เป็นเรื่องปกติหากเกิดขึ้นเพียงชั่วคราว แต่ถ้าความเครียดและความแสร้งเหล่านี้ดำเนินติดต่อกันเป็นระยะเวลาเวลานาน และมีผลกระทบต่อการทำงานอาจเป็นสัญญาณบ่งบอกว่าคนๆ นั้นกำลังเป็นโรควิตกกังวล ในช่วงเวลาหลายปีมานี้ สื่อต่าง ๆ มีการนำเสนอข่าวคนดัง ข่าวอาชญากรรม และแม้แต่ข่าวการฆ่าตัวตายที่มีส่วนเกี่ยวข้องกับความเป็นโรควิตกกังวลออกมาอย่างต่อเนื่อง เราจึงควรตระหนักว่า โรควิตกกังวลใกล้ตัวเรากว่าที่คิด เราอาจจะไม่รู้ตัวว่าตัวเองหรือคนรอบข้างกำลังเสี่ยงหรือเป็นโรควิตกกังวลอยู่ เพราะข่าวที่ออกมาก็ไม่ได้ให้ความรู้เกี่ยวกับโรคในเชิงลึกสักเท่าไร วันนี้เราจะมาทำความรู้จักโรควิตกกังวลในแง่มุมต่างๆ ให้มากขึ้น เพื่อจะเป็นประโยชน์ในการระแวดระวังและหาทางป้องกันหรือรักษา

ปัจจุบันโลกของเรามีประชากรราว 7.6 พันล้านคน และมีคนเป็นโรควิตกกังวลถึง 300 ล้านคน หรือเกือบ 4% เลยทีเดียว ส่วนในคนไทยเองนั้นพบว่ามีผู้ป่วยโรควิตกกังวลถึง 1.5 ล้านคน หรือ 2.2% ของคนไทยทั้งหมด 69 ล้านคน และน่าตกใจว่าคนไทยฆ่าตัวตายสำเร็จถึง 4,000 คนต่อปี ซึ่งสาเหตุสำคัญของการฆ่าตัวตายก็คือโรควิตกกังวลนั่นเอง (โรงพยาบาลพญาไท, 2566)

โรควิตกกังวลเกิดจากปัจจัยหลากหลาย ทั้งด้านจิตใจ สังคม สิ่งแวดล้อม และชีววิทยา ผู้ที่มีภาวะวิตกกังวล แต่ละบุคคลมีเรื่องที่ทำให้รู้สึกเครียด แสร้ง กังวล ท้อแท้แตกต่างกัน รวมทั้งมีปัจจัยด้านชีววิทยาที่แตกต่างกัน เช่น อายุ เพศ โรคประจำตัว เป็นต้น โรควิตกกังวลรักษาให้หายได้ด้วยการบำบัดทางสังคม จิตใจ หรือ การใช้ยาต้านแสร้ง หรือใช้ทั้งสองวิธี

การบำบัดถือเป็นส่วนหนึ่งในการรักษาเพื่อเตรียมความพร้อม และทำความเข้าใจกับญาติ และ ผู้ป่วยถึงรูปแบบการรักษา การปฏิบัติตนของผู้ป่วย และบทบาทของญาติ ที่จะเข้ามา มีส่วนร่วมในการรักษา ดูแลบำบัดรักษาผู้ป่วย เพื่อลดภาวะแทรกซ้อน ทั้งทางด้านร่างกาย และจิตใจที่เกิดขึ้นเมื่อขาดยา รวมถึงการฟื้นฟูสมรรถภาพ ทั้งทางด้านร่างกาย และจิตใจ โดยใช้กระบวนการกลุ่มชุมชนบำบัด เพื่อปรับเปลี่ยนแนวคิด และพฤติกรรม ให้ผู้ป่วยสามารถดำเนินชีวิต ในสังคมอย่างมีคุณค่า ระยะเวลา (กรมการแพทย์ กระทรวงสาธารณสุข, 2566) สำหรับการบำบัดบำบัดก็เป็นวิธีการรักษาซึ่งตั้งอยู่บนรากฐานของทฤษฎีทางจิตวิทยา เป็นวิธีการรักษาที่ได้ผลดีในการลดอาการวิตกกังวลวิธีหนึ่ง จิตบำบัดมีหลายรูปแบบ แล้วแต่ความเหมาะสมกับลักษณะของผู้ป่วย (อภันตรี สาขากร, 2566)

การนั่งสมาธิเป็นการฝึกปฏิบัติตนให้มีจิตที่ผ่องใส ลดความคิดฟุ้งซ่าน และทำให้จิตใจอยู่กับปัจจุบัน หลายคนอาจมองว่าการนั่งสมาธิมีความเชื่อมโยงกับพระพุทธศาสนาเท่านั้น แต่จริง ๆ แล้ว สามารถนำการนั่งสมาธิมาปรับใช้กับเรื่องอื่น ๆ ได้มากมาย เพียงแต่อาจจะมีรายละเอียดที่ลึกซึ้งแตกต่างกัน เมื่อเทียบกับการนั่งสมาธิวิปัสสนาในทางพระพุทธศาสนา การฝึกจิตนั่งสมาธิมีมาช้านานตั้งแต่หลายพันปีก่อน โดยเริ่มแรกนั้นมีเป้าหมายผูกติดอยู่กับทางศาสนา เพื่อบรรลุนิพพานและเข้าถึงพลังลึกลับแห่งชีวิต แต่เมื่อยุคสมัยเปลี่ยนไป การนั่งสมาธิก็กลายมาเป็นวิธีการผ่อนคลายจากความเครียดและความวิตกกังวลที่เราต่างคุ้นเคยกันดีในทุกวันนี้

จากข้างต้นผู้เขียนสนใจนำเสนอบทความเพื่อเป็นแนวทางฝึกสมาธิเพื่อการบำบัดโรคซึมเศร้า ซึ่งการฝึกสมาธิเป็นหนึ่งในวิธีการบำบัดโรคซึมเศร้าที่มีประโยชน์อย่างมาก โดยการฝึกสมาธิสามารถช่วยลดอาการซึมเศร้า และเพิ่มความสงบให้กับจิตใจ และใจความของผู้ที่ป่วยเป็นโรคนี้ คำถามของบทความนี้คือ การฝึกสมาธิเป็นอย่างไร โรคซึมเศร้าเป็นอย่างไร เราจะฝึกสมาธิเพื่อการบำบัดโรคซึมเศร้าได้อย่างไร เรามาทำความเข้าใจกันที่ละเอียดขึ้น บทความประกอบด้วยประเด็นสำคัญ 3 ส่วน คือ การฝึกสมาธิเป็นอย่างไร แนวคิดทฤษฎีที่เกี่ยวข้องกับจิตบำบัดเป็นอย่างไร โรคซึมเศร้าอย่างไรและเราจะฝึกสมาธิเพื่อการบำบัดโรคซึมเศร้าได้อย่างไร ดังความสังเขปต่อไปนี้

แนวคิดเกี่ยวกับการฝึกสมาธิ

ผู้เขียนได้รวบรวมแนวคิดเกี่ยวกับการฝึกสมาธิไว้เป็น 3 ประเด็น ประกอบด้วย ความหมายของสมาธิคืออะไร วิธีการทำสมาธิเป็นอย่างไร ประเภทของการทำสมาธิมีอะไรบ้าง

ความหมายของสมาธิ

สมาธิ หมายถึง ความสำรวมใจให้แน่วแน่เพื่อให้จิตใจสงบหรือเพื่อให้เกิดปัญญาเห็นแจ้ง (ราชบัณฑิตยสถาน, 2556) การนั่งสมาธิ คือ การฝึกปฏิบัติใช้ความตั้งมั่น จดจ่อ และแน่วแน่อยู่นิ่งกับสิ่งใดสิ่งหนึ่งในช่วงระยะเวลาหนึ่ง ซึ่งจะช่วยให้ผู้ปฏิบัติเกิดความสงบ ความรู้สึกตัว หรือมีสติ ในมุมมองของชาวตะวันตก มักใช้คำว่า Concentration และ Meditation ที่สื่อถึงการทำให้สมาธิให้จิตใจสงบ สมาธิ ยังหมายถึง การมุ่งมั่นกระทำด้วยความตั้งใจ แน่วแน่ของจิต เกิดขึ้นครั้งแรกในภูมิภาคตะวันออก โดยเฉพาะทางศาสนา ศาสนาแรกที่มีการบันทึกไว้ถึงการทำให้สมาธิคือศาสนาฮินดูในประเทศอินเดีย ซึ่งต่อมาได้ถูกดัดแปลงและนำมาใช้นอกเหนือบริบททางศาสนาเช่นการนำมาใช้ในการออกกำลังกายสมาธิ (Meditation) หมายถึง ความสามารถในการควบคุมจิตใจ (Mind) และอารมณ์ (Emotion) ให้ตั้งมั่นเป็นหนึ่ง เพื่อให้เกิดความสงบขึ้นภายในจิตใจ

สำหรับคำว่า “สมาธิ” ในทางพระพุทธศาสนา (อภิ.สง. (ไทย) 34/15/29) หมายถึง ความตั้งอยู่แห่งจิตความดำรงอยู่แห่งจิต ความมั่นอยู่แห่งจิต ความไม่ส่ายไปแห่งจิต ความไม่ฟุ้งซ่านแห่งจิต ภาวะที่จิต ไม่ส่ายไป ความสงบ (สมถะ) สมาธิในทฤษฎีสมาธิพละ สัมมาสมาธิสมาธิสัมโพชฌงค์ที่เป็นองค์แห่งมรรค นับเนื่องในมรรคอันใด นี้เรียกว่า สัมมาสมาธิ “สมาธิ” ในคัมภีร์วิสุทธิมรรคหมายถึง ภาวะที่จิตมีอารมณ์อันเดียวฝ่ายกุศลชื่อว่า สมาธิ (อภิ.วิ(ไทย) 34/206/175) “สมาธิ” (พระพรหมคุณาภรณ์(ป.อ.ปยุตฺโต), 2552) ยังหมายถึง ความตั้งมั่นของจิต หรือภาวะที่จิตแน่วแน่ต่อสิ่งที่กำหนด คำจำกัดความของสมาธิที่พบเสมอคือ “จิตตัสเสกัคคตา” หรือเรียกสั้นๆว่า “เอกัคคตา” ซึ่งแปลว่า ภาวะที่จิตมีอารมณ์เป็นหนึ่งคือการที่จิตกำหนดแน่วแน่อยู่กับสิ่งใดสิ่งหนึ่ง ไม่ฟุ้งซ่านหรือส่ายไปสมาธิ แปลว่า ความตั้งมั่นแห่งจิต หมายถึง ภาวะที่จิตมีอารมณ์เป็นหนึ่ง หรือการที่จิตแนบแน่นอยู่กับสิ่งใดสิ่งหนึ่งนาน ๆ การฝึกสมาธิก็คือกรรมวิธีในการฝึกฝนจิตให้แน่วแน่ ฝึกกรรมพลังจิต และฝึกจัดระเบียบความคิดของตน เพื่อนำไปใช้ในชีวิตรประจำวัน เช่น การศึกษา เล่าเรียน การทำงานให้มีประสิทธิภาพ การพัฒนาบุคลิกภาพ และอย่างสูงก็เพื่อใช้เป็นฐานของปัญญาการรู้สิ่งทั้งหลายตามความเป็นจริง จนสามารถลดละหรือเลิกกิเลสได้ตามลำดับอันเป็นเป้าหมายทางพระพุทธศาสนา สมาธิ เป็นภาวะกลางๆ ไม่ได้ไม่ชั่วในตัวเอง สุดแต่จะนำไปใช้ในทางใด ถ้าใช้ในทางผิด เช่น เพื่อเบียดเบียนตนเองและผู้อื่นก็เป็น มิจจาสมาธิ ถ้าใช้ในทางถูก ก็เป็น สัมมาสมาธิ ซึ่งเป็นสมาธิที่พึงประสงค์ในที่นี้ สมาธิอย่างไหนเป็นมิจจาสมาธิ อย่างไหนเป็นสัมมาสมาธิ วินิจฉัยได้จากหลักเกณฑ์ดังนี้ (วัดญาณเวศกวัน, 2566)

1) ดูจากเป้าหมายที่ใช้ ถ้าใช้เพื่อเบียดเบียนผู้อื่น เช่น ตั้งจิตแน่วแน่นิ่งตกลาหรือเล็งปืนด้วยจิตเป็นสมาธิเพื่อยิงสัตว์หรือศัตรูไม่ให้ผิดพลาด ตั้งใจแน่วแน่ขณะโจรกรรมกล่าวเท็จด้วยจิตที่เป็นสมาธิ หรือเอาใจจดจ่ออย่างแน่นแฟ้นกับแก้วสุราที่ถือดื่มอยู่ อย่างนี้เป็นมิจจาสมาธิ ถ้าใช้เพื่อเป้าหมายตรงข้ามจากที่กล่าวนี้เป็นสัมมาสมาธิ

2) ดูจากสภาวะของสมาธิ ถ้าเป็นความแน่วแน่แห่งจิตที่ไม่แท้ ไม่บริสุทธิ์ เช่น เจือด้วยกิเลสอกุศลบางอย่าง เป็นความแน่วแน่ที่ทำให้เกาะยึดไม่นำจิตสู่การสลัดออกจากแรงดึงของกิเลส หรือสู่ความเป็นอิสระจากพันธะของกิเลส เป็นมิจจาสมาธิ ถ้าเป็นสภาวะตรงกันข้ามเป็นสัมมาสมาธิ

สรุปได้ว่า สมาธิ (Meditation) หมายถึง ความสามารถในการควบคุมจิตใจ และอารมณ์ ให้ตั้งมั่นเป็นหนึ่ง เพื่อให้เกิดความสงบขึ้นภายในจิตใจ

วิธีการทำสมาธิ

การสมาธิมีหลายแบบ และหลายระดับ ซึ่งในแต่ละระดับก็อาจมีฐานต่าง ๆ อีกมากมาย ขึ้นอยู่กับวัตถุประสงค์ของการทำสมาธิเจริญกรรมฐาน ว่าต้องการเพียงความสงบในจิตใจ หรือต้องการฝึกปฏิบัติเพื่อให้รู้แจ้งเห็นธรรม โดยการนั่งสมาธิในระดับ “ญาณ” ก็

จะต้องมีผู้รู้มาคอยชี้แนะในการปฏิบัติ (วัดญาณเวศกวัน, 2566) แต่หากจะแบ่งการนั่งสมาธิแบบพื้นฐาน สามารถแบ่งออกเป็น 3 แบบ ได้แก่

1) ขณิกสมาธิ การทำสมาธิแบบชั่วคราว เป็นขั้นพื้นฐานสำหรับบุคคลทั่วไปที่ต้องการสมาธิในการเรียน และทำงาน มีสติรู้ตัวตนที่กำลังทำอะไรอยู่

2) อุปจารสมาธิ การทำสมาธิในระยะเวลาที่นานขึ้น สำหรับผู้ที่กำลังจะได้ฌานและนิมิตต่าง ๆ ตามความเชื่อในพระพุทธศาสนา

3) อัปปนาสมาธิ การทำสมาธิขั้นขั้นแน่นแน่ว เข้าถึงฌาน สามารถข่มกิเลสได้ ถือว่าเป็นสมาธิขั้นสูงสุด

ก. สิ่งที่ต้องทำก่อนฝึกสมาธิ

1) ควรอาบน้ำ ล้างหน้า ล้างมือ ล้างเท้าก่อน เพื่อให้ตัวรู้สึกสบายมากที่สุด เมื่อร่างกายสงบ จิตใจจะสงบได้ง่ายขึ้น

2) หาสถานที่สงบ ไม่มีคนพลุกพล่านจอแจ อากาศถ่ายเท เย็นสบาย เพื่อให้เข้าถึงสมาธิได้เร็วมากขึ้น

3) พยายามตัดความกังวลทุกอย่างออกไป เช่น ควรจัดการงานที่ค้างค้างอยู่ให้เสร็จก่อนเริ่มทำสมาธิ เพื่อไม่ให้ห่วงหน้าพะวงหลัง

4) อย่าตั้งใจมากเกินไปว่าจะต้องให้ได้ขั้นนั้นขั้นนี้ เพราะจะยิ่งทำให้เกิดความเคร่งเครียดมากขึ้น จิตใจจะพะวงไปแต่อนาคต ไม่สามารถควบคุมจิตใจให้อยู่ ณ ปัจจุบันขณะทำสมาธิ

ข. ขณะฝึกสมาธิ ควรปฏิบัติตนดังนี้

1) กราบบูชาพระรัตนตรัย ระลึกถึงพระพุทธ พระธรรม พระสงฆ์ บิฑามารดา ครูบาอาจารย์ เพื่อเป็นการเตรียมตัวเตรียมใจ (ชมรมพระพุทธศาสนาสากล, 2566)

2) ควรนั่งทำสมาธิในท่าขัดสมาธิ นั่งขัดสมาธิขาขวาทับขาซ้าย มือขวาทับมือซ้าย นิ้วชี้ขวาจรดนิ้วหัวแม่มือซ้าย วางไว้บนตัก หลังตรง ศีรษะตรง ไม่ควรนั่งพิง เพราะจะทำให้ง่วงได้ง่าย กรณีเป็นคนป่วย หรือคนที่ไม่สามารถนั่งท่าขัดสมาธิได้ สามารถนั่งบนเก้าอี้แทนได้ จากนั้นทอดตาลงต่ำ อย่าเกร็ง เพราะจะทำให้ร่างกายปวดเมื่อย แล้วค่อย ๆ หลับตาลง

3) สงัดใจไปให้ทั่วร่างกายว่ามีกล้ามเนื้อส่วนใดเกร็งอยู่หรือไม่ แล้วค่อย ๆ ผ่อนคลายกล้ามเนื้อส่วนนั้น พยายามกำหนดลมหายใจเข้า-ออกให้ลึก ๆ มี "สติ" อยู่กับลมหายใจ ตรงจุดที่ลมกระทบปลายจมูก

4) เมื่อเริ่มฝึกสมาธิใหม่ ๆ ควรใช้เวลาแต่น้อยก่อน เช่น 5-15 นาที จากนั้นเมื่อฝึกบ่อย ๆ แล้วจึงค่อยเพิ่มระยะเวลาขึ้นไปเรื่อย ๆ เพื่อให้ร่างกายและจิตใจค่อย ๆ ปรับตัวตาม หากรู้สึกปวดขา หรือเป็นเหน็บ ให้พยายามอดทนให้มากที่สุด หากทนไม่ไหวจึงค่อยขยับ แต่ควรขยับให้น้อยที่สุด เพราะการขยับแต่ละครั้งจะทำให้จิตใจกวัดแกว่ง ทำให้สมาธิ

เคลื่อนได้ แต่ถ้าหากอดทนจนอาการปวดหรือเป็นเหน็บเกิดขึ้นเต็มที่แล้ว อาการเหล่านั้นจะหายไปเอง แล้วจะเกิดความรู้สึกเบาสบายขึ้นมาแทนที่

5) หากเกิดเสียงดังขึ้นมา ไม่ว่าจะเป็เสียงคนพูด เสียงสิ่งของกระทบกัน ให้ถือว่าไม่ได้ยินอะไร และอย่าไปใส่ใจกับมัน

6) หากเกิดอะไรขึ้นอย่าตกใจและอย่ากลัว เพราะทั้งหมดเป็นอาการของจิตที่เกิดขึ้น ให้ตั้งสติเอาไว้ให้มั่นคง ทำจิตใจให้ปกติ หากเห็นภาพที่น่ากลัวให้สวดแผ่เมตตาให้สิ่งเหล่านั้น หรือนึกถึงสิ่งศักดิ์สิทธิ์ที่เรายึดไว้เป็นที่พึ่งทางใจ ถ้าภาพเหล่านั้นไม่หายไป ให้ตั้งสติเอาไว้ หายใจยาว ๆ แล้วถอนสมาธิออกมา เมื่อจิตใจมั่นคงเป็นปกติแล้วจึงค่อยทำสมาธิใหม่อีกครั้ง โดยควรสวดมนต์ไหว้พระ อธิษฐานให้สิ่งศักดิ์สิทธิ์ช่วยคุ้มครองการปฏิบัติของเราด้วย

7) เมื่อจะออกจากสมาธิ ให้สังเกตดูว่าใจของเราเป็นอย่างไร แล้วแผ่เมตตาให้สรรพสัตว์ทั้งหลาย อุทิศส่วนกุศลที่ได้จากการทำสมาธินั้นให้กับเจ้ากรรมนายเวร ผู้มีพระคุณของเรา แล้วหายใจยาว ๆ ลึก ๆ สัก 3 รอบ ก่อนค่อย ๆ ถอนสมาธิช้า ๆ ค่อย ๆ ลืมตาขึ้น

ค. ผีอกการหายใจเพื่อส่งต่อการทำสมาธิ

หลายคนที่กำลังฝึกสมาธิอาจประสบปัญหาไม่รู้วิธีการหายใจเข้า-ออกที่ถูกต้อง (โรงพยาบาลรามารัตนบิต, 2566) ที่วิธีฝึกการหายใจ โดยนั่งตัวตรง ทำสมาธิแล้ว ให้กำหนดลมหายใจ ซึ่งการหายใจเข้า-ออกนั้นควรแบ่งเป็น 3 จังหวะ ดังนี้

จังหวะแรก : สูดหายใจให้ยาวถึงสะดือ

จังหวะที่สอง : กลั้นหายใจค้างไว้ นับ 1-5 เพื่ออัดอากาศไว้ในปอดให้เต็มที

จังหวะที่ 3 : ค่อย ๆ หายใจออกอย่างช้า ๆ ทำอย่างนี้ซ้ำกัน 3 ครั้ง

จากนั้นใช้นิ้วชี้ขวาอุดรูจมูกขวาไว้ หายใจเข้าทางรูจมูกซ้าย แล้วเปลี่ยนมาใช้นิ้วชี้ซ้ายอุดรูจมูกซ้าย หายใจออกทางรูจมูกขวา จากนั้นเปลี่ยนมาใช้นิ้วชี้ขวาอุดรูจมูกขวา หายใจออกทางรูจมูกซ้าย แล้วกลับมาหายใจเข้าทางรูจมูกซ้ายอีกครั้ง ทำสลับกันแบบนี้รวม 10 ครั้ง จากนั้นหายใจเข้า-ออกปกติด้วยรูจมูกทั้ง 2 ข้าง อีก 5 ครั้ง โดยทำซ้ำ ๆ ไม่ต้องรีบร้อน ในช่วงแรกหลายคนอาจรู้สึกว่าการนั่งสมาธิเป็นเรื่องยาก ซึ่งก็ไม่จำเป็นต้องฝืนทำนานกว่าที่ไหว ควรทำวันละ 3-5 นาทีแล้วค่อย ๆ เพิ่มเวลาขึ้นทีละนิด เพราะช่วงเวลาของการทำสมาธิไม่ได้มีผลเท่ากับ ความสม่ำเสมอในการทำ โดยหลาย ๆ คนที่ฝึกสมาธิพบว่า การนั่งสมาธิทุกวัน เพียงวันละ 10 นาที ก็ช่วยทำให้รู้สึกจิตใจสงบและมีสติในการใช้ชีวิตมากขึ้นแล้ว (พรีโมแคร์ เมดิคอล, 2566)

การหายใจที่ถูกต้องเป็นส่วนสำคัญของการฝึกสมาธิและการผ่อนคลาย เพื่อช่วยเพิ่มความสงบและสมดุลในร่างกายและจิตใจ นี่คือนิยามของการหายใจที่ถูกต้อง

1) หายใจลึก ๆ การหายใจลึก ๆ โดยเปิดปากเล็กน้อยและหายใจเข้าในทรวงอกของท้อง ให้ท้องเตบโตขึ้นเมื่อหายใจเข้า ควรเปลี่ยนไปใช้กล้ามเนื้อแก้มและกล้ามเนื้อที่อยู่ด้านล่างของลำตัวเมื่อหายใจเข้า

2) หายใจออกช้า ๆ การหายใจออกช้า ๆ โดยปล่อยอากาศออกจากปากหรือจากจมูก ช้า ๆ ไม่ควรทำให้เกิดความเร่งรีบในการหายใจ

3) การรับรู้การหายใจ สังเกตสิ่งที่เกิดขึ้นในร่างกายขณะหายใจ รู้สึกถึงการขยายตัวและหดตัวของท้องเมื่อหายใจ ระบบลำไส้และระบบเส้นประสาทอาจตอบสนองต่อการหายใจ

4) การรักษาการหายใจเป็นประจำหากเป็นเรื่องของการฝึกสมาธิหรือการผ่อนคลาย ควรฝึกการหายใจเป็นประจำเพื่อเพิ่มประสิทธิภาพ

5) การสำรวจความรู้สึก หายใจเป็นทางสัมผัส สำรวจความรู้สึกหรืออารมณ์ที่เกิดขึ้นขณะหายใจ เชื่อมโยงความตื่นตัวหรือความสงบในการหายใจกับความรู้สึกที่คุณรับรู้

6) ฝึกนับลมหายใจ ในการฝึกสมาธิ คุณอาจใช้การนับจำนวนแต่ละครั้งที่หายใจ เช่น หายใจเข้า นับ 1 หายใจออก นับ 2 โดยให้นับไปเรื่อย ๆ

สรุปได้ว่า การหายใจที่ถูกต้องสามารถช่วยให้คุณมีความสมดุลและสงบในร่างกายและจิตใจ เพื่อเพิ่มประสิทธิภาพในการฝึกสมาธิและการรักษาสุขภาพจิต

ประเภทของการทำสมาธิ

การทำสมาธิมีหลายประเภท แต่ละประเภทยุ่งเน้นไปที่ความหมายและวัตถุประสงค์ที่ต่างกัน นี่คือนิยามบางประเภทของการทำสมาธิที่แพร่หลายที่สุด ดังนี้ (วิริยงค์ สิริธโร, 2548)

1) สมาธิการนั่ง (Sitting Meditation) การทำสมาธิในท่านั่ง ผู้ทำสมาธิจะนั่งอยู่ในท่าทางที่สบาย ๆ เช่น ท่านั่งหมอน ท่านั่งบนเก้าอี้ หรือท่านั่งกางเท้าแบน ๆ โฟกัสในการหายใจและสังเกตความเปลี่ยนแปลงในร่างกายและในจิตใจ

2) สมาธิการนอน (Sleeping Meditation) การทำสมาธิในท่านอน ผู้ทำสมาธิจะนอนอยู่ในท่าทางที่สบาย ๆ โฟกัสในการสังเกตความเปลี่ยนแปลงในร่างกายและในจิตใจในช่วงเวลาก่อนนอนหรือตอนตื่นขึ้น

3) สมาธิการเดิน (Walking Meditation) การทำสมาธิขณะเดิน ผู้ทำสมาธิจะเดินอย่าง ช้า ๆ โฟกัสในการสังเกตการเคลื่อนไหวของร่างกายและการเริ่มต้นและสิ้นสุดของการเคลื่อนไหว

4) สมาธิการตั้งคอตัวยืน (Standing Meditation) การทำสมาธิในท่าตั้งคอตัวยืน ผู้ทำสมาธิจะยืนอยู่ในท่าทางที่สบาย ๆ เช่น ท่ายืนตรง ท่ายืนอยู่ในสวน หรือท่าตั้งคอในการเล่นโยคะ โฟกัสในการสังเกตความเคลื่อนไหวของร่างกายและความสงบในจิตใจ

5) สมาธิการอาบน้ำ (Bathing Meditation) การทำสมาธิขณะอาบน้ำ ผู้ทำสมาธิจะโฟกัสในการรับรู้และสังเกตความเปลี่ยนแปลงของน้ำและสัมผัสของน้ำกับร่างกาย

6) สมาธิการพูด (Vocal Meditation) การทำสมาธิโดยการพูดคำหรือคำสวดมนต์ อาจจะเป็นการพูด หรือคำสวดมนต์ที่มีความหมายสำคัญ และใช้เพื่อเสริมสร้างสติปัญญาและความสงบในใจ

7) สมาธิการทำกิจกรรม (Mindfulness in Daily Activities) การทำสมาธิในขณะที่ทำกิจกรรมประจำวัน เช่น การทำงาน การทำความสะอาด หรือการทำอาหาร โดยโฟกัสในการเป็นปัจจุบันและสังเกตความเปลี่ยนแปลงในร่างกายและใจความ

สรุปได้ว่า การทำสมาธิแต่ละประเภทนี้สามารถเลือกทำตามสภาพแวดล้อมและสถานการณ์ต่าง ๆ ในชีวิตประจำวัน ซึ่งทุกประเภทจะมีเป้าหมายที่ช่วยให้ผู้ฝึกสมาธิกลับมาอย่างปัจจุบัน ลดความเครียด และเพิ่มความสงบในใจ

แนวคิดเกี่ยวกับเพื่อการบำบัด

ผู้เขียนได้รวบรวมแนวคิดเกี่ยวกับแนวคิดเกี่ยวกับการบำบัดไว้เป็น 2 ประเด็น ประกอบด้วย ความหมายของการบำบัดเป็นอย่างไร กระบวนการบำบัดทางจิตของผู้ป่วยโรคซึมเศร้าอย่างไร

ความหมายของการบำบัด

การบำบัด (Rehabilitation) หมายถึงกระบวนการที่มุ่งเน้นในการฟื้นฟูและกู้คืนสภาพส่วนหนึ่งของร่างกายหรือจิตใจหลังจากที่เกิดภัยพิบัติ อากาศป่วย หรือความพุงในสายตามกลุ่มหรือบุคคล ซึ่งหมายความว่า การบำบัดไม่ใช่การรักษาที่ครบถ้วนและสิ้นเชิงในคราวเดียวกัน แต่เป็นกระบวนการที่ต้องใช้เวลาและความพุงในการฟื้นฟูให้กลับคืนสภาพ และมีความสามารถในการดำเนินชีวิตประจำวันเหมือนเดิมหรือใกล้เคียงกับเดิม (Dattilio, 2001)

การบำบัดทางจิตใจที่สามารถช่วยให้ผู้ป่วยกลับคืนสภาพและมีความสุขในชีวิตได้ การบำบัดมีทั้งในรูปแบบการฝึกฟื้นฟูกล้ามเนื้อและสภาพสมอง การฝึกความสามารถทางการเคลื่อนไหว การฝึกความสามารถในการสื่อสาร การฝึกการทำงาน และการฝึกสมาธิ เป็นต้น ซึ่งมีวัตถุประสงค์ในการฟื้นฟูสภาพและความสามารถของผู้ป่วย ให้กลับคืนสภาพและมีความสุขในชีวิตที่ดีกว่าเดิม รวมถึงเพื่อให้ผู้ป่วยกลับมาใช้ชีวิตและทำกิจกรรมที่ต้องการได้เหมือนเดิมหรือใกล้เคียงกับเดิม (โรงพยาบาลพญาไท, 2566)

สรุปได้ว่า การบำบัด (Rehabilitation) หมายถึงกระบวนการที่ให้การส่งเสริมแก้ไขหรือค้ำหน้าการฟื้นฟูให้กับบุคคลที่มีปัญหาสุขภาพหรือความพิการ เพื่อให้กลับมามีความสามารถในการดำเนินชีวิตที่ปกติ หรือใกล้เคียงกับปกติมากที่สุด การบำบัดมีวัตถุประสงค์ในการฟื้นฟูฟื้นฟูค้ำหน้า รวมถึงการปรับปรุงคุณภาพชีวิตและความสามารถทางร่างกายและจิตใจของบุคคลที่ได้รับบริการ

กระบวนการบำบัดทางจิตของผู้ป่วยโรคซึมเศร้า

การบำบัดทางจิตในผู้ป่วยโรคซึมเศร้าเป็นกระบวนการที่มุ่งเน้นในการช่วยเสริมสร้างสภาพจิตใจและสภาพอารมณ์ของผู้ป่วย เพื่อช่วยให้พวกเขากลับมามีชีวิตที่มีคุณภาพและความสุขอย่างเต็มที่ กระบวนการบำบัดทางจิตสำหรับผู้ป่วยโรคซึมเศร้าอาจมีขั้นตอนและวิธีการหลากหลายอย่าง ผู้เขียนได้รวบรวมไว้ดังนี้ (อัญชุลี ธีระวงศ์ไพศาล, 2566) โรคซึมเศร้านี้หากได้รับการรักษา ผู้ที่เป็นจะอาการดีขึ้นมาก อาการซึมเศร้าร้องไห้บ่อย ๆ หรือรู้สึกท้อแท้หมดกำลังใจ จะกลับมามีชีวิตดีขึ้นจนผู้ที่เป็นบางคนบอกว่าไม่เข้าใจว่าตอนนั้นทำไมจึงรู้สึก เศร้าไปได้ถึงขนาดนั้น ยิ่งหากมารับการรักษาเร็วเท่าไรก็ยิ่งจะอาการดีขึ้นเร็วเท่านั้น ยิ่งป่วยมานานก็ยิ่งจะรักษายากการรักษาที่สำคัญในโรคนี้คือการรักษาด้วยยา แก่เศร้าโดยเฉพาะในรายที่อาการมาก ส่วนในรายที่มีอาการไม่มาก แพทย์อาจรักษาด้วยการช่วยเหลือชี้แนะการมองปัญหาต่างๆ ในมุมมองใหม่ แนวทางในการปรับตัว หรือการหาสิ่งที่จะช่วยให้จิตใจผ่อนคลายความทุกข์ใจลง ร่วมกับการให้ยาแก่เศร้าหรือยาคลายกังวลเสริมในช่วงที่เห็นว่าจำเป็น (มาโนช หล่อตระกูล, 2566)

วิธีการรักษา ประกอบไปด้วย 2 ส่วนหลักดังนี้

1. การรักษาด้วยยา การใช้ยาแก่เศร้า เนื่องจากโรคซึมเศร้าสาเหตุที่พบเกี่ยวข้องกับสารเคมีในสมองดังที่ได้กล่าว แล้วข้างต้น ดังนั้นการให้ยาแก่เศร้าเพื่อไปปรับสมดุลสารเคมีในสมองจึงเป็นสิ่งจำเป็น อย่างมาก ยาแก่เศร้าช่วยบรรเทาอาการเศร้า ทานยาจนรู้สึกดีขึ้น และเมื่อดีขึ้นแล้วควรทานยาต่อไปอีก 6-12 เดือน เพื่อป้องกันอาการกลับมาเป็นซ้ำอีก ดังนั้นแม้จะ รู้สึกสบายดีก็ยังคงกินยาตามแพทย์สั่งอย่าง ต่อเนื่อง เพื่อป้องกันการกลับเป็นซ้ำ เนื่องจากผู้ที่เคยป่วยเป็นโรคซึมเศร้านี้มักจะกลับมาป่วยซ้ำหรือมีอาการกำเริบซ้ำ จึง ถือว่าโรคซึมเศร้าเป็นโรคเรื้อรังจำเป็นต้องได้รับยาระยะยาว

2. การรักษาทางจิตใจ มีวิธีการทางจิตใจอยู่หลายรูปแบบ ในการช่วยเหลือผู้ป่วยโรคซึมเศร้า ซึ่งอาจเป็นการ พูดคุยกับจิตแพทย์ อันจะช่วยให้ผู้ป่วยเกิดความเข้าใจตนเอง สาเหตุที่ทำให้ตนเองเป็นทุกข์ ซึมเศร้า เข้าใจปัญหาและนำไปสู่การแก้ไขปัญหาได้อย่างเหมาะสมในที่สุด วิธีการที่พบว่าสามารถรักษาโรคซึมเศร้าได้ดี คือ

- 2.1 การรักษาแบบปรับความคิดและพฤติกรรม เชื่อว่าอาการของผู้ป่วยมีสาเหตุจากการมีแนวคิดที่ไม่ตรงตามความเป็นจริง เพราะในหลายครั้ง บางคนทุกข์เพราะ

ความคิดของตัวเอง เช่นมองตนเองในแง่ลบ มองสิ่งต่าง ๆ แ่ลบ เกินความจริง ดังนั้น การรักษา มุ่งแก้ไขแนวคิดของผู้ป่วยให้สอดคล้องกับความจริงมากขึ้น รวมถึงการปรับพฤติกรรม ใช้ทักษะใหม่ที่เหมาะสมมากขึ้นในการแก้ปัญหา

2.2 การรักษาแบบปรับความสัมพันธ์ระหว่างบุคคล การรักษามุ่งให้ผู้ป่วยมีการปรับตัวต่อสิ่งแวดล้อมและผู้อื่นที่ดีขึ้น

2.3 การรักษาจิตบำบัดเชิงลึก เพื่อช่วยให้ผู้ป่วยเข้าใจปมขัดแย้งที่อยู่ในจิตใจตนเอง จนนำมาสู่โรคซึมเศร้า

สรุปได้ว่า กระบวนการบำบัดทางจิตสำหรับผู้ป่วยโรคซึมเศร้า นี้สามารถประสบความสำเร็จได้เมื่อมีการดูแล และการสนับสนุนอย่างใกล้ชิดระหว่างผู้ป่วยและคนในครอบครัว ทั้งนี้ควรปฏิบัติตามคำแนะนำและข้อควรระวังของนักจิตวิทยาหรือนักจิตแพทย์ เพื่อให้ได้ผลลัพธ์ที่ดีที่สุดในการบวนการบำบัดนี้

โรคซึมเศร้า

ผู้เขียนได้รวบรวมแนวคิดเกี่ยวกับโรคซึมเศร้าไว้ 5 ประเด็น ประกอบด้วย ความหมายของโรคซึมเศร้าเป็นอย่างไร สาเหตุของการเกิดโรคซึมเศร้าเป็นอย่างไร ลักษณะอาการของโรคซึมเศร้าเป็นอย่างไร วิธีการรักษาโรคซึมเศร้าเป็นอย่างไร และการฝึกสมาธิเพื่อบำบัดโรคซึมเศร้า โดยมีสาระสำคัญดังนี้

ความหมายของโรคซึมเศร้า

โรคซึมเศร้า (Depression) หมายถึง ภาวะทางจิตที่ก่อให้เกิดอาการความเศร้าและความท้อแท้อย่างต่อเนื่อง โดยส่งผลกระทบต่อคนที่มึโรคนี้รู้สึกเศร้าและไม่สนใจเรื่องราวหรือกิจกรรมที่เคยทำในอดีต บางครั้งอาจมีอาการขาดสมาธิ หรือความท้อแท้จนสูญเสียความสุขในชีวิตประจำวัน โรคซึมเศร้าส่วนใหญ่ไม่ใช่สถานะที่เกิดขึ้นชั่วคราวเนื่องจากสิ่งเหตุการณ์ใด ๆ แต่เป็นภาวะที่ควบคุมไม่ได้ และสามารถก่อให้เกิดผลกระทบทางกายและจิตใจอย่างรุนแรง (Beck, 1995)

สาเหตุของการเกิดโรคซึมเศร้า

สาเหตุของการเกิดโรคซึมเศร้าไม่ได้เกิดจากสาเหตุเดียวเสมอไป แต่เป็นผลมาจากความซับซ้อนของปัจจัยหลายประการ บางครั้งก็อาจมีการผสมผสานของสาเหตุที่ต่างกัน สาเหตุที่ทำให้เกิดโรคซึมเศร้าอาจประกอบด้วย (ศูนย์สุขภาพจิต, 2566)

1. ปัจจัยทางพันธุกรรม ความเสี่ยงในการเป็นโรคซึมเศร้าอาจมีผลมาจากการสืบทอดยีนในครอบครัว หากมีสมาชิกในครอบครัวที่เคยมีโรคซึมเศร้า ก็อาจทำให้โอกาสในการเป็นโรคนี้อาจสูงขึ้น

2. ปัจจัยทางจิตวิทยา บางครั้งความเครียดหรือเหตุการณ์ที่เกิดขึ้นในชีวิต ทำให้คนรู้สึกเศร้าและหดหู่ ที่สุดอาจนำไปสู่โรคซึมเศร้า

3. ปัจจัยทางสังคม สภาพแวดล้อมและสังคมที่ไม่สะดวกสบาย เช่น ความเหนื่อยล้าที่เกิดจากการทำงานหนัก การแยกตัวออกจากครอบครัวหรือคนใกล้ชิด ขาดความร่วมมือและการสนับสนุนในชีวิตประจำวัน ก็อาจเป็นสาเหตุในการเกิดโรคซึมเศร้า

4. ปัจจัยทางร่างกาย บางครั้งอาจมีปัจจัยทางร่างกายที่เป็นสาเหตุในการเกิดโรคซึมเศร้า เช่น การแพ้สารเคมีหรือยาบางชนิด ภาวะที่ตัวเร่ง (hormonal imbalance) หรือภาวะการทำงานของระบบประสาทเปลี่ยนแปลง

สรุปได้ว่า การเกิดโรคซึมเศร้านั้นเป็นเรื่องที่ซับซ้อนและมีสาเหตุที่มาจากหลายประการ แต่เป็นสิ่งที่สำคัญที่ต้องระบุให้คำแนะนำทางการแพทย์และจิตวิทยาเพื่อดำเนินการรักษาและการดูแลรักษาอย่างเหมาะสม

ลักษณะอาการของโรคซึมเศร้า

ลักษณะของผู้ป่วยโรคซึมเศร้านั้นอาจแตกต่างกันไปตามบุคคลและความรุนแรงของโรค อาการของโรคซึมเศร้าอาจเป็นอาการที่หายไปและกลับมาซ้ำ ๆ กัน หรือเป็นอาการที่คงที่มาตลอดเวลา แต่โดยทั่วไปแล้ว ลักษณะของผู้ป่วยโรคซึมเศร้ามักมีลักษณะดังนี้ (โรงพยาบาลพญาไท, 2566)

1. อารมณ์เศร้าที่หายไปไม่สะดวก ผู้ป่วยอาจรู้สึกหมดแรง ไม่มีความสุขในชีวิตประจำวัน และรู้สึกว่าความเศร้าจะไม่สามารถหายขาด

2. ขาดสมาธิและสมาธิลดลง ผู้ป่วยอาจมีความยากลำบากในการตั้งใจ สิ่งที่ต้องทำ และมีความท้อแท้ในการคิด

3. การสูญเสียความสนใจ ผู้ป่วยอาจไม่สนใจในกิจกรรมหรืองานที่เคยสนใจ ทำให้ลดความสุขในชีวิตประจำวัน

4. ความไม่มั่นคงในตนเอง ผู้ป่วยอาจมีความรู้สึกเหมือนคนอื่น ๆ สามารถทำให้ทุกสิ่งดีขึ้นได้ และรู้สึกว่าตนเองเป็นคนที่น่ารัก

5. ความเหนื่อยล้าและลดความสามารถในการทำกิจกรรม ผู้ป่วยอาจมีอาการเหนื่อยง่าย ไม่มีแรงในการทำกิจกรรมที่เคยสนุก และรู้สึกหมดแรงตลอดเวลา

6. ความหงุดหงิดหรือระมัดระวัง ผู้ป่วยอาจมีอาการที่เปลี่ยนแปลงได้ง่าย ๆ และมีอาการหงุดหงิดหรือไม่อยากพบปะคนอื่น ๆ

7. การมองโลกในแง่ลบ ผู้ป่วยอาจมองโลกในแง่ลบและมีความคิดเกี่ยวกับความตาย หรือคิดว่าชีวิตไม่มีค่าเท่าไร

หากคุณหรือใครบางคนที่คุณรู้จักมีอาการ เช่นนี้ หรือคิดว่าอาจเป็นโรคซึมเศร้า ควรพบแพทย์เพื่อรับการประเมินและการรักษาที่เหมาะสม โรคซึมเศร้าสามารถรักษาได้

วิธีการรักษาโรคซึมเศร้า

การรักษาโรคซึมเศร้าสามารถทำได้หลายวิธีและต้องคำนึงถึงความรุนแรงและสภาพแวดล้อมของผู้ป่วยด้วย แต่วิธีการรักษาที่พบบ่อยที่สุดสำหรับโรคซึมเศร้า ประกอบด้วยการจัดการสภาวะทางจิตใจ (Psychotherapy) ประกอบด้วยหลายรูปแบบ ดังนี้ (ศูนย์สุขภาพจิต, 2566)

1. การฝึกสมาธิ (Mindfulness-based therapy) ช่วยให้ผู้ป่วยสามารถเสริมสร้างความตั้งใจในการมองสำรวจความคิดและอารมณ์ที่เกิดขึ้นในร่างกาย และช่วยลดอาการเครียดและความเครียดที่มาเกี่ยวกับอาการซึมเศร้า

2. การบำบัดทางความคิดและพฤติกรรม (Cognitive-behavioral therapy: CBT): ช่วยให้ผู้ป่วยมีความรู้สึกเกี่ยวกับความคิดและพฤติกรรมที่เปลี่ยนแปลงและเสริมสร้างความรู้สึกและอารมณ์ที่เกิดขึ้นในร่างกาย

3. การรับประทานยา คือการรับประทานยาตามคำแนะนำของแพทย์ที่เกี่ยวข้องซึ่งอาจเป็นยาแก้เศร้าและยาแก้โรคซึมเศร้าที่จัดหามาเฉพาะเพื่อรักษาอาการนี้

4. การดูแลด้านการนอน รับประทานอาหารที่เป็นประโยชน์และควบคู่กับการออกกำลังกายเป็นประจำ พักผ่อนให้เพียงพอ

5. การเปลี่ยนแปลงรูปแบบชีวิต คือการส่งเสริมการดูแลสุขภาพร่างกาย และสร้างความเพลิดเพลินในชีวิตประจำวัน อาทิ การทำกิจกรรมที่ชอบ การเรียนรู้การจัดการความเครียด การสร้างความสัมพันธ์ที่ดีกับคนอื่น ๆ เป็นต้น

6. การร่วมกิจกรรมที่สนุกสนานและทำให้ผู้ป่วยรู้สึกมีความสุข คือการเริ่มทำกิจกรรมที่ผู้ป่วยชอบ เช่น การเริ่มเล่นกีตาร์ การอ่านหนังสือ เป็นต้น

ควรระมัดระวังว่า การรักษาโรคซึมเศร้าควรรับบริการจากนักจิตวิทยาและแพทย์ที่มีความชำนาญในด้านนี้ เพื่อให้ได้รับการวินิจฉัยและรักษาที่เหมาะสมต่อความเจ็บป่วยของผู้ป่วย

การฝึกสมาธิเพื่อบำบัดโรคซึมเศร้า

การฝึกสมาธิและเทคนิคการจัดการความเครียดเป็นวิธีการที่มีประโยชน์ในการช่วยลดความเครียดและเสริมสร้างศักยภาพในการจัดการกับอารมณ์และความเครียดในชีวิตประจำวัน สอดคล้องกับหลักการของการบำบัดทางจิตเวช (ศูนย์สุขภาพจิต, 2566)

1. ลดอาการเครียดและความเครียด การฝึกสมาธิช่วยให้ผู้ป่วยเก็บสัมพันธ์กับความคิดและอารมณ์ที่เกิดขึ้น และลดระดับความเครียดที่มาเกี่ยวกับอาการซึมเศร้า

2. สร้างความสงบในใจ การฝึกสมาธิช่วยให้ผู้ป่วยมีความสงบในใจและความสามารถในการตั้งใจในสิ่งที่เกิดขึ้นในปัจจุบัน โดยไม่ต้องกังวลเกี่ยวกับอนาคต

3. เสริมสร้างสมาธิและการรับรู้ การฝึกสมาธิช่วยให้ผู้ป่วยมีความรับรู้ในสิ่งที่เกิดขึ้นในร่างกายและในโลกที่รอบครอง ทำให้สามารถตระหนักถึงความคิดและอารมณ์ที่เกิดขึ้นได้เป็นอย่างดี

4. ช่วยให้มีทิศทางในชีวิต การฝึกสมาธิช่วยให้ผู้ป่วยมีทิศทางในชีวิตและสามารถก้าวข้ามอุปสรรคและความท้าทายในชีวิตได้

5. ลดอาการนอนหลับไม่หลับ การฝึกสมาธิช่วยให้ผู้ป่วยมีความสบายในใจและลดระดับความกังวลที่อาจทำให้มีปัญหาในการนอนหลับ

6. เสริมสร้างความสัมพันธ์ที่ดีกับตนเองและผู้อื่น การฝึกสมาธิช่วยให้ผู้ป่วยมีความเข้าใจและรักษาความสัมพันธ์กับตนเองและผู้อื่นที่ดีขึ้น

สรุปได้ว่า การฝึกสมาธิและเทคนิคการจัดการความเครียดเป็นเครื่องมือที่มีประสิทธิภาพในการช่วยลดความเครียดและเสริมสร้างศักยภาพในการจัดการกับอารมณ์และความเครียด อย่างไรก็ตาม การใช้เทคนิคเหล่านี้ควรทำขึ้นโดยปรับตัวเป็นนักฝึกสมาธิและนักจัดการความเครียดที่ต้องการฝึกฝนอยู่เสมอ และควรปรึกษาผู้เชี่ยวชาญด้านจิตวิทยาหากความเครียดมีความรุนแรงและเกิดผลกระทบในชีวิตประจำวันที่สูงมาก

สรุป

จากสาระสำคัญที่นำเสนอมาทั้งหมด การฝึกสมาธิช่วยให้ผู้ป่วยสามารถช่วยตัวเองในการจัดการกับอารมณ์และความคิดที่เกิดขึ้นในใจ โดยการฝึกสมาธิอาจช่วย ลดอาการเครียดและความเครียด สร้างความสงบในใจ เสริมสร้างสมาธิและการรับรู้ ช่วยให้มีทิศทางในชีวิต ลดอาการนอนหลับไม่หลับ เสริมสร้างความสัมพันธ์ที่ดีกับตนเองและผู้อื่น จากสาระสำคัญที่กล่าวมาข้างต้นที่ผู้เขียนได้สรุปและนำเสนอเป็นแผนภาพได้ดังนี้



ภาพที่ 1 การฝึกสมาธิเพื่อการบำบัดโรคซึมเศร้า

เอกสารอ้างอิง

- กรมการแพทย์ กระทรวงสาธารณสุข. (2566). *การบำบัดรักษาเป็น 4 ขั้นตอน*. สืบค้น 2 กรกฎาคม 2566, จาก <https://tyrkk.go.th/new>
- มหาจุฬาลงกรณราชวิทยาลัย. (2539). *พระไตรปิฎกฉบับภาษาไทย ฉบับมหาจุฬาลงกรณราชวิทยาลัย*. กรุงเทพฯ: โรงพิมพ์มหาจุฬาลงกรณราชวิทยาลัย.
- ชมรมพระพุทธศาสนาสากล. (2566). *สมาธิคืออะไร*. สืบค้น 2 กรกฎาคม 2566, จาก <https://www.ibsofficial.com/meditation1/>
- ราชบัณฑิตยสถาน. (2556). *พจนานุกรม ฉบับราชบัณฑิตยสถาน พ.ศ. 2554* (พิมพ์ครั้งที่ 2). กรุงเทพฯ: ราชบัณฑิตยสถาน.
- มาโนช หล่อตระกูล. (2566). *โรคซึมเศร้า*. สืบค้น 2 กรกฎาคม 2566, จาก <https://www.rama.mahidol.ac.th/ramamental/generalknowledge/general/09042014-1017>
- โรงพยาบาลรามาริบัติ. (2566). *การรักษาโรคซึมเศร้า*. สืบค้น 2 กรกฎาคม 2566, จาก <https://www.rama.mahidol.ac.th/ramamental/generalknowledge/05282014-1001>
- โรงพยาบาลพญาไท. (2566). *โรคซึมเศร้าที่ควรรู้*. สืบค้น 2 กรกฎาคม 2566, จาก https://www.phyathai.com/article_detail/2876/th
- อัญชลี ธีระวงศ์ไพศาล. (2566). *“โรคซึมเศร้า” รักษาได้...ขอแค่เข้าใจ*. สืบค้น 2 กรกฎาคม 2566, จาก <https://www.phyathai.com/th/article/3913>
- พรีโมแคร์ เมดิคอล. (2566). *ประโยชน์ของการนั่งสมาธิ และวิธีการนั่งสมาธิให้ได้ผล*. สืบค้น 2 กรกฎาคม 2566, จาก <https://primocare.com>
- ศูนย์สุขภาพจิต. (2566). *โรคซึมเศร้ารักษาได้*. สืบค้น 2 กรกฎาคม 2566, จาก <https://www.bumrungrad.com/th/health-blog/may-2018/causes-of-depression>
- วัดญาณเวศกวัน. (2566). *สมาธิแบบพุทธ*. สืบค้น 2 กรกฎาคม 2566, จาก <https://www.watnyanaves.net/th/book-full-text/431>
- วิริยงค์ สิริธนโร. (2548). *พื้นฐานการทำสมาธิ*. กรุงเทพฯ: บริษัท ประชาชน จำกัด.
- อภันตรี สาขากร. (2566). *จิตบำบัดรักษาโรคซึมเศร้าได้อย่างไร*. สืบค้น 2 กรกฎาคม 2566, จาก www.manarom.com/Psychotherapy
- อุมาพร ตรังสมบัติ. (2566). *ป่วยจิต ในครอบครัว*. สืบค้น 2 กรกฎาคม 2566, จาก <https://www.thaifamilylink.net/web/node/234>

- Beck J. S. (1995). *Cognitive therapy: Basics and beyond*. New York: Guilford Press.
- Dattilio F.M. (2001). Cognitive-Behavior Family Therapy: Contemporary Myths and Misconceptions. *Contemporary Family Therapy*, 23(1), 3–18.

การส่งเสริมความประพฤตินักเรียนและนักศึกษาตามแนวหลักศีล 5* PUPILS' AND STUDENTS' BEHAVIOR PROMOTION ACCORDING TO THE FIVE PRECEPTS

วรินทร์ จินดาวงศ์

Warinthon Chindawong

นักวิชาการอิสระ

Independent Scholar

Corresponding Author E-mail: Warinthonlove99@gmail.com

บทคัดย่อ

บทความวิชาการนี้มีวัตถุประสงค์เพื่อศึกษาแนวคิดทฤษฎีพัฒนาการทางจริยธรรม แนวคิดจิตตปัญญาศึกษา และการส่งเสริมความประพฤตินักเรียนและนักศึกษาตามแนวหลักศีล 5 ผ่านการสังเคราะห์เอกสาร ตำรา งานวิจัย

ผลการศึกษาพบว่า การศึกษาเล่าเรียน การสอบถามผู้รู้ เพื่อให้รู้ผิดชอบชั่วดี มีความรู้ในการดำเนินชีวิตตามคลองธรรม โดยทางธรรม ผ่านกิจกรรมจิตศึกษา ซึ่งเป็นกระบวนการเพื่อกิจกรรมการเรียนรู้ ผักผ่อน บ่มเพาะปัญญาภายในของนักเรียนและนักศึกษาสู่การประพฤติปฏิบัติตนในการดำเนินชีวิตตามหลักศีล 5 ด้าน ประกอบด้วย 1) ความมีเมตตากรุณา 2) การประกอบอาชีพสุจริต 3) การสำรวจในกาม 4) การมีความจริงใจ และ 5) การมีสติสัมปชัญญะ ที่ส่งผลต่อความประพฤตินักเรียนและนักศึกษาเป็นสมาชิกที่ดีของสังคม ประพฤติปฏิบัติตามจารีตได้อย่างเหมาะสมต่อไป

คำสำคัญ: พัฒนาการทางจริยธรรม; จิตศึกษา; ศีล 5

Abstract

This academic article aimed to study the concept of ethical development theory, concept of cognitive education and the promotion of student behavior according to the 5 precepts through the synthesis of documents, textbooks, and research results.

Findings were found that education inquiry to know responsibility to have the knowledge to live a sanctified life through Dharma through psycho-

*Received May 17, 2023; Revised August 8, 2023; Accepted August 16, 2023

educational activities. This is a paradigm for learning activities, training, and cultivating inner wisdom of pupils and students. to conduct one's life according to the five precepts, consisting of 5 aspects: 1) Metta – karuna, loving kindness, 2) Samma – ajiva, right speech, 3) Kama-samvara, sexual restraining, 4) Sacca, truth, and 5) Sati – sampajanna. Mindfulness and alertness, that affected the behavior of pupils and students resulting in being good members of society, continuously behave according to the traditions and customs appropriately.

Keywords: Moral Development; Psychology; Five precepts.

บทนำ

ยุทธศาสตร์ชาติ 20 ปี (พ.ศ. 2561 – 2580) เป็นยุทธศาสตร์ชาติฉบับแรกของประเทศไทยตามรัฐธรรมนูญแห่งราชอาณาจักรไทย ซึ่งจะต้องนำไปสู่การปฏิบัติเพื่อให้ประเทศไทยบรรลุวิสัยทัศน์ “ประเทศไทยมีความมั่นคง มั่งคั่ง ยั่งยืน เป็นประเทศพัฒนาแล้ว ด้วยการพัฒนาตามหลักปรัชญาของเศรษฐกิจพอเพียง” ภายในช่วงเวลาดังกล่าว เพื่อความสุขของคนไทยทุกคน การขับเคลื่อนนโยบายของรัฐบาลใช้ในด้านระบบบริหารจัดการตามกรอบยุทธศาสตร์ชาติด้านการพัฒนาและเสริมสร้างศักยภาพทรัพยากรมนุษย์ มีเป้าหมายการพัฒนาที่สำคัญเพื่อพัฒนาคนในทุกมิติและในทุกช่วงวัยให้เป็นคนดี เก่ง และมีคุณภาพ โดยคนไทยมีความพร้อมทั้งกาย ใจ สติปัญญา มีพัฒนาการที่รอบด้านและมีสุขภาพที่ดีในทุกช่วงวัย มีจิตสาธารณะรับผิดชอบต่อสังคมและผู้อื่น มัธยัสถ์ อดออม โอบอ้อมอารี มีวินัย รักษาศีลธรรม และเป็นพลเมืองดีของชาติ มีหลักคิดที่ถูกต้อง มีทักษะที่จำเป็นในศตวรรษที่ 21 มีทักษะสื่อสารภาษาอังกฤษและภาษาที่สามและอนุรักษ์ภาษาถิ่น มีนิสัยรักการเรียนรู้และพัฒนาตนเองอย่างต่อเนื่องตลอดชีวิต สู่การเป็นคนไทยที่มีทักษะสูงเป็นนวัตกร นักคิด ผู้ประกอบการ เกษตรยุคใหม่และอื่น ๆ โดยมีสัมมาชีพตามความถนัดของตนเอง (ยุทธศาสตร์ชาติ พ.ศ. 2561 – 2580, 2561)

แผนพัฒนาเศรษฐกิจและสังคมแห่งชาติ ฉบับที่ 13 (พ.ศ. 2566 – 2570) ได้อาศัยหลักการหลักปรัชญาของเศรษฐกิจพอเพียง โดยสืบสาน รักษา ต่อยอดการพัฒนาตามหลักปรัชญาของ เศรษฐกิจพอเพียง ผ่านการกำหนดทิศทางการพัฒนาประเทศอย่างมีเหตุผล ความพอประมาณ ภูมิคุ้มกัน บนฐานของความรู้ คุณธรรม และความเพียร โดยคำนึงถึงความสอดคล้องกับสถานการณ์และเงื่อนไข ระดับประเทศและระดับโลกทั้งในปัจจุบันและอนาคตอันใกล้ และศักยภาพของทุนทางเศรษฐกิจ ทุนทางสังคม และทุนทางทรัพยากรธรรมชาติและสิ่งแวดล้อมของประเทศ ให้มีความสำคัญกับการเสริมสร้างความ

สมดุลในมิติต่าง ๆ ทั้งความสมดุลระหว่างการพัฒนาความสามารถในการแข่งขันกับต่างประเทศกับความสามารถในการพึ่งตนเองได้อย่างมั่นคง ความสมดุลของการกระจายโอกาสเพื่อลดความเหลื่อมล้ำระหว่างกลุ่มคนและพื้นที่ และความสมดุลทางธรรมชาติ เพื่อให้คนอยู่ร่วมกับทรัพยากรธรรมชาติและสิ่งแวดล้อมได้อย่างยั่งยืน รวมถึงการเปลี่ยนแปลงทั้งภายนอกและภายในประเทศ และมุ่งมั่นผลักดันให้การพัฒนาบรรลุเป้าหมายที่ตั้งไว้ “ประเทศมีความมั่นคง มั่งคั่ง ยั่งยืน เป็นประเทศพัฒนาแล้ว ด้วยการพัฒนาตามปรัชญาของเศรษฐกิจพอเพียง” มุ่งเสริมสร้างคุณภาพชีวิตที่ดีให้กับประชาชนทุกกลุ่ม ทั้งในมิติของการมีปัจจัยที่จำเป็นสำหรับการดำรงชีวิตขั้นพื้นฐานที่เพียงพอ การมีสภาพแวดล้อมที่ดี การมีปัจจัยสนับสนุนให้มีสุขภาพที่สมบูรณ์ทั้งทางร่างกายและจิตใจ การมีโอกาสที่จะใช้ศักยภาพของตนในการสร้างความเป็นอยู่ที่ดี และการมุ่งส่งต่อทรัพยากรธรรมชาติและสิ่งแวดล้อมที่ดีไปยังคนรุ่นต่อไป (สำนักนายกรัฐมนตรี, 2565) ครอบครัวยุคใหม่เป็นรากฐานที่สำคัญของสังคม แต่ด้วยความเปลี่ยนแปลงทางด้านวัฒนธรรมและสภาพสังคมในปัจจุบันที่พ่อแม่ส่วนใหญ่ไม่มีเวลาให้กับลูก อีกทั้งสภาวะเศรษฐกิจการทำมาเลี้ยงชีพที่เต็มไปด้วยการแข่งขัน และความเจริญก้าวหน้าอย่างรวดเร็วทางเทคโนโลยี ล้วนก่อสภาพแวดล้อมที่ไม่เอื้อต่อการสนับสนุนให้ครอบครัวเข้มแข็งมีเสถียรภาพ ก่อให้เกิดปัญหาสังคมตามมามากมาย สะท้อนออกมาด้วยข่าวร้ายในแต่ละวัน เช่น ภาวะอาชญากรรม การใช้ความรุนแรง การโกหกหลอกลวง การใช้ยาเสพติดสิ่งของมีนเมา การตั้งครรภ์ก่อนวัยอันควร ที่ได้ระดับสูงขึ้นอย่างเห็นได้ชัดจน ผู้คนเริ่มสูญเสียหลักการที่ถูกต้อง หันไปเชิดชูค่านิยมทางสังคมแทน แรงเชื่อมกรากเชิงวัฒนธรรมขัดกันหน้าสำนึกเชิงศีลธรรม สำนึกแห่งความผิดชอบชั่วดี เรื่องถูกกลายเป็นผิด เรื่องผิดกลายเป็นเรื่องถูกต้องชอบธรรม บทความนี้จะนำเสนอ แนวคิดทฤษฎีพัฒนาการทางจริยธรรม แนวคิดจิตตปัญญาศึกษา และการส่งเสริมความประพฤตินักเรียนและนักศึกษาตามแนวหลักศีล 5 ดังความสังเขปต่อไปนี้

แนวคิดทฤษฎีพัฒนาการทางจริยธรรม

แนวคิดทฤษฎีพัฒนาการทางจริยธรรม (Moral development) ซึ่งนับว่าเป็นประเด็นที่นักจิตวิทยาศึกษาวิจัยกันอย่างแพร่หลาย และได้อธิบายพัฒนาการทางจริยธรรมแบ่งได้เป็น 3 กลุ่มใหญ่ ๆ คือ 1) ทฤษฎีจิตวิเคราะห์ 2) ทฤษฎีปัญญาสังคมของแบนดูลา และ 3) ทฤษฎีพัฒนาการทางปัญญาของเพียเจต์และโคลเบอร์กการพัฒนาจริยธรรมตามแนวคิดทฤษฎีของโคลเบอร์กได้อธิบายไว้ว่า การบรรลุวุฒิภาวะเชิงจริยธรรมของบุคคลนั้น จะแสดงออกทางการใช้เหตุผลเชิงจริยธรรมอย่างเด่นชัดที่สุด เหตุผลเชิงจริยธรรมนี้ไม่ขึ้นอยู่กับกฎเกณฑ์ของสังคมใดสังคมหนึ่งโดยเฉพาะ เพราะเหตุผลเชิงจริยธรรมมิใช่การ

ประเมินค่าการกระทำไปในทำนองว่า “ดี” หรือ “เลว” แต่จะเป็นการใช้เหตุผลที่ลึกซึ้งยากแก่การเข้าใจยิ่งขึ้นเป็นลำดับไป (นีออน พิณประดิษฐ์, 2555)

ความหมายของจริยธรรม

คำว่า จริยธรรม (Morality) เป็นคำที่เราใช้พูดถึงเสมอเมื่อเกิดเหตุการณ์อย่างใดอย่างหนึ่งเกิดขึ้น ความหมายของจริยธรรม เป็นคำที่มีความหมายกว้างขวางและลึกซึ้ง การกำหนดความหมายให้เฉพาะเจาะจงทำได้ยาก และการกำหนดความหมายมักขึ้นอยู่กับสิ่งที่เป็นพื้นฐานทางจริยธรรมที่ใช้จิตวิทยาหรือสังคมวิทยาเป็นพื้นฐาน ความหมายของจริยธรรมจึงเป็นเรื่องที่เกี่ยวกับความดีงาม ซึ่งแสดงออกทั้งในด้านความคิด และการประพฤติปฏิบัติ โดยมีนักวิชาการและนักการศึกษาได้ให้ความหมายของจริยธรรมไว้ดังนี้

จริยธรรม (ethics) หมายถึง ธรรมที่เป็นข้อประพฤติปฏิบัติ ศีลธรรม กฎแห่งศีลธรรม (ราชบัณฑิตยสถาน, 2546) หลักแห่งความประพฤติ หรือแนวทางการปฏิบัติให้เป็นคนดีเพื่อประโยชน์สุขของตนและส่วนรวม (พระเมธีธรรมาภรณ์, 2534) ธรรมที่เป็นข้อประพฤติปฏิบัติ ศีลธรรม กฎศีลธรรม ถ้าจะกล่าวให้เต็มก็คือประมวลคุณธรรมอันพึงประพฤติปฏิบัติ (กิริติ บุญเจือ, 2551) ความถูกต้องดีงาม สังคมทุกสังคมจะกำหนดกฎเกณฑ์กติกา บรรทัดฐานของตนเองว่า อะไรเป็นสิ่งที่ดีงาม และอะไรคือความถูกต้อง โดยทั่วไปมิได้มีการเขียนเป็นกฎข้อบังคับให้สมาชิกทุกคนต้องยึดถือปฏิบัติตาม ซึ่งหากมีการละเมิดจะถูกลงโทษโดยสังคมในขณะเดียวกัน (สุชาติ ประสิทธิ์รัฐสินธุ์, 2542) การดำเนินชีวิต ความเป็นอยู่ การยังชีวิตให้เป็นไป การครองชีวิต การใช้ชีวิต การเคลื่อนไหวของชีวิตทุกแง่ทุกมุม ทุกด้าน ทุกระดับ ทางกายวาจาใจ ทั้งด้านส่วนตัว ด้านสังคม ด้านอารมณ์ ด้านจิตใจ ด้านปัญญา อย่างถูกต้อง ระบบการกระทำความดี ละเว้นความชั่วรวมทั้งสาเหตุที่บุคคลจะกระทำหรือไม่กระทำ และผลของการกระทำหรือไม่กระทำนั้นตลอดจนกระบวนการเกิดและการเปลี่ยนแปลงพฤติกรรมเหล่านั้นด้วย (ดวงเดือน พันธมนาวิน, 2539) ธรรมชาติหรือหลักธรรมที่บุคคลควรประพฤติ จัดว่าเป็นคุณธรรมที่แสดงออกทางกายที่ดีงาม (บุญมี แทนแก้ว, 2541)

สรุปได้ว่า จริยธรรม หมายถึง หลักแห่งความประพฤติที่ดีงาม ทั้งกาย วาจา ที่เกี่ยวข้องกับหลักคำสอนของศาสนา และยังรวมถึงขนบธรรมเนียมประเพณี จรรยา มารยาท ข้อบังคับ ข้อตกลง กฎหมาย และศีลธรรม ผลที่จะตามมาจากความประพฤติหรือการกระทำนั้น ๆ อย่างรอบคอบและมีการปฏิบัติตามอย่างสม่ำเสมอสามารถดำเนินชีวิตอย่างมีคุณภาพ มีจิตใจที่ดีงาม มีคุณธรรม จริยธรรมเป็นหน้าที่ที่สมาชิกในสังคมพึงประพฤติปฏิบัติต่อตนเอง ต่อผู้อื่น และต่อสังคม

นอกจากคำว่าจริยธรรมที่มีความหมายใกล้เคียงละใช้รวม ๆ กันไป ได้แก่ คำว่า ค่านิยม (Value) และคำว่าคุณธรรม (Virtue) เพื่อให้มีความชัดเจนมากขึ้น จึงได้ศึกษาและนำมาเสนอไว้ในรายละเอียดโดยมีความหมายจากทัศนะของบุคคลต่าง ๆ ดังนี้

คุณธรรม (Virtue) มีรากศัพท์มาจากภาษากรีก ที่หมายถึง “คุณความดี” เป็นเรื่องของจิตใจ เช่นเดียวกับจริยธรรม คุณธรรมกับจริยธรรมเป็นคำที่ใกล้เคียงกัน แต่ไม่ใช่เรื่องเดียวกัน จริยธรรมมีความหมายเกี่ยวกับความประพฤติ การปฏิบัติ ตลอดจนการดำเนินชีวิตที่ดีงาม หรือถูกต้องกับเกณฑ์ของสังคม ส่วนคุณธรรมเป็นเรื่องภายในจิตใจของคน “คุณธรรม” หมายถึง คุณสมบัติฝ่ายดี (ราชบัณฑิตยสถาน, 2546) คุณงามความดี คุณสมบัติที่เสริมสร้างจิตใจให้ดีงาม ให้เป็นจิตใจที่สูงส่ง ประณีต และประเสริฐ (พระธรรมปิฎก, 2540) อธิบายอันดีงามที่สั่งสมอยู่ในดวงจิต อันเกิดจากความเพียรพยายาม และความประพฤติปฏิบัติที่ติดต่อกันมาเป็นระยะเวลาที่ยาวนาน คุณธรรมมีความเกี่ยวเนื่องสัมพันธ์กับหน้าที่เป็นอย่างมาก เพราะการปฏิบัติงานในหน้าที่จนเป็นนิสัย จะกลายมาเป็นอุปนิสัยอันดีงามที่สั่งสมในดวงจิตกลายเป็นบารมี (วศิน อินทสระ, 2541) ความเคยชินในการประพฤติดีอย่างใดอย่างหนึ่ง ตรงข้ามกับกิเลส เช่น ความเคยชินในการประพฤติผิดอย่างใดอย่างหนึ่ง (กิริติ บุญเจือ, 2538) คุณธรรมมีความหมาย 2 นัย นัยแรก คือ ความดี ความงามของลักษณะนิสัยที่ได้กระทำมาจนเกิดความเคยชิน และ นัยที่สอง หมายถึง คุณภาพของบุคคลที่ได้กระทำตามความคิดและตามมาตรฐานของสังคม ซึ่งเกี่ยวข้องกับ ความประพฤติและหลักของศีลธรรม (Victor, 1974)

สรุปได้ คุณธรรม หมายถึง คุณภาพของบุคคลด้านคุณธรรม จริยธรรม ค่านิยมที่กำหนดขึ้นโดยพิจารณาจากสภาพของสังคม และการเปลี่ยนแปลงของโลกยุคปัจจุบัน ซึ่งทำให้มีความจำเป็นต้องเน้นและปลูกฝังลักษณะดังกล่าวให้เกิดขึ้นในตัวผู้เรียนทุกคนเพื่อช่วยให้บุคคลเกิดการพัฒนาในองค์กรรวมทั้งด้านสติปัญญา และคุณธรรม อันจะนำไปสู่ความเจริญก้าวหน้าและความมั่นคงสงบสุขในสังคม

แนวคิดจิตตปัญญาศึกษา

แนวคิดจิตตปัญญาศึกษา (Contemplative Education) เริ่มต้นขึ้นที่สหรัฐอเมริกา ในปี ค.ศ. 1974 ที่มหาวิทยาลัยนาโรปะ มลรัฐโคโลราโด สหรัฐอเมริกา ซึ่งก่อตั้งขึ้นโดยเชอเกียมตรุงปะ เป็นมหาวิทยาลัยการปฏิบัติเชิงจิตตปัญญาในการศึกษา การเรียนรู้ความหมายของคำ ว่าจิตตปัญญาศึกษานั้น เบื้องต้นควรทำความเข้าใจความหมายของคำ ว่า “จิตตปัญญา” ก่อนเป็นอันดับแรก ซึ่งองค์กรแรกที่เริ่มใช้คำว่า “contemplation” คือ The Center for Contemplative Mind in Society ในสหรัฐอเมริกาโดยเลือกใช้คำ ดังกล่าว แทนคำว่า “meditation” เพื่อสะท้อนให้เห็นถึง

กระบวนการปฏิบัติที่มากกว่าการนั่งสมาธิ และเลือกใช้คำว่า “contemplative practice” เนื่องจากครอบคลุมทั้ง meditation และ contemplation (จิรัฐกาล พงศ์ภคเธียร, 2553) การปฏิบัติจิตตปัญญา หรือ contemplative practice ไม่สามารถที่จะอธิบายได้อย่างชัดเจนในทิศทางเดียว ทั้งนี้ ในภาษาละติน คำว่า “Contemplari” หมายถึง การสังเกต การพิจารณา การเพ่งมองอย่างตั้งใจ ซึ่งเมื่อพิจารณาจากความหมายแล้ว คำที่นำมาใช้ในการอธิบาย การปฏิบัติจิตตปัญญาได้อย่างชัดเจนที่สุด คือคำว่า Mindfulness ที่แปลว่าการตระหนักรู้ในปัจจุบันขณะ (awareness) เช่นเดียวกับที่การปฏิบัติจิตตปัญญาคือการที่จิตจดจ่ออยู่กับการคิดและอารมณ์ นำไปสู่การตระหนักรู้ การเกิดการเรียนรู้ด้วยตนเอง ความผาสุกในชีวิต การที่จิตสงบและลดภาวะของความตึงเครียด (Kabat, 1994)

สำหรับคำว่า “จิตตปัญญาศึกษา” ในประเทศไทยได้มีกลุ่มจิตวิวัฒน์ ซึ่งเป็นกลุ่มผู้ที่สนใจในเรื่องการขับเคลื่อนสังคมสู่จิตสำนึกใหม่ (New Consciousness) มีส่วนสำคัญในการสนับสนุนให้ผู้สนใจและมีประสบการณ์การจัดกระบวนการเชิงจิตตปัญญาในการเรียนการสอนทั้งในและนอกระบบการศึกษาได้มีการประชุมหารือร่วมกันเพื่อผลักดันเรื่องนี้ให้เกิดขึ้นในสังคมไทย ต่อมาจึงได้เกิดการรวมตัวกันของคนกลุ่มนี้เป็นเครือข่ายจิตตปัญญาศึกษา (Contemplative Education Network) ในปี พ.ศ. 2549 ได้ก่อตั้งศูนย์จิตตปัญญาศึกษา (Contemplative Education Center) ขึ้นที่มหาวิทยาลัยมหิดลเพื่อขับเคลื่อนการเรียนรู้แบบจิตตปัญญาศึกษา โดยมีคำอธิบายคำว่า “จิตตปัญญาศึกษา” (Contemplative Education) ดังนี้

จิตตปัญญาศึกษา หมายถึง การรู้จักจิตของตัวเองแล้วเกิดปัญญา ปัญญา หมายถึง การเข้าถึงความจริงสูงสุด หรือบางทีก็พูดว่าเข้าถึงความจริง ความดี ความงาม โดยอธิบายประกอบว่า ความจริง ความดี ความงามหมายถึง ความจริงที่มีความดี ความงาม ความดีที่มีความจริง ความงาม และความงามที่มีความดี ความจริงอย่างที่อยู่ร่วมกันและกัน เชื่อมโยงเป็นหนึ่งเดียวกัน เมื่อเข้าถึงสิ่งใดสิ่งหนึ่งก็ยอมเข้าถึงสิ่งอื่นไปด้วยพร้อมกัน (ประเวศ วัชชี, 2551) เป็นกระบวนการเรียนรู้ด้วยใจอย่างใคร่ครวญ เน้นการพัฒนาด้านในอย่างแท้จริง เพื่อให้เกิดการตระหนักรู้ถึงคุณค่าของสรรพสิ่งโดยปราศจากอคติ เกิดความรักความเมตตาอ่อนน้อมต่อธรรมชาติ มีจิตสำนึกต่อส่วนรวม และสามารถเชื่อมโยงศาสตร์ต่าง ๆ มาประยุกต์ใช้ในชีวิตได้อย่างสมดุล (สุมน อมรวิวัฒน์, 2551) “การเรียนรู้ด้วยใจอย่างใคร่ครวญ” ว่าเป็นการขบคิดใคร่ครวญตั้งคำถามด้วยปัญญาจากการบ่มเพาะและให้คุณค่าพื้นที่ว่างแห่งการเรียนรู้ด้านใน การมีประสบการณ์ตรง ตลอดจนพรังพร้อมด้วยศีล สมาธิ อันเป็นบาทฐานของการก่อกำเนิดความรู้ที่ถึงพร้อม นั่นคือ ปัญญา ที่สามารถมองเห็นสรรพสิ่งตามที่เป็นจริง เห็นความสัมพันธ์ เชื่อมโยงเปลี่ยนแปลง เห็นคุณค่าของการมีชีวิตอยู่ในปัจจุบันขณะ เป็นการศึกษาที่อ่อนน้อมถ่อมตนผลที่ออกมาจะทำให้ผู้เรียนค้นพบ

ศักยภาพภายใน เข้าใจตนเองและโลก (วิจักขณ์ พานิช, 2550) เป็นการศึกษาที่มุ่งพัฒนาจากภายใน ให้เกิดการตระหนักรู้ และเกิดปัญญา เป็นกระบวนการเรียนรู้ที่น้อมลงสู่ใจอย่างใคร่ครวญ และสัมพันธ์กับคุณธรรมความเป็นมนุษย์ เป็นการฝึกปฏิบัติที่ไม่จำกัดเพียงแนวทางของศาสนา หากรวมถึงศาสตร์ ศิลปะ และกิจกรรมต่าง ๆ ที่สร้างสัมพันธ์ภาพและ ผู้เรียนสนใจจนสามารถเข้าถึงความจริงของธรรมชาติ เข้าใจตนเอง เข้าใจผู้อื่น เกิดความรัก ความเมตตา (จิรัฐกาล พงศ์ภคเธียร, 2553)

สรุปได้ว่า จิตศึกษา หรือ การบ่มเพาะปัญญาภายใน หรือ กิจกรรมจิตศึกษา หมายถึง กระบวนการพัฒนาบุคคลให้เกิดการเรียนรู้ด้านคุณธรรม จริยธรรม ค่านิยมและ งามทางด้านความฉลาดทางอารมณ์และความฉลาดด้านจิตวิญญาณ เพื่อให้เกิดจิตใจที่สงบ และนำมาซึ่งการรับฟังได้อย่างลึกซึ้งซึ่งเกิดการใคร่ครวญ สามารถรับรู้และเชื่อมโยงกับคนอื่น หรือสิ่งต่าง ๆ ผ่านกระบวนการและกิจกรรมตามกระบวนการทัศน์ของจิตศึกษาประกอบด้วย 1) การใช้จิตวิทยาเชิงบวก 2) การสร้างชุมชนและวิถีของชุมชน 3) การจัดกระทำผ่าน กิจกรรมและศาสตร์ที่เกี่ยวข้องของจิตศึกษา เพื่อช่วยให้บุคคลเกิดการพัฒนาในองค์รวมทั้ง ด้านสติปัญญา และคุณธรรม อันจะนำไปสู่ความเจริญก้าวหน้าและความมั่นคงสงบสุขใน สังคม

การส่งเสริมความประพฤตินักเรียนและนักศึกษาตามแนวหลักศีล 5

ความสำคัญของศีล 5

การที่มนุษย์เราจะอยู่ร่วมกันในสังคมด้วยความสงบสุข ร่มเย็น หรือทำงานร่วมกัน ให้บรรลุผลสำเร็จได้นั้น จะต้องมียึดเหนี่ยวให้ทุกคนคิดและกระทำในสิ่งที่ถูกต้องและทุกคนถึงพอใจร่วมกัน สิ่งนั้นเรียกว่า “ความดี” หมายถึง การคิดดี พูดดี ทำดี ซึ่งหากมีใน บุคคลใดสังคมใดแล้ว บุคคลนั้นสังคมนั้นอาจเรียกได้ว่ามี “คุณธรรมจริยธรรม” อันจะ นำมาซึ่งคุณประโยชน์ส่วนตนและสังคมส่วนรวม เพราะความเจริญก้าวหน้าของสังคมตั้งแต่ ระดับเล็กสุด คือ ครอบครัว ชุมชน จนกระทั่งระดับใหญ่สุดคือประเทศชาติ จะเกิดขึ้นได้ก็ ต่อเมื่อคนในชาติทุกระดับชั้นมีคุณธรรมจริยธรรมเป็นเครื่องหล่อหลอมให้เกิดความร่วมมือ ร่วมใจ มีแรงผลักดันในการพัฒนาประเทศ สามารถเสียสละประโยชน์ส่วนตนเพื่อส่วนรวม

การถือศีล 5 ประเภท หรือข้อวัตรปฏิบัติ รวมถึงสิ่งอื่น ๆ ท่าง ๆ ไป เช่น การให้ ทาน การทำสมาธิ การเจริญวิปัสสนา ฯลฯ ของคนทั่ว ๆ ไปนั้น แต่ละคนก็มีวัตถุประสงค์ หรือแรงจูงใจแตกต่างกันไปนะครับ ซึ่งบางครั้งก็ดีมาก บางครั้งก็ด้อยหน่อย หรือบางครั้ง ก็อาจจะมิตุประสงค์ที่ไม่ดีเลยก็ได้ พระพุทธเจ้าทรงจำแนกแจกแจงวัตถุประสงค์ หรือ แรงจูงใจในการทำสิ่งต่างๆ เอาไว้เป็น 5 จำพวก ซึ่งในที่นี้ทรงเน้นที่การถือธุดงค์วัตร (ดู

เรื่องจุดประสงค์คืออะไร) แต่ก็สามารถนำไปประยุกต์ใช้ หรือเป็นประโยชน์ในการเปรียบเทียบกับเรื่องอื่น ๆ ได้เช่นกัน

ศีล 5 นับว่าเป็นหลักปฏิบัติที่สำคัญสำหรับผู้ที่นับถือศาสนาพุทธ ไม่ว่าจะในบ้านเรา หรือแม้แต่ประเทศที่มีการนับถือศาสนาพุทธเป็นส่วนใหญ่ โดยที่ศีล 5 นั้นถือเป็นหลักปฏิบัติขั้นพื้นฐานที่สุด ตามมาด้วย ศีล 8 ศีล 10 ไปจนถึงศีล 227 ข้อ สำหรับผู้ที่ถือครองสมณะเป็นพระก่อนที่เราจะไปอ่านรายละเอียดของศีลทั้ง 5 ข้อ เรายังมีเรื่องราวที่น่าสนใจเกี่ยวกับการกำเนิดหลักปฏิบัติดังกล่าวตั้งแต่เมื่อครั้งพุทธกาล ที่ถือว่าหลักปฏิบัตินี้มีความเชื่อมโยงกัน และครอบคลุมการดำเนินชีวิตของมนุษย์อย่างครบถ้วน ศีล 5 หรือ เบญจศีล (ความประพฤติชอบทางกายและวาจา, การรักษากายวาจาให้เรียบร้อย, การรักษาปกติตามระเบียบวินัย, ข้อปฏิบัติในการเว้นจากความชั่ว, การควบคุมตนให้ตั้งอยู่ในความไม่เบียดเบียน) ประกอบด้วย 1. ปาณาติปาตา เวรมณี (เว้นจากการปลงชีวิต, เว้นจากการฆ่า การประทุษร้ายกัน) 2. อทินนาทานา เวรมณี (เว้นจากการถือเอาของที่เขาไม่ได้ให้, เว้นจากการลัก โกง ละเมิดกรรมสิทธิ์ ทำลายทรัพย์สิน) 3. กามเมสุมิจฉาจารา เมรมณี (เว้นจากการประพฤติผิดในกาม, เว้นจากการล่วงละเมิดสิ่งที่ผู้อื่นรักใคร่หวงแหน) 4. มุสาวาทา เวรมณี (เว้นจากการพูดเท็จ โกหก หลอกลวง) 5. สุราเมรยมชชพมาทานุชานา เวรมณี (เว้นจากน้ำเมาหรือสุราและเมรัยอันเป็นที่ตั้งแห่งความประมาท, เว้นจากสิ่งเสพติดให้โทษ) (พระพรหมคุณาภรณ์ (ป.อ. ปยุตโต), 2548)

สรุปได้ว่า ศีล 5 หรือเบญจศีล หมายถึง ข้อปฏิบัติในการรักษาปกติตามระเบียบวินัยความประพฤติชอบทางกายและวาจา, การรักษากายวาจาให้เรียบร้อย, การรักษาความเป็นปกติของความเป็นมนุษย์ หรือเพื่อรักษากฎเกณฑ์ ในการอยู่ร่วมกันในสังคมอย่างสงบสุข ประกอบด้วย 1) ความมีเมตตากรุณา หมายถึง ความรักใคร่ปรารถนาให้มีความสุข ความเจริญและความสงสารช่วยให้พ้นทุกข์ ผู้ที่มีความเมตตาย่อมเป็นที่รักใคร่ของคนทั้งหลาย จิตใจชื่นบาน ปลอดภัย เพราะไม่คิดพยายาบาทปองร้ายผู้ใดให้จิตใจเศร้าหมอง 2) การประกอบอาชีพสุจริต หมายถึง การเลี้ยงชีพในทางสุจริต 3) การสำรวจในกาม หมายถึง ความสำรวม ระวัง รู้จักยับยั้งควบคุมในทางกามรมณ์มิให้หลงไหลในรูป เสียง กลิ่น รสและสัมผัส มีความยินดีพอใจในคู่ครองของตน 4) การมีความจริงใจ หมายถึง สัจจะ ความสัตย์ ความซื่อตรง ซื่อสัตย์ จริงใจ พูดจริง ทำจริง จะทำอะไรก็ให้เป็นที่เชื่อถือ ไว้วางใจได้ และ 5) การมีสติสัมปชัญญะ หมายถึง ความระลึกได้และความรู้จักทั่วพร้อม คือฝึกตนให้เป็นคนรู้จักยั้งคิด รู้สีกตัวเสมอว่าสิ่งใดควรทำและไม่ควรทำ ระวังมิให้คนมัวเมาประมาท เมื่อบุคคลประพฤติปฏิบัติตนมีจิตใจที่ตั้งงาม มีคุณธรรม จริยธรรมเป็นหน้าที่ที่สมาชิกในสังคมพึงประพฤติปฏิบัติต่อตนเอง ต่อผู้อื่น และต่อสังคม เพื่อให้อยู่ร่วมกันอย่างสันติสุข

การส่งเสริมความประพฤตินักเรียนและนักศึกษาตามแนวหลักศีล 5

การพัฒนาทรัพยากรมนุษย์ในด้านการศึกษาคือกระบวนการเรียนรู้ในตัวบุคคล เพื่อการพัฒนาการจดจำความรู้ มีความคิดสร้างสรรค์ ลงมือปฏิบัติ ผูกทักษะกระบวนการคิดวางแผน เพิ่มทักษะการคิดอย่างมีวิจารณญาณทำให้เกิดปัญญาภายในตัวบุคคล เสริมสร้างการเรียนรู้ตลอดชีวิต ซึ่งสามารถผลักดันให้บุคคลสร้างผลการปฏิบัติงานที่ดีมีประสิทธิภาพ มุมมองความเชื่อพื้นฐาน (Worldview) ว่า “สรรพสิ่งล้วนเชื่อมโยงถึงกันหมด มีความเป็นองค์รวม (Holism, Co-creation) การรู้ที่แท้มาจากภายในของตนเอง และทุกชีวิตมีความกรุณาเป็นพื้นฐาน” จิตตปัญญาศึกษา (Contemplative Education) ความเชื่อพื้นฐานนี้ นำสู่หนทางแห่งจิตภายใน (Inner Practice) สภาวะภายใน ความรู้สึกนึกคิด แรงจูงใจ ความต้องการ การฝึกฝนเพื่อการมีสติ ตระหนักรู้ เท่าทันสภาวะต่าง ๆ การปล่อยวาง การเตรียมจิตให้พร้อมสำหรับใคร่ครวญ เปิดรับ ผ่อนคลาย วางใจ หนทางแห่งจิตภายใน นำสู่วิถีปฏิบัติ (Conduct) เช่น การรับฟังอย่างลึกซึ้ง (Deep Listening) เพื่อนรับฟัง การตั้งคำถามเพื่อสืบค้น การสื่อสารอย่างสันติ (NVC) สุนทรียสนทนา (Dialogue) การมีสังขะ การดำรงอยู่ร่วม การส่งมอบสิ่งดีงาม ความสุข จิตอาสา กิจกรรมพลังกลุ่ม จิตตศิลป์ การนำพาจิตใจสู่ความสงบ โยคะ ดนตรี ฯลฯ วิธีการปฏิบัตินำไปสู่ผลลัพธ์ (Outcome) คือ การเปลี่ยนแปลงจากภายใน (Transformation) การศึกษาที่มีหัวใจความเป็นมนุษย์ (Humanized Educare) และการเรียนรู้เพื่อการเปลี่ยนแปลงขั้นพื้นฐาน (Transformative Learning) โดยหลักธรรมพื้นฐานสำหรับบุคคลทั่วไปได้ใช้ยึดมั่นเพื่อในการทำความดี ละเว้นความชั่ว และทำจิตใจให้บริสุทธิ์ได้ คือ หลักศีล 5 หรือ เบญจศีล และส่งเสริมการพัฒนารายบุคคล ซึ่งได้แก่ กิจกรรมจิตศึกษา หรือการบ่มเพาะปัญญาภายใน ซึ่งเป็นกิจกรรมการจัดการเรียนการสอนที่เน้นให้ผู้เรียนสามารถแสวงหาความรู้ และพัฒนาความรู้ได้ตามธรรมชาติและเต็มตามศักยภาพของตนเอง รวมทั้งสนับสนุนให้มีการฝึกและปฏิบัติในสภาพจริงของการทำงาน มีการเชื่อมโยงสิ่งที่เรียนกับสังคมและการประยุกต์ใช้ มีการจัดกิจกรรมและกระบวนการให้ผู้เรียนได้คิดวิเคราะห์ สังเคราะห์ ประเมินและสร้างสรรค์สิ่งต่าง ๆ โดยไม่เน้นไปที่การท่องจำเพียงเนื้อหา

สรุป

การพัฒนาและเสริมสร้างศักยภาพมนุษย์ให้เป็นมนุษย์ที่ดำรงชีวิตอยู่ได้ด้วยสุจริต มีศีลธรรมและความสุข จำเป็นต้องอาศัยกระบวนการทางปัญญา (Cognitive Process) เข้ามามีอิทธิพลในการเรียนรู้ ทำให้เกิดการเรียนรู้และนำความรู้นั้นไปใช้กับการสนับสนุนการพัฒนาศักยภาพของมนุษย์จากกิจกรรมในการดำเนินชีวิตในสังคมด้านการศึกษา (Education) การพัฒนา (Development) และการฝึกอบรม (Training) เพื่อยกระดับจิต

วิญญาน กระบวนการและกิจกรรมตามกระบวนการทัศน์ของจิตศึกษาประกอบด้วย 1) การใช้จิตวิทยาเชิงบวก 2) การสร้างชุมชนและวิถีของชุมชน 3) การจัดการผ่านกิจกรรมและศาสตร์ที่เกี่ยวข้องของจิตศึกษา เพื่อขัดเกลาเด็กและยกระดับความฉลาดทางด้านจิตวิญญาน และความฉลาดทางด้านอารมณ์ให้เห็นคุณค่าของสรรพสิ่ง การน้อมนำสิ่งที่ดีเข้าไปสู่จิตได้สำนึก ดังนั้นจึงจำเป็นอย่างยิ่งที่บุคคลจะต้องหมั่นพัฒนาปัญญาอยู่เสมอ เรียนรู้ฝึกฝน บ่มเพาะปัญญาภายในของนักเรียนและนักศึกษา สู่การประพฤติปฏิบัติตนในการดำเนินชีวิตในสังคมตามหลักศีล 5 ด้าน ประกอบด้วย 1) ความมีเมตตากรุณา 2) การประกอบอาชีพสุจริต 3) การสำรวมในกาม 4) การมีความจริงใจ และ 5) การมีสติสัมปชัญญะ ส่งผลต่อความประพฤตินักเรียนและนักศึกษามีจิตใจที่ดีงาม มีคุณธรรมจริยธรรม เป็นพลเมืองที่เข้มแข็งเป็นการพัฒนาปัญญาภายนอกดังภาพที่ 1

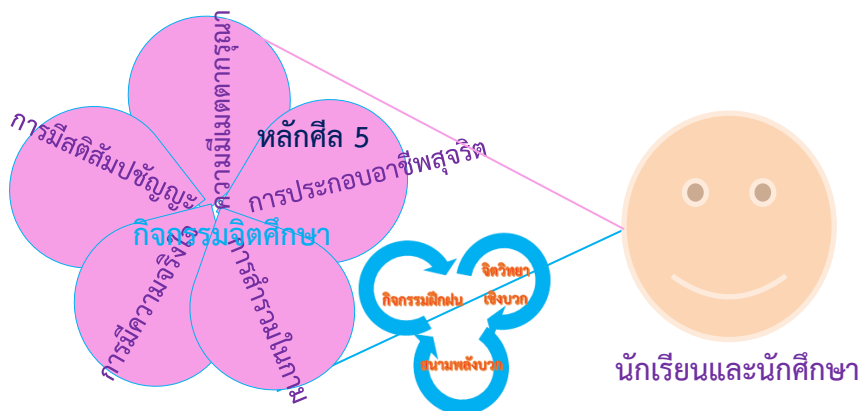

ภาพที่ 1 การพัฒนาและเสริมสร้างศักยภาพมนุษย์ให้เป็นมนุษย์มีศีลธรรมและความสุข

การกระทำความดี ละเว้นความชั่วในการอยู่ร่วมกันในสังคมอย่างมีความสุขตามหลักศีล 5 ได้แก่ การสำรวมในกาย นั่นคือการไม่เบียดเบียนหรือทำร้ายบุคคลอื่น การการไม่ลักขโมย และการไม่ประพฤติผิดในกาม เมื่อบุคคลมีการรักษาศีลสามารถนำไปใช้ในชีวิตประจำวันได้ ย่อมเป็นผู้มีความประพฤติตนเป็นผู้จะมีความเสียสละเอื้อเฟื้อเผื่อแผ่และให้การสงเคราะห์ซึ่งกันและกัน เน้นการเสียสละด้วยความบริสุทธิ์ใจ เป็นการสงเคราะห์กัน มีความเมตตากรุณา ซึ่งเกิดจากการฝึกฝนและทำกิจกรรมตามกระบวนการทัศน์ของจิตศึกษา ประกอบด้วย 1) การใช้จิตวิทยาเชิงบวก 2) การสร้างชุมชนและวิถีของชุมชน 3) การจัดการผ่านกิจกรรมและศาสตร์ที่เกี่ยวข้องของจิตศึกษา ปรับวิถีการดำเนินชีวิตร่วมกันใน

ชุมชนมีการประกอบอาชีพสุจริต “สัมมาอาชีพะ” ส่งผลให้เจริญด้วยโภคทรัพย์ เกิดความเจริญรุ่งเรืองและมีคุณภาพชีวิตที่ดี

เอกสารอ้างอิง

- กิริติ บุญเจือ. (2538). *จริยศาสตร์สำหรับผู้เริ่มเรียน*. กรุงเทพฯ: ไทยวัฒนาพานิช.
- _____. (2551). *คู่มือจริยศาสตร์ตามหลักวิชาการสากล*. กรุงเทพฯ: ศูนย์ส่งเสริมและพัฒนาพลังแผ่นดินเชิงคุณธรรม.
- จิรัฐกาล พงศ์ภคเธียร. (2553). *จิตตปัญญาศึกษา: การเรียนรู้สู่จิตสำนึกใหม่*. กรุงเทพฯ: สอนเงินมีมา.
- ดวงเดือน พันธมนาวิน. (2539). *ทฤษฎีต้นไม้อจริยธรรม*. กรุงเทพฯ: โรงพิมพ์จุฬาลงกรณ์มหาวิทยาลัย.
- นีออน พิณประดิษฐ์. (2555). *จริยธรรม: ทฤษฎีและรูปแบบการพัฒนา*. ขอนแก่น: โรงพิมพ์มหาวิทยาลัยขอนแก่น.
- บุญมี แทนแก้ว. (2541). *จริยธรรมกับชีวิต (พิมพ์ครั้งที่ 6)*. กรุงเทพฯ: โอเอส พรินติ้งเฮาส์.
- ประกาศ เรื่อง ยุทธศาสตร์ชาติ (พ.ศ. 2561- 2580). (2561, 13 ตุลาคม). *ราชกิจจานุเบกษา*. เล่ม 135 ตอนที่ 82 ก. หน้า 1
- ประเวศ วะสี. (2551). *หนังสือรวบรวมบทความการประชุมวิชาการประจำปี 2551 เรื่อง จิตตปัญญาศึกษา การศึกษาเพื่อพัฒนาความเป็นมนุษย์*. กรุงเทพฯ: โครงการศูนย์จิตตปัญญาศึกษามหาวิทยาลัยมหิดล.
- พระธรรมปิฎก (ป.อ. ปยุตโต). (2540). *พระพุทธศาสนากับการพัฒนาคนและสังคม*. กรุงเทพฯ: การไฟฟ้าฝ่ายผลิตแห่งประเทศไทย.
- พระพรหมคุณาภรณ์ (ป. อ. ปยุตโต). (2548). *พจนานุกรมพุทธศาสตร์ ฉบับประมวลธรรม (พิมพ์ครั้งที่ 14)*. กรุงเทพฯ: สำนักพัฒนานวัตกรรมการจัดการศึกษา สำนักงานคณะกรรมการการศึกษาขั้นพื้นฐาน.
- พระเมธีวราภรณ์ (ประยูร ธมฺมจิตฺโต). (2534). *ความสัมพันธ์ระหว่างจริยธรรม จริยศาสตร์ และจริยศึกษา ความรู้คู่คุณธรรม*. กรุงเทพฯ: จุฬาลงกรณ์มหาวิทยาลัย.
- ราชบัณฑิตยสถาน. (2546). *พจนานุกรมไทยฉบับราชบัณฑิตยสถาน พ.ศ. 2542*. กรุงเทพฯ: นานมีบุ๊คส์ พับลิเคชันส์.
- วคิน อินทสรส. (2541). *พุทธจริยศาสตร์*. กรุงเทพฯ: ทองกวาว.
- วิจักขณ์ พานิช. (2551). *เรียนรู้ด้วยใจอย่างใคร่ครวญ: การศึกษาดังเส้นทางแสวงหาจิตวิญญาณ (พิมพ์ครั้งที่ 2)*. กรุงเทพฯ: สอนเงินมีมา.

- วิเชียร ไชยบัง. (2554). *จิตศึกษากับการบ่มเพาะปัญญาภายใน*. บุรีรัมย์: สำนักพิมพ์โรงเรียนลำปลายมาศพัฒนา.
- สำนักนายกรัฐมนตรี. (2565). *แผนพัฒนาเศรษฐกิจและสังคมแห่งชาติ ฉบับที่สิบสาม พ.ศ. 2566 – 2570*. กรุงเทพฯ: สำนักงานสภาพัฒนาการเศรษฐกิจและสังคมแห่งชาติ.
- สุชาติ ประสิทธิ์รัฐสินธุ์. (2542). *จริยธรรมทางวิชาการ (พิมพ์ครั้งที่ 2)*. กรุงเทพฯ: สถาบันบัณฑิตพัฒนบริหารศาสตร์.
- สุมน อมรวิวัฒน์. (2551). *ชุดโครงการเพิ่มขีดความสามารถของคณะครุศาสตร์/ศึกษาศาสตร์สู่การเป็นสถาบันพัฒนาบุคลากรทางการศึกษาที่มีความเป็นมนุษย์ที่สมบูรณ์*. กรุงเทพฯ: สำนักงานกองทุนสนับสนุนการสร้างเสริมสุขภาพ (สสส.) (อัดสำเนา).
- Victor, G.C. (1973). *Dictionary of Education*. New York: McGraw-Hill.
- Kabat Z. J. (1994). *Catalyzing movement towards a more contemplative/sacredappreciating/non-dualistic society*. The contemplative mind in society meeting group. New York: Pocantico.

วิเคราะห์แนวคิดปรัชญาการเมืองของ นิโคโล มาเคียเวลลี* ANALYSIS OF NICOLO MACHIAVELLI'S POLITICAL PHILOSOPHY

กษิตศ รอดน้อย, พระชาณรงค์ ประเสริฐศรี

Kasidit Rodnoi, Phra Chanarong Prasertsri

นักวิชาการอิสระ

Independent Scholar

Corresponding Author E-mail: Kdrn999@gmail.com

บทคัดย่อ

บทความนี้มีวัตถุประสงค์เพื่อเป็นการนำเสนอการวิเคราะห์แนวคิดปรัชญาทางการเมืองของ มาเคียเวลลี : Niccolo Machiavelli เป็นการวิเคราะห์มุมมองและแนวคิดของนักปรัชญาทางการเมืองในเชิงวิชาการ ซึ่ง มาเคียเวลลีมองว่าธรรมชาติของมนุษย์นั้นเต็มไปด้วยความเห็นแก่ตัว โทกหก หลอกหลวง ทะเยอทะยาน เปลี่ยนไปเปลี่ยนมาขึ้นอยู่กับอำนาจและผลประโยชน์ของตนเองเป็นสำคัญ การที่เจ้าจะปกครองประชาชนได้ต้องใช้อำนาจในการปกครอง มาเคียเวลลีจึงยกย่องการปกครองแบบราชาธิปไตย อันมีการสืบทอดอำนาจและตำแหน่งทางสายเลือดไม่ใช่การแต่งตั้งหรือการเลือกตั้ง เจ้าผู้ปกครองจะต้องใช้อำนาจทุกวิถีทางเพื่อให้ได้มาซึ่งอำนาจในการปกครองรัฐ และในขณะเดียวกันเจ้าผู้ปกครองก็ต้องไม่เป็นที่รักและเปี่ยมล้นด้วยความเมตตา เจ้าผู้ปกครองจึงควรจะต้องเป็นผู้ที่ได้รับความเกรงกลัวและเป็นที่รักจากการทำตัวให้ดูเป็นคนดีมีศีลธรรมมากกว่าที่จะเป็นคนดีจริง ๆ จากปรากฏการณ์ทางการเมืองของสังคมไทย กลุ่มอนุรักษ์นิยมได้ประยุกต์ใช้แนวคิดของมาเคียเวลลี เพื่อรักษาอำนาจและผลประโยชน์ของตนเองและพวกพ้องไว้ มีความพยายามที่จะแยกการเมืองออกจากศีลธรรม มีกลยุทธ์ทำให้ฝ่ายตรงข้ามกลัวด้วยการบังคับใช้กฎหมายใช้องค์กรภาครัฐและองค์กรอิสระเป็นเครื่องมือในการทำลายล้างและมีเป้าหมาย เป็นสำคัญ โดยไม่สนใจว่าการได้มาซึ่งอำนาจนั้นจะได้มาด้วยวิธีการใดก็ตาม เพื่อการรักษาอำนาจหรือการสืบทอดอำนาจ มีความพยายามสร้างวัฒนธรรมทางการเมืองที่สนับสนุนระบอบการปกครองที่ตนเองต้องการ เพื่อให้ประชาชนส่วนใหญ่ของประเทศยอมรับระบอบการปกครองประชาธิปไตยแบบไทยๆ อันเป็นการสร้างความชอบธรรมให้กับกลุ่มชนชั้นนำทางการเมืองที่กำลังเป็นอยู่ตามวิถีทางประชาธิปไตยแบบไทย ๆ ในปัจจุบัน

คำสำคัญ: วิเคราะห์; ปรัชญาการเมือง; มาเคียเวลลี

Abstract

The objective of this article was to present an analysis of Machiavelli's political philosophy: Niccolo Machiavelli, an academic analysis of the views and ideas of political philosophers. Machiavelli viewed that human nature is full of selfishness, lies, deceit, ambitions, change, depending on the power and one own's interests. To rule people, one must have to use the power to rule. Machiavelli thus praised the monarchy who had inherited power and position by blood, not by appointment or election. Rulers must use all means to gain power to govern the state. At the same time the ruler must not be loving and overflowing with kindness. Rulers are supposed to be feared and loved for appearing to be good and moral rather than being really good. From the political phenomenon of Thai society, the conservatives have applied Machiavelli's ideas to maintain the power and interests of oneself and their friends There was an attempt to separate politics from morality. There is a strategy to scare the opponents by using law enforcement to use government and non-governmental organizations as tools of destruction and objectives, irrespective of how power is gained. For the maintenance of power or the succession of power, Efforts were being made to create a political culture that supported the regime they want. For the majority of the country's people to accept the Thai-style democratic regime. This created legitimacy for the political elite who are living in the way of Thai democracy today, which the concept of Machiavelli, the author hopes, may be useful for readers applying to management in the organization or studying and analyzing political developments in the future.

Keywords: Analysis; Political Philosophy; Machiavelli

บทนำ

บทความนี้มีวัตถุประสงค์เพื่อนำเสนอการวิเคราะห์แนวคิดปรัชญาทางการเมืองของมาเคียเวลลี : Niccolo Machiavelli ซึ่งนักปรัชญาเมธีฝ่ายซ้ายหรือฝ่ายความคิดเชิงวิพากษ์หลายคน ได้ยกย่องให้ มาเคียเวลลีเป็นต้นกำเนิดของแนวความคิดแบบปฏิวัติ โดยนำผลงานของเขาในส่วนที่ว่าด้วยความขัดแย้งระหว่างขุนนางและสามัญชนมาตีความ เริ่มตั้งแต่ Gramsci ต่อเนื่องมาที่ Althusser จนถึงปัจจุบัน ก็เช่น Negri, Laclau, Mouffe นิก

โกเลาะ ดี แบร์นาโด เดย์ มาเคียเวลลี (อิตาลี: Niccolò di Bernardo dei Machiavelli) เป็นนักปรัชญา นักเขียน และนักรัฐศาสตร์ชาวฟลอเรนซ์ นับเป็นหนึ่งในบิดาแห่งรัฐศาสตร์ยุคใหม่ มีชีวิตอยู่ในยุคเรอเนซองส์ ซึ่งเขาเป็นนักวิชาการ นักปรัชญาการเมือง นักดนตรี กวี นักเขียน บทละคร แต่ที่สำคัญคือเขาเป็นอสาสมัครสาธารณสุขแห่งสาธารณรัฐฟลอเรนซ์ ไลน์ เดือนมิถุนายน ค.ศ.1498 หลังจากที่ จิโรลาโม ซาโวนาโรลา ถูกไล่ออกและประหารชีวิต สภาใหญ่ได้เลือกให้มาเคียเวลลีเป็นเลขานุการสถานทูตที่สองของสาธารณรัฐฟลอเรนซ์ (second Chancery of the Republic of Florence) (Michael, 2007) ได้รับการยกย่องว่าเป็นบิดาแห่งรัฐศาสตร์สมัยใหม่ มาเคียเวลลี ถือได้ว่าเป็นบุคคลตัวอย่างของยุคเรอเนซองส์เช่นเดียวกับลีโอนาร์โด ดา วินชี เขามีชื่อเสียงจากงานเขียนเรื่องสั้นการเมืองเรื่องเจ้าผู้ปกครอง (The Prince) ซึ่งเล่าถึงทฤษฎีทางการเมืองแบบที่เป็นจริง แต่งานเขียนของมาเคียเวลลีไม่ได้รับการตีพิมพ์จนกระทั่งหลังจากเขาเสียชีวิตแล้ว โดยส่วนมากเขาจะส่งกันอ่านเฉพาะในกลุ่มเพื่อนฝูงเท่านั้น ซึ่งเป็นแรงผลักดันทำให้เกิดระบบการเมืองแบบรัฐชาติ งานเขียนเพียงชิ้นเดียวที่ได้รับตีพิมพ์ในระหว่างที่เขามีชีวิตอยู่ คือ The Art of War นามสกุลของเขาได้กลายเป็นคำศัพท์ในทางการเมืองว่า “มาเคียเวลลี” คือผู้ที่มีปฏิภาณเฉียบแหลม และ “มาเคียเวลเลียน” คือ ผู้ที่มีการใช้เล่ห์เหลี่ยมกลอุบายในทางการเมือง

มาเคียเวลลี อาจจะสามารถกล่าวได้ว่าเป็นศาสดาของนักการเมืองทั้งหลายในโลกนี้ (อรรถสิทธิ์ เมืองอินทร์, 2559) ซึ่งบรรดานักทฤษฎีหรือนักปรัชญาทางการเมืองที่นักรัฐศาสตร์ในยุคใหม่ควรจะต้องศึกษาแนวคิดทางการเมือง มาเคียเวลลีเป็นสามัญชนแห่งฟลอเรนซ์ ซึ่งภายหลังได้มีโอกาสขึ้นเป็นนักการทูต เขาคือผู้เขียนหนังสือ “เจ้าชายผู้ปกครอง” หรือ The Prince เล่มที่เคยถูกศาสนจักรขึ้นบัญชีดำ แต่ยังทรงอิทธิพลมาจนถึงปัจจุบัน ซึ่งครั้งหนึ่งมาเคียเวลลีที่รับใช้ฟลอเรนซ์ ถูกจับเข้าคุกและถูกทรมานจากข้อหาวางแผนโค่นล้มตระกูลเมดิชี หลังจากครอบครัวเมดิชีกลับมาครองอำนาจอีกครั้ง แล้วโชคชะตาของเขาก็เล่นกลประการใดไม่ทราบจึงทำให้นักทฤษฎีทางการเมืองผู้เป็นสัญลักษณ์แห่งเล่ห์เหลี่ยมรอดชีวิตมาได้มาเคียเวลลีเป็นเจ้าของแนวความคิดที่ว่า “การเป็นผู้นำในลักษณะนำหัวนเกรงดีกว่า ผู้นำซึ่งเป็นที่คนรักใคร่” แม้แต่การที่จะตัดสินใจกำจัดศัตรูทางการเมืองด้วยความรุนแรง อย่างการลงมือสังหารนั้น มาเคียเวลลีมองว่าเป็นเรื่องจำเป็นหากจะนำมาซึ่งผลลัพธ์ตามความต้องการและมีเหตุผลที่เพียงพอ จากประวัติศาสตร์การเมือง ที่ผ่านมานักการเมืองหรือนักปกครองหลายๆประเทศ อาทิเช่น มุสโสลินี ฮิตเลอร์ สตาลิน เหมาเจ๋อตุง เลนิน หรือรัฐบุรุษเช่น เซอร์ซิลล์ แท็ชเชอร์ หรือประธานาธิบดีสหรัฐฯ เช่น รูสเวลต์ จอนไปตัง จอร์จดับเบิลยูบุช โอบามา ทรัมป์ คลินตัน เอลต์ซิน ปูติน จนไปถึงนักการเมืองของประเทศโลกที่ 3 อย่าง ตันฉ่วย ซูฮาร์โต ทักษิณ หรือแม้กระทั่งพลเอกประยุทธ์ ฯลฯ นักปกครองเหล่านี้ล้วนแต่ดำเนินกิจกรรมทางการเมือง คล้ายแนวคิดทฤษฎี

และปรัชญาทางการเมืองของมาเคียเวลลีทั้งนั้น ซึ่งอาจจะโดยบังเอิญหรือเพราะจากการศึกษาแนวคิดทฤษฎีแล้วนำมาปรับใช้ก็ไม่อาจจะทราบได้ เนื่องจากแนวคิดหรือวิถีคิดของนักการเมืองแต่ละคนไม่เหมือนกัน ซึ่งจะต้องปรับกลยุทธ์ไปตามบริบทของสังคมสิ่งแวดล้อมและสถานการณ์ของแต่ละประเทศ มีทั้งสำเร็จบ้างไม่สำเร็จบ้างก็เป็นเรื่องปกติธรรมดา ด้วยแนวคิดเหล่านี้จึงไม่น่าแปลกใจเลยคำว่า “มาเคียเวลลีเยน” (Machiavellian) ที่ส่วนหนึ่งของนามสกุล จึงกลายเป็นคำศัพท์ที่ใช้กันอย่างแพร่หลายในยุคหลัง หากจะบอกว่าใครสักคนเป็น “มาเคียเวลลีเยน” ก็อาจจะหมายความว่าท่านมีแนวโน้มที่กำลัง ถูกขานนามว่าเป็นคนที่เต็มเปี่ยมไปด้วยความเจ้าเล่ห์เพทุบาย เหลี่ยมจัดรอบจัดด้วยกลอุบาย ชอบการวางแผนและใช้ผู้อื่นเป็นเครื่องมือ ซึ่งแนวคิดของมาเคียเวลลีนี้ผู้เขียนหวังว่าอาจจะมียุทธศาสตร์สำหรับผู้อ่านในการนำไปประยุกต์ใช้ในการบริหารงานในองค์กรหรือศึกษาวิเคราะห์พัฒนาการทางการเมืองต่อไป

ภูมิหลังของ Niccolo Machiavelli

ภูมิหลังของ มาเคียเวลลี เกิดเมื่อ 3 พฤษภาคม ค.ศ.1469 ที่เมืองฟลอเรนซ์ ประเทศอิตาลี บิดาของมาเคียเวลลี คือ แบร์นาร์โด มาเคียเวลลี มีอาชีพเป็นทนายความและสนใจการศึกษาด้านมนุษยศาสตร์ ส่วนมารดาคือ บาร์โรวีโลเนีย เปลลี ว่ากันว่าเป็นกวีทางศาสนา มาเคียเวลลีเริ่มเรียนหนังสือเมื่ออายุ 7 ปี โดยศึกษาเกี่ยวกับภาษาลาตินเป็นพื้นฐาน เมื่ออายุได้ 12 ปี ได้ศึกษากับอาจารย์ที่มีชื่อเสียงคือ เปาโล ดารอนิโญนี (Paolo Daroniglioni) และได้เข้าศึกษาที่มหาวิทยาลัยฟลอเรนซ์ ซึ่งได้พบอาจารย์ที่มีอิทธิพลต่อมาเคียเวลลีเป็นอย่างมาก นั่นก็คือ มาร์เซลโล อะเดรียนี (Marcello Adriani) ซึ่งเป็นอาจารย์ที่สอนวิชาคลาสสิกที่มหาวิทยาลัยฟลอเรนซ์ ต่อมาอาจารย์ท่านนี้ได้รับการแต่งตั้งเป็นเสนาบดีชั้นผู้ใหญ่ในเมือง ฟลอเรนซ์ (ค่านวล ค่านมณี, 2547) มาเคียเวลลีเริ่มรับราชการครั้งแรกในช่วงเดือน มิถุนายน ค.ศ.1498 ในตำแหน่งเลขานุการฝ่ายการทูตแห่งมหาชนรัฐฟลอเรนซ์ ขณะนั้น มาเคียเวลลีอายุได้ 19 ปี และได้ดำรงตำแหน่งนี้เป็นระยะเวลา 14 ปี (ธีระวิทย์, 2523) ซึ่งทำให้มาเคียเวลลีได้เดินทางไปสังเกตการณ์ทางการทูตทั้งภายในและภายนอกประเทศอิตาลี โต มาเคียเวลลีได้มีโอกาสพบกับบุคคลสำคัญที่มีอิทธิพลทางการเมืองหลายท่านทำให้มีโอกาสได้พบกับ เซซาเร บอร์เจีย (Cesare Borgia) ในปี ค.ศ. 1502 ผู้นำทัพเข้ายึดดินแดนของสันตะปาปาอย่างไม่เกรงกลัวต่ออำนาจใดๆทั้งสิ้น ทำให้มาเคียเวลลีประทับใจท่านเซซาเร บอร์เจีย เป็นอย่างมากซึ่งเป็นหนึ่งในแรงบันดาลใจที่สำคัญในการเขียน The Prince หรือ เจ้าผู้ปกครอง นอกจากนี้ยังมีโอกาสได้พบกับสันตะปาปาจูเลียสที่ 2 เมื่อปี ค.ศ.1506 และจักรพรรดิแมกซิมิเลียน เมื่อ ค.ศ.1507 (สมบัติ จันทรวงศ์, 2551)



ภาพที่ 1 Niccolo Machiavelli

มาเคียเวลลีได้รับการแต่งตั้งให้เป็นเลขานุการของคณะกรรมการทั้งเก้าของกองทหารแห่งชาติ ในปี ค.ศ.1506 สามารถจัดตั้งกองทหารดังกล่าวสำเร็จในปี ค.ศ.1509 เหตุการณ์ในครั้งนี้ทำให้มาเคียเวลลี มีอิทธิพลและสามารถทำให้ประชาชนในเมืองฟลอเรนซ์ยอมรับในตัวมาเคียเวลลีมากยิ่งขึ้น ในปี ค.ศ.1510 เกิดการเปลี่ยนแปลงของสถานการณ์ทางการเมืองทำให้เมืองฟลอเรนซ์ กลับไปอยู่ภายใต้การปกครองของตระกูลเมดิชีอีกครั้ง (ซึ่งตระกูลเมดิชีเคยมีอำนาจในเมืองฟลอเรนซ์มาตั้งแต่ปี ค.ศ.1432) มาเคียเวลลีถูกปลดออกจากตำแหน่งเมื่อวันที่ 15 พฤศจิกายน ค.ศ.1512 ขณะนั้น มาเคียเวลลีอายุ 43 ปี แต่ความโชคร้ายไม่ได้หยุดเพียงแค่นั้นเพราะต่อมาในเดือนกุมภาพันธ์ ปี ค.ศ. 1513 มาเคียเวลลีถูกกล่าวหาว่ามีส่วนร่วมในการโค่นล้มอำนาจของตระกูลเมดิชีที่ถูกจับได้ ทำให้ถูกจับกุมและโดนทรมาน แต่เพราะ มาเคียเวลลีไม่ได้กระทำความผิดตามที่ถูกกล่าวหาจึงได้รับอิสรภาพเมื่อวันที่ 11 มีนาคม ค.ศ.1513 ตามประกาศนิตโฆกรรม หลังจากนั้น มาเคียเวลลีได้ย้ายไปอยู่ชนบทพร้อมภรรยาและบุตรอีก 6 คน ที่ซานอันเดรีย (San Andrea) ในแปรักุซซينا ห่างไปทางตอนใต้ของเมืองฟลอเรนซ์ 7 ไมล์ และได้อุทิศตัวเองเพื่อการศึกษาและการเขียนตำราทางการเมือง ซึ่งผลงานเหล่านั้นได้สร้างชื่อเสียงให้มาเคียเวลลีไม่ว่าจะเป็นบทความวิชาการ ร้อยแก้วร้อยกรอง หรือบทละครต่างๆ เช่น เจ้าผู้ปกครอง (The Prince) จนเมื่อปี ค.ศ.1520 มาเคียเวลลีได้รับบัญชาจากคาร์ดินัล จูลิโอ เด เมดิชี ให้เขียนประวัติของนครฟลอเรนซ์ (สมบัติ จันทรวงศ์, 2551) ในปี ค.ศ.1525 ได้กลับเข้ามาวงการของการเมืองอีกครั้งเป็นระยะเวลาสั้น ในปี ค.ศ.1526 ได้เป็นประธานคณะกรรมการส่วนท้องถิ่นและมาเคียเวลลีได้มีโอกาสดำเนินปฏิบัติการทางการเมืองในฐานะกึ่งเจ้าหน้าที่ของสำนักสันตะปาปา ทำให้มาเคียเวลลีมีความหวังที่จะได้กลับมารับตำแหน่งในเมืองฟลอเรนซ์อีกครั้ง แต่ถูกกล่าวหาซึ่งทำให้เสียโอกาสที่จะเข้าไปรับราชการในตำแหน่ง

เลขานุการ มาเคียเวลลีถึงแก่กรรมด้วยวัย 58 ปี เมื่อวันที่ 21 มิถุนายน ค.ศ.1527 และมีพิธีฝังศพเมื่อวันที่ 22 มิถุนายน ค.ศ.1527 ณ ซันตาโครเซ ฟลอเรนซ์ (สมบัติ จันทรวงศ์, 2551)

หนังสือที่สำคัญที่สุดของ มาเคียเวลลี : Niccolo Machiavelli คือ The Prince ซึ่งเป็นหนังสือ ที่เรียงเขียนเพราะต้องการจะนำไปนำเสนอให้กับกยูลิโนเดอเมดิซี แต่พระเจ้าองค์นี้ได้สิ้นชีวิตเสียก่อน ต่อมา โลเรนโซ เดอเมดิซี เจ้าคนใหม่จะได้อ่านหนังสือเล่มนี้ เขาต้องการเสนอแนะวิธีในการปกครองนครของเจ้า ซึ่งทำให้เขานั้นกลายเป็นบิดาแห่งบิดารัฐศาสตร์ยุคใหม่ นั่นคือในยุคก่อนหน้านั้นแนวคิดทางการเมืองอิงอยู่กับยุคกลาง (Medieval Age) ซึ่งให้คุณค่าแก่เรื่องคุณธรรม ศีลธรรม และอำนาจของพระเจ้าเป็นเจ้า แต่ “เจ้าผู้ปกครอง” ของมาเคียเวลลี กลับเป็นการเน้นไปที่เรื่องของมนุษย์ล้วนๆ นั่นคือหนังสือเล่มนี้ถูกแปลเป็นภาษาไทยภายใต้ชื่อ “เจ้าผู้ปกครอง” (สมบัติ จันทรวงศ์, 2551)

แนวคิดปรัชญาทางการเมืองของมาเคียเวลลี : Niccolo Machiavelli

“มาเคียเวลลีเยน” เป็นวลีอันมีความหมายนี้ ไม่ได้เป็นผู้มีภูมิหลังเป็นชนชั้นสูงแบบเต็มตัว (หากพิจารณาตามแนวคิดเรื่องชนชั้นสมัยใหม่) นิโคโล มาเคียเวลลี เกิดเมื่อค.ศ. 1469 เขาสืบเชื้อสายมาจากขุนนางในระบบศักดินาสวามิภักดิ์ ตระกูลของเขามีบทบาทในทางการเมืองการศาสนาตั้งแต่ศตวรรษที่ 13 แต่นักประวัติศาสตร์ก็มองว่า หากจะจัดสายตระกูลให้อยู่ในกลุ่มพ่อค้าที่มั่งคั่งเป็นชนชั้นสูงก็พอกล่าวได้เช่นเดียวกัน เนื่องจากตระกูลกลุ่มนี้เป็นส่วนหนึ่งของชนชั้นปกครอง แต่ไม่เหมือน “ผู้มีอิทธิพล” ซึ่งถูกกีดกันไม่ให้รับตำแหน่งในรัฐบาล แบร์นาโด พ่อของมาเคียเวลลี เป็นปัญญาชน เป็นนักวิชาการและเชี่ยวชาญด้านกฎหมาย มีทรัพย์สินสมบัติและครอบครองบ้านซึ่งเป็นหนึ่งในกลุ่มตึกที่ญาติในตระกูลจับจองกัน แม้จะมีทรัพย์สินสมบัติที่มีค่าเหนือกว่าทรัพย์สินในหมู่บ้านทั่วไปในเมือง แต่ความเป็นอยู่ของมาเคียเวลลีช่วงปลายศตวรรษที่ 15 ก็ไม่ได้ถึงกับสุขสบาย ไมล์ส เจ อังเกอร์ ผู้เขียนหนังสือ “มาเคียเวลลีเจ้าทฤษฎีการเมืองสมัยใหม่” นิยามวิถีชีวิตของแบร์นาโด และนิโคโล ว่า อยู่ในพื้นที่ชายขอบของความเคารพนบอบ และมักถูกเยาะเย้ยว่าตระกูลของเขาอยู่ในช่วงขาลง ช่วงปลายศตวรรษที่ 15 ตระกูลที่มีอำนาจมากที่สุดคือตระกูลเมดิซี อันเป็นตระกูลที่มั่งคั่ง บ้านของตระกูลนี้มักมีลักษณะหรูหราอันเป็นลักษณะที่จงใจแสดงสถานะความร่ำรวย ขณะที่มาเคียเวลลีบรรยายสถานะของตระกูลของเขาว่าอ่อนแอ ด้วยบริบทนี้เองอาจมีส่วนสำคัญทำให้เขาแหวกออกนอกกรอบดั้งเดิม และนำเสนอทางออกใหม่ เมืองฟลอเรนซ์ในสมัยนั้นเป็นสาธารณรัฐอิสระ ขนาดเล็ก ระบบปกครองของฟลอเรนซ์แตกต่างจากเมืองอื่น สาธารณรัฐฟลอเรนซ์มีประชากรไม่เกิน 50,000 คน มีการเลือกตั้ง แต่สิทธิเลือกตั้งถูกจำกัดเพียงพ่อค้าที่มีฐานะและช่างฝีมือทั่วไป

พลเมืองทั่วไป ถูกจำกัดบทบาททางการเมือง อย่างไรก็ตามสมัยนั้นถือว่าฟลอเรนซ์เป็นรัฐที่มีประชาธิปไตยที่ก้าวหน้าอันดับต้น ๆ ในยุโรปแล้ว ตระกูลเมดิชีพยายามรักษาสถานะความมั่งคั่งและความรุ่งเรืองของเมืองด้วยชิ้นงานศิลปะงานช่างการก่อสร้างตึกอาคารที่ใหญ่โต อันเป็นการแสดงรสนิยมและความมั่งคั่งเหล่านี้ล้วนเป็นสิ่งที่ตระกูลเมดิชีใช้เป็นเครื่องมือในการจรรโลงความรู้สึกของคนในพื้นที่ไม่ให้ขัดข้องใจเพราะสภาพไม่มีสิทธิที่จะออกเสียงและวิพากษ์วิจารณ์รัฐบาล (อังเกอร์ ไมลส์ เจ, 2557)

ในวัยหนุ่ม มาเคียเวลลี ไม่ได้มีความสนใจกับสภาพการเมืองที่มีทรัพยากรจำกัด เขาใช้เงินกับการพนันและโสเภณี เวลาว่างที่มีก็พูดคุยกับเพื่อนฝูงงานทางการเมืองชิ้นแรกที่เริ่มต้นคือการรายงานการเทศน์ปราศรัยของจิโรลาโม ซาโวนาโรลา พระนักเทศนาที่ขึ้นชื่อเรื่องบุญบารมี ว่ากันว่าคำเทศนาของซาโวนาโรลา สร้างทั้งแรงบันดาลใจให้ชาวเมืองและยังสร้างความปั่นป่วนให้ฟลอเรนซ์หลายปี มาเคียเวลลีได้รับคำขอจากริชชาร์ทโต เบคคี ทูตฟลอเรนซ์ประจำสันตะสำนักให้รายงานคำเทศนานี้ ช่วงฤดูร้อน ปี 1494 พระเจ้าชาร์ลส ที่ 8 แห่งฝรั่งเศสเข้ามารุกรานอิตาลี ผู้นำสาธารณรัฐฟลอเรนซ์ คือ ปิแยโร เด เมดิชี ยอมมอบป้อมปราการสำคัญและชุมชนหนึ่งในฟลอเรนซ์ ให้ฝรั่งเศสเพื่อแลกกับสัญญาว่าพระเจ้าชาร์ลสจะสนับสนุนตระกูลเมดิชี ให้ปกครองฟลอเรนซ์ต่อประชาชนฟลอเรนซ์ไม่พอใจอย่างมาก ตระกูลเมดิชีต้องหลบหนีออกจากเมืองโดยหอบสมบัติเท่าที่ขนได้ไปด้วย หลังจากนั้นมาเคียเวลลีเพิ่งได้รับตำแหน่งทำงานในฐานะข้าราชการพลเรือนในปี 1498 มาเคียเวลลี รับผิดชอบรองมุขมนตรีแห่งฟลอเรนซ์ ถือเป็นตำแหน่งสำคัญในสายงานข้าราชการพลเรือนของรัฐบาล และเป็นช่วงที่แนวคิดทางปรัชญาการเมืองของเขาก่อร่างขึ้น อย่างไรก็ตาม มาเคียเวลลีวิจารณ์สถานการณ์การเมืองหลังยุคปิแยโรว่ารัฐบาลใหม่มีข้อด้อยมากกว่าและอ่อนแอเกินที่จะปกครอง

ช่วงต้นศตวรรษที่ 16 มาเคียเวลลี ปฏิบัติงานในทางการเมืองโดยระหว่างปี 1503-1506 มาเคียเวลลี มีบทบาทในการบริหารงานทางการเมืองของฟลอเรนซ์ เขาไม่ไว้ใจกับระบบทหารรับจ้างและหันมาใช้ พลเรือนในกองทัพ นโยบายนี้ประสบความสำเร็จทำให้อาณาจักรฟลอเรนซ์เอาชนะเมืองศัตรูคู่อาฆาตอย่าง ปิซา ในปี 1509 ได้ อย่างไรก็ตาม ในปี 1512 ตระกูลเมดิชี ที่มีปิปปุเลียสที่ 2 หนุนหลังใช้กำลังทหารของสเปนเอาชนะฟลอเรนซ์ได้ หลังการกลับมาใช้อำนาจของตระกูลเมดิชี มาเคียเวลลี เป็นอีกหนึ่งรายที่ถูกกลุ่มเมดิชีกล่าวหาว่าสมคบคิดกันล้มพวกเมดิชีและยึดอำนาจรัฐบาล อย่างไรก็ตามนักประวัติศาสตร์ไม่พบหลักฐานหรือข้อพิสูจน์ที่มีน้ำหนักกว่ามาเคียเวลลีรู้เห็นกับความเคลื่อนไหวและเมื่อพิจารณาแนวคิดทางการเมืองของมาเคียเวลลีแล้วยังทำให้เห็นว่าเป็นไปไม่ได้ เขาไม่ใช่คนอึดุมคติที่เอาตัวเข้าเสี่ยงในแผนการที่ รู้ดีว่าจะล้มเหลว เพื่อนร่วมงานของเขาถูกทรมานจนรับสารภาพ แต่มาเคียเวลลีถูกนำตัวไปขังที่คุก “เล สติงเค” ห้องขังของเขาอยู่ในสภาพ

นำहतู้ และถูกทรมานโดยให้ยืนบนแท่นมัดมือทั้งสองข้างไหล่หลัง มาเคียวเวลลีถูกทรมานด้วยวิธีที่เรียกว่า “สตรูปาโด” โดยร้อยเชือกที่มัดมือกับเชือกที่ผูกผนัง เมื่อมัดแล้ว จะกระชากแท่นออกจากใต้เท้าหน้าทักตัวของเขาจะทิ้งลงมา ขณะเดียวกันแขนทั้งสองข้างที่ถูกมัดจะกระตุกขึ้นไปด้านบน มาเคียวเวลลีเส้นเอ็นขาดข้อต่อหลุดเคลื่อน เขาถูกทรมาน 6 ครั้งโดยที่ไม่ได้สารภาพอะไรเพราะเขาไม่มีอะไรให้สารภาพ มาเคียวเวลลีเชื่อว่าแค่ถูกต้องสงสัยว่าทรยศก็หนักหนาเพียงพอให้โดนโทษประหารชีวิตได้แล้ว มาเคียวเวลลีเล่าสภาพอันน่าสะพรึงในกลอนสั้นที่แสดงให้เห็นถึงความเด็ดเดี่ยว แถมยังเล่าอย่างติดตลกกว่า เสียงที่น่ารำคาญกว่าการกรีดร้องของเพื่อนร่วมห้องข้างคือเสียงท่อมนต์คาถาของพวกเคร่งศาสนา ความทุกข์ทรมานที่ได้รับไม่ได้สิ้นสุดลงด้วยบทวิหรือการเคลื่อนไหวหรือคำร้องของเพื่อนฝูง

เมื่อเดือนกุมภาพันธ์ 1513 พระสันตะปาปาจูเลียส สิ้นพระชนม์จากการประชวรหนัก คาร์ดินัล ในตระกูลเมดิชีวัย 38 ปีได้รับเลือกตั้งและกลายเป็นพระสันตะปาปาเลโอที่ 10 เป็นครั้งแรกที่ชาวฟลอเรนซ์ขึ้นครองบัลลังก์ดำรงตำแหน่งผู้นำแห่งวาติกัน ซึ่งคนส่วนใหญ่คาดการณ์ว่า เมื่อคนจากตระกูลเมดิชีที่ทรงอำนาจ การดำรงตำแหน่งผู้นำแห่งวาติกัน ย่อมนำมาซึ่งยุคที่รุ่งเรืองสืบเนื่องจากชะตากรรมของสาธารณรัฐฟลอเรนซ์ ในสมัยนั้นมักขึ้นกับนโยบายและลักษณะท่าทีของพระสันตะปาปาผู้ครองบัลลังก์เซนต์ปีเตอร์ ตระกูลเมดิชียินดีปรีดาและปล่อยตัวนักโทษจำนวนมาก กลุ่มที่ได้รับการปล่อยตัวกลุ่มหนึ่งคือ ผู้ที่ถูกกล่าวหาว่ารู้เห็นกับแผนการล้มรัฐบาล ซึ่งหนึ่งในนั้นคือ อดีตรองมุขมนตรีแห่งฟลอเรนซ์ มาเคียวเวลลี ถูกปล่อยตัวเมื่อวันที่ 12 มีนาคม และกลับไปตีพิมพ์กับไรป์คัสต์ของตัวเองในซานตันเดรอา เขาถูกเนรเทศจากเมืองและตัดขาดจากการเมือง มาเคียวเวลลีได้ใช้เวลาในพื้นที่ชนบทช่วงเย็นก็จินตนาการถึงบทสนทนากับนักคิดที่ยิ่งใหญ่ในอดีต และนักคิดเหล่านี้จะบอกว่าอะไรคือวิธีที่ดีที่สุดในการรักษาอำนาจผู้นำ ไนเจล วอร์เบอร์ตัน นักเขียนท่านหนึ่งสันนิษฐานว่า มาเคียวเวลลีเขียน The Prince เพื่อให้ผู้มีอำนาจประทับใจ เป็นความพยายามให้กลับไปรับตำแหน่งที่ปรึกษาทางการเมืองเพื่อกลับไปฟลอเรนซ์ อย่างไรก็ตามแผนการไม่เป็นไปตามนั้น เขาหลงเอยที่การเป็นนักเขียนและมีผลงานหลายเล่ม (วอร์เบอร์ตัน ไนเจล, 2556)

หนังสือ The Prince ที่ตีพิมพ์เมื่อ 1532 เป็นที่โจษจันมาจนถึงปัจจุบัน เขามองว่าเจ้าชายผู้ปรีชาจะต้องเรียนรู้ที่จะ “ไม่เป็นคนดี” โดยสิ่งสำคัญที่สุดคือการรักษาอำนาจไว้ไม่ว่าจะด้วยวิธีการใดก็ตาม หากสามารถรักษาอำนาจไว้ถือเป็นสิ่งที่ยอมรับได้ นักการเมืองจำนวนไม่น้อยอ่านหนังสือเล่มนี้ แต่ก็มีไม่มากนักที่จะยอมรับว่าตนเองได้นำแนวคิดมาปฏิบัติ

แนวคิดหลักที่มาเคียเวลลีนำเสนออีกคือ “ผู้ปกครอง” ต้องมี “ความกล้าหาญ” เขาเชื่อว่าสิ่งที่เกิดขึ้นกับมนุษย์ครึ่งหนึ่งมาจากโอกาส อีกครึ่งหนึ่งมาจากทางเลือกของเราเอง โอกาสเป็นสิ่งที่พัฒนาได้เพื่อให้ประสบความสำเร็จ แต่ในขณะเดียวกันมาเคียเวลลีก็เชื่อเรื่องโชคว่ามีอิทธิพลสำคัญเหมือนกัน แต่ก็ไม่ได้หมายความว่าต้องรอโชคชะตาราวกับเป็นเหยื่อของมัน ผู้นำแบบที่มาเคียเวลลีประทับใจคือเซซาร์ บอร์เจีย บุตรนอกสมรสของพระสันตะปาปาอเล็กซานเดอร์ที่ 6 นักประวัติศาสตร์บรรยายว่า เซซาร์ ไม่รู้สึกยินดีในร้ายเมื่อต้องหลอกลวงศัตรูและสังหารเพื่อยึดครองดินแดนในอิตาลี มาเคียเวลลีมองว่าเขาทำทุกสิ่งถูกต้อง บอร์เจียค้นพบว่าครอบครัวออร์ซินีวางแผนโค่นล้มเขา บอร์เจียใช้วิธีหลอกลวงตระกูล ออร์ซินี ให้พวกเขาคิดว่าบอร์เจียไม่รู้แผนการนี้และออกอุบายนัดพบผู้นำครอบครัวและสังหารทุกคนที่มาถึง เหตุการณ์นี้หากเป็นในปัจจุบันคงต้องอธิบายว่า มาเคียเวลลี(กดถูกใจ)เห็นด้วยกับแผนการนี้แผนการเป็นสิ่งที่ “กล้าหาญ” อย่างน้อยก็ในมุมมองของมาเคียเวลลี แต่สิ่งที่เกิดขึ้นไม่ได้หมายความว่ามาเคียเวลลีจะเห็นด้วยกับการฆ่าฟัน ประเด็นคือเขาเห็นด้วยกับวิธีการหากมันนำมาสู่ผลลัพธ์ที่เป็นเชิงบวก หากการกำจัดศัตรูช่วยป้องกันการนองเลือดได้ย่อมเป็นสิ่งที่เหมาะสม มาเคียเวลลีไม่เห็นด้วยกับการฆ่าที่ปราศจากเหตุผล นั่นย่อมเห็นว่าผู้นำที่ดีในมุมมองของมาเคียเวลลีคือผู้นำที่นำยำเกรงมากกว่าผู้นำซึ่งเป็นที่รัก แนวคิดทำนองนี้ทำให้มาเคียเวลลีถูกเรียกเป็นสัญลักษณ์ของเล่ห์เหลี่ยมกลโกงและการใช้คนเป็นเครื่องมือ ในสมัยศตวรรษที่ 16 บรรยากาศของฟลอเรนซ์มีแต่การนองเลือด หากในบริบทปัจจุบันคงต้องบอกด้วยว่า การกระทำของผู้นำสมควรที่จะมีกรอบข้อจำกัดซึ่งในสมัยใหม่จะเรียกกันอย่างเป็นทางการว่า “กฎหมาย” มิเช่นนั้นก็จะมาลงเอยด้วยผู้นำที่คิดเรื่องการรักษาอำนาจในแบบเดียวกับบอร์เจีย อย่าง อดอล์ฟ ฮิตเลอร์ (อนุพงษ์ เจริญคุณ, 2554)

จากปรากฏการณ์ต่างๆที่เกิดขึ้นสามารถสรุปสาระสำคัญและแนวคิดปรัชญาทางการเมืองของ มาเคียเวลลี : Niccolo Machiavelli (Nelson, 2016) ได้ดังต่อไปนี้

1. แยกการเมืองออกจากศาสนา การเมืองและศาสนาเป็นคนละเรื่องกัน การเล่นเกมการเมือง ไม่จำเป็นต้องคำนึงถึงศีลธรรม จรรยาบรรณ ซึ่งไม่เคยมีใครเสนอแนวคิดแบบนี้มาก่อน ในขณะที่นักการเมืองสมัยเก่าบอกว่าผู้ปกครองควรมีคุณธรรม ศีลธรรม จริยธรรม และพระเจ้า

2. รัฐเป็นสิ่งสูงสุด ความต้องการของแต่ละคนที่เข้ามารวมตัวเป็นรัฐคือผลประโยชน์ รัฐจึงเป็นตัวแทนของบุคคลในการหาและรักษาผลประโยชน์ ดังนั้นการคงอยู่ของรัฐและเจตจำนงของรัฐจะต้องอยู่เหนือสิ่งอื่นใด แม้กระทั่งปัจเจกบุคคล

3. ต้องแยกตัวออกจากศีลธรรมจรรยา ดังนั้น จึงไม่อาจพูดได้ว่ารัฐทำผิดหรือทำถูก เช่นเดียวกับบุคคลที่เป็นตัวแทนของรัฐ จะไปวินิจฉัยว่าเขาทำผิดหรือถูกไม่ได้เช่นกัน เพราะผลประโยชน์ของรัฐย่อมเหนือความถูกต้องผิดทั้งปวง
4. ผู้ครองนครหรือนักการเมืองเป็นนักฉวยโอกาสทุกคน แรงจูงใจที่ทำให้เกิดการเมือง ก็คือผลประโยชน์ ดังนั้นนักการเมืองหรือผู้ครองนครต้องกระทำการทุกอย่างเมื่อมีโอกาสเพื่อผลประโยชน์ของรัฐ
5. อย่างกล่าวจะต้องทำผิดบ้าง ผู้ปกครองที่ประสบความสำเร็จต้องทำผิดบ้าง และควรใช้ประโยชน์จากการทำผิดนั้นด้วย เพราะบางสิ่งบางอย่างที่คนภายนอกมองเห็นว่าดี แต่ในทางปฏิบัติกลับไม่ได้ผลตามที่เห็น ในขณะที่ของที่ดีไม่ตี ก็อาจจะใช้การได้ ดังนั้น ผู้ปกครองไม่จำเป็นต้องเลือกแต่สิ่งที่ดีๆ แต่ควรดูว่าสิ่งๆ นั้นเมื่อนำไปปฏิบัติแล้วได้ประโยชน์หรือไม่ เพราะเมื่อจุดหมายปลายทางหรือผลที่ได้ มันได้ประโยชน์ จะถือว่าสิ่งๆ นั้นเป็นสิ่งที่ดี
6. ผู้ปกครองไม่จำเป็นต้องเป็นคนดี แต่ควรเสแสร้งแสดงให้คนอื่นคิดว่าเป็นคนดี ด้วยวิธีการต่าง ๆ เพราะเป็นสิ่งที่สำคัญกว่าการเป็นคนดีเสียเองซึ่งไม่มีประโยชน์อะไร
7. ผู้ปกครองควรให้คนกลัวมากกว่าคนรัก เพราะความรักอาจกลายเป็นความเกลียดได้ แต่ความกลัวนั้นจะไม่รักและไม่เกลียด ผู้ปกครองจึงควรใช้อำนาจและความรุนแรงเพื่อให้ผู้อื่นกลัว
8. หลีกเลี่ยงการประจบสอพลอ เพราะการประจบสอพลอ คือความอ่อนแอ และทำให้ลุ่มหลง ไม่อาจมองเห็นความจริงได้ ผู้ปกครองจึงควรสนับสนุนการพูดความจริงและตั้งคนฉลาดเป็นที่ปรึกษา และรับประกันเสรีภาพของที่ปรึกษาที่จะพูดความจริงอย่างตรงไปตรงมา
9. ผู้มีอำนาจย่อมเป็นผู้ถูกเสมอ เพราะคนมีอำนาจจะทำอะไรก็ได้ โดยไม่มีใครกล้าว่าทำผิด จุดมุ่งหมายย่อมสำคัญกว่าวิธีการ จะทำอะไรก็ได้เพื่อให้บรรลุเป้าหมาย
10. ผู้มีอำนาจไม่ควรอยู่ที่ทางสายกลาง เมื่อจะทำอะไรก็ต้องทำให้เต็มที่และเปิดเผย มาเคียเวลลีกล่าวว่า เราไม่สามารถรับใช้พระเจ้าและซีซาร์ได้ในขณะเดียวกัน เหมือนกับที่เราไม่สามารถถือดาบกับคัมภีร์ไบเบิล ได้พร้อมๆ กัน

วิเคราะห์แนวคิดปรัชญาการเมืองของมาเคียเวลลี : Niccolo Machiavelli

มาเคียเวลลี มองว่าธรรมชาติของมนุษย์นั้นเต็มไปด้วยความเห็นแก่ตัว โทกหก หลอกหลวง ทะเยอทะยาน เปลี่ยนไปเปลี่ยนมาขึ้นอยู่กับอำนาจและผลประโยชน์ของตนเอง เป็นสำคัญ การที่เจ้าจะปกครองประชาชนได้ก็ต้องใช้อำนาจในการปกครอง มาเคียเวลลีจึงยกย่องการปกครองแบบราชาธิปไตย อันมีการสืบทอดอำนาจและตำแหน่งทางสายเลือด

ไม่ใช่การแต่งตั้งหรือการเลือกตั้ง รัฐที่มีเอกภาพ เสถียรภาพและมีความมั่นคงนั้น เจ้าผู้ปกครองจะต้องใช้อำนาจทุกวิถีทางในการปกครองรัฐให้มีความสงบเรียบร้อย ถึงแม้ว่า จะต้องใช้วิธีการที่โหดร้ายเพียงใดก็ตาม นั้นย่อมหมายความว่าความรวมถึงเสถียรภาพทางอำนาจของเจ้าผู้ปกครองรัฐนั้นด้วย ซึ่งเจ้าผู้ปกครองต้องไม่เป็นที่เกลียดชังของประชาชนเพราะ อาจจะทำให้ตนเองต้องล่มสลาย และในขณะเดียวกันเจ้าผู้ปกครองก็ต้องไม่เป็นที่รักและเปี่ยมล้นด้วยความเมตตา เพราะความเมตตาจะเป็นปัจจัยที่นำไปซึ่งปัญหามากมายมาสู่เจ้าผู้ปกครองในภายหลังได้ ดังนั้นเจ้าผู้ปกครองจึงควรจะต้องเป็นผู้ที่ได้รับความเกรงกลัวและเป็นที่รักจากการทำตัวให้ดูเป็นคนดี มีศีลธรรม มากกว่าที่จะเป็นคนที่ดีจริงๆ เพราะสักวัน เขาอาจจะทำอะไรบางอย่างที่ตรงข้ามกับความเป็นคนดีของตนเอง แต่ท้ายที่สุดแล้วถ้าจะให้เลือก เจ้าผู้ปกครองควรที่จะถูกกลัว มากกว่าถูกรัก

จากแนวคิดของ มาเคียวเวลลีนี้ได้กล่าวไว้ว่า อำนาจ (Power) ในทางการบริหาร คือ พลังที่จะขับเคลื่อนการทำงานและองค์การไปสู่ความสำเร็จตามวัตถุประสงค์ เปรียบเสมือนรถยนต์ จะขับเคลื่อนได้ก็ต้องมีพลังเชื้อเพลิงหรือพลังอื่นที่จะทำให้สามารถขับเคลื่อนรถไปตามทิศทางที่ต้องการได้ การบริหารงานจำเป็นต้องมีอำนาจ แต่อำนาจนั้น อาจมีวิธีการดำเนินการที่อาจจะสอดคล้องหรือไม่สอดคล้องกับหลักศีลธรรม หรือหลักจริยธรรม แต่ก็เป็นสิ่งที่นักบริหารพึงเข้าใจ เพราะคนอื่นๆ องค์การอื่น ๆ เขาอาจใช้อำนาจ และวิธีการเช่นใดในการดำเนินการ เพื่อจะนำองค์การไปสู่ความสำเร็จ การรับรู้ไว้ หรือเรียนรู้และเข้าใจไว้จึงเป็นความจำเป็นสำหรับการบริหารงานองค์การสมัยใหม่ ที่ต้องเกี่ยวข้องกับอำนาจ โดยเฉพาะในมิติทางการเมือง ความขัดแย้ง และการแก้ปัญหาความขัดแย้งในองค์กร แนวทางของมาเคียวเวลลี คือเป้าหมายเป็นเรื่องที่สำคัญมาก การจะรวบรวมบ้านเมืองเพื่อให้เป็นปึกแผ่นหยุดการรบราฆ่าฟันกันนั้น วิธีการไม่สำคัญว่าจะนำไปสู่ความสำเร็จได้อย่างไร แต่ท้ายที่สุดมันจะนำมาซึ่งความสำเร็จ ดังนั้นวิธีการที่จะขึ้นสู่อำนาจนั้น บางครั้งอาจหมายถึงการลอบสังหารฝ่ายตรงกันข้ามก็ได้

ในแนวคิดของมาเคียวเวลลีเป้าหมายสำคัญกว่าวิธีการ ภาษาอังกฤษมีคำว่า “The ends justify the means.” เป้าหมายเป็นเครื่องกำหนดว่า จะใช้วิธีการอย่างไร นั้นหมายความว่า วิธีการนั้นจำเป็นต้องยืดหยุ่น ปรับเปลี่ยนได้ เพื่อให้ได้บรรลุเป้าหมาย “The ends justify the means.” วลีนี้มีความหมายว่า ในบางครั้ง สิ่งที่มีศีลธรรมบางทีก็มีความจำเป็นเพื่อให้สามารถบรรลุผลทางศีลธรรม และในบางครั้งการกระทำบางอย่างที่มีศีลธรรม หรือมีความไม่ถูกต้องนัก ก็ไม่ได้เป็นสิ่งที่ดีตัดสิน แต่สิ่งที่สำคัญที่สุด คือ การกระทำเหล่านั้นมันทำให้เราดำเนินไปสู่การบรรลุเป้าหมายที่เป็นสิ่งที่ถูกต้องได้หรือไม่อย่างไร

สาระสำคัญของ THE PRINCE คือ การแสวงหาและรักษาไว้ซึ่งอำนาจการปกครอง โดยไม่คำนึงถึงศีลธรรม ความคิดทางการเมืองอยู่บนสมมุติฐานในการมองมนุษย์ว่ามีธรรมชาติอย่างไร ซึ่งมุมมองในหนังสือเล่มนี้มองว่า มนุษย์มีความมกตัญญู โลกเล ซ่อนเร้น โลกโมโทสัน กลัวความตาย ฯลฯ และผู้ปกครองควรมีคุณสมบัติดังต่อไปนี้

1. มองโลกตามความเป็นจริง
2. มีคุณสมบัติผสมกันระหว่างสิ่งโตกับสุนัขจิ้งจอก คือ เป็นหลักในทุกสิ่งที่เป็นศูนย์กลางของอำนาจ เข้มแข็ง เห็นแก่ตัว อยู่เหนือคนอื่นทั้งความคิดและจิตใจ ไม่ใช่ความกรุณาในทางที่ผิด ต้องพร้อมใช้ความโหดร้าย เด็ดขาดเพียงคนบางคน แต่การปกป้องสังคม เป็นสิ่งที่สำคัญที่สุด

3. ต้องทำให้ผู้อื่นทั้งรักทั้งกลัว แต่ถ้าทำเพียงอย่างเดียวอย่างใดอย่างหนึ่ง จะต้องเลือกทำให้กลัว เพราะ ธรรมชาติของมนุษย์ กล้าล่วงเกินคนที่ตนเองรักได้มากกว่าคนที่ตนเองกลัว การทำให้คนรักขึ้นอยู่กับจิตใจภายในของคนผู้นั้น แต่การทำให้กลัวขึ้นอยู่กับตัวเอง การสร้างความกลัวต้องไม่ทำให้เกิดความเกลียดชัง โกรธแค้น เพราะจะนำไปสู่การคิดร้ายต่อผู้ปกครอง ดังนั้นจึงมีวิธีการป้องกันไม่ให้คนอื่นโกรธ ด้วยการไม่ละเมิดทรัพย์สินของราษฎร และผู้อื่น และการไม่ล่วงเกินเกียรติยศและครอบครัวของผู้อื่น “คนเราพ่อตายแม่ตายไม่นานก็ลืม แต่ถ้ามีใครมาละเมิดสิทธิของเรา เราไม่มีวันที่จะลืม”

มาเคียวเวลลีเองได้วิพากษ์ศาสนจักรซึ่งสุดแสนจะฉ้อฉลมาตั้งแต่ยุคกลางจนมาถึงยุคของเขานั้นคือยุคฟื้นฟูศิลปวัฒนธรรม ดังนั้นศาสนาจึงไม่ใช่ความกลัวต่อพระเจ้าหากแต่เป็นสิ่งที่ยึดเหนี่ยวสำหรับประชาชนให้ประพฤติตัวดี มีศีลธรรมและยังมีความมุ่งมั่นพร้อมใจในการปกป้องนครจากศัตรู เจ้าผู้ปกครองควรที่จะสนับสนุนศาสนาเพื่อเป็นการดำรงไว้ซึ่งอำนาจของตัวเอง เมื่อมนุษย์และรัฐเต็มไปด้วยความชั่วร้าย แย่งชิงอำนาจและผลประโยชน์กัน มาเคียวเวลลีจึงให้ความสำคัญกับการทำสงครามอย่างมาก สงครามเป็นสิ่ง que เจ้าผู้ปกครองต้องศึกษาไว้ให้ดี ต้องทำให้นครของตนมีกองทัพอันยิ่งใหญ่ หรืออย่างน้อยตัวนครต้อง มีความแข็งแรง สามารถปกป้องและพึ่งพิงตัวเองได้โดยไม่ต้องพึ่งทหารรับจ้าง และทหารจากรัฐอื่น ซึ่งอาจทำให้อำนาจของเจ้าผู้ปกครองนครต้องสูญหายไป เจ้าผู้ปกครองควรจะมีที่ปรึกษาหลายคนเพราะคนเหล่านั้นย่อมให้ข้อเสนอแนะที่แตกต่างตามแต่สันดานและผลประโยชน์ของตน ดังนั้นเจ้าผู้ปกครองควรจะครุ่นคิดให้ถ่องแท้ มาเคียวเวลลีเห็นว่าเจ้าผู้ปกครองควรมีเจตจำนงที่มีความเป็นอิสระในการตัดสินใจบริหารราชการด้วยตัวเอง ถึงเขาจะมีฝีมือความรู้ความสามารถแต่ก็ยังต้องพึ่งชะตาฟ้าลิขิตที่หาความแน่นอนไม่ได้เป็นตัวกำหนดชะตาของตนและรัฐเสียครึ่งหนึ่ง ดังนั้น เจ้าผู้ปกครองจึงควรที่จะปรับเปลี่ยนและหยิบฉวยลิขิตฟ้านั้นเพื่อเป็นประโยชน์แห่งตน

จากการศึกษาวิเคราะห์แนวคิดทางการเมืองของมาเคียเวลลี ผู้เขียนมองว่า ความจริงในบริบททางการเมืองของสังคมแต่ละประเทศ กลุ่มชนชั้นนำทางการเมือง (Political Elite) จะดำเนินกิจกรรมทางการเมืองได้อย่างเหมาะสมและสอดคล้องกับสถานการณ์ที่เป็นอยู่จริงได้อย่างไรนั้น แนวคิดทางการเมืองของมาเคียเวลลี กลุ่มชนชั้นนำทางการเมือง (Political Elite) ที่จะประสบความสำเร็จจะต้องแยกการเมืองออกจากศาสนา เนื่องจากความดีงามและความถูกต้องตามอุดมคติทางศาสนา ศีลธรรม คุณธรรมจริยธรรม เป็นคนละเรื่องกับระบบการเมืองการปกครอง การเมืองเป็นเรื่องของอำนาจและผลประโยชน์ของตนเองและพวกพ้อง และธรรมชาติของมนุษย์ก็ไม่ได้ยึดปฏิบัติตามหลักการทางศาสนาอยู่ตลอดเวลา ดังนั้นความถูกต้องตามหลักศาสนากับความถูกต้องตามหลักคิดทางการเมืองไม่จำเป็นจะต้องเป็นสิ่งที่เหมือนกัน ก็ได้ บางครั้งมนุษย์ทำผิดศีลธรรมแต่ไม่ผิดกฎหมายหรือทำผิดกฎหมายแต่ไม่ผิดศีลธรรม เช่น การพูดโกหกหลอกลวงผิดศีลธรรมแต่ไม่ผิดกฎหมาย, การขับรถไม่สวมหมวกนิรภัยเป็นการกระทำผิดกฎหมายแต่ไม่ผิดศีลธรรม เป็นต้น มาเคียเวลลี จึงเห็นว่าในบริบทของโลกแห่งความเป็นจริง ระบบการเมืองจะต้องแยกออกจากหลักศาสนาให้ชัดเจน กลุ่มชนชั้นนำทางการเมือง (Political Elite) จะต้องมีความสัมพันธ์ผสมกันระหว่างสิ่งใดกับสุนัขจิ้งจอก ประพฤติปฏิบัติตนให้ผู้อื่นทั้งรักทั้งกลัวไปพร้อมๆกัน เป้าหมายสำคัญกว่าวิธีการคือจะต้องทำทุกวิถีทางโดยไม่ต้องคำนึงถึงวิธีการเพื่อให้บรรลุเป้าหมายอันจะได้มาซึ่งอำนาจและผลประโยชน์ของตนเองและพวกพ้องในทางการเมือง

องค์ความรู้ใหม่

Concept Mapping : Machiavelli Model เป็นกรอบอธิบายปรากฏการณ์ทางการเมืองหรือพัฒนาการทางการเมืองของประเทศไทยในปัจจุบัน (2566) ภายใต้การนำของพลเอกประยุทธ์ จันทร์โอชา เป็นนายกรัฐมนตรี ในห้วงระยะเวลา 9 ปีที่ผ่านมา ผู้เขียนมองว่ากลุ่มอนุรักษ์นิยม (อำนาจนิยม) ใช้แนวคิดของมาเคียเวลลี เพื่อรักษาอำนาจและผลประโยชน์ของตนเองและพวกพ้องไว้หลังการเลือกตั้งสมาชิกสภาผู้แทนราษฎรเป็นการทั่วไป เมื่อวันที่ 14 พฤษภาคม 2566 ที่ผ่านมา ซึ่งพรรคการเมือง ฝ่ายเสรีนิยม (ประชาธิปไตย) ได้รับคะแนนเสียงมากกว่ากึ่งหนึ่งของสภาผู้แทนราษฎร ฝ่ายอนุรักษ์นิยมมีความพยายามที่จะแยกการเมืองออกจากศีลธรรม (ไม่ต้องมีศีลธรรม) มีกลยุทธ์ทำให้ฝ่ายเสรีนิยมกลัวด้วยการบังคับใช้กฎหมาย ใช้อำนาจรัฐและองค์กรอิสระเป็นเครื่องมือในการทำลายล้าง และมีเป้าหมายเป็นสำคัญคือการจัดตั้งรัฐบาล โดยไม่ต้องคำนึงถึงว่าการได้มาซึ่งอำนาจนั้นจะได้มาด้วยวิธีการใดก็ตามเพื่อการรักษาอำนาจหรือการสืบทอดอำนาจ มีความพยายามที่จะสร้างวัฒนธรรมทางการเมืองที่สนับสนุนระบอบการปกครองที่ตนเองต้องการ เพื่อให้ประชาชนส่วนใหญ่ของประเทศยอมรับระบอบการปกครองประชาธิปไตย

แบบไทยๆ อันเป็นการสร้างความชอบธรรมให้กับผู้ปกครองหรือกลุ่มชนชั้นนำทางการเมือง (Political Elite) ที่กำลังเป็นอยู่ตามวิถีทางประชาธิปไตยแบบไทย ๆ ในปัจจุบัน ตามตัวแบบดังภาพที่ 1



ภาพที่ 2 ตัวแบบ Machiavelli Model

สรุป

สรุปแนวความคิดมาเคียเวลลี (Niccolo Machiavelli) : การเมืองเป็นเรื่องของศาสตร์และศิลป์ในการรักษาอำนาจ การสร้างเอกภาพทางการเมือง สร้างความมั่นคงในการปกครองให้มีความสงบเรียบร้อย จะต้องแยกศีลธรรมออกจากการเมือง เพราะอำนาจย่อมแสดงถึงความชอบธรรมของวิธีการใดก็ได้ โดยไม่ต้องคำนึงถึงศีลธรรม จริยธรรมและความถูกต้อง ดังคำกล่าวที่ว่า “เจ้าผู้ปกครองจะต้องเป็นทั้งสิงโตและ หมาจิ้งจอกควบคู่กัน เนื่องจากสิงโตไม่อาจปกป้องตัวเองจากกับดักได้ และหมาจิ้งจอกไม่อาจป้องกันตัวเองจากหมาป่าได้ ดังนั้นผู้ปกครองจะต้องเป็นทั้งหมาจิ้งจอกในการระแวงระวังกับดัก และเป็นสิงโตเพื่อที่จะทำให้หมาปากกลัว” นักการเมืองหรือผู้นำทางการเมืองบางท่านอาจนำหลักการและแนวคิดปรัชญาทางการเมืองดังกล่าวของมาเคียเวลลีมาประยุกต์ใช้เพื่อการรักษาอำนาจของตน มีนักวิชาการและนักบริหารหลายท่าน ได้กล่าวไว้ว่า “สิ่งที่บริหาร

จัดการยากที่สุดคือมนุษย์ เพราะมนุษย์ไม่ใช่เครื่องจักร มนุษย์มีการแสดงออกที่แตกต่างกันไปตามสถานการณ์ เหตุการณ์ อารมณ์และสิ่งเร้าที่มากกระตุ้น” การบริหารจัดการที่มีความละเอียดรอบคอบและไม่ยืดหยุ่น จึงเป็นหนทางที่ดีที่สุดเพื่อที่จะสร้างกรอบแนวทางการปฏิบัติอย่างเป็นระบบระเบียบและมีแบบแผน ดังที่ มาเคียเวลลิลีกว่าไว้หลาย ๆ ข้อด้วยกัน ในภาพรวมตามแนวคิดปรัชญาทางการเมืองของมาเคียเวลลิลี คือ ผู้ปกครองจะต้องมองโลกตามความเป็นจริง มีคุณสมบัติผสมกันระหว่างสิงโตกับสุนัขจิ้งจอก ทำให้ผู้อื่นทั้งรักทั้งกลัว แต่ถ้ามีทางเลือกให้กระทำเพียงอย่างใดอย่างหนึ่ง ผู้ปกครองก็ต้องเลือกทำให้ผู้อื่นกลัวมากกว่าให้ผู้อื่นรัก เพราะธรรมชาติของมนุษย์ กล่าวที่จะกระทำกับบุคคลที่ตนเองรักได้มากกว่าบุคคลที่ตนเองกลัว การทำให้ผู้อื่นรัก ขึ้นอยู่กับจิตใจภายในของบุคคลผู้นั้น แต่การทำให้ผู้อื่นกลัวขึ้นอยู่กับตัวผู้ปกครองเอง การสร้างความกลัวจะต้องไม่ทำให้เกิดความเกลียดชัง โกรธแค้น เพราะจะนำไปสู่การคิดร้ายต่อผู้ปกครอง

จากการวิเคราะห์แนวคิดทางการเมืองของมาเคียเวลลิลี ผู้เขียนเห็นว่าประชาชนส่วนใหญ่ในปัจจุบัน มองว่าการปกครองในระบบประชาธิปไตยเป็นระบอบการปกครองที่ดีที่สุด หรือเป็นระบอบการปกครองที่เลวน้อยที่สุด ซึ่งเป็นการปกครองของประชาชน โดยประชาชนและเพื่อประชาชน ตลอดจนเป็นหลักในการดำเนินชีวิตของคนในสังคมที่มีความต้องการอยู่ร่วมกันโดยสันติภาพ ภายใต้แนวคิดที่ว่าคนเราเกิดมา เท่าเทียมกัน มีอิสระทางความคิดมีสิทธิและเสรีภาพเสมอภาคเท่าเทียมกันในทุก ๆ เรื่องซึ่งไม่กระทบสิทธิและเสรีภาพของบุคคลอื่น รวมทั้งการได้รับความคุ้มครองและโอกาสที่จะได้รับการบริการในด้านต่าง ๆ ตามกฎหมายจากภาครัฐ แม้การปกครองระบอบประชาธิปไตยจะดูสวยงามและเป็นสากลในลักษณะเสรีประชาธิปไตย โดยยึดหลักเสียงข้างมากและเคารพเสียงข้างน้อย แต่ทั้งนี้ทั้งนั้นภายใต้กรอบแนวคิดหลักของ Democracy ก็ยังมีแนวคิดทางการเมืองที่มีลักษณะของการแสวงหาอำนาจและผลประโยชน์ ตามแนวคิดทางการเมืองของมาเคียเวลลิลี ซ่อนอยู่ในนั้นเพื่อต้องการรักษาอำนาจของกลุ่มชนชั้นนำ (Elite) ไว้ด้วยเช่นกัน เนื่องจากธรรมชาติของมนุษย์มีความรัก โลภ โกรธ หลง และมีความเห็นแก่ตัว มีความต้องการไม่มีที่สิ้นสุดอยู่ในตัวเอง กลุ่มชนชั้นนำทางการเมือง(Political Elite)ก็คือมนุษย์ที่มีความต้องการตามทฤษฎีลำดับขั้นความต้องการของมาสโลว์ (Maslow's Hierarchy of Needs) คือ 1. มีความต้องการทางด้านกายภาพ(Physiological Need) 2. มีความต้องการทางด้านความมั่นคงปลอดภัยในชีวิต(Safety, Security Need) 3. มีความต้องการความรักหรือการเป็นเจ้าของ (Love, Sense of Belongings Need) 4. มีความต้องการความเคารพ ยอมรับนับถือ (Esteem Need) 5.ความต้องการบรรลุเป้าหมายสูงสุดหรือความสมบูรณ์ของชีวิต (Self-actualization Need)

เพราะฉะนั้นด้วยแนวคิดของมาเคียเวลลีที่ว่า “เจ้าผู้ปกครองจะต้องทำทุกวิถีทางในการรักษาอำนาจของตนนั้น ไม่ว่าจะแก่นักการเมืองที่มาจากทางเลือกตั้งตามแนวทางในระบอบประชาธิปไตย หรือมาจากการรัฐประหารก็ตาม ผู้เขียนมองว่าเป็นการมุ่งแสวงหาอำนาจและผลประโยชน์ของตนเองและพวกพ้อง อีกทั้งยังรวมถึงการรักษาอำนาจนั้นไว้ให้นานที่สุดเท่าที่จะทำได้ ไม่มีคุณธรรม จริยธรรม ไม่มีมิตรแท้และศัตรูที่ถาวรในทางการเมือง ทำทุกวิถีทางเพื่อให้บรรลุเป้าหมายและการรักษาอำนาจในการเป็นผู้ปกครองของตนเองนั้นไว้ให้นานที่สุดเท่าที่จะทำได้ จะเห็นได้ว่าบรรดานักการเมืองทั้งหลายหรืออาจจะรวมถึงผู้บริหารของหน่วยงานภาครัฐ จะมีพฤติกรรมตามแนวคิดทางการเมืองของมาเคียเวลลีอยู่หลายประการด้วยกัน ถึงแม้ว่านักการเมืองหรือผู้บริหารเหล่านั้นอาจจะไม่เคยศึกษาหนังสือเรื่อง “เจ้าผู้ปกครอง” ของมาเคียเวลลีมาก่อนก็ตาม ดังนั้นมาเคียเวลลีจึงถูกมองจากสายตาของคนส่วนใหญ่ว่าเป็นนักปรัชญา ที่แสนชั่วร้าย ปัจจุบันมีนักวิชาการหลายท่านที่ออกมาให้เหตุผลสนับสนุนแนวคิดทางการเมืองนี้ว่า ในความเป็นจริงแล้วนักปรัชญาชาวอิตาลีผู้นี้มุ่งเน้นไปที่เรื่องของเสถียรภาพของรัฐหรือเห็นแก่ประโยชน์ส่วนรวมมากกว่าผลประโยชน์ส่วนตัวของผู้ปกครอง เพียงแต่เขามองธรรมชาติของมนุษย์ในแง่ร้ายหรือมองในเชิง Negative เท่านั้น นอกจากนี้ยังมีหนังสือของมาเคียเวลลีที่ไม่ค่อยมีผู้สนใจศึกษาก็คือ Discourses on Livy (ชื่อเต็มคือ Discourses on the First Ten Books of Titus Livy) ที่มาเคียเวลลีกลับไปศึกษาลักษณะการเมืองการปกครองของอาณาจักรโรมันอันเป็นสิ่งที่ไม่แสดงถึงความศรัทธาในเรื่องของการปกครองแบบสาธารณรัฐ (Republic) ซึ่งเป็นรัฐบาลที่ได้มาจากการมีส่วนร่วมของประชาชนในระดับรากหญ้าอันมีลักษณะเป็นประชาธิปไตย ซึ่งแตกต่างกับ “เจ้าผู้ปกครอง” ที่เน้นการปกครองจากบุคคลเพียงคนเดียว เขาจึงเป็นนักปรัชญาที่มี 2 แนวคิดคู่แฝด ควบคู่ขนานกันไป สำหรับหนังสือเรื่อง Discourses on Livy นั้น มาเคียเวลลีกลั่นกรองออกมาจากแนวความคิดในเชิงอุดมคติ แต่ THE PRINCE “เจ้าผู้ปกครอง” เป็นหนังสือที่ทำให้มาเคียเวลลีกลายเป็นบิดาแห่งวิชารัฐศาสตร์ยุคใหม่เพราะทฤษฎีทั้งหลายในเนื้อหาของหนังสือได้มาจากการสังเกตการณ์หรือประสบการณ์ของตนเอง ในขณะที่แนวคิดทางการเมืองที่ผ่านก่อนนั้น เป็นการใช่วิธีการคิดคาดคะเนความน่าจะเป็น ประกอบกับสถานการณ์ความเป็นจริงก็ไม่เชิง แต่จะเน้นไปในเรื่องของอุดมคติหรือสิ่งที่มันเป็นนามธรรมมากเกินไป

จากปรากฏการณ์ทางการเมืองหรือพัฒนาการทางการเมืองของประเทศไทยในปัจจุบัน (2566) ภายใต้การนำของพลเอกประยุทธ์ จันทร์โอชา เป็นนายกรัฐมนตรีในห้วงระยะเวลา 9 ปีที่ผ่านมา ผู้เขียนมองว่ากลุ่มอนุรักษ์นิยมใช้แนวคิดของมาเคียเวลลี เพื่อรักษาอำนาจและผลประโยชน์ของตนเองและพวกพ้องไว้หลังการเลือกตั้งสมาชิกสภาผู้แทนราษฎรเป็นการทั่วไป เมื่อวันที่ 14 พฤษภาคม 2566 ที่ผ่านมา ซึ่งพรรคการเมืองฝ่ายเสรีนิยม

(ประชาธิปไตย) ได้รับความเสี่ยงมากกว่ากึ่งหนึ่งของสภาผู้แทนราษฎร พรรคการเมืองฝ่ายอนุรักษ์นิยม(อำนาจนิยม)มีความพยายามที่จะแยกการเมืองออกจากศีลธรรม มีกลยุทธ์ทำให้ฝ่ายตรงข้ามกลัวด้วยการบังคับใช้กฎหมายใช้องค์กรภาครัฐและองค์กรอิสระเป็นเครื่องมือในการทำลายล้าง และมีเป้าหมายเป็นสำคัญคือการจัดตั้งรัฐบาล โดยไม่ต้องคำนึงถึงว่าการได้มาซึ่งอำนาจนั้นจะได้มาด้วยวิธีการใดก็ตามเพื่อการรักษาอำนาจหรือการสืบทอดอำนาจ มีความพยายามที่จะสร้างวัฒนธรรมทางการเมืองที่สนับสนุนระบอบการปกครองที่ตนเองต้องการ เพื่อให้ประชาชนส่วนใหญ่ของประเทศยอมรับระบอบการปกครองประชาธิปไตยแบบไทย ๆ อันเป็นการสร้างความชอบธรรมให้กับผู้ปกครองหรือกลุ่มชนชั้นนำทางการเมือง (Political Elite) ที่กำลังเป็นอยู่ตามวิถีทางประชาธิปไตยแบบไทยๆ ในปัจจุบัน ท่านผู้อ่านที่สนใจศึกษาแนวคิดของมาเคียเวลลี โดยเฉพาะในเรื่อง THE PRINCE “เจ้าผู้ปกครอง”ว่ามีอิทธิพลต่อระบบการเมืองหรือนักการเมืองของไทยมากน้อยเพียงใด ผู้เขียนจะศึกษาค้นคว้าเทียบเคียงปรากฏการณ์ทางการเมือง พฤติกรรมของนักการเมืองหรือกลุ่มชนชั้นนำทางการเมืองของไทยมานำเสนออีกครั้ง ซึ่งแนวคิดของมาเคียเวลลีนี้ผู้เขียนหวังว่าอาจจะมีประโยชน์สำหรับผู้่านในการนำไปประยุกต์ใช้ในการบริหารงานในองค์กรหรือเพื่อการศึกษาวิเคราะห์พัฒนาการทางการเมืองของไทยในอนาคตต่อไป

เอกสารอ้างอิง

- คำนวล คำมณี. (2547). *ปรัชญาการเมือง*. ปัตตานี: มหาวิทยาลัยสงขลานครินทร์.
- ธีระวิทย์. (2523). *สถาปนิกผู้สร้าง ทฤษฎีการเมืองตะวันตก จากแม็คคีเอเวลลีถึงรูสโซ*. กรุงเทพฯ: เจริญวิทย์การพิมพ์.
- วอร์เบอร์ตัน ไนเจล. (2556). *ประวัติศาสตร์ปรัชญา ฉบับ กะทัดรัด*. (ปราบดา หยุ่นและรติพร ชัยปิยะพร, ผู้แปล). กรุงเทพฯ: สำนักหนังสือไต้ฝุ่น. (ต้นฉบับ พิมพ์ ค.ศ. 1962)
- สมบัติ จันทรวงศ์, (2551). *เจ้าผู้ปกครอง = The Prince / Niccolo Machiavelli*. กรุงเทพฯ: โครงการจัดพิมพ์คบไฟ.
- อนุพงศ์ เจริญคุณ. (2554). *ปรัชญาการเมือง (Political Philosophy)*. สืบค้น 28 สิงหาคม 2565 จาก, <http://www.wanupong.blogspot.com/2011/11/political-philosophy.html>
- อรรถสิทธิ์ เมืองอินทร์. (2559). *Niccolo Machiavelli ศาสดาของนักการเมืองทั่วโลก*. สืบค้น 19 พฤษภาคม 2565, จาก <https://blogazine.pub/blogs/atthasit-muangin/post/5722>

อังกอร์, ไมล์ เจ., (2557). *มาเคียแวลลี เจ้าทฤษฎีการเมืองสมัยใหม่*. (ศิริรัตน์ ณ ระนอง, ผู้แปล). กรุงเทพฯ: มติชน.

Michael, W. (2007). *Machiavelli, A Man Misunderstood*. London: Abacus.

Nelson, B.W. (2016). *What tactics from Machiavelli's "The Prince" are commonly used in modern business*. Retrieved May 19, 2022, Form [http://www.quora.com /Niccolò Machiavelli: What tactics from Machiavelli's "The Prince" are commonly used in modern business?](http://www.quora.com/Niccolò%20Machiavelli%3A%20What%20tactics%20from%20Machiavelli%27s%20The%20Prince%20are%20commonly%20used%20in%20modern%20business%3F)

Niccolo Machiavelli. (1950). *The Prince and The Discourses*. Introduction by Max Lerner. New York: Modern Library.

การประยุกต์ใช้หลักการกุญแจแก้ดอกของสถาบันพลังจิต ธรรมะ จักรवाल
เพื่อเสริมสร้างทักษะภาวะผู้นำในศตวรรษที่ 21 ให้มีความสามารถเหนือ
ปัญญาประดิษฐ์*

THE APPLICATION OF NINE KEYS PRINCIPLES OF THE PALANGJIT
DHAMMA JAKRAWAN INSTITUTE FOR ENHANCING LEADERSHIP
SKILLS IN 21st CENTURY TO BE BEYOND ARTIFICIAL INTELLIGENCE

ชนภา ปุญณนันท์

Chonnapha Punnanan

สถาบันพลังจิต ธรรมะ จักรवाल

Palangjit Dhamma Jakrawan Institute

Corresponding Author E-mail: drchonck@gmail.com

บทคัดย่อ

บทความวิชาการนี้มีวัตถุประสงค์เพื่อนำเสนอการประยุกต์ใช้หลักการกุญแจแก้ดอกของสถาบันพลังจิต ธรรมะ จักรवाल เพื่อเสริมสร้างทักษะภาวะผู้นำในศตวรรษที่ 21 ให้มีความสามารถเหนือปัญญาประดิษฐ์ซึ่งประกอบไปด้วย 1) ความอดทน 2) ปัญญา 3) การสำรวจตน 4) ทักษะการสื่อสารและทักษะทางปัญญา 5) การแก้ไขปัญหา 6) การคิดบวกและการให้อภัย 7) ภาวะผู้นำ 8) การยอมรับความแตกต่างหลากหลาย 9) การเป็นผู้ให้ ซึ่งสามารถเสริมสร้างทักษะภาวะผู้นำในศตวรรษที่ 21 ให้มีความสามารถเหนือปัญญาประดิษฐ์ในด้านของ 1) ความตระหนักรู้ในข้อมูลขององค์กรก่อนที่จะนำปัญญาประดิษฐ์มาใช้งาน 2) การสร้างงานและทักษะของทีมงาน 3) จิตสำนึกของผู้นำ 4) ทักษะการคิดอย่างมีวิจารณญาณ 5) ความฉลาดทางสังคม 6) ความคิดเชิงประยุกต์ 7) ความฉลาดทางอารมณ์ 8) ทักษะในด้านการคิดวิเคราะห์ และการแก้ไขปัญหาที่ซับซ้อน 9) การตัดสินใจ เพราะองค์ประกอบที่กล่าวไปเบื้องต้น จำเป็นต้องใช้ผู้นำที่มีความคิดเชิงวิเคราะห์ ที่จะสามารถตั้งสมมติฐาน การหาสาเหตุที่แท้จริง การเชื่อมโยงทางด้านปัจจัยต่างๆ อันเป็นเหมือนกับการวิเคราะห์หาอัลกอริทึมเพื่อนำไปใช้ในการประมวลผล หรือสร้างสรรค์เทคโนโลยีควบคู่กับความคิดสร้างสรรค์เชิงนวัตกรรม ที่จะสามารถนำเอาข้อมูลที่ได้ไปใช้ให้เกิดประสิทธิผลสูงสุดขององค์กร

คำสำคัญ: หลักการกุญแจแก้ดอก; ปัญญาประดิษฐ์; ทักษะภาวะผู้นำในศตวรรษที่ 21; สถาบันพลังจิต ธรรมะ จักรवाल

Abstract

This Academic Article aimed to present the application of Nine Keys Principles of the Palangjit Dhamma Jakrawan Institute for enhancing leadership skills in 21st Century to be beyond Artificial Intelligence consisted of 1) Perseverance 2) Intellectual Skill 3) Self-Exploration 4) Communication and Intellectual Skills 5) Problem Solving 6) Positive thinking and forgiveness 7) Leadership 8) Accepting diversity 9) Giving and Sharing which could enhance 21st century leadership skills to be beyond Artificial Intelligence in the field of 1) Awareness of corporate data before artificial intelligence is deployed 2) Job and team Creation 3) Consciousness leadership 4) Critical Thinking 5) Social Intelligence 6) Adaptive thinking 7) Emotional Intelligence 8) Analytical thinking 9) Decision making. The elements of leadership skills were to be able to make assumption, finding the root cause, linking various factors which was analyzing algorithms in processing, creating technology with innovative creativity to be able to use the information obtained to achieve the efficiency of the organization.

Keywords: Nine Keys Principles; Artificial Intelligence; Leadership Skills in 21st Century; Palangjit Dhamma Jakrawan (PDJ)

บทนำ

สถานการณ์ความผันผวนในด้านการเปลี่ยนแปลงของโลกไม่ว่าจะเป็นทางด้านเทคโนโลยีที่เข้ามามีบทบาทสำคัญในชีวิตของมนุษย์ การพัฒนาและความก้าวหน้าของเทคโนโลยีทำให้เกิดการสื่อสารที่ไร้พรมแดน ส่งผลให้สังคมอุตสาหกรรมเริ่มเข้าสู่การเปลี่ยนแปลงมายุคสารสนเทศ เมื่อนับยุคอุตสาหกรรมที่ตั้งแต่เริ่มมีการปฏิวัติพบว่า อุตสาหกรรมยุค 1.0 เกิดขึ้นในช่วงปลายศตวรรษที่ 18 ถึงต้นศตวรรษที่ 20 ค.ศ. 1760-1840 การเปลี่ยนแปลงยุคที่ 1 จะเป็นยุคที่ เจมส์ วัตต์ ได้ปรับปรุงเครื่องจักรกลไอน้ำ นิโคแมนให้ใช้งานได้มีประสิทธิภาพมากขึ้น สามารถสร้างรถไฟลดระยะทางคมนาคม เกิดเครื่องจักรไอน้ำที่ใช้ถ่านหิน การปฏิวัติอุตสาหกรรมยุคที่ 2 เฮนรี ฟอร์ด ได้นำระบบสายพานเข้ามาใช้ในสายการผลิตรถยนต์ใน ค.ศ. 1913 ในยุคนั้นเกิดโมเดลรถยนต์ที่มีจำนวนการผลิตมากถึง 15 ล้านคัน จนกระทั่งหยุดการผลิตไปใน ค.ศ. 1927 อย่างไรก็ตามเทคนิคการใช้สายพานในการผลิตได้รับการเผยแพร่ไปยังอุตสาหกรรมอื่น ๆ ทำให้ใช้แรงงานน้อยลง สามารถผลิตสินค้าได้จำนวนที่มีประสิทธิภาพเพิ่มมากขึ้น การปฏิวัติ

อุตสาหกรรมยุคที่ 3 เริ่มในปี ค.ศ. 1970 เป็นจุดเริ่มต้นของยุค Information Technology คือคอมพิวเตอร์เข้ามาช่วยในงานอุตสาหกรรม มีการคิดค้นคอมพิวเตอร์แบบ Mainframe กับ PC และอินเทอร์เน็ต โดยมีการเริ่มใช้โปรแกรม Computer Aided Design/Manufacturing (CAD/CAM) เพื่อควบคุมกระบวนการผลิตอัตโนมัติที่ต้องการ ความรวดเร็ว แม่นยำสูง ต้นทุนต่ำ รวมถึงมีการใช้เครื่องจักรอัตโนมัติหรือหุ่นยนต์ (Robot) ในการผลิตแทนที่แรงงานมนุษย์ เพื่อเพิ่มประสิทธิภาพการผลิตให้สูงขึ้น และยังช่วยเพิ่มขีดความสามารถและสร้างรายได้เปรียบในการแข่งขันเป็นอย่างดี การปฏิวัติ อุตสาหกรรมยุคที่ 4 เรียกว่า Industry 4.0 เป็นชื่อของนโยบายอุตสาหกรรมแห่งชาติ ซึ่ง ประกาศเมื่อปี ค.ศ. 2013 ประเทศเยอรมนี โดยมีแนวคิดหลักที่ว่า โลกจะก้าวเข้าสู่การ ปฏิวัติอุตสาหกรรมครั้งที่ 4 ภายใน 20 ปี ข้างหน้า มีการเปลี่ยนแปลงเศรษฐกิจครั้งใหม่ ซึ่ง ใช้การเชื่อมต่อระหว่างสินค้า ข้อมูลบริการ ผ่านเทคโนโลยีสารสนเทศ เพื่อพัฒนา กระบวนการผลิตให้เกิดเป็น Smart Factory (ธัญญลักษณ์ รุ่งแสงจันทร์, 2561)

แนวคิดปัญญาประดิษฐ์

จุดเริ่มต้นของแนวคิดทางด้านปัญญาประดิษฐ์ เกิดจากการต้องการพัฒนาระบบ อิเล็กทรอนิกส์ให้มีลักษณะเช่นเดียวกับมนุษย์ ในปี ค.ศ. 1950 นักคณิตศาสตร์ที่ชื่อว่า Alan Turing ได้คิดวิธีการทดสอบเครื่องจักร ซึ่งปัจจุบันเรียกว่า Turing Test และได้ข้อสรุปว่าคอมพิวเตอร์สามารถถูกโปรแกรมให้เรียนรู้ จดจำ ประมวลผลและตอบสนองในสิ่งที่ อยู่นอกเหนือความคาดหมายของโปรแกรม ต่อมานักวิทยาศาสตร์ทำการวิจัยและทดสอบ แนวคิดการสร้างเครื่องจักรอัจฉริยะภายใต้ฐานคิดทฤษฎีออโตมาตา (Automata Theory) โครงข่ายใยประสาท และศึกษาเรื่องความฉลาด จนมาถึงปี ค.ศ. 1956 เกิดการประชุมที่ Dartmouth College ในประเทศสหรัฐอเมริกา นำโดย จอห์น แม็กคาร์ธี (John McCarthy) Claude Shannon, Marvin Minsky และ Nathaniel Rochester เพื่อระดม สมองเรื่องความเป็นไปได้ที่คอมพิวเตอร์จะเลียนแบบความฉลาดของมนุษย์ โดยที่ข้อเสนอ คือ ทดลองหาวิธีทำให้เครื่องจักรใช้ภาษา รูปแบบ ความคิดเชิงนามธรรมและความคิด แก้ปัญหาแบบเดียวกับมนุษย์ใช้ และสามารถปรับปรุงตนเองได้ นั่นคือจุดเริ่มต้นของ ปัญญาประดิษฐ์ (Daugherty & Wilson, 2018)

Edward Feigenbaum จากมหาวิทยาลัยสแตนฟอร์ดได้สร้างระบบที่ชื่อว่า Dendral ซึ่งเป็นระบบที่ใช้ในการวิเคราะห์ผลทางด้านเคมี ระบบนี้คือการนำความรู้ของ ผู้เชี่ยวชาญไปเก็บไว้ในระบบคอมพิวเตอร์ เพื่อให้สามารถจดจำและมีความรู้เสมือนกับ ผู้เชี่ยวชาญ ต่อมาในปี 1982 ได้มีผลงานชิ้นแรกที่ประสบความสำเร็จคือ ระบบผู้เชี่ยวชาญ ทางการค้าหรือเรียกว่า “R1” ซึ่งพัฒนาโดย McDermott ที่ Digital Equipment

Corporation ซึ่งเป็นโปรแกรมที่ช่วยสั่งซื้อในระบบคอมพิวเตอร์ (ชูพันธุ์ รัตนโกศา, 2559) อย่างไรก็ตาม Russell & Norving (2010) แสดงให้เห็นถึงประเด็นของปัญญาประดิษฐ์ 3 ประเด็น คือ กระบวนการคิด (Thought Process) การใช้เหตุผล (Reasoning) และพฤติกรรมหรือการกระทำที่แสดงออก (Behaviors) ปัญญาประดิษฐ์เป็นศาสตร์และวิศวกรรมในการสร้างเครื่องจักรอัจฉริยะ โดยเฉพาะโปรแกรมคอมพิวเตอร์อัจฉริยะ นอกจากนี้ปัญญาประดิษฐ์กำลังเป็นที่นิยมในสาขาวิทยาการคอมพิวเตอร์ เนื่องจากได้ยกระดับชีวิตมนุษย์ในหลาย ๆ ด้าน การศึกษาด้านปัญญาประดิษฐ์ทำให้เกิดเทคโนโลยีที่เติบโตอย่างรวดเร็วที่เรียกว่าระบบผู้เชี่ยวชาญ การประยุกต์ใช้ปัญญาประดิษฐ์กำลังส่งผลกระทบต่อในด้านต่างๆ ของชีวิต เนื่องจากระบบผู้เชี่ยวชาญที่ใช้กันอย่างแพร่หลายในทุกวันนี้ เพื่อแก้ปัญหาที่ซับซ้อนในด้านต่างๆ เช่น วิทยาศาสตร์ วิศวกรรม ธุรกิจ การแพทย์ (Royce, 2022)

การประยุกต์ใช้หลักการกุญแจแก้ดอกของสถาบันพลังจิต ธรรมะ จักรวาล เพื่อเสริมสร้างทักษะภาวะผู้นำในศตวรรษที่ 21 ให้มีความสามารถเหนือปัญญาประดิษฐ์

หลักการกุญแจแก้ดอก เป็นหลักการที่มุ่งเน้นให้มนุษย์เกิดการพัฒนาพฤติกรรมจิตใจ ปัญญา อารมณ์ และสังคม โดยฐานคิดและความรู้ที่พัฒนามาเป็นหลักการกุญแจแก้ดอกมาจากการคิดในรูปแบบของญาณวิทยา (Epistemology) โดยใช้กระบวนการแสวงหาความจริงตามหลักประสบการณ์ผ่านการสังเกต และแสวงหาความจริงตามหลักเหตุผล ในปี 2022 ชนภา ปุณณันท์ (Chonnapha, 2022) ได้ตีพิมพ์บทความที่มีชื่อว่า “The Process of Seeking Nine-Keys Philosophy of Palangjit Dhamma Jakrawan Institute and Utilization for Human Development” โดยได้อธิบายให้เห็นถึงกระบวนการแสวงหาหลักการกุญแจแก้ดอก และการนำไปใช้ ผ่านรูปแบบวิธีวิทยาการวิจัยเชิงคุณภาพ

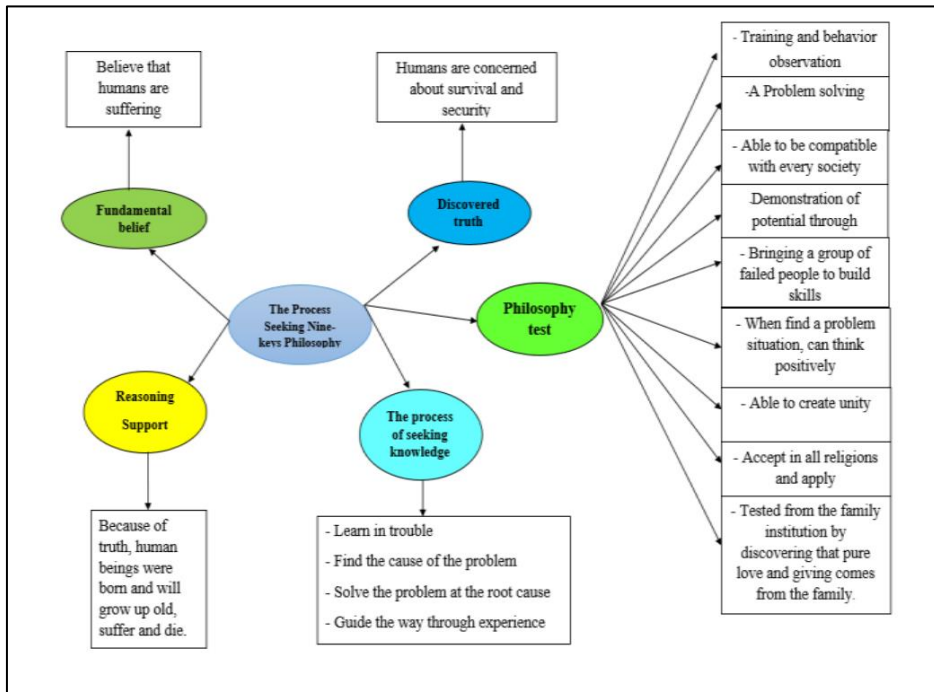

ภาพที่ 1 โมเดลกระบวนการแสวงหาหลักการกุญแจแก้ดอกและการนำไปใช้

จากภาพสามารถอธิบายได้ว่า การได้มาซึ่งหลักการกุญแจแก้ดอก ซึ่งมีรูปแบบทั้งหมด 9 ขั้นตอน ซึ่งเป็นรูปแบบในการนำมาปรับประยุกต์ใช้กับมนุษย์ได้ในทุกระดับ ซึ่งกุญแจแต่ละขั้นที่นำมาประยุกต์ใช้จะต้องขึ้นอยู่กับประเด็นและสถานการณ์ว่าจะใช้กุญแจในขั้นใดนำมาประยุกต์เพื่อให้เกิดองค์ความรู้ใหม่ ที่มาของหลักการกุญแจแก้ดอกมีความเชื่อพื้นฐานที่ว่า มนุษย์ทุกคนที่เกิดมาเป็นสัตว์สังคมมีสิ่งที่เรียกว่าความสุขและความทุกข์ แต่ความทุกข์ที่เกิดขึ้นมาจากความสัมพันธ์เชิงสาเหตุอะไรคือสิ่งที่ต้องทำการค้นหาและนำหลักการกุญแจแก้ดอกไปใช้ให้เหมาะสมกับบริบทสถานการณ์นั้น อย่างไรก็ตามกระบวนการค้นหาความจริงจากความทุกข์ได้นำทฤษฎีในกลุ่มมนุษยนิยมมาเป็นฐานคิดคือ ทฤษฎีลำดับขั้นความต้องการของมนุษย์ของมาสโลว์ (Maslow, 1970) และได้เก็บรวบรวมข้อมูลสิ่งที่เรียกว่าความทุกข์ของมนุษย์ตามกรอบอ้างอิงทฤษฎี และนำมาทดสอบองค์ประกอบที่ได้ผ่านการจัดประสบการณ์เรียนรู้ เช่น การอบรมจริยธรรมในกลุ่มเปราะบางเช่น กลุ่มเด็กที่ใช้สารเสพติด กลุ่มบุคลากรสายสุขภาพ กลุ่มผู้นำองค์กร จึงค้นพบว่า สิ่งที่มีมนุษย์มีความทุกข์เกิดจากการไม่ได้รับการตอบสนองความต้องการทางกาย จิตใจ อารมณ์ และสังคม จึงได้สกัดองค์ประกอบของหลักการกุญแจแก้ดอก 9 ขั้นตอน ดังนี้

กุญแจดอกที่ 1 กุญแจแห่งความเพียร (The key of perseverance) หมายถึง เมื่อมีความอดทนเป็นที่ตั้ง และมีการเตรียมพร้อมเผชิญกับเหตุการณ์ในทุกรูปแบบที่ผ่านเข้ามา 2) กุญแจแห่งปัญญา (The key of intellectual) หมายถึง ความสามารถของบุคคลในด้านการเรียนรู้ และรู้จักการนำความรู้นั้นไปประยุกต์ใช้ได้อย่างมีประสิทธิภาพ รวมถึงการเข้าใจเหตุผล การทำกิจกรรมต่าง ๆ ได้อย่างมีจุดมุ่งหมาย เรียนรู้สิ่งที่เป็นนามธรรมและความซับซ้อนได้ 3) กุญแจแห่งการสำรวจตน (The key of self-exploration) หมายถึง การรู้จักวิเคราะห์และสำรวจตนเอง เป็นการรับรู้สภาพการดำรงชีวิตที่เป็นอยู่ในปัจจุบัน รวมถึงการพิจารณาสภาพปัญหา ความต้องการของตน หรือพฤติกรรมเป้าหมายในการพัฒนาตนต่อไป เป็นการรับรู้สภาวะแห่งตนในด้านต่าง ๆ 4) กุญแจในการสื่อสารและทักษะทางปัญญา (The key of communication and intellectual skills) หมายถึง การมีทักษะการสื่อสารที่ดี เป็นความสามารถในการรับและส่งสาร เพื่อถ่ายทอดความคิด ความรู้ และทัศนคติของตนอย่างเหมาะสมกับสภาพวัฒนธรรมและสถานการณ์ต่าง ๆ 5) กุญแจแห่งการแก้ไขปัญหา (The key of problem solving) หมายถึง การที่บุคคลสามารถแก้ปัญหา ก่อนเกิดเหตุ และทำงานเป็นทีมได้ รวมถึงความสามารถในการคิดอย่างเป็นนามธรรมและเป็นระบบที่จะนำไปสู่การแก้ไขปัญหา การวางแผนในอนาคต และการมองหาความช่วยเหลือจากบุคคลหรือทีมงาน เป็นต้น 6) กุญแจแห่งการคิดบวกและการให้อภัย (The key of Positive Thinking and Forgiveness) หมายถึง การคิดบวกและมีความเมตตา เป็นความคิดที่เกิดจากการมองสิ่งต่างๆ อย่างเข้าใจ ยอมรับในสิ่งที่เกิดขึ้น รวมถึงการรู้จักคิดและพยายามหามุมมองที่เป็นประโยชน์ทางด้านบวกจากสิ่งนั้นๆ ให้เกิดประโยชน์กับตนเองและผู้อื่น รวมถึงการยอมรับความไม่สมบูรณ์แบบของตัวเองและผู้อื่น โดยไม่คิดโทษตัวเองและเข้าใจว่าการทำผิดพลาดเป็นเรื่องปกติที่สามารถแก้ไขได้ 7) กุญแจแห่งภาวะผู้นำ (The key of leadership) หมายถึง การสร้างตนให้แข็งแรงและช่วยเหลือผู้อื่นได้ เป็นความสามารถที่ทำให้บุคลากรหรือทีมงานทำงานให้บรรลุเป้าหมาย รวมถึงการนำความสามารถในการคิดสิ่งแปลกใหม่โดยการนำความรู้ ประสบการณ์เดิมมาประยุกต์ใช้อย่างสร้างสรรค์ 8) กุญแจการยอมรับความหลากหลาย (The key of accepting diversity) หมายถึง การยอมรับในความแตกต่างหลากหลาย ไม่ว่าจะเป็นด้านเพศ ความคิด ศักยภาพ เชื้อชาติ วัฒนธรรม รวมถึงการให้คุณค่าและการยอมรับต่อความแตกต่างของบุคคล 9) กุญแจแห่งการเป็นผู้ให้ (The key of Giving and Sharing) หมายถึง การรู้จักแสดงความยินดีกับผู้อื่น รวมถึงการสร้างตน สร้างคน สร้างงานให้แข็งแรง มีจริยธรรมในตน มีศักยภาพ และสามารถช่วยเหลืองานของบุคคลรอบข้างโดยไม่หวังผลตอบแทน การยอมรับและแสดงความยินดีในผลงานของผู้อื่น รวมถึงการเข้าใจใจตนเองและบุคคลรอบข้าง

นอกจากนี้ผู้เขียนได้ทบทวนเอกสาร งานวิชาการเพิ่มเติมว่า ในบทความนี้ถ้าต้องการเสริมสร้างทักษะภาวะผู้นำให้มีความสามารถเหนือปัญญาประดิษฐ์จะมีทักษะด้านใดบ้างซึ่งพบงานของ Daugherty & Wilson (2018) ได้กล่าวว่า ทักษะภาวะผู้นำที่สามารถเหนือปัญญาประดิษฐ์คือ

1. Data ถึงแม้ว่าปัญญาประดิษฐ์จะสามารถรวบรวมข้อมูลขนาดใหญ่ได้ แต่ผู้นำต้องตระหนักว่าข้อมูลที่มีอยู่ทั้งหมดมีความสำคัญต่อการนำปัญญาประดิษฐ์มาใช้งาน นอกจากนี้ผู้นำต้องรู้ว่าข้อมูลที่ขับเคลื่อนด้วยปัญญาประดิษฐ์คืออะไร เพราะข้อมูลเป็นสิ่งจำเป็นอย่างมากสำหรับผู้นำในยุคปัญญาประดิษฐ์ การนำหลักการกุญแจดอกที่ 2 กุญแจแห่งปัญญามาประยุกต์กับทักษะผู้นำในด้าน Data สิ่งที่สามารถเหนือปัญญาประดิษฐ์ได้คือด้านการเรียนรู้ของมนุษย์ เพราะการเรียนรู้ของมนุษย์ (Human Learning) จะทำให้มนุษย์เกิดสติปัญญา (Human Intelligence) เพราะมนุษย์มีระบบประสาทสัมผัสที่สามารถรับรู้ต่อสิ่งเร้าต่าง ๆ ที่ผ่านเข้ามา ต่างจากปัญญาประดิษฐ์ที่มนุษย์ต้องป้อนข้อมูลให้กับปัญญาประดิษฐ์ (Bacsanskij, 2020)

2. Job and Team Creation การสร้างงานและการสร้างทีมคือทักษะภาวะผู้นำในการลดความขัดแย้งที่จะเกิดขึ้นในองค์กร ขณะเดียวกันเมื่อผู้นำหลีกเลี่ยงไม่ได้ในการนำปัญญาประดิษฐ์มาใช้งานร่วมกันกับมนุษย์ ผู้นำจึงจำเป็นต้องหาวิธีการในการทำงานร่วมกันระหว่างมนุษย์และปัญญาประดิษฐ์ โดยงานที่ปัญญาประดิษฐ์สามารถทำได้คือ งานที่อยู่ภายใต้ความเสี่ยง (jobs being under risk) เพราะงานประเภทนี้สามารถบรรลุผลลัพธ์ด้วยการประมวลผลจากอัลกอริทึม (Fleming, 2020) นอกจากนี้ผู้นำควรคำนึงถึงการพัฒนาชุดทักษะของพนักงานโดยการจัดตั้งทีมงานที่มีประสิทธิภาพในการอบรมเพื่อสอนผู้ปฏิบัติงานถึงวิธีการทำงานร่วมกับปัญญาประดิษฐ์ ซึ่งการทำลักษณะนี้ปัญญาประดิษฐ์ยังไม่สามารถทำได้ เพราะการพัฒนาทักษะและการสร้างทีมงานที่มีประสิทธิภาพเป็นความสามารถของมนุษย์ที่ปัญญาประดิษฐ์ยังไม่สามารถมาทดแทนในความสามารถนี้ (Hunt, 2020) การสร้างงานหรือการสร้างทีมคือการรวมกลุ่มคนที่มีความคิดที่หลากหลาย รวมถึงความแตกต่างทางด้านลักษณะประสบการณ์และช่วงวัย นอกจากนี้ทักษะการสร้างทีมสิ่งสำคัญคือการทำให้อาสาสมัครอยู่ร่วมกันได้บนความแตกต่าง การนำหลักการกุญแจดอกที่ 7 คือกุญแจแห่งภาวะผู้นำ กุญแจดอกที่ 5 การแก้ไขปัญหา และกุญแจดอกที่ 8 คือการยอมรับความแตกต่างหลากหลาย จะทำให้ความขัดแย้งในการทำงานร่วมกันลดลง เพราะผู้นำจำเป็นต้องมีการสังเกตพฤติกรรม เป็นผู้ฟังที่ดี และนำพาทีมงานให้บรรลุสู่เป้าหมายขององค์กร (Kruse, 2013) ซึ่งทักษะการสร้างงานและการสร้างทีมเป็นทักษะของผู้นำที่ต้องทำการวางแผนเพื่อรวบรวมและวิเคราะห์ข้อมูลการทำงานของบุคลากรเพื่อแก้ไขปัญหาและปรับปรุงประสิทธิภาพในการทำงาน (Azmy, 2012) ซึ่งเป็น

สิ่งที่ปัญญาประดิษฐ์ยังไม่สามารถทำได้ เพราะต้องใช้หลักการทางจิตวิทยา (Psychology Principles) ในการสังเกตเพื่อหาจุดเด่นและข้อมูลในการประสานทีมงานให้เกิดประสิทธิผลต่อการทำงานเป็นทีม

3. Consciousness Leadership จิตสำนึกของผู้นำถือว่าเป็นทักษะสำคัญที่สามารถนำพาทีมงานให้ประสบความสำเร็จในอนาคตได้ ซึ่งจะส่งผลให้เกิดความยั่งยืนให้กับองค์กร เช่น การทำให้เกิดความร่วมมือ (Collaborative) ทักษะนี้จะเกิดขึ้นได้จากการรับฟังความคิดเห็นจากทีมงาน เพื่อให้การทำงานปราศจากความขัดแย้ง ผู้นำจะต้องเป็นผู้ที่คอยสนับสนุนและอำนวยความสะดวกความคิด เพื่อให้เกิดความสำเร็จของทีมงาน (Dhanrajani, 2019) โดยใช้ทักษะการสื่อสารเชิงบวกในการกล่าวชื่นชมพนักงาน (Appreciation of Employees) เพื่อเป็นการสร้างแรงบันดาลใจและทำให้ทีมงานเกิดความผูกพันและรักองค์กร รวมถึงการทำให้ผู้ที่มีส่วนได้ส่วนเสียภายนอกองค์กรรับรู้ร่วมกันถึงความสำเร็จของทีมงาน เช่น ประกาศจากองค์กรถึงทีมงานที่ประสบความสำเร็จ โดยผู้นำสามารถใช้ AI ในการประมวลผลงานให้อัลกอริทึมรวบรวมผลงานของทีมงาน และเผยแพร่สู่ลูกค้าหรือนักลงทุนให้เห็นถึงประสิทธิภาพของทีมงานและความสำเร็จขององค์กร (Brynjolfsson & McAfee, 2017)

ดังนั้นจะสังเกตได้ว่าการทำงานที่จะทำให้บุคลากรในองค์กรเกิดความร่วมมือกันได้นั้น ผู้นำจะต้องมีทักษะในการแก้ไขปัญหาในการบริหารจัดการทีมงาน เพราะการทำงานร่วมกันย่อมเกิดความขัดแย้ง ดังนั้น การใช้หลักการกุญแจดอกที่ 5 ในการประยุกต์ใช้เพื่อแก้ปัญหาก่อนที่ทีมงานจะมีปัญหาซึ่งกันและกัน จะทำให้องค์กรเกิดบรรยากาศเชิงบวก อย่างไรก็ตามการใช้คำพูดให้กำลังใจ การกล่าวชื่นชมเป็นกลวิธีการเสริมแรงอย่างหนึ่งที่ทำให้บุคลากรเกิดความภาคภูมิใจ และเห็นคุณค่าในตนเอง (Harms, 2019) จึงต้องประยุกต์ใช้หลักการกุญแจดอกที่ 4 ทักษะการสื่อสารและทักษะทางปัญญา และหลักการกุญแจดอกที่ 9 คือกุญแจแห่งการเป็นผู้ให้ เพื่อให้เกิดการเข้าอกเข้าใจตนเองและบุคคลรอบข้าง 4) ทักษะการคิดแบบวิจารณ์ญาณ (Critical thinking) คือ การคิดที่อาศัยเหตุผลและใช้การตั้งคำถามต่อสิ่งต่าง ๆ รอบตัว มีความสงสัยใคร่รู้ (Curiosity) โดยไม่ใช้อารมณ์ ความเชื่อดั้งเดิม ประสบการณ์และอคติ 5) ความฉลาดทางสังคม (social intelligence) คือพฤติกรรมของผู้นำที่แสดงออกถึงความสามารถในการรับรู้ เข้าใจอารมณ์ ความรู้สึก ความคิดและพฤติกรรมของทีมงาน รวมถึงมีเห็นอกเห็นใจ และการอยู่ร่วมกับทีมงานได้อย่างมีประสิทธิภาพ 6) ความคิดเชิงประยุกต์ (adaptive thinking) เป็นทักษะการคิดของผู้นำเพื่อให้องค์กรและทีมงานปรับตัวเข้ากับสถานการณ์ต่าง ๆ ได้ และมีความสามารถในการคิดต่อยอดและสร้างสรรค์เชิงนวัตกรรม 7) ความฉลาดทางอารมณ์ (emotional intelligence) เป็นทักษะที่ผู้นำรู้จักตนเองและเข้าใจผู้อื่น เพื่อดึงดูดและรักษาพนักงานที่มี

คุณค่าด้วยความเข้าใจ 8) ทักษะในด้านการคิดวิเคราะห์ และการแก้ปัญหาที่ซับซ้อน (Analytical skill) คือทักษะพื้นฐานสำคัญที่จะช่วยลดปัญหาการใช้เหตุผลแบบผิดๆ และสามารถตัดสินใจเรื่องที่เกิดขึ้นได้อย่างมีประสิทธิภาพมากขึ้น การคิดเชิงวิเคราะห์จะทำให้เกิดการพัฒนาความสามารถในการใช้เหตุผล การจำแนกแฉกแจง การตีความข้อมูลที่ได้รับ การวิเคราะห์ความสัมพันธ์ขององค์ประกอบต่างๆ โดยสามารถประเมินและตัดสินใจเรื่องที่เกิดขึ้นได้อย่างถูกต้องอย่างสมเหตุสมผลมากขึ้น 9) การตัดสินใจ (decision making) คือกระบวนการในการระบุถึงปัญหาและโอกาส ตลอดจนแนวทางในการแก้ไขปัญหาจากทางเลือกหลาย ๆ ทางเลือก ซึ่งมี 7 ขั้นตอน ประกอบไปด้วย 1) การระบุปัญหาที่ต้องตัดสินใจ (identify the decision) 2) รวบรวมสารสนเทศที่เกี่ยวข้อง (gather information) 3) ระบุทางเลือกที่ต้องตัดสินใจ (identify alternative) 4) ให้คะแนนหลักฐานประกอบ (weight of evidence) 5) เลือกทางเลือกที่ดีที่สุด (choose among alternative) 6) ดำเนินการ (take action) 7) ทบทวนการตัดสินใจ (review your decision) (Vaidya et al., 2018)

เมื่อองค์ประกอบของทักษะภาวะผู้นำ สิ่งที่จะเสริมสร้างให้มีความสามารถเหนือปัญญาประดิษฐ์ผู้เชี่ยวชาญแบ่งเป็น 2 ประเภทคือ ประเภทของการรับรู้ที่เป็นในเรื่องของการรู้คิด (Cognitive) ซึ่งเป็นรูปแบบของการรับรู้และตระหนักที่เกิดจากกระบวนการของสติปัญญา หรือกระบวนการที่เกิดขึ้นในสมองของบุคคล เช่น การรับรู้ ความสนใจ การจำ การคิด การใช้เหตุผล การวางแผน การแก้ปัญหา โดยที่องค์ประกอบที่มีลักษณะกระบวนการใกล้เคียงกับการรู้คิดที่ผู้นำต้องมี คือ การคิดแบบวิจารณ์ญาณ ความคิดเชิงประยุกต์ ทักษะในด้านการคิดวิเคราะห์ และการแก้ปัญหาที่ซับซ้อน การตัดสินใจ เมื่อนำหลักการกุญแจแก้ดอกมาประยุกต์ใช้ จึงต้องแบ่งองค์ประกอบของกุญแจเป็น 2 ลักษณะเช่นกัน โดยหลักการที่จะนำมาประยุกต์กับกระบวนการรู้คิด คือ หลักการกุญแจดอกที่ 2 กุญแจแห่งปัญญา หลักการกุญแจดอกที่ 3 กุญแจแห่งการสำรวจตน หลักการกุญแจดอกที่ 5 การแก้ไขปัญหา และด้านอารมณ์ (Emotion) คือ ความฉลาดทางสังคม และความฉลาดทางอารมณ์ หลักการกุญแจแก้ดอกที่นำมาประยุกต์ คือ หลักการกุญแจดอกที่ 7 ภาวะผู้นำ หลักการกุญแจดอกที่ 8 การยอมรับความหลากหลายและหลักการกุญแจดอกที่ 9 คือ การเป็นผู้ให้ เมื่อแบ่งแยกทักษะของผู้นำทั้งสองประเภท ก็เปรียบเสมือนการแบ่งสมองออกเป็น 2 ส่วน คือสมองซีกซ้ายที่เป็นในเรื่องของกระบวนการรู้คิด และสมองซีกขวาที่เป็นเรื่องของอารมณ์ ความคิดสร้างสรรค์ และวิสัยทัศน์ แต่องค์ประกอบทั้งสองสามารถเชื่อมโยงสัมพันธ์กันและทำงานร่วมกันได้ โดยหลักการกุญแจดอกที่ 3 จะเป็นการเพิ่มความตระหนักให้ผู้นำเกิดการแก้ไขปัญหาผ่านการใช้ปัญญาแบบบูรณาการ ซึ่งเรียกอีกชื่อหนึ่งว่า Symbolic Stage ตามทฤษฎีของบรูเนอร์ (Bruner, 1956) นอกจากนี้ด้านอารมณ์ยังส่งผล

ต่อการขยายและสร้างความตระหนัก (Broaden and Build) ทางปัญญา อย่างที่กล่าวไปเบื้องต้นว่า สมอทั้งสองซีกคือสิ่งที่สามารถทำงานเชื่อมโยงสัมพันธ์กัน เพราะสมอซีกขวาจะใช้เครือข่ายระบบประสาทเพื่อพยายามค้นหาประสบการณ์ในอดีตที่อาจเป็นประโยชน์ในการแก้ไขปัญหา (ปัญจนานฎ วรวัฒน์ชัย, 2559) และเมื่อพบความคิดที่เป็นประโยชน์ สมอซีกซ้ายจะเป็นสิ่งที่พยายามค้นหารูปแบบใหม่เสมอ ดังนั้นผู้นำที่มีทักษะการรู้คิดและมีอารมณ์เชิงบวกในทุกสถานการณ์ จะทำให้เกิดกระบวนการตระหนักมากกว่าอารมณ์เชิงลบ ซึ่งสมอและทักษะทั้งสองประเภทเป็นสิ่งที่ปัญญาประดิษฐ์ไม่สามารถทำได้ เพราะปัญญาถูกประดิษฐ์ขึ้นเพื่อเลียนแบบการคิดของมนุษย์ และมนุษย์มีกระบวนการคิดในสมอที่ซับซ้อนซึ่งปัญญาประดิษฐ์ไม่มี โดยองค์ความรู้ที่ได้สามารถแสดงเป็นแผนภาพได้ดังนี้

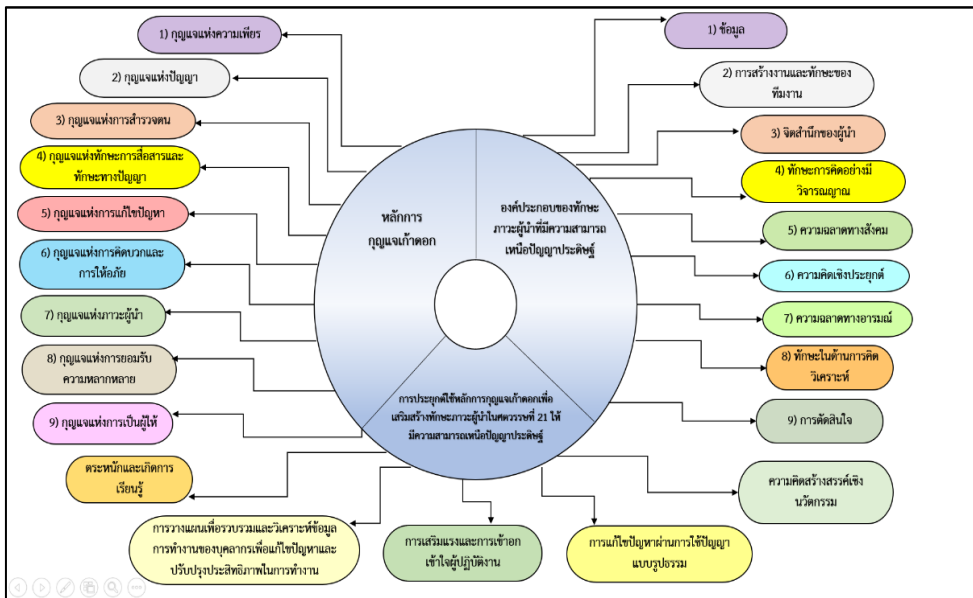

ภาพที่ 2 รูปแบบการประยุกต์ใช้หลักการกุญแจแก้ดอกของสถาบันพลังจิต ธรรมะจักรวาลเพื่อเสริมสร้างทักษะภาวะผู้นำในศตวรรษที่ 21 ให้มีความสามารถเหนือปัญญาประดิษฐ์

สรุป

ถึงแม้ว่าปัญญาประดิษฐ์จะมีส่วนช่วยในการอำนวยความสะดวกให้กับมนุษย์ แต่ทว่ามนุษย์มีกระบวนการคิด การรับรู้ ความรู้สึก และมีอิสระทางความคิดเป็นของตนเอง บุคคล ผู้นำยังถือว่าเป็นบุคคลที่ต้องนำพาตนเอง องค์กร และทีมงาน มุ่งสู่บรรลุเป้าหมายและความสำเร็จขององค์กร และพร้อมรับมือกับสถานการณ์ที่ไม่แน่นอนเช่น การกำเนิด

ของปัญญาประดิษฐ์ที่จะมาทำงานแทนที่มนุษย์ ซึ่งผู้นำก็คือมนุษย์ประเภทหนึ่งที่อาจมีความรู้ ประสบการณ์ในการคิด การบริหาร การทำงาน และเป็นผู้ที่ต้องรับมือกับปัญหาที่เข้ามา ดังนั้น เมื่อปัญญาประดิษฐ์เข้ามามีบทบาทต่อการทำงาน ผู้นำจึงต้องมีกลวิธีในการทำให้ปัญญาประดิษฐ์และมนุษย์สามารถทำงานร่วมกันได้โดยที่ไม่มีฝ่ายใดเสียเปรียบ อย่างไรก็ตามผู้นำก็ต้องพัฒนาทักษะให้มีความชำนาญ รอบรู้ พัฒนาอยู่เสมอ ดังนั้น หลักการกุญแจแก้ดอกจึงมาช่วยส่งเสริมให้ผู้นำมีทักษะที่เหนือกว่าปัญญาประดิษฐ์ซึ่งเป็นสิ่งที่สังเคราะห์ผ่านการศึกษานในอดีตที่ผ่านมา ถึงแม้ปัจจุบันปัญญาประดิษฐ์จะสามารถมีระบบอัลกอริทึมที่เลียนแบบสมองของมนุษย์เช่น การโต้ตอบผ่านการสนทนาเช่นหุ่นยนต์ โซเฟีย หรือแม้กระทั่งหุ่นยนต์ Furhat ที่สามารถสแกนใบหน้ามนุษย์และจับความรู้สึกอารมณ์ได้ว่าบุคคลที่สนทนา รู้สึกอย่างไร แต่ก็อยู่ในขั้นการพัฒนา เพราะสิ่งหนึ่งที่ปัญญาประดิษฐ์ยังขาดคือความเข้าใจ และความสงสัยใคร่รู้ เพราะมนุษย์จะมีการเรียนรู้ที่ไม่สิ้นสุด ต่างจากปัญญาประดิษฐ์ที่ต้องอาศัยมนุษย์ในการพัฒนาการป้อนข้อมูลใหม่ ๆ เสมอ ดังนั้นการประยุกต์ใช้หลักการกุญแจแก้ดอกเพื่อเสริมสร้างทักษะผู้นำในสิ่งที่ปัญญาประดิษฐ์ยังทำไม่ได้จึงทำให้มีความเหนือกว่า

เอกสารอ้างอิง

- ชูพันธุ์ รัตนโกคา. (2559). *เอกสารคำสอน วิชา ความรู้เบื้องต้นทางปัญญาประดิษฐ์ (Introduction to Artificial Intelligence)*. กรุงเทพฯ: มหาวิทยาลัยเทคโนโลยีพระจอมเกล้าพระนครเหนือ.
- ธัญญลักษณ์ รุ่งแสงจันทร์. (2561). การรับมือกับการเปลี่ยนแปลงในยุค 4.0 ของแรงงานไทย. *วารสารสังคมสงเคราะห์ศาสตร์*, 26(2), 172-204.
- ปัญจนานฎ วรวัฒน์ชัย. (2559). กลไกสมองสองซีกกับความคิดสร้างสรรค์ของมนุษย์. *วารสารสารสนเทศ*, 15(2), 1-12.
- Azmy, N. (2012). *The Role of Team Effectiveness in Construction Project Teams and Project Performance*. (Dissertation Ph.D. Thesis in Philosophy). Iowa State University: USA.
- Brynjolfsson, E. & McAfee, A. (2017). *What's Driving the Machine Learning Explosion*. Retrieved August 20, 2022, from <https://hbr.org/2017/07/the-business-of-artificial-Intelligence>
- Backsanskij, O.E., & Dergacheva, E.A. (2013). Cognitive Processes of the Brain and Learning Theory. *Advances in Economics, Business and Management Research*, 128: 66-70.

- Bruner, J. S., et al. (1956). *A study of thinking*. New York: John Wiley and Sons.
- Chonnapha, P. (2020). *The Process of Seeking Nine-Keys Philosophy of Palangjit Dhamma Jakrawan Institute and Utilization for Human Development*. Retrieved August 20, 2022, from <http://solidstatetechnology.us>
- Daugherty, P. R., & Wilson, H. J. (2018). *Human + Machine: Reimagining Work in the Age of AI*. USA: Harvard Business Review Press.
- Dhanrajani, S. (2019). *AI For CXOs -- Redefining the Future of Leadership in The AI Era*. Retrieved August 20, 2022, from <https://www.forbes.com/sites/cognitiveworld/2019/07/30/ai-for-cxos-redefining-the-future-of-leadership-in-the-ai-era/?sh=6d8fe7242b46>
- Fleming, M. (2020). *AI Is Changing Work and Leaders Need to Adapt*. *Harvard Business Review*. Retrieved August 20, 2022, from <https://hbr.org/2020/03/ai-is-changing-work-and-leaders-need-to-adapt>
- Harms, P. D., & Han, G. (2019). Algorithmic leadership: The future is now. *Journal of Leadership Studies*, 12(4), 74-75.
- Hunt, S. T. (2020). *2 Ways Artificial Intelligence Is Redefining Leadership*. *SAP HR Insights*. Retrieved August 20, 2022, from <https://www.sap.com/insights/hr/2ways-artificial-intelligence-is>
- Kruse, K. (2013). *What Is Leadership*. Retrieved September 15, 2022, from <https://www.forbes.com/sites/kevinkruse/2013/04/09/what-is-leader>
- Maslow, A. (1970). *Human needs theory: Maslow's hierarchy of human needs*. In R.F. Craven & C. J. Hirnle (Eds.), *Fundamental of Nursing: Human Health and Function* (3rd ed.) Philadelphia: Lippincott.
- Russell, & Norvig, S. (2010). *Artificial Intelligence: A Modern Approach*. Prentice Hall, NJ: Englewood Cliffs.
- Royce, Gu. (2022). Artificial Intelligence and Big Data Analysis in 2022. *International Journal of Science and Research (IJSR)*, 45, 1617-1622.
- Vaidya, S., Ambad, P., and Bhosle, S. (2018). Industry 4.0- A glimpse, *Procedia Manufacturing*, 20, 233-238.

การเสริมสร้างสันติสุขครอบครัวเพื่อแก้ไขปัญหาการกระทำความผิดของเด็ก และเยาวชน*

STRENGTHENING FAMILY PEACE IN ORDER TO SOLVE THE PROBLEM OF JUVENILE DELINQUENCY

ณัฐกิตติมา จิตรานุเคราะห์

Nattakittima Chitranukroh

มหาวิทยาลัยมหาจุฬาลงกรณราชวิทยาลัย

Mahachulalongkomrajavidyalaya University

Corresponding Author E-mail: nattakittima.c@gmail.com

บทคัดย่อ

การเสริมสร้างสันติสุขครอบครัวเป็นการมีปฏิสัมพันธ์ต่อกันระหว่างสมาชิกตั้งแต่พ่อแม่กับลูก ปู่ย่าตายายกับหลาน ครอบครัวที่มีการเสริมสร้างสันติสุขที่ดี จะต้องมึลักษณะหลายประการ เช่น การพูดคุยเสมอ ๆ การแสดงถึงความรักใคร่ห่วงใย รวมทั้งปรึกษาเมื่อมีปัญหา ส่วนครอบครัวที่มีลักษณะตรงกันข้าม คือ ขาดการสื่อสาร ขาดความเข้าใจ ไม่ให้ความสำคัญกับสมาชิกในครอบครัว ปัจจัยเหล่านี้ส่งผลให้เกิดปัญหานำไปสู่พฤติกรรมที่ไม่เหมาะสมในเด็กและเยาวชน ดังนั้นสมาชิกในครอบครัวควรมีส่วนร่วมในการเสริมสร้างสันติสุข เพราะจะช่วยลดปัญหาพฤติกรรมที่นำไปสู่การกระทำความผิดของเด็กและเยาวชน

บทความวิชาการนี้ผู้เขียนได้นำเสนอแง่มุมของครอบครัวที่มีการเสริมสร้างสันติสุขที่ดี โดยได้นำเรื่องราวความสำคัญของครอบครัว จุดเริ่มต้นที่นำปัญหาไปสู่พฤติกรรมของเด็กและเยาวชน มุมมองเกี่ยวกับพฤติกรรมที่เสี่ยงต่อการกระทำความผิด ทั้งนี้เพื่อให้สังคมตื่นตัวถึงสันติสุขในครอบครัว ให้สมาชิกในครอบครัวมีส่วนร่วม เพื่อลดปัญหาระหว่างกันและเพื่อแก้ไขความผิดที่เกิดขึ้น

คำสำคัญ: การเสริมสร้างสันติสุขครอบครัว; การกระทำความผิดของเด็กและเยาวชน; ความสัมพันธ์ในครอบครัว

Abstract

Fostering family peace is the interaction between the members from parents to children, grandparents with grandchildren. Families that foster good peace are of many characteristics such as talking always, showing love and concern. Including consulting when there is a problem. The opposite family is lack of communication, lack of understanding, does not pay attention to family members. These factors result in problems leading to inappropriate behavior in children and young people. Therefore, family members should be involved in promoting peace. Because it will help reduce behavioral problems that lead to delinquency of children and youth.

In this academic paper, the author presents aspects of a family that fosters good peace by bringing the story of the importance of family The starting point that leads to problems in the behavior of children and youth. Perspectives on risky behavior. This is to make society aware of peace in the family. Get family members involved to reduce problems between them and to correct any mistakes that have occurred.

Keywords: Strengthening family peace; juvenile delinquency; family ties

บทนำ

ครอบครัวสมัยก่อนเป็นครอบครัวขยาย สมาชิกในครอบครัวอยู่ร่วมกันด้วยความอบอุ่น ผู้ปกครองมีเวลาเลี้ยงดู อบรม เด็กและเยาวชนให้มีความประพฤติ และพฤติกรรมที่เหมาะสม แต่สมัยนี้เกิดการเปลี่ยนแปลงจากสังคมเกษตรกรรมเป็นสังคมอุตสาหกรรมและสังคมเทคโนโลยี ส่งผลกระทบต่อครอบครัวที่ต้องปรับตัวต่อสภาพการณ์ที่เปลี่ยนแปลงไป จากครอบครัวขยายกลายเป็นครอบครัวเดี่ยว ครอบครัวเลี้ยงเดี่ยว และครอบครัวข้ามรุ่น พ่อแม่ลูกมีปฏิสัมพันธ์ระหว่างกันน้อยมาก อันนำไปสู่ปัญหาครอบครัว และสังคมยุคโลกาภิวัตน์ ความเจริญทางด้านวัตถุเข้ามามีอิทธิพลต่อการดำเนินชีวิต ค่านิยมของคนในสังคมเปลี่ยนแปลงไป ทำให้ความปฏิสัมพันธ์ในรูปแบบเดิมลดน้อยลงเนื่องจากมีเทคโนโลยี ข้อมูลข่าวสารเข้ามาแทนที่ สมาชิกต้องออกไปทำงานนอกบ้านเพื่อสถานะทางเศรษฐกิจของครอบครัว ทำให้สัมพันธภาพที่ดีในครอบครัวเสื่อมถอยลง ส่งผลโดยตรงต่อปัญหาเด็กและเยาวชน ตรงกันข้ามกับสมัยก่อนที่สัมพันธภาพในครอบครัวมีความใกล้ชิด มีความอบอุ่น ครอบครัวเป็นแหล่งหล่อหลอมสมาชิกให้เกิดการเรียนรู้ โอกาสที่เด็กและเยาวชนมี ปัญหาและกระทำความผิดเกิดขึ้นน้อย ในปัจจุบันสัมพันธภาพในครอบครัวลดลงอย่างเห็น

ได้ชัด บทบาทของพ่อแม่ที่เป็นแหล่งเรียนรู้ในการขัดเกลาเด็กเปลี่ยนแปลงไป ครอบครัวไม่สามารถทำหน้าที่ของครอบครัวได้อย่างเหมาะสม พ่อแม่มีเวลาในการดูแลเอาใจใส่ลูกน้อยลง ไม่มีการลงโทษลูกเมื่อทำผิด และไม่ได้คำนึงว่าพฤติกรรมของลูกไม่เหมาะสมอย่างไร สิ่งเหล่านี้จึงส่งผล ต่อปัญหาทางสังคมในรูปแบบต่าง ๆ ทั้งปรากฏให้เห็นในระดับปริมาณและความรุนแรงที่ซับซ้อนหนักหน่วงขึ้นคุณภาพชีวิตทั้งทางร่างกายและจิตใจถูกทำให้อ่อนแอลงอย่างมาก ไทยที่ถูกดำเนินคดีทั่วประเทศ หากจำแนกตามสาเหตุจะพบว่าสภาพภายในครอบครัวเป็นสาเหตุที่สำคัญในการกำหนดพฤติกรรมและการกระทำความผิดของวัยรุ่น รองจากสาเหตุเรื่องการคบเพื่อนและสภาพปัญหา ดังนั้น สมาชิกในครอบครัวจำเป็นต้องให้ความสำคัญกับการมีปฏิสัมพันธ์ระหว่างบุคคลในครอบครัวในแง่มุมต่าง ๆ สร้างความผูกพันระหว่างกัน เป็นห่วงเป็นใยซึ่งกันและกัน มีความรักความเข้าใจกัน เพื่อเพิ่มประสิทธิภาพและคุณภาพของการเสริมสร้างสันติสุขที่ดีในครอบครัวต่อไป

โดยจากสถิติการกระทำผิดของเด็กและเยาวชนไทยที่ถูกดำเนินคดีทั่วประเทศ หากจำแนกตามสาเหตุ จะพบว่าสภาพภายในครอบครัวที่เป็นครอบครัวเลี้ยงเดี่ยว ครอบครัวข้ามรุ่น ครอบครัวที่สถานะทางเศรษฐกิจไม่ดี และครอบครัวที่อยู่ในสภาพแวดล้อมแออัดเป็นสาเหตุที่สำคัญในการกำหนดพฤติกรรมและการกระทำความผิดของวัยรุ่น รองจากสาเหตุเรื่องการคบเพื่อนและสภาพปัญหาในตัวเอง ผู้เขียนจึงมีความสนใจศึกษาเกี่ยวกับการเสริมสร้างสันติสุขครอบครัวเพื่อแก้ไขปัญหาการกระทำความผิดของเด็กและเยาวชน มีวัตถุประสงค์เพื่อต้องการให้ครอบครัวเอาใจใส่ดูแลเด็กและเยาวชนอย่างใกล้ชิด ให้การอบรมสั่งสอนและชี้ให้เด็กและเยาวชนเห็นว่าสิ่งใดควรกระทำและไม่ควรกระทำ และบทบาทของผู้ปกครองที่จะเป็นแบบอย่างที่ดีให้แก่เด็กและเยาวชน ซึ่งเป็นประโยชน์กับเยาวชน ครอบครัว สังคมและประเทศชาติต่อไปในอนาคต

สาเหตุสำคัญที่เกิดปัญหาการกระทำความผิดของเด็กและเยาวชน (Major Causes of Juvenile Delinquency)

โดยสาเหตุทางครอบครัวก็ถือเป็นปัจจัยหนึ่งในปัญหานี้ หากจะกล่าวถึงต้นสายปลายเหตุของปัญหา พฤติกรรมที่ไม่เหมาะสมและการกระทำผิดของเด็กและเยาวชนที่แท้จริงนั้น คงเป็นเรื่องที่หาที่สิ้นสุดไม่ได้ แต่สิ่งหนึ่งที่น่าสนใจ คือ ไม่ว่าจะมีส่วนสาเหตุจากปัจจัยใด มักจะพบเรื่องราวของครอบครัวเข้าไปเกี่ยวข้องกับสัมพันธ์ด้วยอยู่เสมอ จึงเป็นเหตุปัจจัยหนึ่งที่ครอบครัวควรหันมาใส่ใจประเด็นนี้อย่างเร่งด่วน โดยสามารถสรุปที่มาของปัญหา พฤติกรรมในวัยรุ่นที่เกิดจากสัมพันธภาพในครอบครัว ได้ดังต่อไปนี้ (ผดุง อารยะวิญญู, 2542)

1. ความไม่ปรองดองกันในครอบครัวระหว่างพ่อแม่ที่มีการทะเลาะวิวาทบ่อยๆ ทำให้วัยรุ่นเกิดความเบื่อหน่ายหรือพัฒนานิสัยความก้าวร้าวขึ้นมา เกิดการเลียนแบบพฤติกรรมต่าง ๆ จากพ่อแม่ เช่น การพูดจาหยาบคาย การมองเรื่องทะเลาะวิวาทเป็นเหตุการณ์ปกติการใช้กำลังในการตัดสินปัญหา เป็นต้น

2. ครอบครัวที่พ่อหรือแม่ หรือทั้งสองคนมีความเจ้าระเบียบ อยู่ในกฎเกณฑ์ตลอดเวลา มีผลให้วัยรุ่นอดทนไม่ได้ขาดความมั่นคงทางอารมณ์ทำให้วัยรุ่นหาทางออกจากบ้านเพื่อหลีกเลี่ยงปัญหา ออกเที่ยวเตร่ คบกลุ่มเพื่อนที่เสี่ยงและก่ออาชญากรรมได้ในที่สุด

3. ครอบครัวที่พ่อหรือแม่ หรือทั้งสองคนติดการพนัน หรือติดยาเสพติด ไม่มีเวลาเอาใจใส่ ทำให้วัยรุ่นรู้สึกขาดความอบอุ่น อีกทั้งยังเป็นแบบอย่างที่ไม่ดีแก่วัยรุ่นอีกด้วย

4. ครอบครัวแตกแยกหรือหย่าร้าง วัยรุ่นที่เผชิญกับสภาพปัญหานี้ มักมองว่าตนเองไม่มีคุณค่า สำหรับใคร หรือมองว่าตนเองไม่เป็นที่ต้องการ จึงมักทำเรื่องที่เสี่ยงโดยไม่ได้มองว่าจะทำให้ใครเดือดร้อน เพราะไม่มีครอบครัวให้ตนเองต้องใส่ใจมากนัก

5. ครอบครัวที่บิดาหรือมารดา หรือทั้งสองคนถึงแก่กรรม ทำให้ตัววัยรุ่นรู้สึกว่าตนเองเป็นกำพร้า ต้องอาศัยอยู่ร่วมกับผู้อื่น ถ้าหากมิได้รับความรัก ความอบอุ่นเท่าที่ควร วัยรุ่นก็จะหาทางแสดงออกอย่างอื่น เช่น การมีพฤติกรรมทางเพศที่ไม่เหมาะสมกับเพศตรงข้าม เพื่อทดแทนความรักความอบอุ่นที่ขาดไป

6. ครอบครัวที่เข้มงวดเกินไปจนวัยรุ่นไม่สามารถทำอะไรด้วยตัวเองได้ซึ่งมักเป็นครอบครัวที่พ่อแม่คาดหวังในตัววัยรุ่นมากเกินไป เมื่อไม่ได้อย่างที่ตนคาดหวังก็จะใช้การลงโทษ ซึ่งเป็นแรงผลักดันให้วัยรุ่นเกลียดบ้านและอาจหนีออกจากบ้านได้

7. ครอบครัวที่ขาดระเบียบวินัย หรือตามใจมากเกินไป ครอบครัวประเภทนี้จะส่งเสริมให้วัยรุ่นมีพฤติกรรมเกเรที่ผิดแผกจากมาตรฐานของสังคม เช่น ชอบพกพาอาวุธ ชอบเที่ยวเตร่ ขาดการควบคุมตนเอง มักทำอะไรโดยไม่นึกถึงผลที่จะตามมา

8. ครอบครัวที่มีลูกมากเกินไป หรือมีฐานะทางเศรษฐกิจที่ยากจน ไม่สามารถดูแลความเป็นอยู่ ของคนในครอบครัวได้อย่างทั่วถึง ต้องหาเช่ากินค่า ไม่มีเวลาเอาใจใส่ ทำให้ตัววัยรุ่นขาดคนคอยชี้แนะสิ่งที่ถูกที่ควร และมีวิถีชีวิตที่ต้องดิ้นรนช่วยเหลือตนเอง ซึ่งหากวุฒิภาวะไม่ดีพอก็อาจเข้าสู่วงจรของการมีพฤติกรรมที่ผิดกฎหมายได้ สถาบันครอบครัวถือเป็นสถาบันพื้นฐานของมนุษย์ที่ประกอบไปด้วยสมาชิกในครอบครัวที่มีความรักความเข้าใจกัน ให้กำลังใจซึ่งกันและกัน หากครอบครัวใดมีลักษณะดังกล่าว ครอบครัวนั้นก็จะมีแนวโน้มไปด้วยความอบอุ่นและมั่นคงเข้มแข็ง ครอบครัวมีความสำคัญต่อมนุษย์ทุกคนเพราะทุกคนเกิดและเติบโตมาจากครอบครัว (เพ็ญญา กุลนภาดล, 2547)

ดังนั้นสถาบันครอบครัวจึงมีความสำคัญในการสร้างเด็กและเยาวชนให้มีการพัฒนาที่ดีทั้งด้านร่างกาย จิตใจ และอารมณ์ การแก่งแย่งแข่งขันมีมากในสังคมทุกวันนี้

มนุษย์ต้องเผชิญหน้ากับความขัดแย้งสะท้อนให้เห็นถึงการใช้อารมณ์มากกว่าเหตุผล ก่อ
ชนวนความหมองใจและขาดสันติสุขในสังคม ขณะเดียวกันก็สะท้อนให้เห็นถึงวัฒนธรรม
การเลี้ยงดูจากครอบครัว ที่ไม่ได้ผูกสมาชิกด้วยการปลูกฝังการใช้เหตุผลมากกว่าอารมณ์
หรือการเป็นแบบอย่างที่ดีให้แก่เด็กและเยาวชน ส่งผลให้ความเข้มแข็งของสถาบัน
ครอบครัวอ่อนแอลง และทวีความรุนแรงมากขึ้นโดยเฉพาะอย่างยิ่งต่อการดำเนินชีวิตของ
มนุษย์ จากผลของการเปลี่ยนแปลงดังกล่าวส่งผลกระทบกันเป็นระบบลูกโซ่ เพราะเมื่อใดก็
ตามที่ระบบภายในสังคมเกิดการเปลี่ยนแปลงย่อมส่งผลกระทบต่อระบบครอบครัวให้
เปลี่ยนแปลงตามไปด้วย จากปัญหาที่กล่าวถึงส่งผลกระทบต่อสมาชิกในครอบครัวโดยตรง

เด็กและเยาวชนถือเป็นวัยที่อยู่ในช่วงหัวเลี้ยวหัวต่อที่ครอบครัวต้องใส่ใจเป็นอย่าง
มาก โดยเป็นช่วงที่เชื่อมต่อจากวัยเด็กเข้าสู่วัยรุ่นจากวัยรุ่นเข้าสู่วัยผู้ใหญ่ตอนต้น ซึ่งช่วง
อายุดังกล่าวนี้ในทางอาชญาวิทยากลุ่มแนวคิด (Life-course theory) ถือว่าเป็นช่วงวัยที่มี
ปัญหามากกว่ากลุ่มอื่น ๆ เป็นช่วงวัยที่มีการเปลี่ยนแปลงทั้งด้านร่างกายจิตใจ อีกทั้งเป็น
ช่วงวัยที่มีการกระทำความผิดมากที่สุดหรือสูงที่สุด โดยเฉพาะกลุ่มที่มีอายุระหว่าง 13-18
ปี (Sampson & Laub, 2003) ซึ่งกลุ่มนี้จึงควรได้รับการเอาใจใส่จากทั้งครอบครัวและ
ชุมชนเป็นพิเศษ เพื่อเป็นการป้องกันและช่วยเหลือดูแลมากกว่ากลุ่มอื่น ๆ และมีให้กลุ่มนี้
ก้าวเข้าสู่การกระทำความผิดหรือเป็นปัญหาสังคม ให้พวกเขาได้เห็นถึงคุณค่าในตนเอง
เห็นถึงความสำคัญของตนเองต่อครอบครัวและพร้อมที่จะเป็นกำลังสำคัญในการพัฒนา
ประเทศให้เจริญมั่นคงต่อไป (ชาญคณิต กฤตยา สุริยะมณี และอุณิสา เสือโตมรสกุล, 2553)

หน้าที่ที่สำคัญของครอบครัวที่มีต่อเด็กและเยาวชนคือการทำความรักความเข้าใจ
การรับฟังและยอมรับความคิดเห็น เปิดพื้นที่ในการพูดคุยระหว่างกัน มีความเป็น
ประชาธิปไตย ซึ่งหากในครอบครัวมีการอบรมเลี้ยงดูแบบประชาธิปไตย โดยให้เด็กและ
เยาวชนมีส่วนร่วมในการแสดงความคิดเห็น จะส่งผลให้เกิดบุคลิกภาพสังคมที่ดี เกิดการ
เห็นคุณค่าในตนเองและมีทักษะชีวิตที่ดีในสังคม (วิณรัตน์ สุขดีและคณะ, 2559) และการ
ที่สมาชิกในครอบครัวอยู่ด้วยกันพร้อมหน้า มีเวลาให้ครอบครัว การมีความรักความอบอุ่น
ความห่วงใยเอาใจใส่ ความเอื้ออาทรต่อกันอยู่เสมอ ก็ถือเป็นปัจจัยหนึ่งที่ทำให้ครอบครัวมี
ความเข้มแข็งและมีสัมพันธภาพที่ดีได้ ดังนั้นทุกครอบครัวควรสร้างให้สิ่งเหล่านี้คงอยู่ใน
ครอบครัวของตนเองต่อไป (บังอร เทพเทียน และคณะ, 2551) หากครอบครัวมี
ความสัมพันธ์กันทางลบ จะส่งผลต่อความเสี่ยงต่อปัญหาต่าง ๆ ตามมา รวมไปถึงปัญหา
การกระทำที่ผิดกฎหมายในอนาคต แต่ถ้าความสัมพันธ์ในครอบครัวดี ก็จะสามารถลด
ผลกระทบจากปัญหาภายในครอบครัวและปัญหาทางสังคมต่าง ๆ ได้ นั่นก็หมายความว่า
ความสัมพันธ์ที่ดีในครอบครัวนั้นสามารถช่วยสกัดกั้นบุคคลจากสภาพแวดล้อมทางลบและ
ปัญหาพฤติกรรมที่ไม่พึงประสงค์ได้อย่างดียิ่ง (ManSoo et al, 2010) หลีกเลี้ยงไม่ได้ว่า

การที่เด็กและเยาวชนรับรู้ความสัมพันธ์ในครอบครัวของตนอย่างไรย่อมมีผลต่อปัญหาพฤติกรรมของเด็กและเยาวชนมากเท่านั้น (Jelena et al, 2010) ดังนั้นความสัมพันธ์ภายในครอบครัวจึงมีอิทธิพลต่อความประพฤติของเด็กและเยาวชน เนื่องจากเด็กและเยาวชนจะรับรู้ความขัดแย้งภายในครอบครัวได้อย่างรวดเร็ว ถ้าภายในครอบครัวสร้างความขัดแย้งมาก ก็มีโอกาสทำให้เด็กและเยาวชนสร้างปัญหาต่าง ๆ ได้มากเช่นกัน ซึ่งในปัจจุบันพบว่าปัญหาพฤติกรรมการกระทำความผิดของเด็กและเยาวชนมีปริมาณเพิ่มสูงขึ้น ทำให้สาธารณชนเริ่มสนใจและมีความกังวลเป็นอย่างมาก

ในปัจจุบันนี้พบว่าปัญหาพฤติกรรมการกระทำความผิดของเด็กและเยาวชนมีปริมาณเพิ่มสูงขึ้น ทำให้สาธารณชนเริ่มให้ความสนใจและมีความกังวลเป็นอย่างมาก หากสถาบันครอบครัวซึ่งเป็นสถาบันที่มีความสำคัญที่สุดและมีอิทธิพลมากที่สุดต่อมนุษย์ทุกคนไม่สามารถขัดเกลาความเป็นมนุษย์ การสั่งสอนด้านคุณธรรม จริยธรรมให้แก่สมาชิกได้ สถาบันครอบครัวก็จะเสื่อมถอยลง เพราะฉะนั้นการตระหนักถึงความสำคัญของปัญหานี้จึงเป็นเรื่องที่ทุกฝ่ายควรให้ความสนใจเป็นลำดับต้น ๆ เพราะเด็กและเยาวชนจะเป็นกำลังสำคัญของสังคมที่จะพัฒนาประเทศชาติให้เจริญก้าวหน้าสืบไปในอนาคต

อะไรคือเสริมสร้างสันติสุขครอบครัว (What is the Strengthens Family Peace)

เสริมสร้างสันติสุขในครอบครัวเป็นเรื่องราวความสัมพันธ์ระหว่างพ่อแม่และลูก ระหว่างพี่น้อง หรือระหว่างสมาชิกในครอบครัว รวมถึงการสื่อสารในครอบครัว แบบแผนความสัมพันธ์ การกำหนดบทบาทและอำนาจในการตัดสินใจ (กุลภา วจนสาระ, 2554) และยังสามารส่งเกตได้จากความผูกพันทางอารมณ์ที่สมาชิกในครอบครัวมีต่อกัน ความร่วมมือระหว่างกัน และการปรับตัวของสมาชิกในครอบครัวต่อสถานการณ์ต่างๆ (Hamilton ea, 1996)

โดยปัจจัยที่มีผลต่อการเกิดสัมพันธภาพที่ดีในครอบครัวนั้น สามารถเกิดขึ้นได้จากสิ่งต่างๆ ดังต่อไปนี้ (ศิริกุล อิศรานุรักษ์, 2542)

1. การชื่นชมคุณค่าบุตรหลานและสมาชิกในครอบครัว การชื่นชมและเห็นคุณค่าของกันและกัน ควรเป็นการแสดงออกมาอย่างชัดเจน
2. การที่สมาชิกมีเวลาอยู่ร่วมกัน การที่ทุกคนในครอบครัวได้ทำกิจกรรมหลายอย่างด้วยกัน เป็นกิจกรรมที่ทุกคนพอใจที่จะทำ
3. การเต็มใจร่วมทุกข์ร่วมสุขกันในครอบครัวการมีพันธะต่อความสุขของสวัสดิภาพของครอบครัวร่วมกัน สมาชิกในครอบครัวที่มีความสัมพันธ์กันอย่างมีคุณภาพมักจะมีพันธะดังกล่าวอยู่ในระดับสูงห่างไยกันและกันอย่างแท้จริง

4. การติดต่อสื่อสารระหว่างสมาชิกในครอบครัว เป็นการใช้เวลาสำหรับการพูดคุยกัน ในครอบครัว พูดคุยรับรู้เรื่องราวกันโดยตรงไม่ปกปิด ไม่เก็บไว้ในใจหรือไม่จำเป็นต้องรับรู้เรื่องราวของบุคคลอื่นในครอบครัว โดยอาศัยบุคคลที่สามหรือบุคคลนอกครอบครัว เป็นสื่อ

5. การมีศรัทธาต่อศาสนา ร่วมกัน โดยที่สมาชิกเติมเปี่ยมไปด้วยความเลื่อมใสอย่างแรงกล้า บุคคลในครอบครัวก็มักจะมีกิจกรรมทางศาสนา ร่วมกันอยู่เสมอ

6. การที่สมาชิกใช้สมรรถนะที่ตนมีจัดการกับวิกฤติการณ์ที่เกิดขึ้นในครอบครัว ซึ่งทุกคนในครอบครัวจะร่วมกันต่อสู้กับปัญหา ให้กำลังใจซึ่งกันและกัน และร่วมกันคลี่คลายปัญหาให้ได้ในที่สุด

สัมพันธภาพในครอบครัวจึงถือเป็นความสัมพันธ์ระหว่างบุคคลในครอบครัวซึ่งมีความผูกพันต่อกัน ด้วยสายสัมพันธ์อันลึกซึ้งทางสายเลือด เป็นเครื่องช่วยให้สมาชิกของครอบครัวรักใคร่ สัมผัสความกลมเกลียวต่อกัน โดยทุกคนถือว่าเป็นส่วนหนึ่งของครอบครัว (ปรียา บำรุงเสนา, 2545) ประกอบด้วยลักษณะพฤติกรรมต่าง ๆ ไม่ว่าจะเป็นการติดต่อสื่อสารระหว่างกัน ความผูกพัน การสนับสนุนระหว่างกัน ความเชื่อถือและชื่นชมคุณค่าของกันและกัน ซึ่งการกระทำและคำพูดควรมีความสอดคล้องกันอย่างยิ่ง รวมไปถึงการมีความผูกพันรักใคร่สามัคคี สมาชิกในครอบครัวมีความเข้าใจและช่วยเหลือกัน (สุพชรีย์ หนูใหญ่, 2543) การได้ทำกิจกรรมที่พึงพอใจร่วมกัน การติดต่อสื่อสารที่ดีระหว่างสมาชิก บนพื้นฐานที่บิดามารดาเลี้ยงดูบุตรโดยให้อิสระทางความคิดและการแสดงออก ไม่คอยควบคุม หรือบังคับบุตรมากเกินไป

ในยุคปัจจุบันนั้นความสัมพันธ์ของมนุษย์มีหลากหลายมากขึ้น ไม่ว่าจะความสัมพันธ์ของมนุษย์จะเปลี่ยนแปลงไปมากน้อยเพียงใด ความสัมพันธ์ในครอบครัว ก็ถือเป็นความสัมพันธ์ที่มีความสำคัญที่สุดในบรรดาความสัมพันธ์ระหว่างมนุษย์ด้วยกันเอง เนื่องจากความสัมพันธ์ที่ดีที่ราบรื่นในครอบครัว เป็นส่วนช่วยให้ครอบครัวมีความมั่นคง มีความเข้มแข็งและมีความสุข ตลอดจนเป็นเครื่องป้องกันปัญหาต่างๆ ที่จะเกิดขึ้นกับสมาชิกในครอบครัวได้อย่างมีประสิทธิภาพอีกด้วย (นวลฉวี ประเสริฐสุข, 2558)

ดังจะเห็นได้ว่าสถาบันครอบครัวเป็นสถาบันหลักที่สำคัญ สมาชิกมีความสัมพันธ์ต่อกันมากกว่าความสัมพันธ์กับสถาบันใด ๆ การเสริมสร้างให้สมาชิกมีความผูกพันระหว่างกัน การเอาใจใส่ห่วงใยซึ่งกันและกัน ชื่นชมเมื่อสมาชิกกระทำความดี มีการตัดสินใจร่วมกัน ร่วมทุกข์ร่วมสุข จึงเป็นการเสริมสร้างสันติสุขที่ดีภายในครอบครัว

มุมมองพฤติกรรมการกระทำผิดของเด็กและเยาวชน (Attitudes towards Delinquent Behavior of Children and Young)

สภาพสังคมที่มีการเปลี่ยนแปลงอย่างรวดเร็ว ส่งผลกระทบต่อความมั่นคงของครอบครัว การที่บิดามารดาหรือคนในครอบครัวไม่ได้ให้ความรักความอบอุ่นแก่เด็กและเยาวชน ขาดความสนใจในความเป็นอยู่ของเด็กและเยาวชน ไม่มีเวลาให้ ไม่ให้ความสำคัญ หรือไม่ยอมรับว่าเด็กและเยาวชนเป็นส่วนหนึ่งของครอบครัว เป็นตัวกระตุ้นให้เกิดปัญหาพฤติกรรมในเด็กและเยาวชน และนำไปสู่ปัญหาของสังคมต่างๆ มากมาย หากครอบครัวไม่เข้มแข็งพอ การปกป้องคุ้มครอง สมาชิกในครอบครัวให้รอดพ้นจากภัยรอบด้านก็จะทำได้ยาก แต่ก็ต้องยอมรับว่าปัญหาภายในครอบครัวถือเป็นส่วนหนึ่งที่เกิดเหตุการณต่างๆ ไม่ว่าจะเป็นปัญหายาเสพติด ปัญหาอาชญากรรมและปัญหาพฤติกรรมความรุนแรงต่างๆ ที่นับว่ามีความรุนแรงเพิ่มมากขึ้น (Vance et al., 2001) สถาบันครอบครัวเป็นสถาบันหลักที่เล็กที่สุดของสังคม แต่มีบทบาทสำคัญในการอบรมเลี้ยงดูและหล่อหลอมความเป็นมนุษย์ตลอดจนสร้างค่านิยม เจตคติ อุปนิสัย และบุคลิกภาพของบุคคลมากที่สุด

นักวิชาการด้านต่าง ๆ ได้มองการกระทำผิดของเด็กและเยาวชน ออกเป็น 3 ด้าน ดังนี้

1. ด้านกฎหมาย นักกฎหมายมองว่า การกระทำผิดของเด็กและเยาวชนนั้น เกิดจากความเยาว์วัย รู้เท่าไม่ถึงการณ์ หรือถูกหลอกล่อใช้ ซึ่งไม่ถือว่าเป็นการกระทำผิดในทางอาญา แต่ถือว่าเป็นเพียงพฤติกรรมเบี่ยงเบนเท่านั้น
2. ด้านสังคมวิทยา นักสังคมวิทยามองว่า เด็กและเยาวชนกระทำผิดเพราะได้รับแบบอย่างความประพฤติที่ไม่ดีจากบุคคลรอบข้าง เมื่อเด็กและเยาวชนยังขาดความหนักแน่นทางจิตใจ จึงอาจถูกครอบงำ ชักจูงได้ง่าย ทำให้พฤติกรรมเด็กและเยาวชนประพฤติผิดไปจากบรรทัดฐานของสังคมและกลายเป็นการกระทำผิดต่อกฎหมายในที่สุด
3. ด้านจิตวิทยา นักจิตวิทยาเห็นการกระทำผิดของเด็กและเยาวชนว่า เกิดจากความผิดปกติของร่างกายและจิตใจ ซึ่งมีแนวโน้มที่จะทำให้อารมณ์ของบุคคลแปรปรวน ขาดความยับยั้งชั่งใจ ไม่สามารถควบคุมตนเองได้ มีพฤติกรรมเป็นปฏิปักษ์ต่อสังคมและคนรอบข้าง และกระทำผิดได้ง่าย จนนำไปสู่การกระทำที่รุนแรงได้ (วนัญญา แก้วแก้วปาน, 2560)

การกระทำผิดของเด็กและเยาวชนไทย ส่วนใหญ่ที่ผ่านมาชี้ให้เห็นว่าปัญหาการกระทำผิดเกิดขึ้นในวัยกำลังศึกษาเล่าเรียน และเพื่อจะให้เกิดปัญหาเหล่านี้ลดน้อยลง ทุกฝ่ายที่เกี่ยวข้องจึงได้หาแนวทางวิธีการ มาตรการแก้ไข และป้องกันปัญหา

เหล่านี้ร่วมกัน ซึ่งเด็กและเยาวชนเหล่านี้ตกอยู่ในสภาพแวดล้อมที่ไม่เหมาะสม ควรได้รับการแก้ไข บำบัด ฟื้นฟู อย่างถูกวิธี

มาตรการที่ใช้ในการแก้ไขวัยรุ่นที่กระทำความผิด มิใช่มีมาตรการเดียวที่จะแก้ไขปัญหาได้ทั้งหมด เพราะสาเหตุที่เด็กกระทำความผิดนั้นมีความหลากหลายและเกิดจากหลายปัจจัย แต่มาตรการที่ให้คนในสังคมช่วยกันดูแลพฤติกรรมของวัยรุ่นที่อาจจะเสี่ยงต่อการกระทำความผิด ไม่ว่าจะเป็นการดูแลจากผู้ปกครองหรือจากบุคคลภายนอกนั้น น่าจะเป็นมาตรการป้องกันที่ดีในระดับหนึ่งที่จะควบคุมไม่ให้เด็กและเยาวชนมีพฤติกรรมที่นำไปสู่การกระทำความผิดที่ร้ายแรง ส่วนการพัฒนาหรือฟื้นฟูจิตใจหรือพฤติกรรมของเยาวชนที่กระทำความผิดนั้น เป็นมาตรการที่นักจิตวิทยานักสังคมสงเคราะห์ และหน่วยงานในกระบวนการยุติธรรมทางอาญาสำหรับเด็กจะต้องเลือกรูปแบบที่เหมาะสมกับสาเหตุของปัญหาที่ทำให้เด็กกระทำความผิด (Howard Zehr, 2002) รวมถึงความร่วมมือของทุกฝ่ายที่เกี่ยวข้องในสังคม ที่จะช่วยกัน แก้ไข บำบัด ฟื้นฟูเด็กที่กระทำความผิดด้วยวิธีเช่นนั้นแล้วเด็กและเยาวชนจะกระทำความผิดเพิ่มมากขึ้นและทวีความรุนแรงยิ่งขึ้น และเป็นปัญหาที่แก้ไขยากในอนาคต

การเสริมสร้างสันติสุขครอบครัวเพื่อแก้ไขปัญหการกระทำความผิดในเด็กและเยาวชน (Strengthening Family Peace in Order to Solve the Problem of Juvenile Delinquency)]

การเสริมสร้างสันติสุขของบุคคลในครอบครัวถือเป็นการเสริมสร้างความสัมพันธ์กันทางบทบาท เพราะสมาชิกที่มาเกี่ยวข้องกันนั้นไม่มีโอกาสเลือกที่จะสัมพันธ์กันได้ซึ่งจะเป็นไปตามบทบาททางสังคม โดยทั่วไปหลายคนมองสัมพันธ์ในครอบครัวเป็นความสัมพันธ์แบบใกล้ชิด (Close Relationship) โดยดูจากระดับความเข้มข้นในการผูกพันกัน ความคุ้นเคยสนิทสนมกัน ความเชื่อถือไว้วางใจกัน และการเข้าไปเกี่ยวข้องกัน (Fisher, 1987) พื้นฐานพฤติกรรมของวัยรุ่นเกิดขึ้นจากบรรยากาศภายในบ้าน ถ้าทุกคนภายในบ้านมีความสัมพันธ์ที่ดี วัยรุ่นก็จะแสดงความเป็นมิตรและมีความสัมพันธ์อันดีกับคนนอกบ้านด้วย แต่ถ้าการแสดงความรักและความอบอุ่นภายในบ้านเป็นไปอย่างไม่ยุติธรรม เช่น พ่อแม่ที่ให้ความรักความเอาใจใส่แก่ลูกมากน้อยไม่เท่ากัน ซึ่งอาจก่อให้เกิดความเครียดทางจิตใจและอารมณ์ เกิดความไม่มั่นคงแก่เด็ก ทำให้เด็กคิดว่าตนไม่ได้รับความอบอุ่นเท่ากับพี่น้องคนอื่น ๆ หรือการที่พ่อแม่แสดงความรุนแรงต่อเด็ก แสดงความเกลียดชัง มีผลให้เด็กเกิดความคับข้องใจ มีอารมณ์ไม่มั่นคงซึ่งเด็กและเยาวชนที่ประสบปัญหาดังกล่าวจะขาดความผูกพันบ้าน และจะพยายามแสวงหารักความอบอุ่นจากภายนอก

จุดเริ่มต้นภายในครอบครัวจะประสบความสำเร็จหรือทำหน้าที่ได้ดีนั้น จึงต้องสนับสนุนให้เด็กและเยาวชนได้มีส่วนร่วมในส่วนต่างๆ ของครอบครัว ให้ได้ใช้ศักยภาพของตนเองอย่างเต็มที่ ภายใต้การปกป้องและการทำให้ตัวเด็กและเยาวชนรู้สึกปลอดภัย (Irene & Herbert, 2004) โดยครอบครัวที่มีการเสริมสร้างสันติสุขที่ดี จะมีการเข้าใจซึ่งกันและกัน ผูกพันด้วยจิตใจที่ห่วงใยกัน ให้โอกาสแก้ไขและยอมรับเมื่อมีปัญหาเกิดขึ้น ส่วนครอบครัวตรงกันข้าม จะขาดความผูกพันซึ่งกันและกัน ขาดความเห็นอกเห็นใจ และสุดท้ายนำไปสู่ปัญหาความไม่เข้าใจกัน การจะช่วยเหลือเด็กและเยาวชนที่ประสบปัญหา ต้องสร้างความตระหนักถึงบทบาทหน้าที่ของครอบครัว และผลกระทบของการเสริมสร้างสันติสุขในครอบครัว ทั้งพ่อแม่ลูกเพื่อส่งเสริมให้ครอบครัวปฏิบัติหน้าที่ให้ประสบความสำเร็จร่วมกัน

ดังนั้นสภาพแวดล้อมในครอบครัวจึงถือเป็นสาเหตุหนึ่งที่ทำให้เด็กและเยาวชนแสดงพฤติกรรมที่ไม่พึงประสงค์ ออกมาเด็กและเยาวชนมีการแสดงออกถึงสิ่งที่ต้องการเพื่อให้ได้รับความรัก หรือเพื่อชดเชยความรักความอบอุ่นที่หายไป (Healy & Bronner, 1931) ซึ่งเด็กและเยาวชนที่มีพฤติกรรมไม่พึงประสงค์นั้น อาจมีสาเหตุจากการได้รับการปกป้องจากพ่อแม่มากเกินไป ได้รับการถ่ายทอดแบบอย่างหรือรูปแบบของพฤติกรรมที่ผิดจากครอบครัว ส่งผลให้เด็กและเยาวชนเหล่านี้ไม่สามารถพัฒนาคุณธรรมภายในใจของตนเองได้อย่างเหมาะสม (Aichhorn, 1963) อีกทั้งหากภายในครอบครัวมีผู้กระทำผิดกฎหมายคนหนึ่งก็มีแนวโน้มที่จะเกิดการกระทำผิดกฎหมายต่อเนื่องตามไป ด้วย (Hardwick et al., 1996) แสดงให้เห็นว่าภูมิหลังความเป็นมาจากครอบครัว ลักษณะการเลี้ยงดูที่เด็กและเยาวชนถูกหล่อหลอมมานั้น เป็นปัจจัยก่อให้เกิดการความคืบหน้าของการดำเนินชีวิต ทั้งในด้านบวกและลบได้

ปัญหาพฤติกรรมที่ไม่เหมาะสมและการกระทำผิดของเด็กและเยาวชนเกี่ยวข้องกับปัจจัยหลายประการ โดยพบว่า มีสาเหตุหลายปัจจัยผสมผสานกัน (Multiple causation) ทั้งจากตัวเด็กและเยาวชนเอง อาทิเช่น เรื่องของพันธุกรรมหรือสิ่งที่ติดตัวมาตั้งแต่เกิดที่ทำให้เด็กและเยาวชนรู้สึกว่าเป็นบุคคลบกพร่อง ทำให้เกิดความแปรปรวนทางจิต และอาจจะกระทำความผิดได้ หรือเกิดจากโรคภัยไข้เจ็บ ที่ทำให้เด็กและเยาวชนมีความประพฤติก่อให้เกิดพฤติกรรมบางอย่างที่ไม่เหมาะสมเป็นการชดเชย อีกทั้งมีการเปลี่ยนแปลงทางร่างกายและฮอร์โมนที่ส่งผลต่อสภาพจิตใจ และอารมณ์ ซึ่งอาจก่อให้เกิดปัญหาต่างๆ ทางสังคมได้ และสถานะทางเศรษฐกิจก็เป็นอีกสาเหตุหนึ่งที่เป็นแรงกระตุ้นให้เด็กและเยาวชนกระทำความผิดได้เช่นกัน ผลของการศึกษาการกระทำความผิดของเด็กและเยาวชนพบว่า ความผิดปกติทางร่างกาย การเปลี่ยนทางฮอร์โมนเพศก็เป็นสาเหตุที่ส่งผลต่อการกระทำความผิดของเด็กและเยาวชน

สัมพันธภาพในครอบครัวมีความละเอียดอ่อนและสลับซับซ้อน พ่อแม่ที่มีลูกอายุระหว่าง 13-18 ปี มีความจำเป็นอย่างยิ่งที่จะต้องให้ความสำคัญอย่างใกล้ชิด เมื่อนำปัจจัยต่าง ๆ จากข้างต้นมาพิจารณาอย่างรอบคอบจะพบว่าความประพฤติและพฤติกรรมต่าง ๆ ของเด็กและเยาวชนเกิดจากครอบครัวและการเลี้ยงดูของพ่อแม่ ดังนั้นกำแพงขวางกั้นการเข้าสู่พฤติกรรมที่ไม่เหมาะสม และการกระทำความผิดของเด็กและเยาวชนที่ดีที่สุดก็คือพ่อแม่ และครอบครัว ทั้งนี้เมื่อเด็กและเยาวชนประพฤติปฏิบัติตนดีก็จะส่งผลต่อการพัฒนาตนเองให้เป็นผู้มีความรู้มีการศึกษาและจะนำความรู้ความสามารถไปพัฒนาประเทศชาติให้เจริญรุ่งเรืองต่อไปในอนาคต

สรุป

แม้ว่ากาลเวลาและสังคมจะเปลี่ยนแปลงเพียงใด สถาบันครอบครัวก็ยังคงไม่เปลี่ยนแปลงยังคงเป็นสถาบันหลักและมีอิทธิพลสำหรับเด็กและเยาวชน ทำหน้าที่หล่อหลอมสมาชิกให้มีความเป็นมนุษย์ ด้วยการอบรมสั่งสอน ให้การศึกษา ให้ความรัก มีความผูกพันด้านจิตใจ ร่วมทุกข์ร่วมสุข ปลุกจิตสำนึกให้ดำรงชีวิตด้วยคุณธรรม จริยธรรมเป็นแบบอย่างด้านวัฒนธรรมของสังคมเพื่อให้เป็นทรัพยากรที่ทรงคุณภาพของสังคมเพื่อเตรียมความพร้อมที่จะทำงานอย่างมีคุณภาพในการพัฒนาประเทศ ดังนั้นการเข้าใจการเสริมสร้างสัมพันธภาพและความสัมพันธ์ของครอบครัวจะช่วยให้ทราบถึงที่มาของปัญหาพฤติกรรม และการกระทำความผิดของเด็กและเยาวชนอย่างแท้จริง ซึ่งครอบครัวมีความจำเป็นอย่างยิ่งที่จะตระหนักถึงปัญหาของการเสริมสร้างครอบครัวในครอบครัวตนเองอย่างหลีกเลี่ยงไม่ได้ โดยทำความเข้าใจการเปลี่ยนแปลงและยอมรับเด็กและเยาวชนตามสภาพสังคม และแก้ไขความสัมพันธ์ระหว่างเด็กและเยาวชนกับคนในครอบครัวให้มีความสัมพันธ์ที่ดียิ่งขึ้น เพื่อนำไปสู่สันติสุขภายในครอบครัว นอกจากนี้ความสัมพันธ์ที่ดีจะช่วยลดปัญหาพฤติกรรม ความขัดแย้งอีกทั้งเปิดโอกาสให้วัยรุ่นได้ทบทวนและแก้ไขข้อผิดพลาดที่เกิดขึ้น การเสริมสร้างสันติสุขครอบครัวยังสามารถใช้เป็นกำแพงป้องกันปัญหาต่างๆ ที่จะเกิดในเด็กและเยาวชนก่อนที่จะประพฤติดนินทาหรือการมีพฤติกรรมเสี่ยงที่อาจเกิดขึ้นตามการเปลี่ยนแปลงของสังคมในอนาคต

เอกสารอ้างอิง

- กุลภา วจนสารระ. (2554). *ภาพและชีวิตครอบครัวในสังคมไทย* (รายงานสังเคราะห์จากฐานข้อมูล). นครปฐม: มหาวิทยาลัยมหิดล.
- ชาญคณิต กฤตยา สุริยะมณี และ อุนิสา เลิศโตมรสกุล. (2553). *การกระทำผิดซ้ำของเด็กและเยาวชนในคดีความผิดเกี่ยวกับทรัพย์ในประเทศไทย : แนวทางในการป้องกันและแก้ไขโดยอาศัยปัจจัยที่เป็นตัวทำนายทางด้านอาชญาวิทยา*. นครปฐม: คณะสังคมศาสตร์และมนุษยศาสตร์ มหาวิทยาลัยมหิดล.
- นวลฉวี ประเสริฐกุล. (2558). สื่อสารอย่างสร้างสรรค์เพื่อสร้างสุขในครอบครัว. *Veridian E-Journal, Silpakorn University*. ฉบับภาษาไทย สาขามนุษยศาสตร์ สังคมศาสตร์และศิลปะ, 8(2), 737-747.
- บังอร เทพเทียน และคณะ. (2551). ปัจจัยที่สัมพันธ์กับครอบครัวเข้มแข็ง. *วารสารสาธารณสุขและการพัฒนา*, 6(2), 25-38.
- ปรียา บำรุงเสนา. (2545). *ความสัมพันธ์ระหว่างเขาวีอาร์มณกับสัมพันธ์ภาพในครอบครัวของนักเรียนระดับมัธยมศึกษาตอนปลาย* (วิทยานิพนธ์การศึกษามหาบัณฑิต สาขาการวัดผลการศึกษา). สงขลา: มหาวิทยาลัยทักษิณ.
- ผดุง อารยะวิญญู. (2542). *เด็กที่มีปัญหาทางพฤติกรรม*. กรุงเทพฯ: แก่นแก้ว.
- เพ็ญนภา กุลนภาดล. (2547). *การศึกษาและการพัฒนาการปฏิบัติหน้าที่ของสมาชิกครอบครัวในครอบครัวของผู้ป่วยโรคซึมเศร้า* (ปริญญาานิพนธ์การศึกษามหาบัณฑิต สาขาจิตวิทยาการให้คำปรึกษา) กรุงเทพฯ: มหาวิทยาลัยศรีนครินทรวิโรฒ.
- วันัญญา แก้วแก้วปาน. (2560). สัมพันธภาพครอบครัวกับปัญหาการกระทำผิดในวัยรุ่น. *Veridian E-Journal, Silpakorn University* ฉบับภาษาไทย สาขามนุษยศาสตร์สังคมศาสตร์ และศิลปะ, 10(1), 361-371.
- วิณารัตน์ สุขดี และคณะ. (2559) โมเดลเชิงสาเหตุที่ส่งผลต่อทักษะชีวิตของนักเรียนชั้นมัธยมศึกษาตอนปลายในกรุงเทพมหานคร. *Veridian E-Journal, Silpakorn University* ฉบับภาษาไทย สาขามนุษยศาสตร์ สังคมศาสตร์ และศิลปะ, 9(1), 1416-1429.
- ศิริกุล อิศรานุรักษ์. (2542). *หลักการวางแผนงานอนามัยครอบครัว*. กรุงเทพฯ: เจริญดีการพิมพ์.
- สุชาติ อินประสิทธิ์. (2555). *สาเหตุการกระทำผิดทางอาญาของเด็ก เยาวชนที่มีอาการบอบช้ำทางจิตใจ (Trauma) แนวทางป้องกันและแก้ไขเยียวยาที่เหมาะสม*. (รายงานการอบรมหลักสูตรผู้พิพากษา ผู้บริหารในศาลชั้นต้น รุ่นที่10). กรุงเทพฯ: สำนักงานศาลยุติธรรม.

- สุพีชริย์ หนูใหญ่. (2544). *ความสัมพันธ์ในครอบครัวกับผลสัมฤทธิ์ทางการเรียนของนิสิตนักศึกษา มหาวิทยาลัยของรัฐ ในกรุงเทพมหานคร (วิทยานิพนธ์ศิลปศาสตรมหาบัณฑิต สาขาวิชาคหกรรมศาสตร์ศึกษา)*. กรุงเทพฯ: มหาวิทยาลัยเกษตรศาสตร์.
- Aichhorn, A. (1963). *Wayward Youth: A Psychoanalytic study of Delinquent Children, illustrated by Actual Case histories*. Co; Revised edition.
- Fisher. (1987). *An Approach to Family Pathology*. San Francisco: W.H. Freeman.
- Hamilton, I et al., (1996). *Family assessment: resiliency, coping and adaptation: inventories for research and practice*. Madison, Wis: University of Wisconsin Publishers.
- Hardwick, P J & Rowton-Lee M A. (1996). Adolescent Homicide: Towards Assessment of Risk. *Journal of Adolescence*, 19(3), 263-276.
- Healy, W. & Bronner, A. (1931). *New light on delinquency and its treatment*. New Haven: Yale University Press.
- Howard, Zehr. (2002). *The Little Book of Restorative Justice*. United States of America: Skyhorse Publishing.
- Irene, G & Herbert, G. (2004). *Family therapy An Overview* (6th ed). U.S.A: Brooks & Cole.
- Jelena, L et al. (2010). Longitudinal associations between adolescent behavior problems and perceived family relationships. *Procedia Social and Behavioral Sciences*, 5, 785-790.
- ManSoo, Yu. Et al. (2010). Positive family relationships and religious affiliation as mediators between negative environment and illicit drug symptoms in American Indian adolescents. *Addictive Behaviors* 35, 694-699.
- Sampson, R.J., & Laub, J.H. (1992). Crime and deviance in the life course. *Annual Review of Sociology*, 18, 63-84.
- Vance, H. B. & Remriega, A.J. (2001). *Clinical Assessment of Child and Adolescent Behavior*. Canada: John Wiley & Sons.

หลักอิทธิบาท 4 เพื่อพัฒนาประสิทธิภาพการปฏิบัติงาน*

IDDHIPADA FOUR FOR WORK PERFORMANCE DEVELOPMENT

ณิชาพัฒน์ คำดี

Nichaphat kumdee

นักวิชาการอิสระ

Independent Scholar

Corresponding Author E-mail: nichaphat.kumdee@gmail.com

บทคัดย่อ

อิทธิบาท 4 นั้นเป็นเครื่องมือที่ช่วยให้สำเร็จตามความประสงค์ นำไปสู่การปฏิบัติงานให้เกิดความสำเร็จและเป็นแรงเสริมกำลังใจ ประโยชน์ของอิทธิบาทธรรม คือ ฉันทะ มีประโยชน์กับบุคลากรในการทำงานซึ่งช่วยขจัดความเบื่อหน่ายในการทำงาน ให้รู้สึกอยากทำงาน ไม่ท้อแท้ เมื่อพัฒนาตนเองให้มีความอดทนแล้วบุคลากรย่อมมีกำลังต่อสู้ป้องกันสร้างสรรค์สิ่งที่ดีขึ้น ทำให้งานหนักกลายเป็นงานเบา ที่ยากก็กลายเป็นง่าย, วิริยะ มีประโยชน์กับบุคลากรในการทำงานซึ่งช่วยกำจัดความเกียจคร้าน ให้บุคลากรทำงานได้อย่างต่อเนื่อง ไม่กลัวความลำบาก หนักแค่ไหนก็ไม่ ย่อท้อ เมื่อบุคลากรนำมาพัฒนาตนเองแล้วย่อมประกอบสิ่งนั้นด้วยความพยายามเข้มแข็ง อดทน เอาธุระไม่ท้อถอย มีความเพียรในการตามประกอบความดี ความบากบั่นในการขวนขวายแสวงหาความรู้ใหม่ ๆ และประสบการณ์เกี่ยวการงานที่ตนบริหารจัดการ ด้วยความกล้าหาญ, จิตตะ มีประโยชน์กับบุคลากรในการทำงานซึ่งช่วยให้มีความจดจ่อ หรือเอาใจฝักใฝ่ ความมีจิตผูกพัน ไม่ปล่อยปละละเลยในงานที่ทำ เมื่อพัฒนาตนเองแล้วย่อมบรรลุเป้าหมายตามวัตถุประสงค์และวิมังสา มีประโยชน์กับบุคลากรในการทำงานซึ่งช่วยในเรื่องความไตร่ตรองพิจารณาเหตุผลสิ่งนั้น ด้วยสติปัญญา ความรู้ เมื่อพัฒนาตนเองอย่างเสมอเยียมพบข้อบกพร่องก็รีบแก้ไขทำให้ดียิ่งขึ้น

คำสำคัญ: หลักอิทธิบาท 4; การปฏิบัติงาน; ประสิทธิภาพ

Abstract

Idttipad 4, is a tool to help achieve one's will. leading to success in operations and as a source of encouragement. The benefits of Itthipada 4 Is; Chantha, useful to personnel in the work which helps to eliminate boredom in work. To feel like working, not discouraged. When developing themselves to have patience, personnel will have the strength to fight, protect and create what they love. make heavy work become light work. difficult becomes easy. Perseverance is useful to working personnel which helps to get rid of laziness. allowing personnel to work continuously not afraid of difficulties No matter how heavy it is, I won't give up. When personnel develop themselves, they will do that with strong effort, patience, and do not give up. have perseverance in pursuing good deeds Their perseverance shows new knowledge and experience in the work they manage. with courage, Chitta is useful for working people as it helps to keep them focused. or care commitment Do not neglect the work that you do. When you develop yourself, you will achieve your objectives. And Vimansa is useful to personnel in the work that helps with reflection and reasoning with intelligence and knowledge. When developing oneself always finds a flaw, he quickly corrects it to make it better.

Keywords: Principle of Power 4; Promotion of the Work; Efficiency

บทนำ

ในช่วงศตวรรษที่ 21 ประเทศไทยเป็นประเทศหนึ่งในแถบเอเชียอาคเนย์ที่มีการเปลี่ยนแปลงไม่ว่าจะเป็นด้านเศรษฐกิจ การเมือง สังคมและวัฒนธรรม ความเปลี่ยนแปลงที่เกิดขึ้นก่อให้เกิดผลดีกับประเทศหลาย ๆ ประการ โดยเฉพาะความเจริญเติบโตทางด้านเศรษฐกิจที่เข้มแข็ง ที่มีผลมาจากการส่งเสริมให้มีการค้าเสรีกับประเทศต่าง ๆ ทั่วโลก สำหรับระบบและกลไกที่สำคัญในการสร้างความเข้มแข็งให้แก่ระบบเศรษฐกิจ ก็คือการบริหารทรัพยากรมนุษย์ที่มีประสิทธิภาพ ซึ่งเป็นหนึ่งปัจจัยสำคัญที่ควรตระหนักเพราะเป็นที่ยอมรับกันโดยทั่วไปว่าทรัพยากรมนุษย์นั้นเป็นทรัพยากรสำคัญที่สุดปฏิบัติงานอย่างร่วมมือร่วมใจกันเพื่อภารกิจขององค์กรจะได้สำเร็จลุล่วงไปได้ด้วยดีและมีประสิทธิภาพ (สร้อยตระกูล (ติวยานนท์) อรรถมานะ, 2545)

ทุกสถานการณ์ที่เกิดขึ้นทั้งที่เกิดขึ้นด้วยน้ำมือมนุษย์และเกิดขึ้นเองตามธรรมชาติ ล้วนแล้วแต่ส่งผลต่อการดำรงชีวิตของมนุษย์ทั้งสิ้น มนุษย์จึงต้องเป็นผู้แก้ปัญหา แต่ทว่า จะต้องมีความรู้ความสามารถ จึงจะแก้ปัญหาที่เกิดขึ้นได้ และมนุษย์คนเดียวไม่อาจแก้ปัญหาได้อย่างสมบูรณ์ ต้องอาศัยกำลังคนจำนวนมาก เมื่อมององค์กรรวมในระดับชาติ ภาระหน้าที่ในการแก้ไขปัญหาต่าง ๆ จะขึ้นอยู่กับรัฐบาล กล่าวคือหน่วยงานในสังกัดมากมายและหน่วยงานที่มีหน้าที่ในการแก้ไขปัญหาดูแลสุขทุกข์ของประชาชนก็คือองค์กรปกครองส่วนท้องถิ่นและดูเหมือนว่าจะเป็นอย่างนั้น ทุกฝ่ายก็ได้ฝากความหวังไว้กับองค์กรปกครองส่วนท้องถิ่นว่าจะสามารถอำนวยความสะดวก แก้ไขปัญหาและดูแลทุกข์สุขของประชาชนได้ (อัครเดช ไม้จันทร์, 2561)

โดยเฉพาะปัญหาด้านบุคลากร จะเห็นได้ว่าการบริหารองค์กรนั้น บุคลากรถือว่าเป็นปัจจัยสำคัญหลัก เพราะในตัวบุคลากรสิ่งที่ยังคงคาดหวังก็คือ ประสิทธิภาพในการปฏิบัติงานที่สามารถตอบสนองพันธกิจขององค์กรและตอบสนองความต้องการของประชาชน ดังนั้นประสิทธิภาพ (Efficiency) ในการปฏิบัติงานนั้นมักจะแยกไม่ออกกับ ประสิทธิภาพ (Effectiveness) ในการปฏิบัติงานเพราะในการปฏิบัติงานนั้นจะมีประสิทธิภาพไม่ได้ถ้าหากว่าการปฏิบัติงานนั้นไม่มีประสิทธิภาพ ซึ่งหมายความว่า การปฏิบัติงานจะไม่บรรลุเป้าหมายหรือวัตถุประสงค์ที่ได้กำหนดไว้และในขณะเดียวกัน การปฏิบัติงานที่มีประสิทธิภาพก็ไม่จำเป็นว่าการปฏิบัติงานนั้นจะต้องมีประสิทธิภาพเสมอไป (ตุลา มหาสุธานนท์, 2545)

สรุปได้ว่า ประสิทธิภาพในการปฏิบัติงานนั้น เกิดจากความพึงพอใจในการปฏิบัติงานของบุคลากรในองค์กร ซึ่งมีผลต่อความสำเร็จขององค์กร รวมทั้งก่อให้เกิดความสุขของผู้ปฏิบัติงานอีกด้วย อาจจะมีกล่าวได้ว่า หากองค์กรมีบุคลากรที่ไม่มีความพึงพอใจในการปฏิบัติงานแล้วนั้นก็อาจจะกลายเป็นมูลเหตุหนึ่งที่ทำให้ผลงานและผลของการปฏิบัติงานไม่มีประสิทธิภาพ ส่งผลให้คุณภาพของงานลดลงและเป็นผลเสียต่อองค์กร ทำให้งานเกิดความเสียหายและทำให้เกิดปัญหาทางวินัยอีกด้วย แต่ในทางตรงกันข้ามหากองค์กรมีบุคลากรที่มีความพึงพอใจในการปฏิบัติงานก็ย่อมส่งผลบวกนอกจากนี้ยังเป็นสิ่งสะท้อนถึงประสิทธิภาพในการปฏิบัติงานหากองค์กรหรือหน่วยงานใดเห็นความสำคัญของประสิทธิภาพในการปฏิบัติงานให้เกิดขึ้นกับบุคลากรในองค์กรของตนและมีความเข้าใจในปัจจุบัน หรือองค์ประกอบที่ส่งผลต่อประสิทธิภาพในการปฏิบัติงานอีกทั้งยังตระหนักอยู่เสมอว่าความรู้สึกระตือรือร้นในการปฏิบัติงานนั้นสามารถเปลี่ยนได้ตลอดเวลาตามสภาพการณ์หรือตามเวลา

หลักอิทธิบาท 4

อิทธิบาทธรรม 4 ประการ เป็นหลักธรรมให้บรรลุถึงความสำเร็จ พระพุทธเจ้าได้ตรัสว่า “ภิกษุทั้งหลาย อิทธิบาทธรรม 4 ประการนำไปสู่ความสำเร็จ เป็นอย่างไร คือ ภิกษุในพระธรรมวินัยนี้ เจริญอิทธิบาทธรรมที่ประกอบด้วยฉันทสมาธิประธานสังขาร เจริญอิทธิบาทธรรมที่ประกอบด้วยวิริยสมาธิประธานสังขาร เจริญอิทธิบาทธรรมที่ประกอบด้วยจิตตสมาธิประธานสังขาร เจริญอิทธิบาทธรรมที่ประกอบด้วยวิมังสาสมาธิประธานสังขาร ภิกษุทั้งหลาย เธอทั้งหลายพึงเจริญอิทธิบาทธรรม 4 ประการ เพื่อหยั่งรู้ เพื่อกำหนดรู้ เพื่อกำหนดความสิ้นไป เพื่อละอุทัมภาคิยสังโยชน์ 5 ประการแล โดยคิดหาเหตุผลและสอบสวนเช่นนี้ ย่อมช่วยรวมจิตใจให้คอยกำหนดและติดตามเรื่องที่พิจารณาอย่างใกล้ชิดตลอดเวลา ทั้งยังเป็นเหตุให้จิตแน่วแน่ เล่นไปตั้งไปกับเรื่องที่พิจารณานั้นโดยไม่ฟุ้งซ่าน ไม่วอกแวก เมื่อพิจารณาแล้วพบข้อบกพร่องก็รีบแก้ไขทำให้ดียิ่งขึ้น (พระมหาอำนาจ ปวพตฺโน, 2556)

1. ฉันทะ ความพอใจ ได้แก่ ความมีใจรักในสิ่งที่ทำ และพอใจใฝ่รักในจุดหมายของสิ่งที่ทำนั้น อยากทำสิ่งนั้น ๆ ให้สำเร็จ อยากให้งานนั้นหรือสิ่งนั้นบรรลุถึงจุดหมาย พุดง่าย ๆ ว่ารักงานและรักจุดหมายของงาน พุดให้ลึกกลงไปในทางธรรมว่า ความรักความใฝ่ปรารถนาต่อภาวะดีงาม เต็มเปี่ยมสมบูรณ์ ซึ่งเป็นจุดหมายของสิ่งที่กระทำ หรือซึ่งจะเข้าพึงได้ด้วยการทำงานนั้น อยากให้สิ่งนั้น ๆ เข้าถึงหรือดำรงอยู่ในภาวะของสิ่งนั้น ๆ ของงานนั้น

ฉันทะเกิดขึ้นอย่างแรงกล้า เกิดความรักในคุณค่าความดีงามความสมบูรณ์ของสิ่งนั้น หรือจุดหมายนั้นอย่างเต็มที่แล้ว คนก็จะทุ่มเทจิตใจอุทิศให้แก่สิ่งนั้น เมื่อรักแท้ก็มอบใจให้ อาจถึงขนาดยอมสละชีวิตเพื่อสิ่งนั้นได้ เจ้า ขุนนาง เศรษฐี พราหมณ์ คนหนุ่มสาวมากมาย ในพุทธกาลยอมสละวัง ทรัพย์สมบัติ และโลกามีสมากมายออกบวชได้ ก็เพราะเกิดฉันทะในธรรม เมื่อได้สดับคำสอนของพระพุทธเจ้า แม้คนทั้งหลายที่ทำงานด้วยใจรัก ก็เช่นเดียวกัน เมื่อมีฉันทะนำแล้วก็ต้องการทำสิ่งนั้นให้ดีที่สุด ให้ผลสำเร็จอย่างดีที่สุดของสิ่งนั้น ของงานนั้น ไม่หวังพะวงกับสิ่งล่อเร้าหรือผลตอบแทนทั้งหลาย จิตใจก็มุ่งมั่น แน่วแน่ คงเดินไปสู่จุดหมาย เดินเรียบสม่ำเสมอ ไม่ชาน ไม่ส่าย ฉันทะจึงเกิดขึ้นโดยนัยนี้ ผู้บริหารต้องมีความใฝ่ใจรักจะทำสิ่งนั้นอยู่เสมอ และปรารถนาจะทำให้ได้ผลยิ่งขึ้นไป (พระธรรมปิฎก (ป.อ.ปยุตฺโต), 2546)

2. วิริยะ คือ ความเพียร ได้แก่ ความอาจหาญ แก่กล้า บากบั่น ก้าวไป ใจสู้ ไม่ย่อท้อ ไม่หวั่นกลัวต่ออุปสรรคและความยากลำบาก เมื่อกnowsว่าสิ่งใดมีคุณค่า ควรแก่การบรรลุถึง ถ้าวิริยะเกิดขึ้นแก่เขาแล้ว แม้ได้ยินว่าจุดนั้นจะลู่ถึงได้ยากนัก มีอุปสรรคมาก หรืออาจใช้เวลานานเท่านี้ปีเท่านี้เดือน เขาก็ไม่ท้อถอยกลับเห็นเป็นสิ่งท้าทายที่จะเอาชนะให้ได้ทำให้เสร็จ ประกอบสิ่งนั้นด้วยความพยายามเข้มแข็ง อดทน เอาธุระ ไม่ท้อถอย ความ

เพียรในการประกอบความดี ความบากบั่นในการศึกษาหาความรู้ใหม่ ๆ และประสบการณ์เกี่ยวกับการงานที่ตนบริหารจัดการ ด้วยความกล้าหาญ ไม่กลัวต่อความยากลำบาก โดยตระหนักตามพุทธภาษิตที่ว่า “วิริเยน ทุกขมจเจติ” คนจะล่วงทุกข์ได้เพราะความเพียร คนที่มีความเพียร เท่ากับมีแรงหนุนเวลาทำงาน จิตใจจะแน่วแน่ มั่นคง พุ่งตรงต่อจุดหมาย (พระธรรมปิฎก (ป.อ.ปยุตฺโต), 2546)

3. จิตตะ คือ ความจดจ่อ หรือเอาใจฝักใฝ่ ความมีจิตผูกพัน จดจ่อ ฝ่าคิดเรื่องนั้นใจอยู่กับงานนั้น ไม่ปล่อย ไม่ห่างไปไหน ถ้าจิตตะเป็นไปอย่างแรงกล้า ในเรื่องใดเรื่องหนึ่ง จะสนใจงานนั้นเป็นพิเศษทันที บางทีจัดทำเรื่องนั้น งานนั้น ชลุกง่วนอยู่ได้ทั้งวันทั้งคืน ไม่เอาใจใส่ร่างกาย การแต่งเนื้อแต่งตัว อะไรจะเกิดขึ้นก็ไม่สนใจ เรื่องอื่นเกิดขึ้นใกล้ ๆ บางทีก็ไม่รู้ ทำจนลืมนวันลืมนคืน ลืมกินลืมนอน ความมีใจจดจ่อฝักใฝ่เช่นนี้ ย่อมนำไปให้สมาธิเกิดขึ้นคงอยู่กับงาน ทำงานด้วยความไม่ประมาท ไม่ทอดธุระ ไม่ปล่อยปละละเลยในงานที่ทำ จนไม่สนใจรับรู้สิ่งอื่นรอบข้าง จะสนใจรับรู้แค่เพียงเรื่องที่เกี่ยวข้องกับงานที่ตนกำลังทำเท่านั้น ผู้บริหารต้องมีความตั้งใจรับรู้ในสิ่งที่ทำและทำสิ่งนั้นด้วยความคิด เอาจิตฝักใฝ่ ไม่ปล่อยจิตให้ฟุ้งซ่านเลื่อนลอย หมั่นใส่ใจ สนใจฝักใฝ่ในความดีด้วย ความมั่นใจ จะมีความผิดพลาดน้อยมาก และผลงาน ที่ทำสำเร็จลงก็มีผลเป็นที่น่าสนใจอย่างยิ่ง

4. วิมังสา คือ ความสอบสวนไตร่ตรอง ได้แก่ การใช้ปัญญาพิจารณา หมั่นใคร่ครวญตรองหาเหตุผล และตรวจสอบข้อยิ่งหย่อน เกินเลย บกพร่องหรือขัดข้องเป็นต้น ในกิจที่ทำ รู้จักทดลองและคิดหาทางแก้ไขปรับปรุง ข้อนี้เป็นการใช้ปัญญาชักนำการทำงาน ซึ่งจะเห็นได้ไม่ยาก คนมีวิมังสาชอบคิดค้นหาเหตุผล ชอบสอบสวนทดลอง เมื่อทำอะไรก็พิจารณาทดสอบไป

สรุปได้ว่า หลักอิทธิบาท 4 เป็นความหมายของความสำเร็จ ซึ่งเป็นหลักธรรมที่คอยสกัดกั้นอุปสรรค นำไปสู่การปฏิบัติงานให้เกิดความสำเร็จและเป็นแรงเสริมกำลังใจ ที่คอยผลักดันการทำงานให้บรรลุวัตถุประสงค์ ประโยชน์ของอิทธิบาทธรรม คือ ฉันทะ เป็นข้าศึกต่อความเบื่อหน่าย ให้ทำงานรู้สึกไม่เบื่อหน่าย ไม่ท้อแท้ มีกำลังใจต่อสู้ป้องกันสร้างสรรค์สิ่งที่ตนรัก ทำให้งานหนักกลายเป็นงานเบา ที่ยากก็กลายเป็นง่าย, วิริยะ กำจัดความเกียจคร้าน ให้ทำงานต่อเนื่อง ไม่กลัวความลำบาก หนักแค่ไหนก็ไม่ย่อท้อ ประกอบสิ่งนั้นด้วยความพยายามเข้มแข็ง อดทน เอาธุระไม่ท้อถอย มีความเพียรในการตามประกอบความดี ความบากบั่นในการชวนชวยแสดงหาความรู้ใหม่ ๆ และประสบการณ์เกี่ยวกับการงานที่ตนบริหารจัดการ ด้วยความกล้าหาญ จิตตะ ความจดจ่อ หรือเอาใจฝักใฝ่ ความมีจิตผูกพัน ไม่ปล่อยปละละเลยในงานที่ทำ จนกว่าจะบรรลุเป้าหมายตามวัตถุประสงค์ และวิมังสา ความไตร่ตรองพิจารณาเหตุผลสิ่งนั้น ด้วยสติปัญญา ความรู้ เมื่อพิจารณาแล้ว พบข้อบกพร่องก็รีบแก้ไขทำให้ดียิ่งขึ้น

ประสิทธิภาพการปฏิบัติงาน

การสร้างประสิทธิภาพในการบริหารจัดการนั้นจำเป็นต้องอาศัยแนวคิดและทฤษฎีต่าง ๆ ที่เกี่ยวข้องกับประสิทธิภาพมาเป็นต้นแบบของการพัฒนาและปรับปรุง กล่าวคือเมื่อใดก็ตามที่องค์กรต้องการผลงานที่มีประสิทธิภาพ บุคลากรในองค์กรนั้น ๆ ก็ควรจะต้องทราบและทำความเข้าใจในความหมายและความสำคัญของหลักประสิทธิภาพอย่างแท้จริง เพื่อที่จะได้นำมาเป็นแบบอย่างในการปฏิบัติที่ถูกต้องแม่นยำและยั่งยืน ดังนั้นเพื่อให้เกิดความเข้าใจในหลักประสิทธิภาพให้มากขึ้นผู้วิจัยจึงค้นคว้าแนวคิด ความหมายและความสำคัญของประสิทธิภาพการบริหารจัดการ ซึ่งค้นคว้าจากเอกสารของนักวิชาการผู้มีความรู้ความชำนาญทั้งชาวไทยและชาวต่างชาติ ซึ่งพอสรุปได้ดังนี้คือ ประสิทธิภาพ (Efficiency) หมายถึง การเปรียบเทียบทรัพยากรที่ใช้ไป (Input) กับผลที่ได้จากการทำงาน (Output) ว่าดีขึ้นอย่างไรแค่ไหน ในขณะที่กำลังปฏิบัติงานตามเป้าหมายขององค์กรคงเดิม (เกรียงศักดิ์ เขียวยิ่ง, 2545) ซึ่งหากได้รับการตอบสนองแล้วย่อมหมายถึงการปฏิบัติงานได้อย่างมีประสิทธิภาพซึ่งแบ่งได้ 2 ประเภท คือ

1. ความต้องการภายนอก ได้แก่

- 1.1 รายได้หรือค่าตอบแทน
- 1.2 ความมั่นคงปลอดภัยในการปฏิบัติงาน
- 1.3 สภาพแวดล้อมทางกายภาพที่ดี
- 1.4 ตำแหน่ง/หน้าที่

2. ความต้องการภายใน ได้แก่

- 2.1 ความต้องการได้รับการยอมรับจากหมู่คณะ
- 2.2 ความต้องการแสดงความรู้สึกเกี่ยวกับการจงรักภักดี ความเป็นเพื่อน

และความรัก

2.3 ความต้องการในศักดิ์ศรีของตนเอง (ซุมศักดิ์ ซุมนุม, 2549)

ประสิทธิภาพ (Efficiency) คือ การสนับสนุนให้มีวิธีการบริหารที่จะได้รับผลดีมากที่สุด โดยสิ้นเปลืองค่าใช้จ่ายน้อยที่สุด นั่นก็คือการลดค่าใช้จ่ายทางด้านวัสดุและบุคลากรลง ในขณะที่พยายามเพิ่มความมั่นคงตรง ความเร็ว และความราบเรียบของการบริหารให้มากขึ้น (ซุมศักดิ์ ซุมนุม, 2549)

1. ประสิทธิภาพระดับบุคคล ประสิทธิภาพของบุคคล หมายถึง การทำงานเสร็จโดยสูญเวลาและเสียพลังน้อยที่สุด ค่านิยมการทำงานที่ยึดกับสังคมคือการทำงานได้เร็ว

และได้งานดี บุคคลที่มีประสิทธิภาพในการปฏิบัติงาน คือ บุคคลที่ตั้งใจปฏิบัติงานอย่างเต็มความสามารถใช้กลวิธีหรือเทคนิคการปฏิบัติงานที่จะสร้างผลงานได้มาก เป็นผลงานที่มีคุณภาพเป็นที่น่าพอใจโดยสิ้นเปลืองทุนค่าใช้จ่าย พลังงาน และเวลาน้อย เป็นบุคคลที่มีความสุขและพอใจในการปฏิบัติงานเป็นบุคคลที่มีความพอใจที่จะเพิ่มพูนคุณภาพและปริมาณของผลงาน คิดค้น ดัดแปลงวิธีการปฏิบัติงานให้ได้ผลดียิ่งขึ้นอยู่เสมอ

2. ประสิทธิภาพระดับองค์กร ประสิทธิภาพขององค์กร หมายถึง การที่องค์กรสามารถดำเนินงานต่าง ๆ ตามภารกิจหน้าที่ขององค์กรโดยใช้ทรัพยากรปัจจัยต่าง ๆ รวมถึงกำลังคนอย่างคุ้มค่าที่สุดมีการสูญเสียเปลืองน้อยที่สุด มีลักษณะการดำเนินงานไปสู่ผลตามวัตถุประสงค์ได้อย่างดีโดยประหยัดทั้งเวลา ทรัพยากร และกำลังคน องค์กรมีระบบการบริหารจัดการที่เอื้อต่อการผลิตและการบริการได้ตามเป้าหมาย องค์กรมีความสามารถประยุกต์ศาสตร์ กลยุทธ์ เทคนิควิธีการและเทคโนโลยีอย่างฉลาด ทำให้เกิดวิธีการทำงานที่เหมาะสมมีความราบรื่นในการดำเนินงาน มีปัญหาอุปสรรคและความขัดแย้งน้อยที่สุด บุคลากรมีขวัญกำลังใจดี มีความสุขความพอใจในการทำงาน (สมใจ ลักษณะ, 2543)

การวัดผลการปฏิบัติงานขององค์กรนั้นว่าการปฏิบัติงานได้ปริมาณงานมากน้อยแค่ไหน คุณภาพงานดีมากน้อยแค่ไหน ใช้เงิน เวลา แรงงานไปมากน้อยแค่ไหน โดยรวมความมีประสิทธิภาพในการปฏิบัติงานนั้นจะหมายถึงผลงานได้ปริมาณและคุณภาพมาก องค์กรโดยรวมมีความสมัครสมานสามัคคีมีสันติภาพและความสุขรวม เป็นผลดีต่อส่วนรวมและผู้รับบริการ แต่ใช้เวลาแรงงานและงบประมาณน้อย (สัญญา สัญญาวิวัฒน์, 2544) ประสิทธิภาพในระบบราชการมีความหมายรวมถึงการผลิตและประสิทธิภาพ โดยประสิทธิภาพเป็นสิ่งที่วัดได้หลายมิติตามแต่วัตถุประสงค์ที่ต้องการพิจารณา คือ

1. ประสิทธิภาพในมิติของค่าใช้จ่ายหรือต้นทุนการผลิต ได้แก่ การใช้ทรัพยากรการบริหาร คือ คน เงิน วัสดุ เทคโนโลยีที่มีอยู่อย่างประหยัด คุ้มค่าและเกิดการสูญเสีย น้อยที่สุด

2. ประสิทธิภาพในมิติของกระบวนการบริหาร ได้แก่ การทำงานที่ถูกต้องได้มาตรฐานรวดเร็วและใช้เทคโนโลยีที่สะดวกกว่าเดิม

3 ประสิทธิภาพในมิติของผลผลิตและผลลัพธ์ ได้แก่ การทำงานที่มีคุณภาพเกิดประโยชน์ต่อสังคม เกิดผลกำไร ทนเวลา ผู้ปฏิบัติงานมีจิตสำนึกที่ดีต่อการทำงานและบริการเป็นที่พอใจของลูกค้าหรือผู้รับบริการ (สุรนาท ชมะณะรงค์, 2540)

การวัดประสิทธิภาพจะต้องคำนึงถึงอัตราส่วนของผลผลิตต่อตัว เกณฑ์การวัดประสิทธิภาพรวมถึงผลตอบแทนจากการลงทุนหรือทรัพย์สิน ค่าใช้จ่ายต่อหน่วย ค่าสูญเสียและสูญเสีย การใช้ทรัพยากรต่ำกว่าขีดความสามารถอัตราการใช้สอย เป็นต้น เกณฑ์การวัดประสิทธิภาพจะต้องเป็นอัตราส่วน เช่น อัตราส่วนของผลประโยชน์ต่อค่าใช้จ่าย

(Ratios of benefit to cost) (Gibson, 1979) ทรรศนะเกี่ยวกับประสิทธิภาพคล้ายคลึงกับ Millet คือ ถ้าจะพิจารณาว่างานใดจะมีประสิทธิภาพสูงสุดนั้น ให้ดูจากความสัมพันธ์ระหว่างปัจจัยนำเข้า (Input) กับผลผลิต (Output) ที่ได้รับออกมา ดังนั้น ตามทรรศนะนี้ ประสิทธิภาพจึงเท่ากับผลผลิตลบด้วยปัจจัยนำเข้าและถ้าเป็นการบริหารราชการและองค์กรก็บวกกับความพึงพอใจของผู้รับบริการ (Satisfaction) เข้าไปด้วย (Herbert A. Simon, 1960) รวมถึงผลการปฏิบัติงานที่ก่อให้เกิดความพึงพอใจแก่มวลมนุษย์และได้รับผลกำไรจากการปฏิบัติตามนั้นด้วย

สรุปได้ว่าประสิทธิภาพนั้นหมายถึง เกณฑ์การวัดประสิทธิภาพรวมถึงผลตอบแทนจากการลงทุนหรือทรัพย์สิน ค่าใช้จ่ายต่อหน่วย ค่าสูญเสียและสูญเสียเปล่า การใช้ทรัพยากรต่ำกว่าขีดความสามารถอัตราการใช้สอย เป็นการสนับสนุนให้มีวิธีการบริหารที่จะได้รับผลดีมากที่สุด โดยสิ้นเปลืองค่าใช้จ่ายน้อยที่สุด นั่นก็คือ ประสิทธิภาพระดับบุคคล ประสิทธิภาพของบุคคลที่มีประสิทธิภาพในการปฏิบัติงาน ประสิทธิภาพระดับองค์กร ประสิทธิภาพขององค์กรที่สุด มีลักษณะการดำเนินงานไปสู่ผลตามวัตถุประสงค์ได้อย่างดี โดยประหยัดทั้งเวลา ทรัพยากรและกำลังคน องค์กรมีระบบการบริหารจัดการที่เอื้อต่อการผลิตและการบริการได้ตามเป้าหมาย และประสิทธิภาพในมิติของค่าใช้จ่ายหรือต้นทุนการผลิต

หลักอิทธิบาท 4 เพื่อพัฒนาประสิทธิภาพการปฏิบัติงาน

การวัดประสิทธิภาพจะต้องคำนึงถึงอัตราส่วนของผลผลิตต่อตัว เกณฑ์การวัดประสิทธิภาพรวมถึงผลตอบแทนจากการลงทุนหรือทรัพย์สิน ค่าใช้จ่ายต่อหน่วย ค่าสูญเสียและสูญเสียเปล่า การใช้ทรัพยากรต่ำกว่าขีดความสามารถอัตราการใช้สอย เป็นต้น เกณฑ์การวัดประสิทธิภาพจะต้องเป็นอัตราส่วน เช่นอัตราส่วนของผลประโยชน์ต่อค่าใช้จ่าย (Ratios of benefit to cost) (Gibson, J.L., 1979) อาจกล่าวได้ว่า ทรรศนะเกี่ยวกับประสิทธิภาพคล้ายคลึงกับ Millet คือ ถ้าจะพิจารณาว่างานใดจะมีประสิทธิภาพสูงสุดนั้น ให้ดูจากความสัมพันธ์ระหว่างปัจจัยนำเข้า (Input) กับผลผลิต (Output) ที่ได้รับออกมา ดังนั้น ตามทรรศนะนี้ ประสิทธิภาพจึงเท่ากับผลผลิตลบด้วยปัจจัยนำเข้าและถ้าเป็นการบริหารราชการและองค์กรก็บวกกับความพึงพอใจของผู้รับบริการ (Satisfaction) เข้าไปด้วย รวมถึงผลการปฏิบัติงานที่ก่อให้เกิดความพึงพอใจแก่มวลมนุษย์และได้รับผลกำไรจากการปฏิบัติตามนั้นด้วย ซึ่งอาจเขียนเป็นสูตรได้ดังนี้

$$E = (O - I) + S$$

E = Efficiency คือ ประสิทธิภาพของงาน

O = Output คือ ผลผลิตหรือผลงานที่ได้รับออกมา

I = Input คือ ปัจจัยนำเข้าหรือทรัพยากรในการบริหารที่ใช้ไป

S = Satisfaction คือ ความพึงพอใจในผลงานที่ออกมา (Peterson, E., & Plawman, E.G., 1953) ความหมายของประสิทธิภาพตามนัยเชิงธุรกิจ หมายถึง การผลิตสินค้าให้มีคุณภาพเหมาะสมตามความต้องการมากที่สุดโดยใช้ต้นทุนการผลิตต่ำที่สุด ซึ่งประสิทธิภาพในทางธุรกิจนั้นมุ่งพิจารณาในเรื่องประสิทธิภาพของงานโดยอาศัยปัจจัยด้านค่าใช้จ่าย คุณภาพ เวลาและวิธีการเป็นสิ่งสำคัญ (John D. Millet, J.D., 1954) ประสิทธิภาพ (Efficiency) ในการปฏิบัติงานมักจะแยกไม่ออกกับ ประสิทธิภาพ (Effectiveness) ในการปฏิบัติงานเพราะการปฏิบัติงานนั้นจะมีประสิทธิภาพไม่ได้ ถ้าหากว่าการปฏิบัติงานนั้นไม่มีประสิทธิผล ซึ่งหมายความว่า การปฏิบัติงานจะไม่บรรลุเป้าหมายหรือวัตถุประสงค์ที่ได้กำหนดไว้ แต่ในขณะเดียวกัน การปฏิบัติงานที่มีประสิทธิผลก็ไม่จำเป็นว่าการปฏิบัติงานนั้นจะต้องมีประสิทธิภาพเสมอไป

แนวคิดปัจจัย 7 ประการของแมคคินซี (McKinsey) เป็นเครื่องมืออย่างหนึ่งที่ถูกนำมาใช้ในการวิเคราะห์ถึงปัจจัยในการปฏิบัติงาน คือ แบบจำลอง 7S McKinsey ซึ่งเป็นแบบจำลองที่สามารถนำไปใช้เพื่อเป็นปัจจัยในการปฏิบัติงานซึ่งจะช่วยให้ในการบริหารองค์กรที่มีความเป็นเลิศมากยิ่งขึ้น ซึ่งเป็นการค้นคว้าวิจัยพัฒนาของบริษัท McKinsey ซึ่งเป็นที่ปรึกษาธุรกิจของประเทศสหรัฐอเมริกา ผลของการค้นคว้าวิจัยได้บ่งชี้ให้เห็นว่าความสำเร็จในการดำเนินงานขององค์กรต่าง ๆ หรือการบริหารงานที่สัมฤทธิ์ผลนั้นขึ้นอยู่กับตัวแปร ซึ่งมีความสัมพันธ์เกี่ยวเนื่องกันอย่างน้อยที่สุด 7 ตัว ได้แก่ กลยุทธ์ (Strategy) โครงสร้าง (Structures) ระบบ (Systems) รูปแบบ (Styles) บุคลากร (Staff) ความสามารถ (Skill) ค่านิยม (Shared values) (วิฑูรย์ สิมะโชคดี, 2562) ซึ่งเปรียบเสมือนเป็นส่วนที่เรียกว่าซอฟต์แวร์ของระบบคอมพิวเตอร์ ดังภาพที่ 1 แสดงหลักอิทธิบาท 4 เพื่อพัฒนาประสิทธิภาพการปฏิบัติงาน

ในการทำงาน ให้อารมณ์อยากทำงาน ไม่ท้อแท้ เมื่อพัฒนาตนเองให้มีความอดทนแล้ว บุคลากรย่อมมีกำลังต่อสู้ป้องกันสร้างสรรค์สิ่งที่ตนรัก ทำให้งานหนักกลายเป็นงานเบา ที่ยากก็กลายเป็นง่าย วิริยะ มีประโยชน์กับบุคลากรในการทำงานซึ่งช่วยกำจัดความเกียจคร้าน ใ้บุคลากรทำงานได้อย่างต่อเนื่อง ไม่กลัวความลำบากหนักแค่ไหนก็ไม่ย่อท้อ เมื่อบุคลากรนำมาพัฒนาตนเองแล้วย่อมประกอบสิ่งนั้นด้วยความพยายามเข้มแข็ง อดทน เอาชนะไม่ท้อถอย มีความเพียรในการตามประกอบความดี ความบากบั่นในการชวนขยายแสดงหาความรู้ใหม่ ๆ และประสบการณ์เกี่ยวการงานที่ตนบริหารจัดการ ด้วยความกล้าหาญ จิตตะ มีประโยชน์กับบุคลากรในการทำงานซึ่งช่วยให้มีความจดจ่อ หรือเอาใจใส่ใฝ่ใฝ่ ความมีจิตผูกพัน ไม่ปล่อยปละละเลยในงาน ที่ทำ เมื่อพัฒนาตนเองแล้วย่อมบรรลุเป้าหมายตามวัตถุประสงค์ และวิมังสา มีประโยชน์กับบุคลากรในการทำงานซึ่งช่วยในเรื่องการใช้ปัญญาพิจารณา หมั่นใคร่ครวญตรวจหาเหตุผล ความไตร่ตรองพิจารณาเหตุผลสิ่งนั้น ด้วยสติปัญญา ความรู้ เมื่อพัฒนาตนเองอย่างเสมออย่างมอบขอบบพร่องก็รีบแก้ไขทำให้ดียิ่งขึ้น

เอกสารอ้างอิง

- เกรียงศักดิ์ เขียวยิ่ง. (2545). *การบริหารรัฐกิจ แนวคิด หลักการและการปฏิบัติ*. ขอนแก่น: ห้างหุ้นส่วนจำกัดขอนแก่นการพิมพ์.
- ชุมศักดิ์ ชุมนุม. (2549). *ปัจจัยที่มีผลต่อประสิทธิภาพในการปฏิบัติงานของสำนักงานศึกษาธิการอำเภอ : กรณีศึกษา เขตการศึกษา 10*. กรุงเทพฯ: เฟื่องฟ้าพรินต์ติ้ง.
- ดิน ปรัชญพทธี. (2546). *ศัพท์รัฐประศาสนศาสตร์* (พิมพ์ครั้งที่ 6). กรุงเทพฯ: สำนักพิมพ์จุฬาลงกรณ์มหาวิทยาลัย.
- ตุลา มหาสุธานนท์. (2545). *หลักการจัดการ หลักการบริหาร*. กรุงเทพฯ: ธนรัชการพิมพ์.
- พระพรหมคุณาภรณ์ (ป.อ. ปยุตโต). (2546). *พจนานุกรมพุทธศาสตร์ ฉบับประมวลธรรม*. กรุงเทพฯ: กรมการศาสนา.
- พระมหาอำนาจ ปวทณโน. (2565). *การพัฒนารูปแบบการจัดการการศึกษาพระปริยัติธรรม* (วิทยานิพนธ์พุทธศาสตรดุษฎีบัณฑิต สาขาวิชาการจัดการเชิงพุทธ). พระนครศรีอยุธยา: มหาวิทยาลัยมหาจุฬาลงกรณราชวิทยาลัย.
- สมใจ ลักษณะ. (2543). *การพัฒนาประสิทธิภาพในการทำงาน* (พิมพ์ครั้งที่ 2). กรุงเทพฯ: เฟื่องฟ้า พรินต์ติ้ง.
- สร้อยตระกูล (ติวยานนท์) อรรถมานะ. (2545). *พฤติกรรมองค์กร : ทฤษฎีและการประยุกต์*. กรุงเทพฯ: โรงพิมพ์มหาวิทยาลัยธรรมศาสตร์.
- สัญญา สัญญาวิวัฒน์. (2544). *ทฤษฎีองค์กรประสิทธิภาพ รวมบทความสังคมวิทยาและมานุษยวิทยา*. กรุงเทพฯ: โรงพิมพ์จุฬาลงกรณ์มหาวิทยาลัย.

- สุนาท ฆมะณะรงค์. (2540). *นโยบายสาธารณะและหลักการพัฒนาเศรษฐกิจ สังคมและการเมือง*. ขอนแก่น: โรงพิมพ์มหาวิทยาลัยขอนแก่น.
- อัครเดช ไม้จันทร์. (2561). ปัจจัยที่มีผลต่อประสิทธิภาพในการปฏิบัติงานของพนักงานกลุ่มอุตสาหกรรมติดตั้งเครื่องจักรสายการผลิตในจังหวัดสงขลา. *วารสารราชภัฏสุราษฎร์ธานี*, 5(1), 95-122.
- Gibson. J.L. (1979). *Organization: Behavior. Structure and Processes* (3rd). Dallas. Texas: Business Publications.
- Herbert A. Simon. H. A. (1960). *Administrative Behavior*. New York: McMillan.
- John D. Millet. J.D. (1954). *Management in The Public Service*. New York: Hill.
- Peterson. E. & Plawman. E.G. (1953). *Business Organization and Management*. Illinois: Richard D. Irwin.

ความเป็นประชาธิปไตยกับความเหลื่อมล้ำในสังคม* DEMOCRACY AND SOCIAL INEQUALITY

ธิติวดี หมั่นมี

Thitiwut Munmee

มหาวิทยาลัยมหาจุฬาลงกรณราชวิทยาลัย

Mahachulalongkornrajavidyalaya University

Corresponding Author E-mail: armmo_2006@hotmail.com

บทคัดย่อ

ความเป็นประชาธิปไตยกับความเหลื่อมล้ำในสังคมมีให้เห็นตั้งแต่อดีตจนถึงปัจจุบันและดูเหมือนจะมีความห่างระหว่างความเหลื่อมล้ำมากยิ่งขึ้น ซึ่งไม่สามารถปฏิเสธได้ว่าเป็นผลมาจากนโยบายหรือการบริหารประเทศที่มีผิดพลาด ซึ่งทำให้เกิดความไม่เสมอภาคทั้งในเรื่องของความเหลื่อมล้ำทางเศรษฐกิจ สังคมและอำนาจ และรวมถึงสถานะความเป็นประชาชนที่จะต้องมีความเสมอภาคตามระบอบประชาธิปไตยอีกด้วย ความเหลื่อมล้ำดังกล่าวมีผลกระทบในสังคมตั้งแต่ระดับครอบครัวไปถึงระดับประเทศชาติ กล่าวคือ ระดับครอบครัวซึ่งถือว่าเป็นสังคมขนาดเล็กที่ได้รับผลกระทบเกี่ยวกับความเหลื่อมล้ำในมิติต่าง ๆ ย่อมจะทำให้ความเป็นอยู่ไม่เป็นไปตามวิสัยของประชาธิปไตย และถ้าความเหลื่อมล้ำในสถาบันครอบครัวมีมากขึ้นเรื่อย ๆ ย่อมจะส่งผลต่อสังคมประเทศชาติอย่างแน่นอน ดังนั้นการลดความเหลื่อมล้ำทางสังคมที่ดีที่สุดคือ ผู้บริหารทุกระดับชั้นต้องบริหารภายใต้กรอบของความเป็นประชาธิปไตยแบบไร้เงื่อนไข จึงจะทำให้ความเหลื่อมล้ำในสังคมไทยลดน้อยและหายไปที่สุด

คำสำคัญ: ประชาธิปไตย; ความเหลื่อมล้ำ; สังคมไทย

Abstract

Democracy and inequality in society have been seen from the past to the present and there seems to be a growing distance between them. It cannot be denied that it is the result of a policy or mismanagement of the country that causes inequality in terms of socioeconomics, power inequality including the status of citizens who must have equality according to

*Received May 6, 2023; Revised May 19, 2023; Accepted May 20, 2023

democracy as well. Such inequalities affect society from the family level to the national level, that is, the family level, which is considered a small society affected by inequality in various dimensions, will inevitably make the living not in accordance with the vision of democracy. And if the inequality in the family institution is ever greater It will certainly affect the nation's society. Therefore, the best way to reduce social inequality is the executives at all levels must manage within the framework of unconditional democracy, so that the inequality in Thai society will decrease and eventually disappear.

Keywords: Democracy; Inequality; Thai society

บทนำ

เมื่อกล่าวถึงคำว่า “ความเหลื่อมล้ำ” ความเข้าใจของคนทั่วไปก็จะอาจหมายถึงความไม่เท่าเทียมกันของสถานะอย่างใดอย่างหนึ่งในแต่ละด้าน แต่ถ้าพิจารณาจากพจนานุกรมฉบับราชบัณฑิตยสถาน พุทธศักราช 2554 จะไม่พบความหมายของคำว่า “ความเหลื่อมล้ำ” จะพบเพียงคำว่า “เหลื่อม” ซึ่งหมายถึง เลยไป ล้าไป ล้ากัน หรือไม่เสมอกัน เมื่อค้นหาต่อไปจะพบคำว่า “ความเหลื่อมล้ำต่ำสูง” ซึ่งหมายถึง ไม่เท่าเทียมกัน เช่น มีฐานะทางสังคมเหลื่อมล้ำต่ำสูงกว่ากัน ดังนั้นอาจพออนุมานได้ว่า “ความเหลื่อมล้ำ” คือ ความไม่เท่าเทียมกันของบางสิ่งบางอย่างนั่นเอง ความเหลื่อมล้ำในสังคมไทยที่เห็นชัดเจนที่สุด คือ ความเหลื่อมล้ำด้านรายได้และทรัพย์สินทางการเงิน จากข้อมูลการวัดด้วยสัมประสิทธิ์จินี พบว่า ความเหลื่อมล้ำด้านรายได้ประจำมีทิศทางโดยรวมที่ดีขึ้นในช่วง 30 ปีที่ผ่านมา แม้ว่าจะมีทิศทางแย่ลงในปี 2560 แต่ก็ปรับตัวดีขึ้นภายหลังในปี 2562 เมื่อพิจารณาองค์ประกอบของรายได้ประจำของครัวเรือน จะสามารถแบ่งออกเป็นรายได้จากการประกอบอาชีพ (ค่าจ้างและเงินเดือน รายได้จากการประกอบธุรกิจและจากการทำเกษตรกรรม) เงินบำเหน็จบำนาญ เงินชดเชย เงินช่วยเหลือประเภทต่าง ๆ รายได้จากค่าเช่าและดอกเบี้ย รวมถึงรายได้ที่ไม่เป็นตัวเงิน พบว่ารายได้จากการประกอบอาชีพมีส่วนสำคัญในการสร้างความเหลื่อมล้ำมากถึงเกือบ 40% จากองค์ประกอบทั้งหมด (โครงการเศรษฐกิจฐาน, 2565)

ความเหลื่อมล้ำดังกล่าวเป็นผลมาจากการบริหารงานของผู้บริหารประเทศที่ยึดโยงกับอำนาจทางการบริหาร จึงไม่สามารถก้าวพ้นความเหลื่อมล้ำนี้ไปได้ อาจกล่าวได้ว่า ผู้นำที่ยึดติดกับอำนาจทางการบริหาร ซึ่งสอดคล้องกับทฤษฎีโครงสร้างอำนาจ กล่าวคือ โครงสร้างระบบอำนาจที่ดำรงอยู่ทำหน้าที่สำคัญสองประการ คือ

ประการแรก กำหนดองค์ประกอบการตัดสินใจ ว่าใครกลุ่มใดบ้างที่ได้รับการยอมรับเข้ามาเป็นส่วนหนึ่งของการตัดสินใจ กำหนดกฎระเบียบ วิธีการ กระบวนการ และแนวทาง ซึ่งมีผลต่อวิถีชีวิตหรือการปฏิบัติของปัจเจกบุคคลและความสัมพันธ์ของปัจเจกบุคคลที่อยู่ภายใต้อาณาบริเวณของระบบอำนาจนั้น เช่น แนวทางการจัดตั้งและดำเนินการพรรคการเมือง แนวทางการจัดตั้งและการดำเนินการองค์การสาธารณะประโยชน์ เป็นต้น

ประการที่สอง เป็นกรอบที่เชื่อมโยงค่านิยม ความเชื่อ และการตีความ ซึ่งจะเป็นการสร้างความเป็นเหตุผลการจัดสรรหรือการใช้อำนาจและยังเป็นการผลิตสร้างวาทกรรมที่มีพลังจูงใจ ซึ่งไม่เพียงแต่สร้างความชอบธรรมให้แก่โครงสร้างระบบอำนาจที่ดำรงอยู่ ยังตอบโต้และวิพากษ์กลุ่มที่เป็นปรปักษ์อีกด้วย

อะไรที่เป็นปัจจัยให้เกิดความเหลื่อมล้ำได้ ?

ปัจจัยที่ทำให้เกิดความเหลื่อมล้ำในสังคมนั้นอาจเกิดจากปัจจัยที่หลากหลาย เช่น ต้นทุนทางสังคม โอกาส การเข้าถึงการศึกษา การเข้าถึงการรักษาพยาบาล การเข้าถึงสวัสดิการต่าง ๆ ความเชื่อ เศรษฐกิจ ชนชั้นทางสังคม ฯลฯ เป็นต้น จะเห็นได้ว่ามนุษย์ทุกคนเกิดมาไม่เท่าเทียมกัน เกิดมาในชนชั้นที่ไม่เท่าเทียม ฐานะทางเศรษฐกิจไม่เท่าเทียม การได้รับการศึกษา ปลูกฝังความคิดจิตใจก็ไม่เท่าเทียม บางคนอาจเกิดมาพิการ นั่นก็เป็นความไม่เท่าเทียม นักวิชาการบางท่านได้แสดงความคิดเห็นในเชิงรังเกียจคนที่มีฐานะยากจนไว้ว่า ที่เขาจนไม่ใช่เพราะว่าเกิดมาจน แต่เป็นเพราะเขาไม่มีมานะ ไม่มีความเพียรในการขวนขวายศึกษาเรียนรู้ จึงไม่มีกำลังผลักดันชีวิตตนให้มีคุณภาพชีวิตที่ดี ที่สามารถเข้าถึงสิ่งที่ดีกว่าได้ ผู้เขียนได้แต่คิดแย้งท่านในใจ ไม่กล้าที่จะโต้แย้งนักวิชาการที่มีความคิดเช่นนั้นว่า คนทุกคนไม่ได้เกิดมาเท่าเทียมกัน คนที่เกิดมามีพร้อมเช่นท่านคงไม่เข้าใจ ซึ่งตัวผู้เขียนเองก็เกิดมาเป็นชนชั้นไม่สูงในสังคมผู้เขียนยังพอเข้าใจได้ว่า คนทุกคนมีต้นทุนที่ต่างกัน ซึ่งอาจเคยได้ยินประโยคที่ว่า “คนจนต้นทุนน้อย” เนื่องจากคนจน เกิดมาก็จน ถูกคนอื่นด้วยกันเองนั้นแหละที่ดูถูกตีตราว่าเป็นคนจน กีดกันให้อยู่ในชั้นล่างของสังคม ไม่ยอมให้เงยหน้าอ้าปากขึ้นมาได้ โอกาสในการได้รับการศึกษาเพื่อที่จะไปพัฒนาศักยภาพตนเองก็มีน้อย หรือแทบจะไม่มีด้วยซ้ำไป แล้วนี่จะเอาอะไรไปขยับเขยื้อนเลื่อนฐานะในสังคมให้สูงกว่าเดิมได้ ทุกคนมีต้นทุนที่ต่างกัน (Chothipaporn, 2019) ระดับความฉลาดต่างกัน ความถนัดต่างกัน ฐานะต่างกัน โอกาสก็ต่างกัน ไม่ใช่เพียงว่าคนจนเป็นเพราะเขาไม่เพียร เป็นเพราะเขาเกียจคร้าน ไม่อยากผลักดันตนเองเสมอไป บางคนมีความคิดที่ดี มีความเพียร ต้องการศึกษาระดับที่สูงแต่ติดที่ทางครอบครัวยากจนไม่สามารถส่งเสียให้เรียนตามความตั้งใจ พ่อป่วยแม่ไม่สบาย ญาติพี่น้องพิการช่วยเหลือตนเองไม่ได้ต้องคอยดูแลบ้านไกลไม่มีเงินค่ารถไปเรียน ไม่มีชุดนักเรียนหรือเงินไม่พอซื้ออุปกรณ์การเรียนบ้าง ความ

เจ็บป่วยทางร่างกายหรือจิตใจบ้าง ความเชื่อของครอบครัวหรือวัฒนธรรมท้องถิ่นที่ไม่สนับสนุนการเรียนรู้บ้าง เหล่านี้หรือคือความผิดของคนจน คนจนผิดที่เกิดมาจนด้วยหรือ ถ้าทุกคนเลือกเกิดได้คงไม่มีใครอยากเกิดมาจน ทุกคนต่างอยากเกิดมาพร้อมทุกอย่างทั้งฐานะ ชื่อเสียง ความรู้ ความสามารถ แต่ในเมื่อไม่มีโอกาส หรือเกิดมาไม่มีต้นทุนต่ำ ก็ต้องต่อสู้ดิ้นรนกันไปวันต่อวัน หากยังจนและยังพิจารณาอีกโอกาสในการพัฒนาตัวเองยิ่งลำบากทวีคูณ

ผู้เขียนคิดว่าหากทุกคนเกิดมาทุกท่านเท่าเทียมกัน มีทุกอย่างเหมือนที่ทุกคนมีเหมือนกัน นักวิชาการที่มีความคิดเช่นนั้นก็คงไม่คิดรังเกียจคนจนเช่นนี้ ผู้เขียนไม่ได้ตำหนิที่นักวิชาการบางคนรังเกียจความจน แต่ที่นักวิชาการเหล่านั้นรังเกียจคนจน อยากให้ลองนึกดูบ้างว่าหากท่านเกิดมาจน ขาดโอกาสต่าง ๆ ในการเติบโตให้สูงขึ้นและได้รับการรังเกียจ ดูถูกบ้าง ท่านจะยังรังเกียจและดูถูกตนเองบ้างหรือไม่ และหากมีคนมองและประพடுத்தท่านในฐานะคนจนเช่นที่ท่านกำลังปฏิบัติแล้วท่านจะรู้สึกอย่างไร ผู้เขียนคิดว่าเราไม่ควรประเมินค่าใครเพียงเพราะว่าเขาจน แต่เราควรตั้งคำถามมากกว่าว่าที่เขานั้นเป็นเพราะเหตุใด (อภิชาติ สถิตินิรามัย และคณะ, 2563)

ทุกคนต่างรู้ว่าในสังคมไทยมีความเหลื่อมล้ำกันมานานมากแล้ว ความเหลื่อมล้ำทางสังคมเป็นปัญหาเรื้อรังที่สะท้อนถึงความแตกต่างในการของการเข้าถึงชีวิตที่มีคุณภาพ รวมถึงบริการทางสังคมที่มีคุณภาพอย่างทั่วถึงที่รัฐจัดให้ด้วย ความเหลื่อมล้ำได้ถูกหยิบยกขึ้นเป็นประเด็นที่นำไปสู่ข้อเรียกร้องทางการเมือง แม้หลายฝ่ายจะยังมีความเห็นต่างกันว่าความขัดแย้งทางการเมืองปัจจุบันนั้นเกิดจากความไม่ลงตัวทางการเมือง หรือเหตุอื่นกันแน่ แต่สิ่งที่ต้องยอมรับคือความเหลื่อมล้ำนั้นมีจริง และมีมาอย่างต่อเนื่องในสังคมไทย ซึ่งช่องว่างระหว่างรายได้ของคนรวยกับคนจนนั้นก็เป็นอย่างหนึ่งที่แสดงให้เห็นถึงความเหลื่อมล้ำในสังคม ซึ่งคนไทยต่างก็ยอมรับว่ามีความเหลื่อมล้ำของรายได้ในสังคม ความเหลื่อมล้ำอาจเกิดจากการขาดโอกาส ขาดสิทธิ ขาดทรัพยากรดังได้กล่าวมาแล้ว ไม่ใช่เพียงเพราะคนรายนั้นจะรวยเพราะเกิดมารวย และไม่ใช่ว่าคนจนจะจนเพียงเพราะเกิดมาจน ซึ่งการให้ความสำคัญกับความไม่เท่าเทียมกันของคนรวยกับคนจนว่าเป็นเพราะความเหลื่อมล้ำของธรรมชาติ หรืออาจเลยไปถึงเรื่องบุญทำกรรมแต่งมาแต่ชาติปางก่อนนั้นดูจะไม่เพียงพอสำหรับสังคมในปัจจุบัน ความเหลื่อมล้ำนั้นเป็นเรื่องของความรู้สึกที่เหนือกว่าและด้อยกว่า ยิ่งความแตกต่างทางวัตถุยิ่งมากเท่าใด ความเหลื่อมล้ำทางสังคมก็ยิ่งขึ้นเท่านั้น การได้รับการดูถูกหรือไม่ได้รับการนับถือนั้นมีความสำคัญและมีผลต่อความสัมพันธ์ ความเข้มแข็ง ความไว้วางใจในสังคม ในสังคมที่มีความเหลื่อมล้ำมาก ความสัมพันธ์ทางสังคมก็จะเสื่อมสลายลง สังคมจะอ่อนแอ ผู้คนไม่ไว้วางใจซึ่งกันและกัน ซึ่งคุณภาพชีวิตของคนจะ

ดีขึ้นและมีความรู้สึกปลอดภัยภายใต้สังคมที่มีความเหลื่อมล้ำน้อยกว่า ความเหลื่อมล้ำจึงนำมาซึ่งความแตกแยกและฝูกร้อนของสังคม

ประชาชนเป็นองค์ประกอบที่สำคัญของสังคมซึ่งอาศัยอยู่ร่วมกันภายใต้เงื่อนไขต่าง ๆ สังคมพยายามสร้างความแตกต่างหลากหลายให้เกิดขึ้นอันนำไปสู่ความเกี่ยวโยงด้านการจัดสรรและใช้สอยทรัพยากรที่มีอยู่อย่างจำกัดให้เกิดความเหมาะสม การจัดรูปแบบโดยอาศัยความแตกต่างทางชนชั้นมาเป็นตัวแบ่งแยกจึงเป็นอีกสาเหตุหนึ่งซึ่งนำไปสู่ความเหลื่อมล้ำในสังคม ซึ่งความแตกต่างหลากหลายทางชนชั้นเป็นเครื่องบ่งชี้วัดอำนาจการเข้าถึงการใช้ประโยชน์จากทรัพยากรในรูปแบบมือใครยาวสาวได้สาวเอา คนที่มีความสามารถมากกว่าก็ได้ประโยชน์ ส่วนผู้ที่อ่อนแอหรือด้อยความสามารถในการเข้าถึงทรัพยากรก็เสียประโยชน์ ถูกเอาเปรียบต่อไป โครงสร้างของสังคมที่เป็นอยู่นี้ล้วนตอกย้ำให้เห็นถึงความไม่เท่าเทียมไม่ว่าจะอยู่ในยุคในสมัยใดก็ยังคงวนเวียนย่ำอยู่ที่เดิมไม่มีการเปลี่ยนแปลง

ความเหลื่อมล้ำในสังคมไทยผู้เขียนขอแยกเป็น 3 ส่วน คือ ความเหลื่อมล้ำทางเศรษฐกิจ, ความเหลื่อมล้ำทางสังคม และความเหลื่อมล้ำทางอำนาจ

ความเหลื่อมล้ำทางเศรษฐกิจ คือ ความแตกต่างของการกระจายรายได้ของคนจนกับคนรวยซึ่งมีความแตกต่างกันมาก สามารถดูได้จากรายได้เฉลี่ยต่อคน ซึ่งคนส่วนใหญ่ในสังคมเป็นผู้มีรายได้น้อย มีรายได้เพียงพอสำหรับการกินและใช้จ่ายในแต่ละวันเท่านั้น ความเหลื่อมล้ำทางเศรษฐกิจตามหลักวิชาการจะหมายถึงความไม่เท่าเทียมกันในการกระจายรายได้ ความเหลื่อมล้ำในความมั่งคั่งหรือทรัพย์สิน และความเหลื่อมล้ำในโอกาสของคนในสังคม ในสังคมขมขมบจะเห็นว่าความเหลื่อมล้ำทางเศรษฐกิจยังขึ้นกับนโยบายพัฒนาเศรษฐกิจจังหวัดและภาคของรัฐบาล จังหวัดและภาคที่อยู่ในยุทธศาสตร์การพัฒนาของรัฐบาล ก็จะมีงบประมาณมาลงทุนจำนวนมาก และดึงดูดการลงทุนต่อเนื่องจากภาคเอกชน และทำให้ภูมิภาคนั้นมีอัตราการเจริญเติบโตทางเศรษฐกิจสูงกว่าภาคอื่น ๆ และทำให้ธุรกิจและครัวเรือนในภูมิภาคดังกล่าวมีรายได้ ความมั่งคั่งและโอกาสต่าง ๆ ดีกว่าประชากรในภาคอื่น นอกจากนั้นความเหลื่อมล้ำทางเทคโนโลยีด้านดิจิทัลก็จะเป็นอีกสาเหตุหนึ่งของความเหลื่อมล้ำทางเศรษฐกิจในอนาคต และคนที่ขาดทักษะด้านดิจิทัลจะเป็นคนจนรุ่นใหม่ (สมชัย จิตสุชน, 2563)

คำถามคือ แท้ที่จริงอะไรเป็นสาเหตุของความเหลื่อมล้ำ ?

ในแง่รายได้หากพิจารณารายได้ของเกษตรกรซึ่งเป็นคนส่วนใหญ่ของประเทศพบว่าช่วง 15 ปีที่ผ่านมา ราคาสินค้าที่เกษตรกรจำหน่ายได้เฉลี่ยเพิ่มขึ้นร้อยละ 4.0 ต่อปี โดยราคาพืชผลเพิ่มขึ้นร้อยละ 5.8 ต่อปี สูงกว่าราคาปศุสัตว์ที่เพิ่มขึ้นเพียงร้อยละ 2.0 ต่อ

ปี สำหรับค่าจ้างแรงงานในภาคอุตสาหกรรม ก็พบว่าช่วง 2537-2565 อัตราค่าจ้างขั้นต่ำเพิ่มขึ้นเฉลี่ยร้อยละ 7.0 ต่อปี สูงกว่าอัตราการขยายตัวทางเศรษฐกิจเล็กน้อย และมีระบบด้านสวัสดิการระหว่างทำงานและหลังจากออกจากงาน ดีกว่ากลุ่มเกษตรกรซึ่งยังต้องเผชิญความผันผวนของผลผลิตจากดินฟ้าอากาศ จึงเป็นกลุ่มที่ยากลำบากที่สุด ขณะที่กลุ่มคนซึ่งเป็นผู้ประกอบการ ซึ่งเป็นเจ้าของทุน รายได้ส่วนใหญ่จะมาจากการลงทุนและผลตอบแทนจากการลงทุน จากการเก็บตัวเลขกำไรของบริษัทในตลาดหลักทรัพย์แห่งประเทศไทยพบว่ากำไรในช่วงปี 2552-2565 เพิ่มขึ้นเฉลี่ยร้อยละ 16.0 ต่อปี สูงกว่าค่าจ้างแรงงานและรายได้ของเกษตรกร ข้อเท็จจริงนี้นำไปสู่อัตราการเพิ่มของรายได้ของคนสามกลุ่มที่จะแตกต่างกันไปเรื่อย ๆ และถ้าความแตกต่างสะสมมากขึ้น ความเหลื่อมล้ำก็ยิ่งมากขึ้น

ความเหลื่อมล้ำทางสังคม คือ โอกาสทางสังคมที่แตกต่างกัน ไม่ว่าจะเป็นโอกาสทางการศึกษา โอกาสในการเข้าถึงการรักษาพยาบาล การใช้ชีวิต การใช้อิทธิพลความเชื่อต่าง ๆ และการประเมินค่า เช่น การดูถูกเหยียดหยามกัน ซึ่งความเหลื่อมล้ำทางเศรษฐกิจและสังคมนั้นมักจะมีความเกี่ยวข้องสัมพันธ์กันเสมอ จะเห็นได้จากการที่คนไทยใช้เงินเป็นตัวแบ่งฐานะทางสังคม

สถานการณ์คนจนยุคโควิด-19 ลำบากกว่าเดิมมาก เพราะพึ่งพิงอะไรได้น้อยลง ทำให้ “ความฝันที่จะเลื่อนชนชั้นของคนจน” โอกาสยิ่งหายไป ความยากจนของไทย เป็น “สองหน้าของเหรียญเดียวกัน” เพราะที่ผ่านมา แม้ภาครัฐจะแก้ปัญหาความยากจน ทำให้จำนวนคนจนตามดัชนีชี้วัดความยากจนลดลงได้ช่วงหนึ่ง แต่ความเหลื่อมล้ำกลับยิ่งสูงมากขึ้นตามไปด้วย คนรวย 10% ในสังคมไทยไม่เดือดร้อนกับปัญหาจากโควิด-19 แต่คนจนกลับต้องอยู่ภายใต้วิกฤตและเงื่อนไขแวดล้อมที่ทำให้สภาพชีวิตเหลื่อมล้ำมากขึ้น ต้นทุนปัญหาความเหลื่อมล้ำนั้นเนื้อแท้อันตรายมากกับทุกคน ทุกชนชั้น เพราะจะกระทบกับทั้งหมดของสังคม “สังคมจะเปราะบางมากขึ้น” ใช้ความรุนแรงมากขึ้น ผู้คนเกิดปัญหาสุขภาพจิตที่สัมพันธ์กับความเหลื่อมล้ำ สิ่งที่รัฐบาลทำขณะนี้ คือการเยียวยาทั้งหลาย เป็นกระบวนการคล้าย “หยอดน้ำข้าวต้ม” แบ่งข้าวให้คนพอยังชีวิตได้ แต่ไม่ทำให้เกิดการแก้ปัญหาความยากจน ความเหลื่อมล้ำเลย โครงการกู้เงินของรัฐ ไม่นำไปสู่การจ้างงานหรือจ้างงานน้อย เมื่อไม่เกิดการจ้างงานต่อเนื่อง “สภาพการหมุนเวียนของเศรษฐกิจในตลาด” จึงไม่มีการวางนโยบายเพื่อแก้ปัญหาความยากจนที่สัมพันธ์กับความเหลื่อมล้ำต้องคิดให้ครอบคลุมทุกมิติมากขึ้น หากไปดูในรายละเอียดของแผนพัฒนาเศรษฐกิจและสังคมแห่งชาติ คนในรัฐบาลยังมองไม่เห็นปัญหาความยากจนและความเหลื่อมล้ำแบบเข้าใจจริงๆ ไม่เข้าใจสิ่งที่เกิดขึ้นและการเปลี่ยนแปลงในชนบทที่ทุกวันนี้ได้กลายเป็น “สังคมผู้ประกอบการในชนบท”(สมชัย จิตสุชน และวิโรจน์ ณ ระนอง, 2563)

ผู้เขียนกล่าวคือเช่นหมายความว่า สังคมแบบชวานาล่มสลายนานแล้ว ชนบทดั้งเดิมที่มีกระท่อมชวานา คอกควาย มีชวานาทำนาแบบวันวานยังหวานอยู่ที่เคยเห็นบนรูปโปสการ์ด ส.ศ.ไม่มีแล้ว รวมทั้งความสัมพันธ์ทางสังคมแนวตั้ง แบบผู้ใหญ่-ผู้น้อย เจียมเนื้อเจียมตัว เอื้อเฟื้อเผื่อแผ่ ยอมจำนนต่ออำนาจเหนือ ฯลฯ ก็ลดลงจนเกือบไม่เหลือให้เห็น ความเปลี่ยนแปลงทางเศรษฐกิจที่เกิดขึ้นในชนบทในช่วงหลายทศวรรษที่ผ่านมา ได้ทำให้ระบบการผลิตและระบบสังคมแบบสังคมชวานาล่มสลายลง แล้วนำไปสู่การก่อรูปสังคมชนบทรูปแบบใหม่ขึ้นมา อาจเรียกว่าสังคมผู้ประกอบการในชนบท นั่นคือ การเกิดเครือข่ายความสัมพันธ์ทางสังคมแนวระนาบ แทนที่ความสัมพันธ์แนวตั้งในระบบอุปถัมภ์แบบเดิมที่เคยเป็นความสัมพันธ์หลักของสังคมชวานา รัฐจะต้องสร้างสังคมชนบท-เกษตรกร ให้เกิดพลังที่เรียกว่า “Rural Entrepreneur Society” เพราะบริบทสังคมไทยได้เปลี่ยนไปมากแล้ว ความเหลื่อมล้ำที่รุนแรงขณะนี้ ทำให้เกิดการ Disfunction ที่สะท้อนทุกฝ่าย ตั้งคำถามถึง “กลุ่มทุน 200-300 กลุ่ม” ในประเทศที่ดูดซับประโยชน์มากขึ้น หากจะยอมลงบ้างเพื่อร่วมสร้างสังคมที่เปราะบางให้เข้มแข็งขึ้น

อย่างไรก็ตามบทบาทรัฐไทยขณะนี้ได้ทำหน้าที่ “จรรโลงความเหลื่อมล้ำ” เกื้อหนุนตระกูลใหญ่ แนวทางกำหนดนโยบายที่จะแก้เรื่องนี้ เมื่อไม่ได้แก้เชิงโครงสร้าง ยิ่งทำให้ความเหลื่อมล้ำยังคงเกิดอย่างเหนียวแน่น สภาพวันนี้ “คนจนข้ามรุ่น” รุ่นพ่อแม่ปู่ย่าตายาย ทำให้เกิดชนชั้นคนจน ที่เลื่อนชนชั้นมาเป็นชนชั้นกลางไม่ได้สังคมไหนทำให้ผู้คนสูญเสียความหวัง สังคมนั้นน่าห่วง วันนี้ประเทศไทยกำลังเกิดภาพของ “สังคมชนชั้น” เป็นก้อนเรียงกันแต่แยกจากกันชัดเจน เปรียบเทียบกับการที่คนข้างบนสามารถเข้าถึงทรัพยากร เทคโนโลยีต่าง ๆ ไปสู่เมตาเวิร์สได้ แต่ชนชั้นล่างต้อง Survival ไม่มีโอกาสเข้าถึงส่วนชนชั้นกลางอยู่ภาวะ ขึ้นไม่ได้ และก็พยายามไม่ให้ถูกผลักลงข้างล่าง

ดังนั้น ในอนาคตจะเห็นเส้นแบ่งชัดขึ้น ปัจจุบันรัฐบาลพล.อ.ประยุทธ์ จันทร์โอชาทำให้เกิด “รัฐบริษัทยักษ์ใหม่” หรือรัฐผูกกับกลุ่มทุนกลุ่มใหญ่ ต้องสร้างเมืองที่ทำให้เกิดความยุติธรรม “Justice City” กล่าวคือ ต้องมีประชาธิปไตย รับความหลากหลาย นำไปสู่ความเสมอภาคมากขึ้น โมเดลตัวอย่างคือ หลายประเทศทำได้หลังสงครามโลกครั้งที่ 2 สร้างรัฐสวัสดิการ ผ่านกระบวนการเสรีนิยมและประชาธิปไตย ทำให้รัฐต้องตอบสนองผู้คนและพลังอำนาจมากจากเบื้องล่าง ถ้าทำให้คนในสังคมไทยเข้าใจหลักการนี้ว่ารัฐมีไว้เพื่อตอบสนองผู้คน ก็จะเห็นพัฒนาการของการแก้ปัญหาความเหลื่อมล้ำ คนรุ่นใหม่คือความหวัง ในการแก้ปัญหาความเหลื่อมล้ำ ซึ่งอยู่ในหัวใจ 3 ประการ คือ คนรุ่นใหม่ เห็นถึงความไม่เท่าเทียมกันทางอำนาจ คนรุ่นใหม่ มีมิตಿಯอมรับความหลากหลายของคนในสังคมมาก และคนรุ่นใหม่ มีความกล้าหาญ ซึ่ง 3 ประการนี้ เมื่อขยับไปเรียนรู้และเข้าใจสังคม

จะช่วยลดความเหลื่อมล้ำไปได้มากที่สุด เพราะคนรุ่นใหม่เป็นความหวังเดียวของคนที่เหลือในสังคมไทยวันนี้

ความเหลื่อมล้ำทางอำนาจ คือ ความไม่เท่าเทียมกันของความสามารถในการตัดสินใจเพื่อกำหนดชะตากรรมของตน จากการที่ความสามารถในการกำหนดอนาคตของคนแต่ละกลุ่มมีไม่เท่ากันนั่นเอง ทำให้กลุ่มที่มีอำนาจเหนือกว่ามักเลือกซื้ออนาคตในทางที่เป็นประโยชน์แก่กลุ่มตนมากกว่าตระหนักถึงความเท่าเทียมกันของคนในสังคม เป็นผลให้คนบางกลุ่มซึ่งด้อยอำนาจในการกำหนดต้องแบกรับชะตากรรมที่ถูกกำหนดอย่างไม่เป็นธรรม ปัญหาของการจัดการความเหลื่อมล้ำนั้นไม่ได้อยู่ที่คนจน แต่เป็นคนรวย ผู้ซึ่งมีอำนาจในสังคมมากกว่าที่คอยกีดกันคนจนหรือผู้มีอำนาจน้อยกว่าให้ไม่มีโอกาสลุกขึ้นขีดหน้าซুตาในสังคมได้ทัดเทียมกับพวกของตน เพียงเพื่อให้ตนยังสามารถกดขี่คนเหล่านั้นอยู่ได้ และให้ตนได้ดำรงอยู่ในอำนาจและเงินตราต่อไปเท่านั้น (สำนักงานโครงการพัฒนาแห่งสหประชาชาติ (UNDP), 2562)

หากมองดูที่โครงสร้างทางสังคมไทยจะพบว่าได้จัดวางการเอื้อประโยชน์ในการใช้อำนาจของรัฐและระบบทุนนิยมซึ่งมุ่งพัฒนาตามกระบวนทัศน์แบบชาติตะวันตกเป็นหลัก การเข้ามาของระบบทุนภายใต้เงื่อนไขของวาทกรรมการพัฒนาที่ดูดีในเชิงทฤษฎี แต่ในความเป็นจริงแล้วการพัฒนานั้นได้สร้างความแตกต่างและเพิ่มช่องว่างของความเหลื่อมล้ำที่มีอยู่แล้วในสังคมไทยให้เกิดมากยิ่งขึ้น จึงทำให้เกิดคนรวยล้านฟ้าและคนจนมหาศาล ซึ่งคนจนนั้นมีเป็นคนส่วนใหญ่ในสังคม สังคมไทยในปัจจุบันทุกสิ่งล้วนเกี่ยวโยงสัมพันธ์กับระบบทุนนิยมที่เกิดจากการสถาปนาอภิอำนาจของพวกนายทุนซึ่งเป็นเจ้าของปัจจัยการผลิต คนจนซึ่งต้องตกเป็นผู้ไร้แรงงานแลกเงินเลี้ยงชีพในแต่ละวันถูกจัดวางให้มีอำนาจน้อยกว่าตามกลไกของระบบทุนนิยมเท่านั้น พื้นที่ทางสังคมในการที่จะออกมาเรียกร้องสิทธิความเป็นธรรมต่าง ๆ จึงแทบจะไม่มี ถึงแม้รัฐซึ่งเป็นชนชั้นกลางจะพยายามแสดงบทบาทให้เห็นว่ามีความห่วงใยชนชั้นล่างมากแค่ไหนแต่ก็ยังคงแฝงไว้ซึ่งการใช้อำนาจที่เหลื่อมล้ำในการจัดสรรผลประโยชน์อยู่ สังคมถูกรอบงำทางอุดมการณ์โดยชนชั้นนายทุนทำให้ระบบทุนนิยมต่อยอดและพัฒนาไปเรื่อย ๆ อย่างไม่มีวันหยุด (Baran, 1997)

ในอดีตกลุ่มชนชั้นล่างในสังคมยอมรับและยอมอยู่ภายใต้สภาพความเหลื่อมล้ำได้ จึงทำให้ไม่เกิดปัญหาความคับข้องใจของชนชั้นล่าง ไม่ว่าจะเป็นความเหลื่อมล้ำทางเศรษฐกิจ สังคม หรืออำนาจ แต่ในปัจจุบันความรู้สึกของชนชั้นล่างในสังคมที่มีต่อความเหลื่อมล้ำได้เปลี่ยนแปลงจากอดีตแล้ว เนื่องจากความเปลี่ยนแปลงทางเศรษฐกิจได้ทำให้คนจำนวนไม่น้อยในสังคมพบว่าตนเองสามารถที่จะเลื่อนฐานะของตนเองได้ด้วยความสามารถและความวิริยะอุตสาหะ พวกเขาได้ขยับตนเองออกจากจุดอับทางเศรษฐกิจ ภาคราชการและก้าวเข้าสู่ภาคการผลิตสมัยใหม่มากขึ้น ในขณะที่เดียวกัน เมื่อพวกเขา

สร้างความหวังในการเลื่อนฐานะ แต่กลับพบว่าโอกาสของพวกเขาไม่มากนักเมื่อเทียบกับชนชั้นกลาง พวกเขาพบว่าตนไม่ได้เป็นรองคนอื่นบนพื้นฐานของความสามารถ แต่เป็นที่คนอื่นที่มีฐานะสูงกว่า เพราะเงื่อนไขทางสังคมนั่นเองที่เป็นตัวกีดกันพวกเขา จึงทำให้ความเหลื่อมล้ำกลายเป็นประเด็นที่ก่อให้เกิดความอึดอัดและคับข้องใจในหมู่ชนชั้นล่างมากขึ้นตามลำดับ และสิ่งที่คนกลุ่มนี้ต้องการไม่ใช่ความเมตตาจากคนที่มีอำนาจมากกว่าอีกต่อไป แต่ความเท่าเทียมในโอกาสนั้นคือสิ่งที่พวกเขาต้องการอย่างแท้จริง (Boix, 2003)

ความเหลื่อมล้ำและความไม่เป็นธรรมเกิดจากความแตกต่างทางฐานะทางเศรษฐกิจและสังคมตั้งแต่เริ่มแรก ใครเป็นผู้มีอำนาจทางเศรษฐกิจสังคมมากกว่าก็เป็นผู้สร้างความเหลื่อมล้ำให้แก่ผู้ที่มีอำนาจน้อย รวมทั้งความแตกต่างระหว่างอำนาจในเชิงพื้นที่ทางสังคมด้วย เนื่องจากคนเราเกิดมาไม่เท่ากันจึงทำให้เกิดความเหลื่อมล้ำตามมา ในโลกความเป็นจริงคนไม่ได้เท่ากัน คนมีชนชั้น เมื่อคนที่ไม่เท่ากันไปต่อสู้กันไม่ว่าจะทางเศรษฐกิจสังคม หรืออำนาจใด ๆ คนที่ด้อยกว่าก็ไม่มีแต้มต่อพอที่จะสู้ได้ก็ยอมแพ้อยู่เรื่อยไป ดังเช่นในเรื่องของการสูบบุหรี่ ผู้ที่ไม่มีเงินก็เท่ากับว่าไม่อำนาจใดไปต่อกรผู้มีเงิน สิ่งก็ตามมาคือ แม้ไม่ผิด แต่ไม่อยากเสียเงินแพง หรือไม่มีเงินพอต่อสู้ ก็มักจะได้รับความแนะนำจากผู้รู้ทางกฎหมายทั้งหลายว่าให้รับสารภาพ เสียเงินจำนวนมาก เผลอ ๆ ไม่คุ้ม รับสารภาพไปได้รับลดโทษกึ่งหนึ่งยังดีกว่าสู้ไปแล้วแพ้ต้องรับโทษเต็ม ซึ่งนี่คือที่มาของกระบวนการยุติธรรมราคาแพงซึ่งเป็นอีกส่วนหนึ่งที่ทำให้เกิดความเหลื่อมล้ำทางสังคม จากการที่กฎหมายเป็นสิ่งที่นิ่งในขณะที่สังคมมีลักษณะเป็นพลวัตมีการเคลื่อนไหวเปลี่ยนแปลงอยู่ตลอดเวลา การที่จะเอาสิ่งที่ไม่นิ่งไปอยู่ในสิ่งที่นิ่งทำให้กฎหมายและสังคมไม่ไปด้วยกัน

ความเปลี่ยนแปลงในสังคมไทยที่กำลังเผชิญอยู่ในท้ายที่สุดคือ ความเปลี่ยนแปลงด้านวัฒนธรรมในมิติต่าง ๆ ไม่ว่าจะเป็นความตื่นตัวด้านอัตลักษณ์ ความมีศักดิ์ศรี ความต้องการการยอมรับนับถือ การต้องการความเสมอภาค การไม่ถูกเลือกปฏิบัติ ความคาดหวังเหล่านี้มักต้องพบกับความผิดหวังเสมอ ทำให้เกิดความรู้สึกว่าได้รับการปฏิบัติอย่างไม่ยุติธรรมจึงเป็นสาเหตุสำคัญของความเหลื่อมล้ำที่เกิดขึ้นในสังคม จะเห็นได้จากปรากฏการณ์ “คนเสื้อเหลือง” และ “คนเสื้อแดง” คนเสื้อเหลืองที่ออกมาเคลื่อนไหวเดินขบวนเพราะมีความคับข้องใจกับความอยุติธรรม หรือความเหลื่อมล้ำ โดยคนเสื้อเหลืองรับไม่ได้ที่นักการเมืองจำนวนมากโกงกิน คอร์รัปชัน แต่ยังคงหลยหน้าหลยตาเซ็ดหน้าอยู่ในสังคมได้แม้จะมีกฎหมายต่อต้านคอร์รัปชัน สำหรับคนเสื้อแดงก็ออกมาเรียกร้องเพื่อสิ่งที่พวกเขาต้องการคือความเสมอภาคทั้งด้านเศรษฐกิจ สังคม และอำนาจทางการเมือง (กิตติศักดิ์ สินธุวนิช, 2565) พวกเขาต้องการการศึกษาที่มาตรฐานและมีความเสมอภาคเพื่อปรับปรุงตนเองและอนาคตของลูกหลานที่พวกเขาอาจเข้าไม่ถึง ต้องการเรียกร้องให้ยกเลิกการเลือกปฏิบัติ ซึ่งเกิดจากความคับข้องใจจากการได้รับการปฏิบัติไม่ดีเมื่อไปติดต่อราชการที่พวกเขารู้สึกเหมือนกับ

ว่าได้รับการปฏิบัติอย่างถูกต้องดูแล เช่น คนแต่งตัวดีดูมีฐานะ หรือมีค่าน้ำร้อนน้ำชาจะได้รับการต้อนรับและอภัยภัยไมตรี รวมทั้งความสะดวกรวดเร็วอยู่เสมอ แต่พวกเขากลับได้รับการปฏิบัติอย่างไม่เท่าเทียมทั้งที่ควรได้รับอย่างเท่าเทียม นั่นคือความยุติธรรมที่พวกเขาคับข้องใจ จึงเกิดศัพท์ที่ใช้เรียก โพร-อำมาตย์ ที่จิตใจเสียดสีคนหัวเก่า เป็นการส่งสัญญาณบอกว่าหนไม่ได้กับระเบียบสังคมที่มีพื้นฐานจากสังคมที่มีช่วงชั้น และต้องการสังคมที่มีความเสมอภาค ศัพท์ดังกล่าวจึงมีนัยยะเรียกร้องความยุติธรรมในกระบวนการยุติธรรมด้วย

การที่ทุกคนจะมีความเสมอเหมือนกันหมดไปทุกด้านคงจะเป็นไปไม่ได้ ความแตกต่างในด้านต่าง ๆ ยังคงมีอยู่ทั้งเรื่องรายได้ ความสามารถ พรสวรรค์ แต่สิ่งที่จะต้องมีความยุติธรรมในมิติของความเท่าเทียมกันในมุมมองของกฎหมายในระบบกระบวนการยุติธรรม ทั้งตำรวจ อัยการ และศาล ไม่ให้เกิดปัญหาการหลีกเลี่ยงกฎหมายได้เพียงเพราะเป็นคนรวยมีอำนาจ การที่สังคมไทยพัฒนาในระบอบประชาธิปไตย เราต่างก็หวังว่าสังคมจะมีความเสมอภาคตามรัฐธรรมนูญมากขึ้น แต่ถ้าไม่มีความยุติธรรมในมิติของกฎหมาย การพัฒนา กลับนำไปสู่ความเหลื่อมล้ำด้านอำนาจ เศรษฐกิจ และสังคมที่สามารถมองเห็นได้จากนักการเมือง ข้าราชการ ทหาร พลเรือนระดับสูงที่โกงกินจนมั่งคั่งร่ำรวยและเพิ่มพูลอำนาจ ในขณะที่วงกลุ่มนักธุรกิจการเมืองซึ่งเกิดจากเครือข่ายการเมืองเหล่านี้ก็ได้จับมือกับนักลงทุนขนาดใหญ่ผูกโยงเข้าด้วยกัน เกาะกลุ่มเป็นพวกเดียวกันปกป้องผลประโยชน์ร่วมของกลุ่มตนจากเงื้อมมือของกฎหมาย (สุรชัย ศิริไกร, 2564) ปิดกั้นการพัฒนาสู่สังคมเสมอภาค ทั้งการวิ่งเต้นส่งต่ออิทธิพลต่อการแต่งตั้งคณะกรรมการชุดสำคัญที่กำหนดนโยบายสังคมของประเทศทั้งด้านเศรษฐกิจและการเมือง ผู้มีอำนาจในการตัดสินใจเหล่านี้มีกำลังในการซื้อความเป็นไปของผู้ที่ด้อยกว่า การเรียกสินบนซึ่งไม่มีใครอยากจ่าย ต่างคนต่างต้องการต่อสู้สุดกำลังความสามารถของตนเพื่อดิ้นรนให้ตนเองอยู่รอด แต่ก็ไม่สามารถอยู่รอดได้หากไม่จ่ายค่าน้ำร้อนน้ำชา ค่าหมึกปากกาที่จะต้องใช้เซ็นอนุมัติโครงการ การตรวจสอบว่าผ่านหรือไม่ ทุกชั้นตอนต่างมีการเรียกสินบน เช่น กรณีขอผู้รับเหมาก่อสร้างที่ต้องการได้งานเริ่มแรกก็ต้องจ่ายเงินก่อนเพื่อให้ได้งาน เมื่อทำงานก็ต้องทำงานให้เรียบร้อยตามกำหนด ซึ่งการส่งมอบงานนั้นจะทันกำหนดเวลาหรือไม่ไม่ได้ขึ้นอยู่กับการทำงานตรงเวลาเพียงอย่างเดียว แต่ยังขึ้นอยู่กับการพากรรมการไปเลี้ยงข้าวที่ภัตตาคาร คุยงานที่สนามกอล์ฟ ตามด้วยของที่จ่ายตามเปอร์เซ็นต์งาน จึงจะได้ลายเซ็นตรวจรับงานตามกำหนดได้ เพื่อไม่ให้โดนปรับค่างานสำหรับการส่งมอบงานก่อสร้างล่าช้าจากความไม่พอใจของกรรมการผู้มีอำนาจตรวจรับงาน ทั้งนี้การส่งมอบงานไม่ได้มีเพียงครั้งเดียว และสิ่งที่ต้องทำคือการจ่ายสินบนตามที่ถูกเรียกร้องทุกครั้ง และสินบนนี้จะถูกส่งเป็นชั้น ๆ ต่อ ๆ ขึ้นไปถึงผู้มีอำนาจในการกำหนดนโยบายในสังคม การเรียกสินบน

แบบชู้ตริตเช่นนี้ผู้เขียนไม่คิดว่าจะมีใครยินดีจ่าย แต่จำเป็นต้องจ่าย นั้นหมายความว่าหากไม่จ่ายก็มีคนอื่นที่ยินดีจ่าย เขาหลักที่ว่าไม่จ่ายก็ไม่ไ้งาน ไม่จ่ายก็ไม่ให้ผ่าน ดังนั้น จึงมีทางเลือกทางเดียวคือต้องจ่ายเพื่อให้ได้งานมา แม้จะมีกฎหมาย เงื่อนไข หรือวิธีการตรวจสอบควบคุมการรับสินบนรัดกุมเพียงใด แต่สุดท้ายก็ยังมีช่องทางให้ชุกแซกกัดเลาะไปกระทำผิดเช่นเดิมซึ่งไม่มีใครสามารถเอาผิดได้ (สถาบันบัณฑิตพัฒนบริหารศาสตร์, 2564)

ตามรัฐธรรมนูญแห่งราชอาณาจักรไทย พ.ศ.2560 ซึ่งเป็นกฎหมายแม่บทของไทย ซึ่งกฎหมายใดจะขัดหรือแย้งไม่ได้นั้น ตามมาตรา 4 ได้บัญญัติถึงศักดิ์ศรีความเป็นมนุษย์ สิทธิเสรีภาพ และความเสมอภาคของบุคคล ย่อมได้รับความคุ้มครองตามรัฐธรรมนูญแห่งราชอาณาจักรไทย แม้รัฐธรรมนูญจะส่งเสริมให้เกิดความเสมอภาคเท่าเทียมกัน แต่ก็ต้องไม่ลืมว่าความเท่าเทียมคือความไม่เทียม ควรปฏิบัติต่อคนที่ไม่เท่าเทียมอย่างไม่เท่าเทียมจึงจะเกิดความเท่าเทียม การปฏิบัติกับคนที่ไม่เท่าเทียมอย่างเท่าเทียมคือความไม่เท่าเทียม แม้ในกฎหมายจะบัญญัติให้ปฏิบัติต่อทุกคนอย่างเท่าเทียม เสมอกัน แต่ในความเสมอกันนั้น ก่อให้เกิดความเป็นธรรมที่ไม่เท่าเทียม โดยในหลายกรณีการฉ้อราษฎร์บังหลวงยังคงเป็นปัญหาที่กีดร่อนความชอบธรรมของรัฐบาลประชาธิปไตยที่มาจากการเลือกตั้ง การเปลี่ยนแปลงรูปแบบการปกครองส่งผลให้เกิดความไม่มั่นคงทางการเมือง ความเปลี่ยนแปลงภายในและความขัดแย้งของประชาชน แนวคิดเสียงข้างมากในประชาธิปไตย ก่อให้เกิดความเป็นเผด็จการเหนือกว่าระบบเผด็จการอื่นใดเท่าที่เคยมีมา เพราะประชาธิปไตยมีแนวคิดที่ว่า ผู้ชนะจะได้ทั้งหมด ซึ่งเกิดจากความขัดแย้งทางความคิด อันเกิดจากการตัดสินใจดังกล่าวทำให้ฝ่ายหนึ่งเป็นฝ่ายชนะและถูกต้อง ทั้ง ๆ ที่การร่วมมือระหว่างทั้งสองฝ่ายก็สามารถเป็นไปได้เช่นกัน แนวคิดประชาธิปไตยได้ใช้วิธีการหลอกล่อฝูงชน หมายถึง การสอดแทรกอารมณ์หรือความคิดเห็นให้แก่ประชาชน เพื่อดำเนินตามจุดประสงค์ของรัฐบาลรัฐบาลได้สร้างความชอบธรรมให้แก่ตนผ่านเสียงข้างมากที่เรียกว่า ประชาธิปไตยมาสู่อำนาจในการสร้างกฎหมายที่ผู้สร้างอ้างว่ามีความชอบธรรม แต่ก็ได้แก้ไขเพิ่มเติมช่องเล็ก ๆ ไว้สำหรับประโยชน์ของกลุ่มตนตักตวงผลประโยชน์ หลีกเลียงกฎหมายที่จะทำให้พวกพ้องตนเสียประโยชน์ ระบอบประชาธิปไตยไม่สามารถที่จะกำจัดความเหลื่อมล้ำทางสังคมได้ เมื่อเวลาผ่านไปความมั่งคั่งและรายได้กระจุกตัวอยู่ในหมู่เศรษฐี และความเหลื่อมล้ำนั้นก็ยังคงเพิ่มขึ้นทุกขณะอีกด้วยนับเป็นการพิสูจน์ให้เห็นถึงความล้มเหลวในทางทฤษฎีของระบอบประชาธิปไตย ทั้งนี้ นอกจากความเหลื่อมล้ำทางด้านฐานะความเป็นอยู่แล้ว ยังได้มีความแตกต่างทางด้านเพศชาติพันธุ์ หรือสถานะทางสังคม (สัญญา เคนาภูมิ, 2559) ในส่วนของสวัสดิการในสังคมไทยดูตัวอย่างได้จากสวัสดิการการรักษาพยาบาล ข้อมูลการสำรวจของสำนักงานสถิติแห่งชาติในปี พ.ศ. 2565 แสดงให้เห็นว่า คนมีรายได้น้อยที่สุดร้อยละ 40 ของประเทศต้องใช้สิทธิจากสวัสดิการ

หลักประกันสุขภาพถ้วนหน้า คนรายได้สูงที่สุดของประเทศครึ่งหนึ่งที่มีสิทธิหลักประกันสุขภาพถ้วนหน้า อีกครึ่งหนึ่งที่เหลือเป็นสวัสดิการข้าราชการและประกันสังคม กลุ่มคนรายได้สูงที่มีสิทธิในสวัสดิการหลักประกันสุขภาพถ้วนหน้าส่วนใหญ่ไม่ใช้สวัสดิการที่ตนมี แต่กลับยอมควักกระเป๋าจ่ายเงินเอง หรือไม่ก็ให้บริษัทเอกชนจ่ายแทนตามสัญญาสุขภาพที่ได้ทำไว้ มีเพียงร้อยละ 40 ของผู้ป่วยกลุ่มรวยที่สุดที่ใช้บริการหลักประกันสุขภาพถ้วนหน้า ทั้งกรณีผู้ป่วยนอกและผู้ป่วยใน พฤติกรรมการใช้สวัสดิการของรัฐแบบนี้สามารถชี้ให้เห็นว่า ถ้าป่วยโรคเดียวกันแต่ข้าราชการได้รับการรักษาแบบหนึ่ง คนรายได้น้อยได้รับการรักษาคนละแบบ จึงเกิดความเหลื่อมล้ำที่เกิดจากสวัสดิการของรัฐ ทั้งที่ไม่น่าเกิดในเรื่องพื้นฐานอย่างการรักษาพยาบาล ซึ่งทุกคนควรได้รับการรักษาพยาบาลที่มีคุณภาพอย่างเท่าเทียมกันในฐานะที่เป็นคนไทยเหมือนกัน คนป่วยมากได้เข้าถึงการรักษาพยาบาลก่อน ไม่ใช่คนรวยมากจึงได้รับการรักษาพยาบาลก่อน

ความเหลื่อมล้ำที่จับต้องได้เหล่านี้ ยิ่งนับวันยิ่งก่อตัวจนกลายเป็นรอยเลื่อนในสังคมไทยที่รอวันจะปะทุซึ่งอาจก่อตัวกลายเป็นคลื่นลูกใหญ่อย่างสิ้นนามิ อันจะก่อให้เกิดความเสียหายมากในสังคมไทย หากประชาชนยังรู้สึกถึงความเหลื่อมล้ำในมิติต่าง ๆ นี้อยู่ ความอึดอัด ความคับข้องใจ จะลุกลามไปเป็นความคับแค้นใจซึ่งนับได้ว่าความเหลื่อมล้ำที่เกิดขึ้นและมีอยู่ในสังคมไทยนั้นเป็นปัญหาใหญ่และสำคัญยิ่ง ซึ่งเกิดจากความรู้สึกไม่ได้รับความเป็นธรรม การถูกแบ่งชนชั้น การได้รับการเลือกปฏิบัติ การไม่ได้รับการยอมรับนับถือ การถูกดูถูกเหยียดหยาม การถูกกีดกันและกีดกันในสังคมที่ซับซ้อน อันยากที่จะแสวงหาความยุติธรรม เป็นธรรม อันเกิดจากเงื่อนไข ข้อกำหนด ข้อบังคับต่าง ๆ ที่พวกเขาไม่มีกำลังเพียงพอในการเข้าถึง กำหนด ซึ่งความเป็นไป ตัดสินใจว่าดีหรือไม่ แต่ต้องปฏิบัติตามโดยไม่มีสิทธิโต้แย้งใดในกฎทั้งหลายที่สังคมบัญญัติขึ้นซึ่งอาจไม่เป็นธรรมแต่ได้ผ่านกระบวนการทำให้เกิดความชอบธรรมขึ้นมา จึงทำให้สิ่งที่ไม่ชอบธรรมกลายเป็นสิ่งที่ถูกต้องในสังคม และท้ายที่สุดเมื่อผู้ไม่มีอำนาจเหล่านี้รวมพลังกันภายใต้ความคับแค้นใจทั้งหลาย เมื่อไม่สามารถพึ่งกระบวนการยุติธรรมได้ ก็จะออกมาเรียกร้องความยุติธรรมให้แก่ตนเองโดยการใช้วิธีต่าง ๆ ที่กฎหมายไม่สามารถควบคุมได้ และอาจบานปลายไปถึงการใช้ความรุนแรง จนอาจเกิดการสูญเสียชีวิต ทรัพย์สินของประชาชนจำนวนมาก ความเหลื่อมล้ำในสังคมนี้จึงเป็นปัญหาที่ควรตระหนักและศึกษาให้เข้าใจก่อนจะเป็นบทเรียนใหม่ที่ให้ความสูญเสียกว่าทุกครั้งที่สังคมไทยเคยผ่านมา

ความเหลื่อมล้ำไทยรุนแรงแค่ไหน ?

ภาพรวมความเหลื่อมล้ำไทยอยู่ในระดับค่อนข้างสูงในทั้งมิติของรายได้ และความมั่งคั่ง คำถามสำคัญคือ ประเทศไทยอยู่จุดไหนเมื่อเทียบกับประเทศอื่น ๆ ในโลก และมีพัฒนาการเป็นอย่างไร

1. ความเหลื่อมล้ำด้านรายได้ของไทยปรับตัวดีขึ้นแต่เกิดจากเหตุผลที่ไม่ยั่งยืน ในมุมมองระยะยาว แต่เกิดจากเงินช่วยเหลือจากภาครัฐและเงินโอนเพื่อเลี้ยงดูครอบครัว ซึ่งไม่ยั่งยืนและไม่สะท้อนผลิตภาพที่เพิ่มขึ้นของแรงงานโดยตรง

2. ประเทศไทยเป็นหนึ่งในประเทศที่มีความเหลื่อมล้ำด้านความมั่งคั่งมากที่สุดในโลก และมีแนวโน้มสูงขึ้นเร็ว เมื่อเทียบกับประเทศอื่น Credit Suisse ประเมินว่า คนรวยที่สุด 10% ของไทยถือครองสินทรัพย์มากถึงกว่า 77% ของคนทั้งประเทศ และสัดส่วนสินทรัพย์ที่ถือครองโดยคน 1% ที่รวยที่สุดเพิ่มขึ้นอย่างก้าวกระโดดระหว่างปี 2012-2022

3. ความเหลื่อมล้ำทางรายได้ของไทยในความเป็นจริง อาจสูงกว่าตัวเลขทางการ ตัวเลขความเหลื่อมล้ำไทยทางด้านรายได้ มักอ้างอิงจากข้อมูลแบบสำรวจภาวะเศรษฐกิจและสังคมแห่งชาติซึ่งมีความครบถ้วนที่สุด อย่างไรก็ตามกลุ่มตัวอย่างที่อยู่ในแบบสำรวจมีแนวโน้มเป็นกลุ่มคนรายได้น้อยและไม่รวมคนรายได้สูงทำให้เลขความเหลื่อมล้ำต่ำกว่าความเป็นจริง

4. เศรษฐกิจไทยในช่วงที่ผ่านมาโตแบบไม่ทั่วถึง รวยกระจุกจนกระจาย ในมิติการเติบโตของรายได้ ข้อมูลสะท้อนภาพชัดเจนว่ากลุ่มคนรายได้สูงมีรายได้ที่เติบโตสูงขึ้นเร็วกว่าคนรายได้น้อย

เหตุใดไทยยังเหลื่อมล้ำสูง และอนาคตจะเป็นเช่นไร

สาเหตุสำคัญที่ทำให้ประเทศไทยยังมีความเหลื่อมล้ำที่สูงเกิดจากทั้งปัจจัยภายนอก ปัจจัยเชิงนโยบายและโครงสร้างเศรษฐกิจ คือ (1) ความเหลื่อมล้ำลดลงแต่กลับเร่งขึ้นอีกจากราคาสินค้าเกษตรตกต่ำ เนื่องจากคนไทยสัดส่วนกว่า 31% ทำงานอยู่ในภาคเกษตรเมื่อการเติบโตของรายได้อยู่ในระดับต่ำทำให้ความเหลื่อมล้ำกว้างขึ้น (2) ความเหลื่อมล้ำด้านโอกาสเป็นปัจจัยสำคัญ ทั้งในมิติของโอกาสทางการศึกษาที่ไม่ครอบคลุมและมีคุณภาพแตกต่างกันมาก สิทธิแรงงานที่ยังอยู่ในระดับต่ำ ค่าแรงที่เติบโตช้ากว่าเศรษฐกิจ ทำให้ที่กระจุกตัวอยู่ในบริษัทขนาดใหญ่ทำให้รายเล็กแข่งขันยาก และภาครัฐยังขาดมาตรการสวัสดิการเพื่อช่วยเหลือคนรายได้น้อยอย่างเป็นระบบ (3) เหตุการณ์โควิด-19 จะ

ยิ่งทำให้ภาพความเหลื่อมล้ำแย่ลงกว่าเดิม โควิดกระทบรายได้ของกลุ่มฐานของปิรามิดรุนแรงกว่ากลุ่มบนแรงงานนอกระบบมีจำนวนมาก ขาดรัฐสวัสดิการที่เข้มแข็งพอ ระบบคุ้มครองทางสังคมของไทยอยู่ในเกณฑ์ต่ำเมื่อเทียบในระดับสากล (4) ประเทศไทยที่กำลังจะก้าวเข้าสู่สังคมสูงอายุน่าจะทำให้ความเหลื่อมล้ำแย่ลง

การเมือง หนึ่งในรากลึกปัญหาความเหลื่อมล้ำ

การขาดกลไกที่ช่วยลดความเหลื่อมล้ำเป็นหนึ่งในผลพวงที่เกิดจากสถาบันการเมืองที่มีลักษณะไม่เชื่อมโยงกับความรับผิดชอบต่อส่วนรวม (Accountability) ผลลัพธ์หลายอย่างที่เกิดขึ้นต่อเนื่องจากระบบการเมืองที่ขาดประสิทธิภาพของไทย คือ (1) เสรีภาพของสื่อ ซึ่งเป็นตัวสะท้อนสิทธิในการแสดงความคิดเห็นและตรวจสอบการทำงานของรัฐบาลไทยอยู่ลำดับที่ 113 จาก 141 ประเทศ (2) ด้านความปลอดภัยของประชาชนและการคอร์รัปชันได้คะแนนที่ค่อนข้างต่ำ (3) การปกป้องทรัพย์สินทางปัญญาที่ไม่ได้มาตรฐานและไม่ดีนัก (4) กฎหมายกักกับการแข่งขันที่ไม่สามารถใช้ได้อย่างเต็มที่

เวลาแก้ปัญหาความเหลื่อมล้ำอย่างเป็นระบบ

KKP Research ประเมินว่าหัวใจหลักของการแก้ปัญหาขึ้นอยู่กับที่การแก้ไขกลไกในระบบเศรษฐกิจที่จะช่วยลดความเหลื่อมล้ำโดยเฉพาะในด้านโอกาส

กลไกลดความเหลื่อมล้ำที่สำคัญ สามารถแบ่งได้เป็น 5 กลุ่ม คือ (1) กลไกทางเศรษฐกิจที่เอื้อต่อการแข่งขันที่เสรีและเป็นธรรม สร้างเวทีที่เปิดโอกาสให้ทุกคนแข่งขันบนความเท่าเทียม (2) กลไกทางภาษีในการกระจายรายได้และความมั่งคั่ง โดยใช้ระบบภาษีรายได้ในอัตราก้าวหน้า (3) กลไกสวัสดิการของรัฐ ที่ทำให้คนเข้าถึงการศึกษา บริการทางสาธารณสุข สินเชื่อ ที่มีความเท่าเทียมกันมากขึ้น รวมทั้งการมีโครงข่ายความคุ้มครองทางสังคม (social safety net) ที่เข้มแข็ง และ (4) กลไกบังคับใช้กฎหมายที่เข้มแข็ง ป้องกันการทุจริตคอร์รัปชันทั้งทางตรงและคอร์รัปชันเชิงนโยบาย เพื่อลดความเหลื่อมล้ำในด้านการเข้าถึงอำนาจทางการเมือง และ (5) กลไกกระจายอำนาจทางการเมืองและการคลัง โดยมีการจัดสรรทั้งอำนาจทางการเมืองและอำนาจทางการคลังไปสู่รัฐบาลท้องถิ่นอย่างเหมาะสม พัฒนาการทางเศรษฐกิจและการเติบโต ไม่จำเป็นต้องแลกมาด้วยความเหลื่อมล้ำที่รุนแรงมากขึ้น การคำนึงถึงประชาชนทุกกลุ่มในการออกแบบนโยบายภาครัฐ และความตั้งใจจริงในการยกระดับคุณภาพชีวิตคือจุดเริ่มต้นที่นำไปสู่การเปลี่ยนแปลงสามารถสรุปองค์ความรู้เกี่ยวกับความเหลื่อมล้ำในสังคมไทยได้ดังนี้

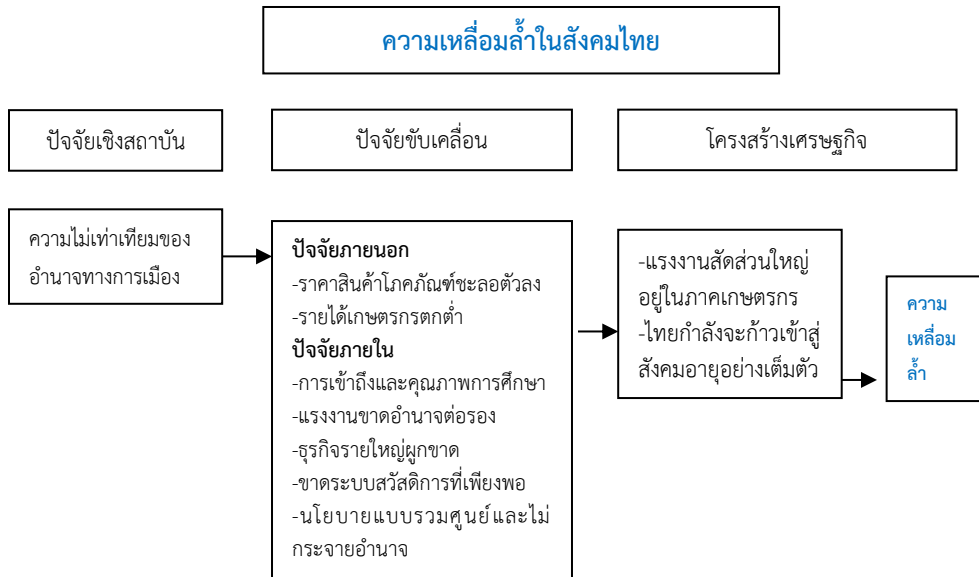

สรุป

สรุปได้ว่าความเป็นประชาธิปไตยกับความเหลื่อมล้ำในสังคมจากทั้งหมดที่กล่าวมาแล้วตั้งคำถามว่าประเทศไทยอยู่จุดไหนเมื่อเทียบกับประเทศอื่น ๆ ในโลก และมีพัฒนาการเป็นอย่างไร สามารถตอบได้ดังนี้

1. ความเหลื่อมล้ำด้านรายได้ของไทยปรับตัวดีขึ้นแต่เกิดจากเหตุผลที่ไม่ยั่งยืน ในมุมมองระยะยาว แต่เกิดจากเงินช่วยเหลือจากภาครัฐและเงินโอนเพื่อเลี้ยงดูครอบครัว ซึ่งไม่ยั่งยืนและไม่สะท้อนผลิตภาพที่เพิ่มขึ้นของแรงงานโดยตรง

2. ประเทศไทยเป็นหนึ่งในประเทศที่มีความเหลื่อมล้ำด้านความมั่งคั่งมากที่สุดในโลก และมีแนวโน้มสูงขึ้นเร็ว เมื่อเทียบกับประเทศอื่น Credit Suisse ประเมินว่า คนรวยที่สุด 10% ของไทยถือครองสินทรัพย์มากถึงกว่า 77% ของคนทั้งประเทศ และสัดส่วนสินทรัพย์ที่ถือครองโดยคน 1% ที่รวยที่สุดเพิ่มขึ้นอย่างก้าวกระโดดระหว่างปี 2008-2022

3. เศรษฐกิจไทยในช่วงที่ผ่านมาโตแบบไม่ทั่วถึง รวยกระจุกจนกระจาย ในมิติการเติบโตของรายได้ ข้อมูลสะท้อนภาพชัดเจนว่ากลุ่มคนรายได้สูงมีรายได้ที่เติบโตสูงเร็วกว่าคนรายได้น้อย

เอกสารอ้างอิง

- กิตติศักดิ์ สีนธวัช. (2565). *บทบาทของชุมชนในการสร้างความสมานฉันท์ภายใต้ความเหลื่อมล้ำและบริบทที่เปลี่ยนแปลงไปในสังคม*. กรุงเทพฯ: มูลนิธิชัยพัฒนา.
- โครงการเศรษฐกิจ. (2565). *สำรวจสภาพความเหลื่อมล้ำไทย: ดัชนีและความท้าทายของข้อมูลความเหลื่อมล้ำ*. กรุงเทพฯ: มหาวิทยาลัยธรรมศาสตร์ ท่าพระจันทร์.
- สถาบันบัณฑิตพัฒนบริหารศาสตร์. (2565). *โครงการวิจัยชุมชนเพื่อพัฒนาและแก้ไขความเหลื่อมล้ำทางสังคมในกรุงเทพมหานคร (รายงานการวิจัย)*. กรุงเทพฯ: สถาบันบัณฑิตพัฒนบริหารศาสตร์.
- สมชัย จิตสุชน และ วิโรจน์ ณ ระนอง. (2563). *ทักษะประชาชนต่อการเมืองและสวัสดิการสังคมเพื่อสร้างความ เป็นธรรมทางสังคม (รายงานการวิจัย)*. กรุงเทพฯ: สำนักงานกองทุนสนับสนุนการสร้างเสริมสุขภาพ (สสส.).
- สมชัย จิตสุชน. (2563). *มาตรการการคลังเพื่อความเป็นธรรมทางเศรษฐกิจและสังคม: การขยายฐานภาษี การปฏิรูปเศรษฐกิจเพื่อลดความขัดแย้งทางการเมือง*. กรุงเทพฯ: สถาบันวิจัยเพื่อการพัฒนาประเทศไทย.
- สัญญา เคนาภูมิ. (2559). การตัดสินใจทางการเมืองแบบวิถีประชาธิปไตย: แนวคิดและรูปแบบบลั กษณะ (Political Decision on the Democratic Way of Life: Concept and Forms). *มนุษยศาสตร์และ สังคมศาสตร์มหาวิทยาลัยขอนแก่น*, 33(2), 89-120.
- สำนักงานโครงการพัฒนาแห่งสหประชาชาติ (UNDP). (2562). *ความมั่นคงของมนุษย์ในปัจจุบันและอนาคต (รายงานงานวิจัย)*. กรุงเทพฯ: สำนักงานโครงการพัฒนาแห่งสหประชาชาติ (UNDP).
- สุรัชย์ ศิริไกร. (2564). *การพัฒนาประชาธิปไตยโดยปราศจากการเปลี่ยนแปลงวัฒนธรรมและจริยธรรมทางการเมือง. ในการประชุมวิชาการเรื่องวัฒนธรรมทางการเมือง จริยธรรม และการปกครอง ศูนย์ประชุมสหประชาชาติ*. กรุงเทพฯ: ศูนย์ประชุมสหประชาชาติ.
- อภิชาติ สถิตนิรามัย และคณะ. (2563). *การเปลี่ยนแปลงด้านเศรษฐกิจและสังคมของชนชั้นใหม่*. กรุงเทพฯ: สถาบันอุดมศึกษาไทยเพื่อการพัฒนา นโยบายสาธารณะที่ดี นสธ.
- Baran, P. (1997). *The Political Economy of Growth*. New York: Monthly Review Press.
- Boix, C. (2003). *Democracy and Redistribution*. New York: Cambridge University Press.

Chothipaporn, W. (2019). *The relationship between financial development with economic growth and the impact of financial inequality countries. Thailand* (master's degree). Bangkok: Thammasat University.

การพัฒนาทรัพยากรมนุษย์ : ด้านการบริการ
ของพนักงานธุรกิจคอนโดระดับ Luxury*
HUMAN RESOURCE DEVELOPMENT: SERVICES
FOR LUXURY CONDO BUSINESS OF EMPLOYEES

ประกายหยก คงรอด, กรวินท์ กังวล, ทรงศักดิ์ พุ่มสวัสดิ์
Prakaiyok Kongrod, Korawin Kungwola, Songsak Pumsawat
มหาวิทยาลัยเกริก
Kirk University
Corresponding Author E-mail: srirajinigorn@gmail.com

บทคัดย่อ

การพัฒนาทรัพยากรมนุษย์ ด้านบริการของพนักงานธุรกิจคอนโดระดับ Luxury เพื่อพัฒนาบุคลากรให้มีศักยภาพ มีสมรรถนะด้านบริการ ให้มีการปฏิบัติงานที่เหมาะสมในด้านความรู้ (Knowledge) ความเข้าใจ (Understanding) ทักษะ (Skill) ทศนคติ (Attitude) สามารถเปลี่ยนแปลงพฤติกรรม (Behavior) ของบุคลากรให้มีศักยภาพที่สูงขึ้น จนเป็นกำลังสำคัญในการพัฒนาองค์กรสู่ความสำเร็จที่ยั่งยืนการพัฒนาทรัพยากรมนุษย์ เป็นกระบวนการที่ส่งเสริมให้บุคลากรในด้านการบริการได้เพิ่มความรู้ ทักษะ และพัฒนา ศักยภาพของตนเองให้มีประสิทธิภาพและมีความพร้อมในด้านการบริการเพื่อรองรับการ ขยายตัวของคอนโดมิเนียม งานด้านบริการที่มีคุณภาพจึงเป็นที่ต้องการอย่างมาก คุณลักษณะของพนักงานที่ต้องการ ประกอบด้านการบริการ ด้านจิตสาธารณะ ด้านทักษะ ทางสังคม ตามแนวทางที่เหมาะสมในการพัฒนาทรัพยากรมนุษย์ของพนักงานธุรกิจ คอนโดมิเนียมระดับ Luxury (1) มีการสอนงาน ให้กับพนักงาน ทั้งที่เป็นทางการและไม่ เป็นทางการ (2) มีการฝึกอบรมปฐมนิเทศเพื่อ ให้พนักงานเกิดการเรียนรู้ เข้าใจกฎระเบียบ ในการทำงาน (3) จัดอบรมเพิ่มเติมหลัง จากเวลาเลิกงาน และ (4) การเรียนรู้ มีการ ถ่ายทอดจากการทำงานร่วมกันระหว่างหัวหน้างานกับลูกน้อง และระหว่างเพื่อนร่วมงาน กับเพื่อนร่วมงานด้วยตนเอง การให้ ความสำคัญกับการพัฒนาทรัพยากรมนุษย์จึง เปรียบเสมือนหัวใจสำคัญที่จะขับเคลื่อนธุรกิจบริการได้อย่างมีประสิทธิภาพ รวมทั้งการ ยกระดับความสามารถในการปฏิบัติ งานให้เป็นไปตามมาตรฐานด้วยความเชื่อมั่นอาชีพ

คำสำคัญ: ทรัพยากรมนุษย์; การบริการ; พนักงานธุรกิจคอนโด

Abstract

Human resource development In terms of services for luxury condo business of employees is to develop personnel to have potential service competency to have appropriate work in terms of knowledge , understanding skills, attitude to be able to change behaviors of personnel to have higher potential until being an important force in developing the organization to become sustainable success. Human resource development is a process that encourages service personnel to increase their knowledge, skills and develop their potential to be efficient and ready in terms of service to support the expansion of condominiums. The service work with quality is therefore highly desirable. Desired employee characteristics consists of services public mind, social skills. According to the appropriate guidelines for human resource development of luxury condominium business of employees, consisting of (1) There is a job training for employees. both formal and informal. (2) Provide orientation training to let employees learn, understand work rules and regulations, (3) Organize additional training after time off from work and (4) Learning is transmitted from the collaboration between heads front of work with subordinates and between colleagues and colleagues among themselves. Paying attention to importance of human resource development is like the key for driving the service business effectively. as well as enhancing the ability to practice the work in accordance with the standards with professionalism.

Keywords: Human resource; Service; Condo business staff

บทนำ

เมื่อที่อยู่อาศัยอย่างคอนโดมิเนียมระดับ Luxury ได้รับความนิยมจากลูกค้าที่ต้องการความสะดวกสบายและความปลอดภัยผู้พัฒนาอสังหาริมทรัพย์จึงได้ออกแบบเนรมิตความสวยงาม และความหรูหราได้เหนือชั้นเทียบเท่าโรงแรมระดับ 5-6 ดาว โดยผ่านโครงการคอนโดระดับ Luxury เพื่อเติมเต็มความต้องการของผู้พักอาศัยในกลุ่มลูกค้าตลาดพรีเมียม การบริหารจัดการที่พักอาศัยให้สามารถตอบสนองความต้องการ การเพื่อที่จะครองใจลูกค้าได้อย่างดีที่สุด ดังนั้นผู้ให้บริการหรือพนักงานคอนโดมิเนียมระดับ Luxury จึงต้องมีทักษะครบเครื่องทั้ง Hard Skill และ Soft Skill แน่แน่นอนว่าการบริหารจัดการ

คอนโตรระดับ Luxury พนักงานที่เข้ามาทำหน้าที่ความรับผิดชอบในอาชีพนี้ต้องมีความรู้ความสามารถมีทักษะการบริหารจัดการความรู้เฉพาะทางงานนิติบุคคล ระเบียบรักษาความปลอดภัย ความเป็นผู้นำ การแก้ไขปัญหาเฉพาะหน้า การรับมือกับเหตุการณ์ฉุกเฉิน ความรู้ทางการเงิน บัญชี กฎหมาย การติดต่อกับหน่วย งานราชการและบริษัทคู่ค้า ควบคู่ไปกับการส่งมอบการบริการชั้นเลิศ ใส่ใจ จดจำราย ละเอียดเล็ก ๆ น้อย ๆ ของลูกบ้านแต่ละคนได้ รวมถึงมีจิตใจให้บริการ (Service Mind) มีทัศนคติคอยนึกถึงความต้องการ และช่วยจัดการให้ลูกบ้านได้รับความสะดวกสบายอยู่เสมอ

การพัฒนาทรัพยากรมนุษย์

การพัฒนาทรัพยากรมนุษย์ (Human Resource Development : HRD) คือ กรอบและกระบวนการส่งเสริมให้บุคลากรในองค์กรมีความรู้ความสามารถไปจนถึงมีทักษะในการปฏิบัติงานได้ดียิ่งขึ้น อีกทั้งพนักงานยังเกิดการพัฒนาศักยภาพด้วยโดยการพัฒนา ศักยภาพของพนักงานในองค์กรนั้นอาจทำได้หลาย วิธีหรือหลายกระบวนการตั้งแต่การ ฝึกอบรม การศึกษาผ่านการเรียนการสอนที่จริงจัง การออกไปดูงานนอกองค์กร ไปจนถึง การถ่ายทอดประสบการณ์ระหว่างกันซึ่งเมื่อ พนักงานได้รับการพัฒนาแล้วก็สามารถเป็น ประโยชน์ต่อองค์กร ส่งผลให้องค์กรพัฒนาและประสบความสำเร็จตามไปด้วย

งานให้บริการต้องพัฒนาตนเองอยู่เสมอ ในขณะที่ตัวองค์กรก็ต้องการเติบโต อยู่ตลอดเวลาเช่นกัน องค์กรจะก้าวไปข้างหน้าได้นั้นแน่นอนว่าผู้ที่มีส่วนผลักดันสำคัญก็คือ พนักงานทุกคนนั่นเอง ศักยภาพทุกคนย่อมส่งผลต่อศักยภาพขององค์กร หากพนักงานทุก คนทำงานได้ดีมีประสิทธิภาพย่อมทำให้องค์กรนั้นมีประสิทธิภาพตามไปด้วย ดังนั้น การช่วยส่งเสริมให้พนักงานทุกคนมีศักยภาพในการทำงานที่ดีขึ้นอย่างสม่ำเสมอจึงเป็น การกิจหนึ่งที่สำคัญขององค์กร และผู้ที่มีส่วนสำคัญมากๆ ตรงจุดนี้ก็คือฝ่ายทรัพยากร บุคคลนั่นเอง ซึ่งงานด้านพัฒนาทรัพยากรมนุษย์ (Human Resource Development : HRD) นั้นค่อนข้างจะสำคัญกับองค์กรอย่างยิ่ง ถ้าขาดความใส่ใจตรงจุดนี้องค์กรที่เต็มไปด้วยพนักงานไร้ประสิทธิภาพ ก็อาจทำให้องค์กรหยุดนิ่งอยู่กับที่ ไม่พัฒนา ธุรกิจถดถอย และไร้ศักยภาพได้ในที่สุดเช่นกัน

ยุคปัจจุบันนี้การพัฒนาทรัพยากรมนุษย์ (Human Resource Development : HRD) ถือเป็นภารกิจสำคัญของทุกองค์กรไปแล้ว เพราะบุคลากรนั้นคือหัวใจสำคัญที่สุด ที่จะทำองค์กรนั้นมีศักยภาพที่ดีขึ้นได้ ซึ่งหลักการในการพัฒนาทรัพยากรมนุษย์นั้น ด้วยการเริ่มต้นที่ถูกทิศทาง ทำให้เราเดินไปถึงเป้าหมายได้อย่างยอดเยี่ยม ดังนั้นการพัฒนา ทรัพยากรมนุษย์ (Human Resource Development : HRD) ที่สมควรเริ่มต้นที่ การ ทำการศึกษาตลอดวิจัยข้อมูลในด้านนี้อย่างจริงจัง เพื่อให้ได้ข้อสรุปที่ถูกต้อง และวางแผน

การพัฒนาทรัพยากรมนุษย์ได้ตรงกับเป้าหมายที่ต้องการ ในขั้นตอนนี้ฝ่ายทรัพยากรบุคคลในองค์กรมักมองข้าม อาจคิดเอง ประเมินผลเอง โดยไม่มีการสำรวจข้อมูลมาก่อนทางที่ดีที่สุดควรทำการสำรวจถึงข้อเท็จจริงอย่างจริงจัง อาทิปัญหาที่เกิดขึ้นสำหรับการทำงานในขณะนั้นตามสถานการณ์นั้น ๆ หรือทักษะไหนที่จำเป็นเร่งด่วนที่สุดสำหรับการทำงานในตอนนี้ เป็นต้น โดยการสำรวจและประเมินผลความต้องการที่แท้จริงนั้นอาจทำได้จากการสร้างแบบสอบถามพนักงาน การเรียกพนักงานมาสัมภาษณ์ การทำโฟกัสกรุปของแผนกต่างๆ ไปจนถึงการพูดคุยอย่างไม่เป็นทางการ เพื่อให้ได้มาซึ่งข้อมูลที่ชัดเจนและถูกต้องที่สุด เพื่อที่ฝ่ายทรัพยากรบุคคลจะได้นำไปออกแบบแผนการพัฒนาทรัพยากรมนุษย์ได้ดีที่สุดเช่นกัน ตลอดจนสามารถประเมินความสามารถในการทำงานปัจจุบัน (Actual Performance) กับความสามารถที่องค์กรคาดหวัง (Desired Performance) ว่าตรงกันหรือไม่ หรือควรวางแผนพัฒนาอย่างไรให้เป็นไปในทางที่เหมาะสม (อาภรณ์ ภูวิทย์พันธ์, 2551)

การพัฒนาทักษะการทำงานเป็นทีม

ทักษะการทำงานเป็นทีม หมายถึง วิธีการที่จะทำให้คนหลายๆคนทำงานร่วมกัน การร่วมกันทำงานของสมาชิกหรือพนักงานในองค์กร โดยหัวใจสำคัญก็คือทุกคนนั้นจะต้องมีเป้าหมายเดียวกัน มีการวางแผนงาน ตลอดจนวางระบบการทำงานที่ดีทุกคนรู้ภาระหน้าที่ของตนเอง มีแรงผลักดันร่วมกัน มุ่งมั่นที่จะทำภารกิจให้สำเร็จเพื่อบรรลุเป้าหมาย มีการร่วมมือกัน ช่วยเหลือกัน ส่งเสริมกัน ตลอดจนมีการประเมินผล แก้ไขปัญหา อุดรอยรั่ว เพื่อให้การทำงานผิดพลาดน้อยที่สุด ท้ายที่สุดแล้วทุกคนทำเพื่อผลสำเร็จเดียวกันที่เป็นภาพรวมของทีม การร่วมใจกันปฏิบัติภารกิจต่าง ๆ เพื่อให้บรรลุเป้าหมายจนไปสู่ความสำเร็จ แต่การที่ทุกคนจะรวมตัวกันเพื่อทำงานเป็นระบบทีมที่มีประสิทธิภาพนั้นก็ไม่ใช่ว่าเรื่องง่ายเสียทีเดียว เพราะการทำงานระบบนี้มีปัจจัยสำคัญมากมายที่ต้องใส่ใจและจริงจัง แต่ก็ไม่ใช่ว่าเรื่องยากจนเกินไปหากทุกคนมีใจที่จะทำความสำเร็จร่วมกัน เพื่อไปถึงเป้าหมาย (Parker, 2007) ซึ่งจะช่วยให้สมาชิกแต่ละคนรู้ถึงข้อผิดพลาดและพัฒนาตัวเองได้ อย่างไรก็ตามการทำงานเป็นทีม ก็ยากที่จะหลีกเลี่ยงความคิดที่ขัดแย้งกัน ซึ่งจะทำให้สมาชิกผิดใจกันได้ง่าย ๆ ดังนั้นสมาชิกแต่ละคนต้องฝึกฝนทักษะการทำงานเป็นทีม เพื่อสร้างทีมที่ดีและมีความสนิทสนมกันภายในทีม การฟังความคิดของเพื่อนร่วมทีมจึงจำเป็น เพราะไม่มีใครสมบูรณ์แบบไม่ว่าความคิดนั้นจะดีแค่ไหนก็ตามก็ยังสามารถที่จะมีข้อผิดพลาดได้ ดังนั้นการที่ผู้ฟังยอมรับความผิดพลาดนั้น และนำไปสู่การทำให้ความผิดพลาดนั้นดีขึ้นกว่าเดิม ก็จะช่วยทำให้สมาชิกในทีมรู้ถึงข้อดีและข้อเด่นของกันและกัน และให้คำแนะนำเพื่อปรับปรุงพัฒนาไปด้วยกัน

การพัฒนาทักษะการทำงานเป็นทีมให้มีประสิทธิภาพเป็นสิ่งท้าทายสำหรับพนักงาน การที่พนักงานมีทักษะการทำงานเป็นทีมที่ดีจึงเป็นส่วนสำคัญที่จะทำให้ทีมประสบความสำเร็จ และการช่วยให้องค์กรประสบความสำเร็จไปด้วย เมื่อพนักงานที่ทำงานร่วมกันก็เป็นส่วนสำคัญของประสบการณ์ของพนักงานเองที่กว้างไกลขึ้น ผู้บริหารในฐานะผู้นำทีม มีหน้าที่รับผิดชอบในการรวบรวมคนในทีมและทำให้แน่ใจว่าทุกคนจะประสบความสำเร็จจากการทำงานร่วมกัน ไม่ได้เป็นเพียงแค่งิจกรรมหรือกระบวนการเท่านั้น แต่เป็นลักษณะของพนักงานและวิถีของการทำงาน ทักษะในการทำงานร่วมกับผู้อื่น (Collaboration Skills) เป็น (Soft Skills) มีความสำคัญมากต่อองค์กร เนื่องจากเป็นทักษะที่จะทำให้พนักงานทำงานเป็นทีมได้เรียนรู้ซึ่งกันและกันมีความคิดสร้างสรรค์และความคิดริเริ่มมีความสุขในการทำงานมีความผูกพันกับองค์กร มีประสิทธิภาพและประสิทธิผลในการทำงานเพิ่มขึ้น

การพัฒนาประสิทธิภาพปฏิบัติงาน

ประสิทธิภาพ หมายถึงการทำงานที่ได้ผลผลิตหรือผลลัพธ์ตามที่ต้องการโดยใช้ทรัพยากรอย่างคุ้มค่า ประหยัด เกิดประโยชน์สูงสุดต่อส่วนรวม ทั้งนี้ต้องมีการลดขั้นตอนและเวลาในการปฏิบัติงานเพื่ออำนวยความสะดวกและลดภาระค่าใช้จ่ายด้วย เมื่อการทำงานด้านบริการสามารถบรรลุความสำเร็จได้ ย่อมเกิดความภาคภูมิใจกลับมาต่อองค์กรและสมาชิกทุกคน สิ่งนี้จะช่วยสร้างกำลังใจในการทำงาน ให้ทำงานได้ดีเพิ่มขึ้นเรื่อยๆ ก่อให้เกิดขวัญและกำลังใจในการทำงาน ทำให้การทำงานมีประสิทธิภาพอย่างต่อเนื่อง และก่อให้เกิดผลสำเร็จอยู่เรื่อยๆ เมื่อการทำงานบริการที่ดีทำให้องค์กรมีประสิทธิภาพเพิ่มขึ้น แน่นนอนว่าย่อมก่อให้เกิดผลสำเร็จกับองค์กรได้อย่างงดงาม ผลประกอบการดี องค์กรมีกำไร และผลประโยชน์จะตอบกลับมาที่พนักงานด้วย และเมื่อพนักงานทำงานบริการได้ดี องค์กรก็ต้องยอมอยากรักษาพนักงานไว้ ส่งผลให้เกิดความมั่นคงในการทำงานในระยะยาวได้ในที่สุดเช่นกัน

ประสิทธิภาพ หมายถึง ความสามารถในการใช้ทรัพยากรที่มีอยู่อย่างคุ้มค่าเพื่อการบรรลุเป้าหมายประสิทธิภาพจึงมักถูกวัดในรูปแบบของต้นทุนหรือจำนวนทรัพยากรที่ใช้ไปเมื่อเทียบกับผลงานหรือผลผลิตที่ได้ เช่น ต้นทุนแรงงาน เวลาที่ใช้ อัตราผลตอบแทนจากการลงทุน (สมใจ ลักษณะ, 2549) ประสิทธิภาพว่า หมายถึง การวัดผลการทำงานขององค์กรนั้นว่าทำงานได้ปริมาณมากน้อยแค่ไหน คุณภาพงานดีมากน้อยแค่ไหน (ธงชัย สันติวงษ์, 2556) การใช้เงิน ใช้เวลา ใช้แรงงานไปมากน้อยแค่ไหน เป็นผลดีต่อผู้รับบริการมากน้อยแค่ไหนโดยรวมความมีประสิทธิภาพ จึงหมายถึง การทำงานให้ได้ปริมาณและคุณภาพมาก องค์กรมีความสมัคสมานสามัคคี มีสันติภาพและความสุขร่วมกัน เป็นผลดี

ต่อส่วนรวมและผู้รับบริการแต่ใช้เวลา แรงงาน และงบประมาณน้อย (กันตยา เพิ่มผล, 2552) ได้กล่าวถึงความหมายของประสิทธิภาพ หมายถึง คล่องแคล่วในการปฏิบัติงานให้สำเร็จ

การพัฒนาประสิทธิภาพในการให้บริการที่ตอบสนองต่อความต้องการของลูกค้าเป็นหลัก การให้บริการลูกค้า เป็นการบริหารงานอย่างเป็นระบบ ถ้ามีการจัดระบบการบริการที่ดี การทำงานก็จะเกิดประสิทธิภาพ ลูกค้าที่มาใช้บริการก็จะได้รับความสะดวกรวดเร็ว เป็นที่น่าพอใจ การให้ความช่วยเหลือ หรือการดำเนินการเพื่อประโยชน์ของผู้อื่น ด้วยการบริการที่ดี ผู้รับบริการก็จะได้รับความประทับใจ และชื่นชมองค์กร ซึ่งเป็นสิ่งหนึ่งอันเป็นผลดีกับองค์กร เบื้องหลังความสำเร็จเกือบทุกงานมักพบว่างานบริการเป็นเครื่องมือสนับสนุนงานด้านต่างๆ ดังนั้น ถ้าบริการดีผู้รับบริการเกิดความประทับใจ ซึ่งการบริการถือเป็นหน้าเป็นตาขององค์กร ภาพลักษณ์ขององค์กรก็จะดีไปด้วย

การบริการของพนักงานธุรกิจคอนโดระดับ Luxury ถือเป็นอาชีพที่ต้องใช้ทั้งศาสตร์ และศิลป์ที่จะต้องผสมผสานกันทั้งความรู้ และความสามารถที่ได้จากเอกสาร ตำรา ทักษะ และประสบการณ์เฉพาะตัวของพนักงาน การบริการถือเป็นอาชีพที่มีความสำคัญยิ่งสำหรับธุรกิจคอนโดระดับ Luxury มีหลายประการคือ

1. ความสำคัญของการบริการต่อลูกค้าเป็นการช่วยอำนวยความสะดวกต่าง ๆ ให้แก่ลูกค้าผู้ที่อยู่อาศัยคอนโด
2. ความสำคัญของการให้บริการของพนักงาน จะประสบความสำเร็จได้นั้นจำเป็นต้องอย่างยิ่งที่จะต้องสร้างภาพลักษณ์ที่ดีของพนักงานให้บริการเพื่อให้ผู้ซื้อคอนโดมีความเชื่อมั่นในด้านบริการ องค์กรนั้นก็สมารถจะประสบความสำเร็จได้ดีขึ้น
3. ความสำคัญของพนักงานให้บริการคอนโดที่ดีเป็นการสร้างคุณภาพชีวิตที่ดีขึ้นของพนักงานเอง เพราะธุรกิจคอนโดระดับ Luxury นั้นต้องพยายามสร้างจุดขายของตนเอง และต้องพัฒนาพนักงานให้ดีขึ้น เป็นการตอบสนองความต้องการของลูกค้าที่ให้ความไว้วางใจ
4. ความสำคัญของการบริการของพนักงานธุรกิจคอนโดระดับ Luxury เป็นการสร้างอาชีพให้กับพนักงาน ซึ่งทำให้พนักงานมีรายได้จากการจ้างงาน เป็นปัจจัยที่สำคัญต่อการเติบโตของเศรษฐกิจระดับประเทศ
5. ความสำคัญของการบริการที่ดีของพนักงานเป็นการเพิ่มอุปสงค์ การขายคอนโดระดับ Luxury ที่จะช่วยให้ผู้ซื้อคอนโดมีความต้องการซื้อเพราะชื่นชอบการบริการที่ดีนั่นเอง

การบริการ (Service) นักวิชาการแต่ละท่านให้ความหมายของการให้บริการไว้แตกต่างกันตามทรรศนะของตนดังนี้ (ฉัตยาพร เสมอใจ, 2555) การบริการเป็นกิจกรรม

ผลประโยชน์หรือความพึงพอใจที่จัดทำขึ้น เพื่อเสนอราคาขายหรือเป็นกิจกรรมที่จัดทำขึ้น ร่วมกับการขายสินค้า การกระทำหรือปฏิกริยาที่ฝ่ายหนึ่งเสนอให้กับอีกฝ่ายหนึ่งโดยไม่ทำให้เกิดมีความเป็นเจ้าของแก่บุคคลใดบุคคลหนึ่งและเป็นสิ่งจับต้องไม่ได้ (ชัยสมพล ชาวประเสริฐ, 2556) การให้บริการหรือกระบวนการของการส่งมอบสินค้าที่ไม่มีตัวตน (Intangible Goods) ให้กับผู้รับบริการโดยสินค้าที่ไม่มีตัวตนนั้นจะต้องสามารถตอบสนองความต้องการของ ผู้รับบริการนั้นจนนำไปสู่ความพึงพอใจได้ (Lovelock, 1996) ได้กล่าวว่า การบริการนั้นหมายถึงกิจกรรมหรือการปฏิบัติการใด ๆ ที่กลุ่มบุคคลหนึ่งสามารถ นำเสนอให้กับอีกกลุ่มบุคคลหนึ่งซึ่งเป็นสิ่งที่ไม่สามารถจับต้องและแสดงความเป็นเจ้าของ ได้ ซึ่งการกระทำดังกล่าวนั้นอาจจะรวมหรือไม่รวมอยู่กับสินค้าที่มีตัวตนได้ (Berry & Parasuraman, 1991) ได้กล่าวว่า สินค้า การขาย และการบริการคือสามเสาหลักที่องค์กร ที่ดำเนินธุรกิจที่ดีต้องมีสินค้าที่ดีและยิ่งกว่านั้นองค์กรหรือธุรกิจนั้นต้องมีบริการที่ดีด้วย เพราะด้วยการบริการที่ดีจะทำให้ธุรกิจสามารถพัฒนาให้มีศักยภาพที่ถึงจุดสูงสุดได้

การพัฒนาการบริการด้วยใจ

การให้บริการด้วยจิตที่รักในการบริการ ถือได้ว่าเป็นกุญแจสู่ความสำเร็จของการ ดำเนินธุรกิจ การทำหน้าที่ของพนักงานบริการนับเป็นตัวสะท้อนกลับคุณค่าของงานบริการ ได้เป็นอย่างดี พนักงานที่ทำงานด้านการบริการจึงจำเป็นต้องพัฒนาทักษะ ความรู้ พฤติกรรม การทำความเข้าใจในบทบาทหน้าที่ของตนเองต่องานบริการอย่างสม่ำเสมอ เพื่อให้ลูกค้าประทับใจ และจำเป็นต้องมีความรู้เกี่ยวกับมารยาทงานบริการ การพัฒนา บุคลิกภาพ การใช้คำพูดในการสื่อสารการบริการด้วยความนุ่มนวล ตลอดจนการสร้าง สมรรถนะการบริการเพื่ออ้าวงขีดความสามารถในการแข่งขันทางธุรกิจ

งานบริการ (Service) ถือเป็นทักษะที่สำคัญในปัจจุบัน พนักงานต้องรับมือกับการ เปลี่ยนแปลงไปตามสถานการณ์ คือ ความสามารถในการบริการลูกค้าแบบมีอาชีพ ปัจจุบันการบริการลูกค้าเป็นเรื่องสำคัญที่มีอาจมองข้ามได้ การให้ความสำคัญกับการโฟกัส ที่ (Consumers Experience) หรือประสบการณ์ของลูกค้า และยึดประสบการณ์ที่ดีของ ลูกค้าเป็นจุดตั้งต้นสำคัญในการบริการ พนักงานถือเป็นภาพลักษณ์เป็นตัวแทนขององค์กร บุคลิกภาพของพนักงาน การควบคุมอารมณ์ในการบริการลูกค้า การใช้คำพูด การตอบ คำถาม การแก้ไขปัญหาเฉพาะหน้าในงานบริการถือเป็นทักษะที่สำคัญในการปฏิบัติงาน ของพนักงานในทุกจุดบริการที่ลูกค้าสัมผัส (Touch point) เป็นเรื่องที่สำคัญ องค์กรจะ สร้างให้พนักงานในองค์กรให้มีจิตบริการ ในส่วนงานที่ต้องอำนวยความสะดวก หรือบริการ ลูกค้าอย่างไรให้พิชิตใจลูกค้าได้อย่างดีเยี่ยมเพื่อให้เกิดความ ประทับใจ เป็นไปตาม เป้าหมายขององค์กรด้วย (Service mind)

จิตบริการ (Service mind) เป็นหัวใจสำคัญยิ่งของงานบริการ ซึ่งในปัจจุบัน บุคลากรด้านธุรกิจคอนโดระดับ Luxury ต่างก็ให้ความสำคัญกับการบริการกันอย่างกว้างขวาง ค้นหากลยุทธ์และวิธีการต่างๆ มามัดใจผู้รับบริการอย่างหลากหลายหากจะพิจารณาตามตัวอักษรคำว่า “Service” แปลว่า บริการ ส่วนคำว่า “Mind” แปลว่า จิตใจ รวมคำแล้วแปลว่า “จิตใจในการให้บริการ” ซึ่งผู้ที่ทำงานบริการจะต้องให้บริการแก่ผู้รับบริการ ด้วยจิตใจที่รักงานบริการและแสดงออกถึงความเอาใจใส่ต่อผู้รับบริการอย่างแท้จริง การมีจิตสำนึกที่ดีในการทำงานบริการ และการพัฒนาความคิด พัฒนาทักษะการเรียนรู้ด้วยตนเอง ร่วมกับการมีความรู้ความสามารถด้านบริการ ด้วยความเข้าใจตนเอง และเข้าใจผู้อื่นควบคู่กัน มีทักษะในการบริการมีความรู้ความสามารถที่สอดคล้องกับความต้องการของผู้รับบริการอย่างมืออาชีพบนพื้นฐานของความเข้าใจแก่ผู้รับบริการตามอัตลักษณ์ขององค์กร “การบริการด้วยหัวใจความเป็นมนุษย์” ซึ่งหมายถึง การให้บริการที่เป็นมิตร มีความรัก ความเมตตา ใส่ใจในปัญหาและความทุกข์ของผู้รับบริการและผู้เกี่ยวข้อง ให้บริการตามหลักและความต้องการของผู้รับ บริการที่เป็นจริง โดยรับฟังความคิดเห็นของผู้รับบริการเป็นหลัก

จิตบริการจึงมีความสำคัญและจำเป็นอย่างยิ่งในการทำงานด้านบริการเพราะบุคลากรที่ทำงานด้านบริการเป็นบุคคลที่ต้องทำงานให้ลูกค้ามีความสุขและมีความสุขสะดวกสบายสมกับที่มาอยู่คอนโดระดับ Luxury ชีวิตคนที่มีความหลากหลาย เป็นพลวัตเปลี่ยนแปลงไปตามบริบทที่เกี่ยวข้อง จึงจำเป็นต้องเข้าใจชีวิต เข้าใจปัญหาของงานที่บริการ เพราะยุคสมัยที่เปลี่ยนไปอย่างรวดเร็วได้สะท้อนให้เห็นว่าสิ่งที่ผู้รับบริการคาดหวังหรือต้องการไม่ใช่ความหรูหราอย่างเดียวแต่ยังต้องการความปลอดภัย ความสะอาด และความสะดวกสบายจากการได้รับบริการด้วย ดังนั้นการบริการที่ดีย่อมจะส่งผลต่อการปฏิบัติงานที่ดีเช่นเดียวกัน จิตบริการของพนักงาน ผู้บริหารจะ วิเคราะห์ในการวางแผนส่งเสริม พัฒนาจิตบริการต่อไป

จิตบริการของพนักงานประกอบด้วย 9 องค์ประกอบ คือ การมีใจรักในงานบริการ (Mind) การพัฒนาคุณภาพบริการ (Develop) การมีความรับผิดชอบงานบริการ (Responsibility) การควบคุมอารมณ์และการแก้ปัญหา (Emotional control and calmness) การมีความซื่อสัตย์ (Integrity) การมีทัศนคติที่ดีต่องานบริการ (Attitude) การมีบุคลิกภาพและมนุษยสัมพันธ์ที่ดี (Personality and relationship) การเข้าใจความต้องการของผู้รับบริการ (Understanding the customer) การมีความรู้ในงานที่บริการ (Knowledge) การค้นพบองค์ประกอบจิตบริการของพนักงานทั้ง 9 องค์ประกอบนี้มีความสำคัญมาก เพราะเป็นความคาดหวังของผู้บริหารคอนโดโดยตรง

ดังนั้นองค์ประกอบทั้ง 9 ด้านนี้ผู้บริหารนำไปดำเนินการวางแผน ส่งเสริมพัฒนา จิตบริการด้านต่างๆ ให้กับพนักงานด้านบริการได้ตรงตามวัตถุประสงค์และเมื่อพนักงานมี จิตบริการที่ดีต่ออาชีพในทุกด้าน ก็จะส่งผลดีต่อพนักงานในการปฏิบัติ งานในอนาคต เกิดผลดีต่อผู้ใช้บริการเกิดภาพลักษณ์ที่ดีต่อบุคลากรและองค์กรช่วยให้องค์กรประสบความสำเร็จ และครอบคลุมไปถึงผลดีต่อผู้รับบริการ คือ การได้รับบริการที่ถูกต้อง ผู้รับบริการเกิดความพึงพอใจในการให้บริการเกิดการบอกต่อบริการ ทำให้เกิดความสุขทั้ง ผู้รับบริการและผู้ให้บริการ ดังที่ (พินธุ์ ธรปณณะเศรษฐ์, 2552) ได้กล่าวว่า การที่ บุคคลมีจิตบริการที่ดีจะส่งผลให้เกิดผลดี 3 ประการ คือ ผลดีต่อผู้อื่น กล่าวคือการให้บริการที่ รวดเร็วและเกิดความประทับใจทำให้ไม่ต้องเสียเวลาในการรอคอย เป็นการเพิ่มปริมาณ และคุณภาพของงานได้ ประหยัดทั้งด้านเงินและเวลาทำให้เกิดความประทับใจเป็นการช่วย องค์กรประชาสัมพันธ์อีกทางหนึ่งด้วย ส่วนผลดีต่อตนเอง กล่าวคือ เกิดความสำเร็จของ งาน เมื่องานไม่คั่งค้าง สุขภาพจิตการทำงานก็ดีขึ้นไปด้วย เกิดภาพสะท้อนที่ดีต่อบุคลากร และองค์กรที่เรียกว่าภาพลักษณ์ การให้บริการที่ดีจะสะท้อนเป็นภาพความสำเร็จ ความพึง พอใจ เกิดบรรยากาศการทำงานที่ดี มีการปฏิสัมพันธ์ที่ดี เกิดขวัญและกำลังใจ เกิด ความคิดสร้างสรรค์งานต่อไป และผลดีต่องานและองค์กร กล่าวคือ งานมีคุณภาพ งานเกิด การพัฒนาต่อเพราะมี ผู้สนใจนำไปใช้ และช่วยให้องค์กรประสบความสำเร็จ เพราะ ความสำเร็จขององค์กรจะเกี่ยวเนื่องตั้งแต่ผู้บริหาร พนักงาน การให้บริการ และความสุข ของผู้รับบริการ

การมีใจรักงานบริการ การมีความรู้งานที่บริการ การมีทัศนคติที่ดีต่องานบริการ การมีบุคลิกภาพและมนุษยสัมพันธ์ที่ดี การควบคุมอารมณ์และการแก้ปัญหาการเข้า ใจความต้องการของผู้รับบริการ และการมีความรับผิดชอบ ล้วนมีความสำคัญเนื่องจากการ มีความรู้ในงานที่บริการจะทำให้สามารถให้บริการที่ถูกต้องตามระเบียบแบบแผนตรงตาม ความต้องการของผู้รับบริการ ผู้ให้บริการก็จะเกิดความมั่นใจในตนเองและศรัทธาในอาชีพ ของตนเองยอมรับในกฎระเบียบ เกิดความสุขในการทำงาน พร้อมปฏิบัติหน้าที่อย่างเต็ม ความรู้ความสามารถ ตั้งใจ เอาใจใส่ รับผิดชอบในงานมีปฏิสัมพันธ์กับผู้รับบริการด้วย ความเป็นมิตร และสามารถแก้ไขปัญหาต่างๆ ให้ผ่านไปได้อย่างดี ดังที่ มนต์จรัส วัชรสิงห์ และคณะ (2558) ที่พบว่า จิตบริการด้านการมีความรู้ในงานที่บริการ ด้านการมีทัศนคติที่ดี ด้านการมีกิริยาวาจาสุภาพ และด้านสามารถควบคุมอารมณ์ มีความสัมพันธ์ทางบวกกับ ประสิทธิภาพการให้บริการของพยาบาลในระดับปานกลาง และจิตบริการ ด้านมีสติในการ แก้ปัญหาที่เกิดขึ้นมีความสัมพันธ์ทางบวกกับประสิทธิภาพการให้บริการของพนักงานใน ระดับค่อนข้างสูง และยังพบว่า พนักงานให้ความสำคัญกับคุณภาพด้านปฏิสัมพันธ์มาก ที่สุดเพราะการปฏิสัมพันธ์เป็นจุดเริ่มต้นของความพึงพอใจหรือไม่พึงพอใจในการให้บริการ

หากผู้รับบริการได้รับปฏิสัมพันธ์ในทางบวกจากผู้ให้บริการ ที่ปราศจากอคติในการให้บริการนั้นก็ประสบความสำเร็จซึ่งสอดคล้องกับ มรกต เหลืองอำนาจศิริ และอารีย์วรรณ อ่วมธานี (2557) ที่พบว่า การคิดเชิงบวกต่อการให้บริการ การให้บริการด้วยความเต็มใจ การเข้าใจธรรมชาติของผู้รับบริการ การเข้าใจความคาดหวังและความต้องการของผู้มารับบริการ การมีบุคลิก ภาพที่สร้างความประทับใจ ความสามารถในการบริหารจัดการ ความรับผิดชอบต่ออาชีพความรับผิดชอบต่อองค์กร ความรับผิดชอบต่อสังคมและสิ่งแวดล้อม การให้ความสำคัญกับคุณค่าของบริการ มีอิทธิพลต่อความพึงพอใจของผู้รับบริการสอดคล้องกับ ชมพู เนินหาดและคณะ (2561) ที่พบว่า ทักษะคนมีความสัมพันธ์ทางบวกกับความรับผิดชอบในการทำงาน เพราะหากผู้ให้บริการมีทัศนคติทางบวก งานในความรับผิดชอบจะบรรลุตามวัตถุประสงค์ที่ตั้งไว้ และสอดคล้องกับ อัญวิณ์ ภาชนะ (2546) ซึ่งพบว่าพนักงานที่มีเจตคติต่อการปฏิบัติงานบริการในระดับสูง มีจิตสำนึกของการให้บริการดีกว่าพนักงานที่มีเจตคติต่อการปฏิบัติงานบริการในระดับต่ำ จิตบริการด้านการพัฒนาคุณภาพบริการ ทั้งการพัฒนาตนเอง พัฒนารูปแบบวิธีให้บริการเพื่อให้เกิดความประทับใจแก่ผู้รับบริการล้วนส่งผลดีต่อตนเอง ต่ออาชีพ และต่อองค์กรสอดคล้องกับ ตรีเพ็ชร อำเมือง (2553) ที่พบว่าการพัฒนาบุคลากรแบบองค์รวมมีผลต่อการเกิดจิตสำนึกคุณภาพ เพราะบุคลากรที่ได้รับการพัฒนาอย่างต่อเนื่อง จะเกิดความรู้สึกมีคุณค่า มีศักยภาพ มีความรู้ความสามารถ และมีความปรารถนาที่จะพัฒนาสิ่งดี ๆ มาสู่งานและองค์กรอย่างต่อเนื่อง และจิตบริการด้านการมีความซื่อสัตย์ เป็นจิตบริการที่มีความสำคัญเช่นเดียวกัน เพราะเป็นการแสดงถึงการเป็นบุคคลที่มีความน่าเชื่อถือ ทำให้เป็นที่ไว้วางใจ ทั้งต่อผู้บริหาร ผู้รับบริการ ต่อเพื่อนร่วมงาน ต่อองค์กร และต่ออาชีพของตนเอง

สรุป

การพัฒนาทรัพยากรมนุษย์ (Human Resource Development) หรือที่เรียกกันย่อ ๆ ว่า HRD. นั้นถือเป็นเรื่องสำคัญอย่างยิ่งที่ทุกองค์กรให้ความสำคัญและจำเป็นที่จะต้องมีการพัฒนาทรัพยากรมนุษย์ในทุก ๆ ด้าน เพื่อให้มีความพร้อมทางแข่งขันกับทุกธุรกิจได้ โดยเฉพาะอย่างยิ่งธุรกิจด้านการบริการของพนักงานคอนโดมิเนียมซึ่งมีการแข่งขันสูงดังนั้นการพัฒนาทรัพยากรมนุษย์จึงเป็นกิจกรรมการที่เพิ่มศักยภาพของบุคลากรในองค์กร รวมทั้งสร้างให้บุคลากรเกิดทัศนคติที่ดีต่อองค์กรตลอดจนเกิดความตระหนักถึงการเห็นคุณค่าในตนเอง และเพื่อนร่วมงาน ตลอดทั้งองค์กรเองพยายามสรรสร้างให้พนักงานเกิดความรักในหน้าที่การบริการที่ดีต่อลูกค้าดังนั้นการพัฒนาทรัพยากรมนุษย์ที่มีอยู่ในองค์กรให้ได้ประโยชน์สูงสุด จึงจะเสริมสร้างศักยภาพและสมรรถนะของบุคลากรให้กับองค์กรได้อย่างเป็นระบบนั่นเอง

เอกสารอ้างอิง

- กันตยา เพิ่มผล. (2552). *การพัฒนาประสิทธิภาพการทำงาน*. กรุงเทพฯ: ศูนย์พัฒนาทุนมนุษย์.
- ฉัตยาพร เสมอใจ. (2555). *การตลาดธุรกิจบริการ = Service Marketing*. กรุงเทพฯ: เอ็กสเปอร์เน็ท.
- ชมพู เนินหาด และคณะ. (2561). ปัจจัยทำนายพฤติกรรมการใช้บริการของบุคลากรสายสนับสนุนวิทยาลัยพยาบาลพระปกเกล้า จันทบุรี. *วารสารบัณฑิตศึกษา มหาวิทยาลัย ราชภัฏวไลยอลงกรณ์ ในพระบรมราชูปถัมภ์*, 12(3), 43-55.
- ชัยสมพล ชาวประเสริฐ. (2556). *การตลาดบริการ*. กรุงเทพฯ: ซีเอ็ดดูเคชั่น.
- ตรีเพ็ชร อำเมือง. (2553). *คู่มือ-เทคนิคการให้บริการด้วยใจ*. นครปฐม: มหาวิทยาลัยมหิดล.
- ธงชัย สันติวงษ์. (2556). *การเพิ่มประสิทธิภาพในองค์กร*. กรุงเทพฯ: ศูนย์ส่งเสริมวิชาการ.
- พัฒนธร ธรปิ่นณะเศรษฐ์. (2552). *ทัศนะของเจ้าหน้าที่ประกันสังคมเขตอุตสาหกรรมภาคกลางต่อการเสริมสร้างจิตบริการ (สังคมสงเคราะห์ศาสตร์มหาบัณฑิต สาขาการบริหารและนโยบายสวัสดิการสังคม)*. กรุงเทพฯ: มหาวิทยาลัยธรรมศาสตร์.
- มนต์จรัส วัชรสิงห์. และคณะ. (2558). *จิตบริการและแรงจูงใจในการทำงานที่พยากรณ์ประสิทธิภาพการให้บริการของพยาบาล*. *วารสารวิชาการศิลปะศาสตร์ประยุกต์*, 8(2), 115-131.
- มรกต เหลืองอำนวยการ. และอารีย์วรรณ อ่วมตานี. (2557). *ลักษณะจิตบริการของพยาบาลวิชาชีพโรงพยาบาลเอกชน*. *วารสารพยาบาลศาสตร์จุฬาลงกรณ์มหาวิทยาลัย*, 26(1), 77 - 89.
- สมใจ ลักษณะ. (2549). *การพัฒนาประสิทธิภาพในการทำงาน*. กรุงเทพฯ: โรงพิมพ์เพิ่มทรัพย์การพิมพ์.
- อัญวิณ์ ภาชนะ. (2546) *ปัจจัยที่มีอิทธิพลต่อจิตสำนึกของการให้บริการ : ศึกษาเฉพาะวิชาชีพพยาบาลในโรงพยาบาลรามธิบดี (วิทยานิพนธ์ปริญญาวิทยาศาสตรมหาบัณฑิต)*. กรุงเทพฯ: มหาวิทยาลัยรามคำแหง
- อาภรณ์ ภูวิทย์พันธ์. (2551). *กลยุทธ์การพัฒนาทรัพยากรมนุษย์*. กรุงเทพฯ: เอช อาร์ เซ็นเตอร์.
- Berry, L. L., & Parasuraman, A. (1991). *Marketing services: Competing through quality*. New York: Free.
- Lovelock, C. H. (1996). *Services Marketing* (3rd ed). New Jersey: Prentice Hall.
- Parker, G.M. (2007). *Teampayers and Teamwork: The New Competitive Business Strategy*. San Francisco, Calif: Jossey-Bass.

นวัตกรรมเรือไฟฟ้าเพื่อการส่งเสริมการท่องเที่ยวตลาดน้ำ* INNOVATION OF ELECTRIC BOATS FOR PROMOTING TOURISM AT FLOATING MARKETS

วันชัย มีศิริ

Wanchai Meesiri

นักวิชาการอิสระ

Independent Scholar

Corresponding Author E-mail: wanchai.meesiri@bangkokhighlab.com

บทคัดย่อ

บทความนี้เป็นบทความวิชาการ ได้เขียนขึ้นเพื่อศึกษานวัตกรรมเรือไฟฟ้าเพื่อการส่งเสริมการตลาดน้ำ โดยได้ศึกษาด้วยวิธีสังเกตการณ์การส่งเสริมการท่องเที่ยวเชิงชุมชน โดยมีชุมชนเป็นองค์ประกอบสำคัญทั้งในด้านการดำเนินการ การบริหารจัดการ การตัดสินใจ และการจัดการผลประโยชน์

บทความนี้ได้นำเสนอประเด็นการส่งเสริมการท่องเที่ยวตลาดน้ำโดยนวัตกรรมการใช้เรือไฟฟ้า มีประเด็นดังนี้ คือ 1) เรือไฟฟ้ากับการส่งเสริมการท่องเที่ยวที่มีความต่อเนื่อง โดยมีแนวทางการส่งเสริมการเดินทางด้วยเรือไฟฟ้าในพื้นที่ตลาดน้ำและแนวทางการพัฒนาส่งเสริมเพื่อลดการใช้พลังงาน 2) เรือไฟฟ้ากับการส่งเสริมการท่องเที่ยวที่มีคุณภาพ ประกอบด้วย 1) ความใหม่หรือนวัตกรรมใหม่ 2) ประโยชน์ในเชิงเศรษฐกิจ 3) การใช้ความรู้และความคิดสร้างสรรค์ 3) เรือไฟฟ้ากับการส่งเสริมการท่องเที่ยวที่มีความสมดุล โดยมีแนวทางและแผนงานส่งเสริมเรือไฟฟ้า 1) กรอบการดำเนินงานด้านโครงสร้างพื้นฐานและกฎระเบียบการขนส่ง 2) กรอบการดำเนินงานด้านเครื่องจักรและอุปกรณ์ 3) กรอบการดำเนินงานด้านการพัฒนาบุคลากรด้านขนส่งและโลจิสติกส์ 4) กรอบการดำเนินงานด้านการบริหารจัดการขนส่ง ซึ่งการนำนวัตกรรมเรือไฟฟ้ามาส่งเสริมการท่องเที่ยวตลาดน้ำนี้เป็นประโยชน์ต่อชุมชนตลาดน้ำและผู้ประกอบการธุรกิจการท่องเที่ยวอย่างยิ่ง

คำสำคัญ: นวัตกรรม; เรือไฟฟ้า; การส่งเสริมการท่องเที่ยว

*Received October 16, 2022; Revised November 18, 2022; Accepted November 21, 2022

Abstract

This article was an academic article written to study the innovation of electric boats to promote the water market. The study was conducted by an observational method of promoting community-based tourism. with the community as an important element in terms of operations management, decision-making and benefit management This article presented the issue of promoting floating market tourism by using electric boat innovations.

There were issues as follows: 1) Electric boats and the continuous promotion of tourism; There were guidelines for promoting travel by electric boats at floating market areas and guidelines for development and promotion to reduce energy consumption. 2) Electric boats and quality tourism promotion, consisting of (1) newness or innovation (2) economic benefits (3) Using knowledge and creativity 3) Electric boats and balanced tourism promotion; There were guidelines and work plans for the promotion of electric boats: (1) Infrastructure framework and transportation regulations (2) Machinery and equipment framework (3) Transportation and logistics personnel development framework (4) Framework for transportation management The introduction of electric boat innovations to promote tourism in this floating market was very beneficial to the floating market community and tourism business operators.

Keywords: Innovation; Electric Boat; Tourism Promotion

บทนำ

แนวคิดเกี่ยวกับนวัตกรรมนั้นมีการให้คำนิยามในหลายลักษณะ และหลายแง่มุมที่แตกต่างกันออกไปตามพื้นฐานความรู้ และวิชาชีพของนักวิชาการที่ให้คำนิยาม แต่อย่างไรก็ตาม หากได้พิจารณาในประเด็นที่เป็นแก่นหลักสำคัญของคำนิยามต่าง ๆ แล้ว พบว่ามีอยู่ 3 ประเด็นที่ เป็นมิติสำคัญของนวัตกรรม คือ 1) ความใหม่ (Newness) หมายถึง เป็นสิ่งใหม่ที่ถูกพัฒนาขึ้น ซึ่งอาจจะมีลักษณะเป็นตัวผลิตภัณฑ์ บริการ หรือกระบวนการ โดยจะเป็นการปรับปรุงจากของเดิม หรือพัฒนาขึ้นใหม่ 2) ประโยชน์ในเชิงเศรษฐกิจ (Economic Benefits) หมายถึง การให้ประโยชน์ในเชิงเศรษฐกิจ หรือการสร้างความสำเร็จในเชิงพาณิชย์ กล่าวคือ นวัตกรรม จะต้องสามารถทำให้เกิดมูลค่า เพิ่มขึ้นได้จากการพัฒนาสิ่งใหม่นั้น ๆ ซึ่งผลประโยชน์ที่จะเกิดขึ้นอาจจะสามารถวัดได้เป็นตัวเงิน

โดยตรง หรือไม่เป็นตัวเงินโดยตรงก็ได้ 3) การใช้ความรู้และความคิดสร้างสรรค์ (Knowledge and Creativity Idea) หมายถึง สิ่งที่จะถือเป็นนวัตกรรมได้นั้นจะต้องเกิดจากการใช้ความรู้และความคิดสร้างสรรค์ เป็นฐานของการพัฒนาให้เกิดขึ้นใหม่ ไม่ใช่เกิดจากการลอกเลียนแบบการทำซ้ำ เป็นต้น (สมนึก เอื้อจิระพงษ์พันธ์ และคณะ, 2553)

ประเทศไทยยังประสบปัญหาในด้านความยั่งยืนของทรัพยากรธรรมชาติและสิ่งแวดล้อม ความปลอดภัย ความสะอาด คุณภาพของแหล่งท่องเที่ยว และการกระจายตัวของนักท่องเที่ยว ดังนั้น แนวทางการพัฒนาตามแผนพัฒนาการท่องเที่ยวแห่งชาติฉบับที่ 2 (พ.ศ. 2560 – 2564) จึงควรให้ความสำคัญกับการพัฒนาคุณภาพของอุตสาหกรรมการพัฒนาโครงสร้างพื้นฐานเพื่อเพิ่มความสะดวก ความปลอดภัย และการเชื่อมต่อสู่พื้นที่ท่องเที่ยวต่าง ๆ รวมทั้งการพัฒนาคุณภาพบุคลากรการท่องเที่ยว การสร้างจิตสำนึกและการมีส่วนร่วมของภาคประชาชน เพื่อเปิดโอกาสการพัฒนา และสนับสนุนการกระจายรายได้อย่างแท้จริง โดยมีการส่งเสริมการตลาดอย่างมีประสิทธิภาพและมีการปรับใช้เทคโนโลยี รวมถึงการวางระบบบริหารอย่างเป็นรูปแบบเพื่อเพิ่มการบูรณาการในการทำงาน (กระทรวงการท่องเที่ยวและกีฬา, 2564)

การท่องเที่ยวแห่งประเทศไทยได้ตระหนักถึงความสำคัญของนวัตกรรม จึงได้เริ่มส่งเสริมนวัตกรรมภายในองค์กรโดยจัดประกวดนวัตกรรมด้านการตลาดการท่องเที่ยวเป็นปีแรกในเดือนมิถุนายน 2554 เพื่อสร้างแรงจูงใจในหน่วยงานและกระตุ้นให้เกิดการแข่งขันเชิงคุณภาพด้านการจัดการเชิงกลยุทธ์และการบริหารจัดการด้านการตลาดการท่องเที่ยว โดยแยกตามกลยุทธ์ด้านตลาดต่างประเทศ ได้แก่ 1) กลยุทธ์ปกป้องฐานตลาดนักท่องเที่ยวทั่วไป 2) กลยุทธ์สร้างความเข้มแข็งให้แบรนด์ประเทศไทย 3) กลยุทธ์เสริมศักยภาพและขีดความสามารถในการแข่งขันได้ และ 4) กลยุทธ์ขยายตลาดคุณภาพ สำหรับกลยุทธ์ตลาดในประเทศ ได้แก่ 1) กลยุทธ์สร้างกระแสให้การท่องเที่ยวเป็นส่วนหนึ่งของชีวิต 2) กลยุทธ์ส่งเสริมการเดินทางเชื่อมโยง 3) กลยุทธ์สร้างการรับรู้ความเป็นเอกลักษณ์ของพื้นที่ 4) กลยุทธ์รณรงค์ให้เกิดการท่องเที่ยวอย่างรู้คุณค่า รักษาแหล่งท่องเที่ยว และ 5) กลยุทธ์ส่งเสริมการท่องเที่ยวในมิติของการเรียนรู้ (วโลลักษณ์ ชนะชัยภูพัฒน์, 2551)

การนำเทคโนโลยีใหม่ ๆ มาใช้ในการให้บริการระบบขนส่งสาธารณะทางน้ำเพื่อรองรับความต้องการเดินทางที่เพิ่มมากขึ้น นวัตกรรมเรือไฟฟ้าเป็นการพัฒนาขึ้นมาเพื่อให้เรือโดยสารมีส่วนร่วมช่วยลดมลพิษและเป็นมิตรต่อสิ่งแวดล้อม เพื่อประชาชนจะได้รับความสะดวกสบาย และได้รับความปลอดภัยในการโดยสารเรือ งานพัฒนายานพาหนะด้วยพลังงานไฟฟ้า โดยการนำเทคโนโลยีด้านพลังงานไฟฟ้าเข้ามาใช้กับตัวเรือและทำเรือให้เกิดขึ้นเป็นท่าเรืออัจฉริยะ สำหรับในปี 2564 นี้ การดำเนินการที่ผ่านมา ได้แก่ การพัฒนามาตรฐานและข้อกำหนดเกี่ยวกับเรือขับเคลื่อนด้วยพลังงานไฟฟ้า ออกข้อกำหนดมาตรฐาน

เรือพลังงานไฟฟ้า การพัฒนาข้อกำหนดสำหรับเรือไฟฟ้าสำหรับเรือเพลลาใบจักรยาวอยู่ระหว่างเสนอกระทรวงคมนาคมพิจารณาการศึกษาและรวมถึงวิจัยนวัตกรรมเรือที่ขับเคลื่อนด้วยพลังงานไฟฟ้า

การนำเรือไฟฟ้ามาให้บริการเรือโดยสาร เชื่อว่าในอนาคตจะมีส่วนสำคัญทำให้ค่าโดยสารของเรือโดยสารถูกลง แม้ขณะนี้ต้นทุนในการเดินเรือไฟฟ้า จะมีการลงทุนที่เกี่ยวข้องกับแบตเตอรี่ในราคาสูง แต่ทิศทางของแบตเตอรี่ก็มีราคาถูกลงเรื่อย ๆ ขณะที่การใช้เรือไฟฟ้าจะมีข้อดี เมื่อเปรียบเทียบกับเรือที่ใช้เครื่องยนต์ ในเรื่องของต้นทุนบำรุงรักษา รวมทั้งสภาพตัวเรือที่มีน้ำหนักเบา จะช่วยให้ผู้ประกอบการ ที่ใช้เรือไฟฟ้ามีต้นทุนค่าพลังงานถูกกว่าเรือใช้น้ำมันถึงประมาณร้อยละ 75 ซึ่งเรือไฟฟ้า พบว่ามีข้อดีเรื่องลดผลกระทบต่อทางด้านเสียงและควัน มลพิษในอากาศ ลดค่าใช้จ่ายค่าพลังงานเชื้อเพลิง โดยมียกจ่ายเพียง 1 ใน 4 ของต้นทุนการเดินเรือด้วยน้ำมันดีเซล แต่เรือไฟฟ้าจะมีค่าใช้จ่ายสูงในช่วงเริ่มต้นโครงการ เพราะค่าแบตเตอรี่มีราคาสูง แต่แนวโน้มในอนาคตการพัฒนาเทคโนโลยีด้านการคมนาคมขนส่งจะส่งผลให้ค่าแบตเตอรี่ในระยะยาวมีราคาถูกลง โดยรวมมีข้อดีมากกว่าข้อด้อย เมื่อเทียบกับเรือที่ใช้น้ำมัน สำหรับข้อดีของเรือไฟฟ้า จะช่วยยกระดับการให้บริการทั้งความสะดวกสบายด้วยการติดแอร์ เน้นความสะอาดและการออกแบบที่ปลอดภัย สร้างความมั่นใจให้กับผู้โดยสาร อีกทั้งยังประหยัดต้นทุนด้านพลังงานที่เป็นมิตรต่อสิ่งแวดล้อม ช่วยลดปัญหาฝุ่น PM 2.5 เนื่องจากขับเคลื่อนด้วยมอเตอร์ไฟฟ้าจากพลังงานจากแบตเตอรี่ซึ่งดีกว่าน้ำมันเชื้อเพลิง รวมถึงเพื่อจูงใจให้ประชาชนหันมาใช้เรือโดยสารมากขึ้นเพื่อเลี่ยงปัญหาการจราจรติดขัด (วิทยา ยาม่วง, 2565)

ชุมชนในพื้นที่ตลาดน้ำต่าง ๆ พบปัญหาเรือหางยาวติดเครื่องยนต์ มีการวิ่งด้วยความเร็ว และมีเสียงดัง ประกอบกับมีฝุ่นควันดำ ส่งผลให้เกิดมลพิษทางเสียง อากาศ และมลพิษต่อสิ่งแวดล้อมจากท่อไอเสียของเครื่องยนต์ ดังนั้นการนำเรือโดยสารหางยาวที่ขับเคลื่อนด้วยพลังงานไฟฟ้าหรือนวัตกรรมเรือไฟฟ้า เข้ามาใช้งานหรือเป็นเรือต้นแบบที่ลดมลพิษและเป็นมิตรต่อสิ่งแวดล้อมนั้นจะช่วยส่งเสริมการท่องเที่ยวอย่างยั่งยืน ให้กับคนในชุมชน เพื่อเป็นทางเลือกในการต่อเรือใหม่หรือเปลี่ยนจากเครื่องยนต์ดีเซลเก่ามาใช้มอเตอร์ที่ขับเคลื่อนด้วยพลังงานไฟฟ้าแทนและเป็นการนำนวัตกรรมเรือไฟฟ้าเข้ามาบูรณาการเพื่อส่งเสริมการท่องเที่ยวในพื้นที่ตลาดน้ำอีกด้วย ดังนั้นหากมีการส่งเสริมนวัตกรรมเรือไฟฟ้าเพื่อพัฒนาการท่องเที่ยวตลาดน้ำอย่างต่อเนื่อง และส่งเสริมส่งเสริมการท่องเที่ยวที่มีคุณภาพ และการส่งเสริมการท่องเที่ยวที่มีความสมดุลทั้งในมุมมองของผู้ใช้บริการและผู้ประกอบการ จะทำให้การท่องเที่ยวตลาดน้ำมีความยั่งยืนและขยายไปสู่ส่วนภูมิภาคอื่น ๆ ได้อย่างมีคุณภาพ

เรือไฟฟ้ากับการส่งเสริมการท่องเที่ยวที่มีความต่อเนื่อง

นวัตกรรมทางเทคโนโลยี (Technological Innovation) เป็นนวัตกรรมที่มีพื้นฐานหรือขอบเขตของการพัฒนามาจากเทคโนโลยี โดยในปัจจุบันการพัฒนานวัตกรรมทางเทคโนโลยีมีบทบาทและความสำคัญต่อหลาย ๆ อุตสาหกรรม ทั้งนี้เนื่องจากเทคโนโลยีช่วยทำให้การพัฒนานวัตกรรมสามารถตอบสนองความต้องการของลูกค้าหรือผู้บริโภค และสร้างความได้เปรียบในเชิงการแข่งขันได้เป็นอย่างดี รวมทั้งเป็นนวัตกรรมที่มีแรงผลักดันที่สำคัญของความก้าวหน้าในด้านต่าง ๆ ทั้งทางด้านสังคม เศรษฐกิจ การเมือง สิ่งแวดล้อม และความเป็นอยู่ของประชากร (พันธุอาจ ชันรัตน์, 2547) นวัตกรรมทางเทคโนโลยี จึงเป็นได้ทั้ง นวัตกรรมผลิตภัณฑ์ นวัตกรรมกระบวนการ นวัตกรรมที่มีลักษณะเฉียบพลัน และนวัตกรรมที่มีลักษณะค่อยเป็นค่อยไป ถ้าการพัฒนาพัฒนานวัตกรรมนั้นอยู่บนพื้นฐานของการใช้เทคโนโลยีเพื่อการเปลี่ยนแปลง ซึ่งจะส่งผลต่อรูปแบบ และระดับของการแข่งขันในเชิงธุรกิจ (Utterback & Suarez, 1993) การพัฒนาเรือหางยาวท่องเที่ยวให้เป็นเรือไฟฟ้า ถือเป็นต้นแบบที่สามารถนำมาปรับเปลี่ยนและใช้งานได้จริง เพื่อไม่ให้เกิดเสียงดัง หรือมลพิษทางอากาศ (กรมประชาสัมพันธ์, 2564)

แนวทางการส่งเสริมการเดินทางด้วยเรือไฟฟ้าในพื้นที่ตลาดน้ำ จำแนกตามประเด็น ประกอบไปด้วย 1) การส่งเสริมมิติความจำเป็นทางกายภาพ มาตรการเชื่อมโยงการขนส่งทางน้ำกับระบบขนส่งมวลชนอื่น ๆ แบบไร้รอยต่อ มาตรการสนับสนุนให้เกิดการปรับเปลี่ยนเรือที่มีอายุการใช้งานมาก ประสิทธิภาพต่ำ และส่งผลกระทบต่อสิ่งแวดล้อม 2) การส่งเสริมมิติด้านกฎระเบียบ ปรับปรุงกฎหมายและกฎระเบียบที่เป็นอุปสรรค และ 3) การส่งเสริมมิติด้านความคุ้มค่าทางเศรษฐศาสตร์อย่างต่อเนื่อง ปรับปรุงการกิจกรรมการดำเนินการของท่าเรือสู่ท่าเรือสาธารณะยกระดับสู่สถานีเรือโดยสาร และการเดินเรือโดยสารเพื่อให้เกิดการแข่งขัน มาตรการสนับสนุนให้เกิดการพัฒนาพื้นที่ชุมชน สร้างมูลค่าและกิจกรรมทางเศรษฐกิจ

แนวทางการพัฒนาส่งเสริมเพื่อลดการใช้พลังงาน สามารถแบ่งได้เป็น 2 ลักษณะ คือ 1) การพัฒนาบริการเพื่อสนับสนุนผู้โดยสารหรือนักท่องเที่ยวที่ใช้งานในปัจจุบัน ให้สามารถใช้งานได้สะดวกมากยิ่งขึ้น มีต้นทุนทั้งด้านค่าใช้จ่าย เวลา และความปลอดภัยที่ดีกว่าเดิม อันจะส่งผลให้ผู้ใช้งานในปัจจุบันใช้บริการมากยิ่งขึ้น 2) การดึงดูดผู้ที่ไม่เคยใช้บริการ ให้มาใช้บริการขนส่งทางน้ำ กรณีนี้การขนส่งผู้โดยสารทางหรือนักท่องเที่ยวลำนํ้าจะต้องเป็นการเดินทางที่ประหยัด ปลอดภัย ได้มาตรฐาน จึงจะสามารถดึงดูดให้ผู้โดยสารที่ไม่เคยใช้เข้ามาได้ เสมือนกับระบบรถไฟฟ้า (วิทยา ยาม่วง, 2565)

จากข้อความเบื้องต้นสามารถสรุปได้ว่าเรือโดยสารพลังงานไฟฟ้าถือเป็นส่วนสำคัญ ในการดำเนินการตามแผนพัฒนาระบบการคมนาคมขนส่งที่เล็งเห็นความสำคัญ

ในการนำพลังงานไฟฟ้ามาใช้แทนน้ำมันเชื้อเพลิงมากขึ้น ให้สอดคล้องกับแผนการพัฒนาประเทศ ลดปัญหาการจราจรทางบก ลดมลภาวะ และเพื่อความสะดวกสบายของประชาชน ด้วยการเชื่อมต่อการเดินทางด้วยยานยนต์ไฟฟ้าเต็มรูปแบบทั้งระบบ รถ เรือ เรือ ให้เกิดการขับเคลื่อน สนับสนุน ส่งเสริมนำเรือพลังงานไฟฟ้ามาใช้ในระบบการคมนาคมขนส่งทางน้ำอย่างเต็มรูปแบบและเป็นรูปธรรมต่อไป

ดังนั้นการส่งเสริมการท่องเที่ยวอย่างต่อเนื่อง จำเป็นต้องส่งเสริมให้ครบทั้ง 3 มิติ คือ 1) มิติความจำเป็นทางกายภาพ 2) มิติด้านกฎระเบียบ 3) มิติด้านความคุ้มค่าทางเศรษฐศาสตร์ ซึ่งมีบทบาทสำคัญต่อการพัฒนาเศรษฐกิจของหลายประเทศ และเพื่อเป็นแรงดึงดูดให้นักท่องเที่ยวเดินทางเข้ามายังประเทศของตนมากขึ้น เพื่อให้ได้มาซึ่งรายได้ที่จะช่วยเป็นกลไกในการขับเคลื่อนเศรษฐกิจของประเทศ ปัจจุบันนวัตกรรมได้เข้ามามีบทบาทต่อการพัฒนาอย่างมาก ซึ่งนวัตกรรมเป็นกระบวนการที่มาจากทางความคิดที่ตกผลึกออกมาจนกลายเป็นสิ่งที่นำไปสู่การพัฒนาการที่จะทำความเข้าใจเกี่ยวกับการสร้างนวัตกรรมที่เป็นกระบวนการทางความคิด เพื่อนำไปสู่การพัฒนาและนำมาซึ่งความสำเร็จขององค์กรในยุคของการเปลี่ยนแปลงในด้านต่าง ๆ

เรือไฟฟ้ากับการส่งเสริมการท่องเที่ยวที่มีคุณภาพ

เรือไฟฟ้าเป็นเรือที่ใช้มอเตอร์ไฟฟ้าในการขับเคลื่อน โดยพลังงานไฟฟ้าที่ถูกประจุเข้าไปเก็บในแบตเตอรี่อาจมาจากการประจุไฟฟ้าจากบ้าน ไฟฟ้าจากสถานี หรือไฟฟ้าจากพลังงานแสงอาทิตย์ และเรือขับเคลื่อนด้วยพลังงานไฟฟ้า หมายถึง เรือที่ขับเคลื่อนตัวเรือให้เคลื่อนที่ โดยใช้พลังงานจากแบตเตอรี่ (Battery Electric Vessel) เท่านั้น (ข้อบังคับกรมเจ้าท่า ว่าด้วยหลักเกณฑ์ วิธีการ และเงื่อนไข เกี่ยวกับมาตรฐานที่พักอาศัยบนเรือประมงพ.ศ. 2563, 2563) จุดเด่นของยานยนต์ไฟฟ้าทุกชนิด ทุกประเภท อย่างที่ทุกคนทราบ คือ การประหยัดไฟฟ้าและพลังงาน รวมไปถึงประสิทธิภาพที่สูงกว่าและไม่มีมลพิษ ซึ่งจุดเด่นที่ผมนึกว่าไม่ได้เหมาะสมแก่กับการผลิตรถยนต์ส่วนบุคคลเท่านั้น ทว่าเหมาะสมกับระบบขนส่งมวลชน ที่ผ่านมา เรือโดยสาร เป็นยานพาหนะสาธารณะที่เราไม่เคยได้พัฒนาอย่างจริงจังเพื่อการใช้งานอย่างเต็มประสิทธิภาพ เพราะเรือที่ใช้งานอยู่ใช้ระบบเครื่องยนต์ ลักษณะการใช้งาน คือ วิ่งและจอดตามท่า ซึ่งถ้าเราไปดู Power curve หรือ Energy curve ของเครื่องยนต์ เราไม่เคยเห็นเรือในจุดที่เครื่องยนต์มีประสิทธิภาพสูงสุดเลย (Praorngpit Katchwattana, 2565) ซึ่งการจะส่งเสริมการท่องเที่ยวด้วยเรือไฟฟ้ามีคุณภาพและเกิดประสิทธิภาพสูงสุดนั้น ต้องคำนึงถึงประเด็นต่อไปนี้

1. ความใหม่หรือนวัตกรรมใหม่ หมายถึง เรือไฟฟ้าเป็นสิ่งใหม่ที่ถูกพัฒนาขึ้น ซึ่งอาจจะมีลักษณะเป็นตัวผลิตภัณฑ์ บริการ หรือกระบวนการ โดยจะเป็นการปรับปรุงจาก

เรือหางยาวเดิม หรือพัฒนาขึ้นใหม่เพื่อให้ใช้ประโยชน์ได้สูงสุดและปรับการขนส่งเข้ากับสภาพชุมชนตลาดน้ำ

2. ประโยชน์ในเชิงเศรษฐกิจ หมายถึง การให้ประโยชน์ในเชิงเศรษฐกิจ หรือการสร้างความสำเร็จในเชิงพาณิชย์ กล่าวคือ นวัตกรรมเรือไฟฟ้า จะต้องสามารถทำให้เกิดมูลค่า เพิ่มขึ้นได้จากการพัฒนาสิ่งใหม่นั้น ๆ ซึ่งผลประโยชน์ที่จะเกิดขึ้นอาจจะสามารถวัดได้เป็นตัวเงินโดยตรง หรือไม่เป็นตัวเงินโดยตรงก็ได้และต้องให้ประโยชน์แท้จริงแก่ชุมชนท้องถิ่นอย่างเป็นรูปธรรม

3. การใช้ความรู้และความคิดสร้างสรรค์ หมายถึง สิ่งที่จะถือเป็นนวัตกรรมได้นั้น จะต้องเกิดจากการใช้ความรู้และความคิดสร้างสรรค์ เป็นฐานของการพัฒนาให้เกิดขึ้นใหม่ ไม่ใช่เกิดจากการลอกเลียนแบบการทำซ้ำ เช่น ส่งเสริมผลิตภัณฑ์เชิงพื้นที่ส่งเสริมกิจกรรมร่วมระหว่างนักท่องเที่ยวกับคนในชุมชน เป็นต้น

ดังนั้นการท่องเที่ยวที่มีคุณภาพนั้น เป็นการพัฒนาการท่องเที่ยวที่มุ่งเน้นทั้งด้านเศรษฐกิจ สังคม วัฒนธรรม และสิ่งแวดล้อมควบคู่กันไป ในขณะที่เดียวกันก็ให้ชุมชนมีส่วนร่วมและได้ประโยชน์ทางเศรษฐกิจจากการท่องเที่ยวอย่างเสมอภาคเท่าเทียมกัน และต้องเป็นการท่องเที่ยวที่เน้นคุณค่าและความเป็นเอกลักษณ์เชิงพื้นที่ตลาดน้ำ

เรือไฟฟ้ากับการส่งเสริมการท่องเที่ยวที่มีความสมดุล

นวัตกรรมทางการบริหาร (Administrative Innovation) นวัตกรรมทางการบริหาร เป็นเรื่องของการคิดค้น และเปลี่ยนแปลงรูปแบบวิธีการ ตลอดจนกระบวนการจัดการองค์การใหม่ ที่ส่งผลให้ระบบการทำงาน การผลิต การออกแบบผลิตภัณฑ์ และการให้บริการขององค์การ มีประสิทธิภาพเพิ่มมากขึ้น เช่น การจัดการความรู้ เพื่อการพัฒนาองค์การ การพัฒนารูปแบบการดำเนินธุรกิจโมเดลที่เป็น Open Business Models เพื่อให้สอดคล้องกับแนวคิดของการพัฒนานวัตกรรมแบบเปิด (Open Innovation) ก็จัดได้ว่าเป็นลักษณะของนวัตกรรมทางการบริหาร ซึ่งจะส่งผลกระทบต่อการเปลี่ยนแปลงรูปแบบการดำเนินงานขององค์การหรือธุรกิจให้มีประสิทธิภาพ หรือประโยชน์ในเชิงเศรษฐกิจเพิ่มมากขึ้น (สมนึก เอื้อจิระพงษ์พันธ์ และคณะ, 2553)

สำหรับการส่งเสริมการท่องเที่ยวที่มีความสมดุลนั้น มีแนวทางและแผนงานส่งเสริมเรือไฟฟ้าโดยกรมพัฒนาพลังงานและอนุรักษ์พลังงาน ได้จัดทำกรอบแผนงานอนุรักษ์พลังงานในการขนส่งทางน้ำ เพื่อเป็นแนวทางในการดำเนินมาตรการอนุรักษ์พลังงานในการขนส่งทางน้ำ โดยได้แบ่งกรอบแผนงานออกเป็น 4 กลุ่ม ได้แก่ 1) กรอบการดำเนินงานด้านโครงสร้างพื้นฐานและกฎระเบียบการขนส่ง 2) กรอบการดำเนินงานด้าน

เครื่องจักรและอุปกรณ์ 3) กรอบการดำเนินงานด้านการพัฒนาบุคลากรด้านขนส่งและ
โลจิสติกส์ 4) กรอบการดำเนินงานด้านการบริหารจัดการขนส่ง

ทั้งนี้ เรือไฟฟ้า ถือเป็นอุตสาหกรรมที่ประเทศไทยมีศักยภาพในการผลิต สามารถ
พัฒนาให้มีคุณภาพเป็นไปตามมาตรฐานได้ หากมาตรฐานเรือไฟฟ้าแล้วเสร็จจะถือเป็นการ
ยกระดับอุตสาหกรรมการต่อเรือไฟฟ้าขึ้นไปอีกระดับ เพราะมีนวัตกรรมและมาตรฐานการ
ผลิตที่ได้รับการยอมรับในระดับสากล สามารถสร้างความเชื่อมั่นให้กับประชาชนผู้ใช้บริการ
รวมถึงนักท่องเที่ยว ในระบบขนส่งสาธารณะของประเทศได้ จึงนับเป็นความก้าวหน้า
สำคัญของการคมนาคมทางน้ำของไทย ในการสนับสนุนนโยบาย EV ของรัฐบาลเพื่อ
ร่วมกันประหยัดพลังงาน ลดมลพิษทางน้ำและอากาศตลอดจนพัฒนาอุตสาหกรรมยาน
ยนต์ไฟฟ้าและอุตสาหกรรมที่เกี่ยวข้องกัน

สรุป

นวัตกรรมเรือไฟฟ้าเพื่อการส่งเสริมการตลาดน้ำ เป็นการส่งเสริมการท่องเที่ยวเชิง
ชุมชน โดยมีชุมชนเป็นองค์ประกอบสำคัญทั้งในด้านการดำเนินการ การบริหารจัดการ
การตลาด และการจัดการผลประโยชน์ โดยอาศัยปัจจัยเกื้อหนุนจากสิ่งแวดล้อมทาง
ธรรมชาติ ประเพณี วัฒนธรรม และกิจกรรมที่ชุมชนจัดขึ้น โดยการส่งเสริมการท่องเที่ยว
อย่างต่อเนื่อง จำเป็นต้องส่งเสริมให้ครบทั้ง 3 มิติ คือ 1) มิติความจำเป็นทางกายภาพ
2) มิติด้านกฎระเบียบ 3) มิติด้านความคุ้มค่าทางเศรษฐศาสตร์ สำหรับการท่องเที่ยวที่มี
คุณภาพนั้น ควรมีความรับผิดชอบต่อสิ่งแวดล้อมและทรัพยากร อีกทั้งต้องส่งผลประโยชน์
ต่อชุมชนท้องถิ่นอย่างชัดเจน และการส่งเสริมการท่องเที่ยวที่มีความสมดุลนั้นต้องมี
อุตสาหกรรมการต่อเรือไฟฟ้าที่มีคุณภาพและมีนวัตกรรมและมาตรฐานการผลิตที่ได้รับการ
ยอมรับในระดับสากล สามารถสร้างความเชื่อมั่นให้กับประชาชนผู้ใช้บริการ ซึ่งนวัตกรรม
เรือไฟฟ้านี้ สอดคล้องกับแนวคิดของ Utterback & Suarez (1993) ซึ่งได้นำนวัตกรรม
ทางเทคโนโลยี (Technological Innovation) สร้างนวัตกรรมให้สามารถตอบสนองความ
ต้องการของลูกค้าหรือผู้ บริโภค และสร้างความได้เปรียบในเชิงการแข่งขันได้เป็นอย่างดี
นวัตกรรมทางเทคโนโลยี จึงเป็นได้ทั้ง นวัตกรรมผลิตภัณฑ์ นวัตกรรมกระบวนการ
นวัตกรรมที่มีลักษณะเฉียบพลัน และนวัตกรรมที่มีลักษณะค่อยเป็นค่อยไป ถ้าการพัฒนา
นวัตกรรมนั้นอยู่บนพื้นฐานของการใช้เทคโนโลยีเพื่อการเปลี่ยนแปลง ซึ่งจะส่งผลต่อ
รูปแบบ และระดับของการแข่งขันในเชิงธุรกิจ

ดังนั้นนวัตกรรมเรือไฟฟ้าเพื่อการส่งเสริมการท่องเที่ยวตลาดน้ำ จึงเป็นเรื่องที่มี
ความสัมพันธ์โดยตรงกับนโยบาย โครงสร้างองค์การ ระบบ รูปแบบ และกระบวนการ
จัดการการท่องเที่ยวโดยประยุกต์เทคโนโลยีที่ทันสมัยและการบริหารจัดการที่มี

ประสิทธิภาพจึงจะทำให้สามารถตอบสนองความต้องการของผู้ประกอบการและนักท่องเที่ยวได้ตรงตามความต้องการ

เอกสารอ้างอิง

- กรมประชาสัมพันธ์. (2565). *ติดตามโครงการต่อเรือหางยาว ต้นแบบตลาดน้ำ ยกระดับการท่องเที่ยวสีเขียว*. สืบค้น 8 มีนาคม 2565, จาก [https:// www.prd.go.th/th/content/category/detail/id/39/iid/10802](https://www.prd.go.th/th/content/category/detail/id/39/iid/10802).
- กระทรวงการท่องเที่ยวและกีฬา. (2564). *แผนพัฒนาการท่องเที่ยว ฉบับที่ 2 พ.ศ.2560-2564*. กรุงเทพฯ: สำนักงานกิจการโรงพิมพ์องค์การสงเคราะห์ทหารผ่านศึก
- ข้อบังคับกรมเจ้าท่า ว่าด้วยหลักเกณฑ์ วิธีการ และเงื่อนไข เกี่ยวกับมาตรฐานที่พักอาศัยบนเรือประมงพ.ศ. 2563. (2563, 9 เมษายน). *ราชกิจจานุเบกษา*. เล่ม 137 ตอนพิเศษ 82 ง หน้า 19.
- พันธุ์อาจ ชันรัตน์. (2547). *บทนำเบื้องต้นของการจัดการนวัตกรรม*. กรุงเทพฯ: สำนักงานนวัตกรรมแห่งชาติ กระทรวงวิทยาศาสตร์และเทคโนโลยี
- วลักษณ์ ชนะชัยภูพัฒน์. (2551). นวัตกรรมการท่องเที่ยว. *จุลสารท่องเที่ยว*, 7(2), 11-12.
- วิทยา ยาม่วง. (2565). *ฤกษ์ดีกรมเจ้าท่าเปิดตัวเรือไฟฟ้าชูธงช่วยทำค่าโดยสารถูกในอนาคต*. สืบค้น 8 มีนาคม 2565, จาก <https://www.thaipost.net/main/detail/73491>
- สมนึก เอื้อจิระพงษ์พันธ์ และคณะ. (2553). นวัตกรรม ความหมาย ประเภท และความสำคัญต่อการเป็นผู้ประกอบการ. *วารสารบริหารธุรกิจ*, 33(128), 49-65.
- Praornpit Katchwattana. (2565). *ความท้าทายที่ซ่อนอยู่ในการเปิดตัว เรือพลังงานไฟฟ้าฝีมือคนไทยลำแรกของโลก*. สืบค้น 8 มีนาคม 2565, จาก <https://www.salika.co/2020/09/02/mine-smart-ferry-electric-vehicle-from-ea/>.
- Utterback, J.M. & Suarez, F.F. (1993). Innovation Competition and Industry Structure. *Research Policy*. 22(1), 1-21.

การพัฒนาทรัพยากรมนุษย์เชิงพุทธธรรม* BUDDHIST HUMAN RESOURCE DEVELOPMENT

แสนสุริยา รักเสมอ

Saensuriya Raksamoe

นักวิชาการอิสระ

Independent Scholar

Corresponding Author E-mail: Saensuriya.rak@mcu.ac.th

บทคัดย่อ

การพัฒนาทรัพยากรมนุษย์เป็นกิจกรรมที่สร้างขวัญกำลังใจ และสร้างแรงจูงใจให้บุคลากรในองค์กรนำศักยภาพของตนมาทำงานให้เกิดประโยชน์สูงสุดต่อองค์กร เกิดความรู้สึกที่ดี รักและถือเป็นส่วนหนึ่งขององค์กร ทุ่มเทกำลังการและกำลังใจพัฒนา เพื่อสร้างความก้าวหน้า และความมั่นคงให้กับองค์กร และการนำหลักธรรมทางพระพุทธศาสนามาประยุกต์ใช้ในการพัฒนาทรัพยากรมนุษย์จะช่วยให้องค์กรบรรลุตามวัตถุประสงค์หรือเป้าหมายที่วางไว้ ซึ่งหลักพุทธธรรมที่สำคัญในการพัฒนาทรัพยากรมนุษย์ คือ อริยสัจ 4 (ทุกข์ สมุทัย นิโรธ มรรค) เป็นหลักธรรมที่มุ่งเน้นด้านการค้นหาสาเหตุของปัญหาอุปสรรคในดำเนินงาน จนสามารถนำมากำหนดเป้าหมายโดยทำเป็นยุทธศาสตร์ และแนวทางในการดำเนินหนทางไปสู่เป้าหมายนั้น ๆ เป็นหลักธรรมที่ใช้ในการบริหารจัดการองค์กรให้มีประสิทธิภาพและ ความมั่นคงเจริญก้าวหน้า นอกจากนี้ผู้บริหารต้องมีวิธีการและหลักการปฏิบัติเพื่อพัฒนาคนเข้าสู่เป้าหมาย โดยนำหลักธรรม “มรรค 8 ประการ” เข้ามาเป็นหลักปฏิบัติในการพัฒนาทรัพยากรมนุษย์

ดังนั้น การพัฒนาทรัพยากรมนุษย์จึงมีความจำเป็นต้องใช้หลักการพัฒนาสมัยใหม่ ผสมผสานเข้าด้วยกันกับหลักการทางพระพุทธศาสนาและนำมาประยุกต์ใช้ในการพัฒนาทรัพยากรมนุษย์ภายในองค์กร เพื่อให้ทันกับการเปลี่ยนแปลงไปอย่างรวดเร็วของสังคมปัจจุบัน

คำสำคัญ: ทรัพยากรมนุษย์; การพัฒนา; เชิงพุทธธรรม

Abstract

Human resource development is an activity that creates morale and motivate personnel in the organization to bring their potential to work to maximize benefits to the organization to create good feeling, love and being considered as part of the organization to dedicate and encourage to develop work to create progress and stability for the organization. Applying Buddhism principles in human resource development will help the organization achieve the objectives or goals. The important Buddhist principles in human resource development are the Four Noble Truths (suffering, the origin of suffering, cessation of suffering, and path to the cessation of suffering) is a principle that focuses on searching for the cause of the problems and obstacles in the operation until it can be targeted by making a strategy and guidelines for the way to that goal. The principle that is used in organizational management to be effective and secure and progressive in addition is that executives must have methods and principles to develop people into the goal by using the principles of "8 Principles to Cessation of Suffering". as a principle of human resource development

Therefore, human resource development is necessary to use modern development principles together with Buddhism principles and apply them to human resource development within the organization in order to keep up with the rapid changes of today's society

Keywords: Human Resource; Development; Buddha dharma.

บทนำ

ทรัพยากรมนุษย์หรือทรัพยากรบุคคลเป็นทรัพยากรที่มีค่าที่สุดขององค์กร เพราะองค์กรจะประกอบด้วยบุคลากร โครงสร้างขององค์กร วัสดุอุปกรณ์ และสิ่งแวดล้อม ในปัจจัยดังกล่าวบุคลากร ถือเป็นปัจจัยหลักและเป็นหัวใจขององค์กร เนื่องจากมนุษย์เป็นผู้กำหนดให้มีโครงสร้างขององค์กร วัสดุอุปกรณ์ สิ่งแวดล้อม การบริหารองค์กร ดังนั้นถ้าองค์กรใดขาดทรัพยากรมนุษย์ที่มีคุณภาพแล้ว ก็ยากที่จะให้องค์กรอยู่รอด และก้าวหน้าทุกองค์กรจึงให้ความสำคัญกับปัจจัยบุคลากร ตั้งแต่การสรรหา การคัดเลือก และการปฐมนิเทศ เพื่อให้ได้บุคลากรที่ดีที่สุดมาร่วมงานในองค์กร บุคลากรเมื่อปฏิบัติงานในองค์กรมาระยะหนึ่ง ย่อมต้องการได้รับการพัฒนาเนื่องจากบุคลากรต้องการความก้าวหน้า

ในการปฏิบัติงาน เช่น ต้องการเลื่อนตำแหน่ง เลื่อนระดับ หรือต้องการเพิ่มประสิทธิภาพในการปฏิบัติงาน เพราะมีการแข่งขันในตลาดทางธุรกิจสูง หรือบางองค์กรที่มีการขยายงานก็ยิ่งจำเป็นต้องเพิ่มความสามารถบุคลากรในองค์กรจึงกล่าวในภาพรวมได้ว่า ทุกองค์กรมีความจำเป็นต้องหาบุคลากรทุกแผนก ทุกคน เพื่อเพิ่มประสิทธิภาพในการปฏิบัติงาน ซึ่งจะส่งผลต่อความก้าวหน้าหรือความสำเร็จขององค์กร

การที่องค์กรจะนำทรัพยากรมนุษย์มาใช้ จะต้องมีความเข้าใจในลักษณะของทรัพยากรมนุษย์ เช่น มีคุณค่าและราคาแพงและนับวันจะยิ่งมีค่าจ้างแรงงานสูงยิ่งขึ้น มีชีวิตมีความรู้และมีสภาพเสื่อมถอยเมื่ออายุสูงขึ้น ในการเข้าสู่ระบบแรงงานต้องเป็นไปตามลักษณะความสามารถและข้อตกลงทั้งในด้านสวัสดิการและค่าตอบแทน ทรัพยากรมนุษย์แต่ละคนมีความแตกต่างกัน แต่ก็สามารถพัฒนาให้มีประสิทธิภาพสูงได้เหมือนกัน

ในการพัฒนาทรัพยากรมนุษย์ จึงต้องให้ความสนใจต่อการพัฒนาศักยภาพของมนุษย์ เพื่อให้การพัฒนาองค์กรเกิดความก้าวหน้า ดังนั้น ปรัชญาในการพัฒนาทรัพยากรมนุษย์จึงเกี่ยวข้องกับวิธีการใช้ประโยชน์ของทรัพยากรมนุษย์ในองค์กร ได้มีแนวคิดสำคัญ เช่น ให้ความสำคัญในงานการเลือกบุคลากรเข้าปฏิบัติงานในองค์กร การช่วยบุคลากรในการปรับตัวเข้ากับเพื่อนร่วมงาน การสร้างขวัญและกำลังใจ รู้จักประนีประนอม จัดระบบองค์กรให้ชัดเจนและให้มีความยุติธรรมแก่คนทุกคนในองค์กร เป็นต้น

แนวคิดด้านการพัฒนาทรัพยากรมนุษย์

คำว่า การพัฒนา (Development) คือการทำให้ดีขึ้นทำให้มีการเปลี่ยนแปลงไปในทางที่ดีในสายงานที่ปฏิบัติอยู่หรือกระทำอยู่ให้ดีขึ้นให้เจริญก้าวหน้าแก่บุคลากร การพัฒนาทรัพยากรมนุษย์ คือ กระบวนการในการพัฒนาความรู้ความเชี่ยวชาญ ของบุคลากรในองค์กรด้วยการพัฒนาองค์กรและการพัฒนาและฝึกอบรม บุคลากรเพื่อจุดประสงค์ในการปรับปรุงผลงานของตนเองแลองค์กร

จากนิยามข้างต้นจะเห็นว่า การพัฒนาทรัพยากรมนุษย์ กระแสหลักจะมีจุดเน้นอยู่ที่การพัฒนาเพื่อการปฏิบัติงานให้องค์กรโดยการเพิ่มพูนความรู้ความเชี่ยวชาญ เพื่อให้สามารถปฏิบัติงานได้อย่างมีประสิทธิภาพ (efficiency) มากขึ้น ด้วยสองแนวทางคือการพัฒนาฝึกอบรม (Training and Development) และโดยการพัฒนาระดับองค์กร (Organizational Development) ดังนั้นเมื่อการพัฒนาทรัพยากรมนุษย์ตามแนวคิดพุทธธรรมที่มีคำสอนของพระพุทธเจ้าเป็นฐานคิด นิยามของการพัฒนาทรัพยากรมนุษย์ จึงกำหนดเป็น

การพัฒนาทรัพยากรมนุษย์ คือ กระบวนการในการพัฒนามนุษย์ในองค์กรโดยการนำคำสอนของพระพุทธเจ้ามาเป็นฐานคิด ในด้านการพัฒนาความรู้ความเชี่ยวชาญในการ

ปฏิบัติงาน ด้วยวิธีการฝึกอบรม ทั้งทางด้านพฤติกรรม สติปัญญา อารมณ์ และจิตใจ เพื่อให้บรรลุวัตถุประสงค์ของการปรับปรุงผลการปฏิบัติงาน และบุคลากรสามารถพัฒนาไปสู่คุณภาพชีวิตที่ดีกว่าเดิม

การพัฒนาทรัพยากรมนุษย์ เป็นการนำเอาศักยภาพของมนุษย์แต่ละคนมาใช้ในการปฏิบัติงานให้เกิดประโยชน์สูงสุดแก่องค์กรและให้แต่ละคนเกิดความรู้สึที่ดีต่อองค์กร ตระหนักในคุณค่าของตนเอง เพื่อนร่วมงาน และองค์กร เพื่อพิจารณาลักษณะของบุคลากร ในองค์กรแล้วจะพบว่า มีความแตกต่างกันทั้งในส่วนขององค์กรและส่วนบุคคล ในส่วนขององค์กร จะแตกต่างกันตามวัตถุประสงค์และประเภทขององค์กร ตัวอย่างเช่น องค์กรที่เป็นของรัฐบาลย่อมแตกต่างกับองค์กรของเอกชน องค์กรของรัฐบาลอาจมีระบบขั้นตอนยุ่งยาก ล่าช้ากว่าขององค์กรเอกชน วัตถุประสงค์แตกต่างกัน องค์กรของรัฐบาลจะเน้นการให้บริการและสวัสดิการแก่ประชาชน ส่วนองค์กรของเอกชนจะดำเนินงานเน้นไปในทางธุรกิจ คือ มุ่งผลประโยชน์หรือกำไรจากการดำเนินงานมากกว่าองค์กรภาครัฐ เป็นต้น

สำหรับบุคลากรในองค์กรย่อมแตกต่างกัน ตาม ลักษณะ เพศ อายุ วัย ลักษณะนิสัย ความมุ่งมั่นในการทำงาน และความสามารถในการปฏิบัติงาน ทั้งลักษณะขององค์กร และบุคลากรดังกล่าวจะเป็นปัจจัยที่จะต้องพิจารณาให้รอบคอบว่า องค์กรมีความจำเป็นอย่างไร จะพิจารณาอย่างไรว่าบุคลากรแต่ละคนมีความจำเป็นมากน้อยเพียงใดที่ต้องได้รับการพัฒนาความรู้ ความสามารถ และต้องพัฒนาอีกเท่าไร ความสามารถเดิม หรือศักยภาพ มีระดับใด และต้องพัฒนาไปสู่ระดับใด และต้องการพัฒนาไปสู่ระดับใด และที่สำคัญคือ จะต้องใช้วิธีการพัฒนาทรัพยากรมนุษย์อย่างไรจึงจะมีประสิทธิภาพสูงสุดและคุ้มค่าที่สุด เพราะฉะนั้น เพื่อให้การพัฒนาทรัพยากรมนุษย์มีประสิทธิภาพ จึงควรคำนึงถึงหลักการสำคัญ อยู่ 7 หลักการ ดังนี้

1. มนุษย์ทุกคนมีศักยภาพที่สามารถพัฒนาให้เพิ่มพูนขึ้นได้ ทั้งด้านความรู้ ด้านทักษะและเจตคติถ้าหากมีแรงจูงใจที่ดีพอ
2. การพัฒนาศักยภาพของมนุษย์ควรเป็นกระบวนการต่อเนื่อง ตั้งแต่การสรรหา การคัดเลือกนำมาสู่การพัฒนาระบบต่างๆ ภายในองค์กร
3. วิธีการพัฒนาทรัพยากรมนุษย์มีหลากหลายวิธี องค์กรจึงต้องเลือกวิธีการพัฒนาทรัพยากรมนุษย์ให้เหมาะสมกับลักษณะของบุคลากรและองค์กร
4. องค์กรควรมีระบบการประเมิน ด้านความรู้ความสามารถ การพัฒนาศักยภาพ และความสามารถของบุคลากรเป็นระยะๆ เพื่อสนับสนุนให้บุคลากรที่มีความสามารถสูงได้ก้าวหน้าไปสู่ตำแหน่งใหม่ที่ต้องใช้ความสามารถสูงขึ้นไป และเป็นการกระตุ้นให้บุคลากรเกิดการพัฒนาขีดความสามารถเพิ่มขึ้น

5. องค์กรควรจัดระบบตรวจสอบความก้าวหน้าเป็นรายบุคคล พร้อมจัดทำทะเบียนบุคลากรให้เป็นปัจจุบัน ที่สามารถตรวจสอบความก้าวหน้าได้เสมอ
6. การพัฒนาทรัพยากรมนุษย์จะต้องทำทุกด้านคือ ด้านสุขภาพอนามัย ด้านความรู้ ความสามารถ ด้านจิตใจ หรือด้านคุณธรรมให้มีควบคู่กันไป
7. องค์กรจะต้องคำนึงถึงความมั่นคง และความก้าวหน้าของบุคลากรทุกคนในองค์กรควบคู่กับความก้าวหน้าขององค์กร องค์กรจะอยู่ไม่ได้ ถ้าหากขาดบุคลากรที่มีกำลังกาย กำลังใจ และสติปัญญาทุ่มเทให้กับองค์กร

ปรัชญาการพัฒนาทรัพยากรมนุษย์

ปรัชญาเป็นแนวคิด ความเชื่อที่นำไปสู่การปฏิบัติ ปรัชญาในการพัฒนาทรัพยากรมนุษย์จึงเป็นข้อยึดถือหรือข้อตกลงที่เป็นความตั้งใจที่จะกระทำหรือพัฒนาศักยภาพของมนุษย์ให้สามารถนำไปใช้ได้อย่างมีประสิทธิภาพ สอดคล้องกับความต้องการของมนุษย์ และบรรลุเป้าหมายขององค์กร

องค์กรแต่ละแห่งจะมีการกำหนดหลักปรัชญาไว้เป็นศูนย์รวมทางจิตใจ ความมุ่งมั่นที่จะทำงานในองค์กรให้บรรลุวัตถุประสงค์ ตัวอย่างเช่น บริษัท เซลล์แห่งประเทศไทย ได้กำหนดปรัชญาไว้ดังนี้ “Quality people, well-motivated, in effective organizations” บุคลากรมีคุณภาพ กระตือรือร้นจะทำให้องค์กรมีประสิทธิภาพ แต่บริษัท ลีเวอร์บราเธอร์ มีปรัชญาในการพัฒนาทรัพยากรมนุษย์ว่า “It” a career. เป็นอาชีพมิใช่งาน เราจ้างคนเข้ามาทำอาชีพนี้ เราไม่ได้จ้างคนสำหรับที่จะมาทำงานขึ้นเดียวเสร็จแล้วก็ไป”(दनัย เทียนพุด, 2537)

จากปรัชญาการพัฒนาทรัพยากรมนุษย์ของบริษัทลีเวอร์บราเธอร์ บริษัทจะเน้นการพัฒนาทรัพยากรมนุษย์ของบริษัท 3 ประเด็น คือ

1. จะสร้างบุคลากรให้มีทัศนคติ แนวคิดต่างๆ ที่ลึกซึ้งในระดับประเทศ และนานาชาติ
2. พยายามถ่ายทอดผ่านเทคโนโลยีที่ทันสมัย เพื่อให้เกิดความรวดเร็วขึ้น และเป็น การปรับตัวเข้ากับการแข่งขันที่สูงขึ้นในอนาคต
3. ต้องการให้คนหนุ่มขึ้นมารับผิดชอบต่างๆ ได้อย่างรวดเร็วขึ้น และในจำนวนที่มากขึ้น

จะเห็นได้ว่าองค์กรมักจะมีแนวคิดที่จะสร้างบุคลากรให้มีประสิทธิภาพดูแลรักษา และพัฒนาให้ก้าวหน้าตามศักยภาพของบุคลากรอย่างเต็มที่ ซึ่งถือเป็นปรัชญาในการพัฒนาทรัพยากรมนุษย์ที่คล้ายคลึงกันแต่จะมีการเน้นย้ำอาจแตกต่างกันบ้างในส่วน

รายละเอียดและถือได้ว่าปรัชญาจะเป็นแนวทางในการบริหารทรัพยากรมนุษย์ขององค์กร ให้ได้ดีที่สุด

เมื่อนำการพัฒนาทรัพยากรมนุษย์กระแสหลักซึ่งเป็นแนวความคิดที่ใช้อยู่ในปัจจุบันมาเปรียบเทียบกับการพัฒนาทรัพยากรมนุษย์ด้วยหลักธรรมทางพุทธศาสนา จะพบว่ามีความแตกต่างกันและความคล้ายคลึงกัน กล่าวคือ มีเป้าหมายในการพัฒนาปรับปรุงทรัพยากรมนุษย์เหมือนกันแต่แตกต่างกันที่เป้าหมายในการพัฒนาปรับปรุง การพัฒนาทรัพยากรมนุษย์กระแสหลักจะพัฒนามนุษย์เพื่อสนองตอบความต้องการขององค์กร ในด้านการเพิ่มผลผลิตตามแนวคิดของเศรษฐศาสตร์ทุนมนุษย์ หรือเศรษฐศาสตร์ทรัพยากรมนุษย์ เป็นการเรียนรู้เพื่อตอบสนองความต้องการของมนุษย์ตามแนวคิดของปรัชญามนุษย์นิยม แต่การพัฒนาทรัพยากรมนุษย์ตามหลักพุทธธรรม เป็นการพัฒนาคุณภาพชีวิตให้ดีขึ้นกว่าเดิม สามารถเรียนรู้ได้จนเกิดปัญญา เข้าถึงสัจธรรม สามารถบรรลุเป้าหมายของชีวิตได้ ซึ่งแบ่งเป็น 2 ระดับ คือ จุดหมายระดับโลกียะธรรม และระดับโลกุตระธรรม โดยการเข้าถึงจุดหมายแต่ละจุดนั้นคุณสมบัติของผู้สำเร็จ และวิธีการมีความแตกต่างกัน คือ

ระดับโลกียะธรรม หรือสังสารวัฏ เป็นธรรมที่สามารถทำให้การดำเนินชีวิตบรรลุประโยชน์ตามจุดมุ่งหมายของการมีชีวิตอยู่ในปัจจุบันและอนาคตเบื้องหน้า

ระดับโลกุตระธรรม เป็นหลักธรรมที่ใช้ในการพัฒนาให้เกิดปัญญา รู้เท่าทันความจริง ไม่หวั่นไหว หรือถูกรอบงำด้วยความผันผวนปรวนแปรต่างๆ เข้าถึงธรรมชาติของโลก และชีวิตอันทำให้จิตใจเป็นอิสระ ไม่ผิดหวังเศร้าโศกจากการยึดมั่นในสิ่งใดสิ่งหนึ่ง สงบ ผ่องใส ปลอดโปร่ง สดชื่น เบิกบานใจตลอดเวลา

การพัฒนาทรัพยากรมนุษย์ด้วยหลักธรรมทางพุทธศาสนา คือ การใช้หลักอริยสัจ 4 ซึ่งคล้ายคลึงกับแนวการพัฒนาทรัพยากรมนุษย์กระแสหลัก โดยอริยสัจ 4 เป็นหลักธรรมที่มุ่งเน้นด้านการศึกษาหาสาเหตุของปัญหาอุปสรรคในงานนั้น ๆ และยังสามารถกำหนดเป้าหมายโดยทำเป็นยุทธศาสตร์ และแนวทางในการดำเนินหนทางไปสู่เป้าหมายนั้น ๆ ด้วยหลักธรรมที่ใช้ในการบริหารจัดการองค์กรให้มีความมั่นคงเจริญก้าวหน้า ประกอบด้วยหลักธรรม 4 ประการ คือ

1. ทุกข์ คือ ความทุกข์ ความไม่สบายใจ ไม่สบายกายต่างๆ หรือสภาพของปัญหาต่างๆ ของมนุษย์ หากกล่าวให้ลึกกลงไปอีกนั้น หมายถึง สภาพของสิ่งทั้งหลาย ที่ตกอยู่ในกฎแห่งความไม่เที่ยง ประกอบด้วย ภาวะความไม่พึงพอใจ มีความบกพร่อง ขัดแย้ง ขัดข้อง กัดดัน อัดอั้น พร้อมทั้งจะก่อปัญหา สร้างความทุกข์ขึ้นมาได้เสมอ และที่อาจเกิดเป็นปัญหาขึ้นมาแล้วกับผู้ที่การยึดมั่นถือมั่นทางจิตใจ (อุปาทาน) ณ ขณะใดขณะหนึ่ง หรือในรูปแบบใดรูปแบบหนึ่ง

2. สมุทัย คือ ต้นเหตุแห่งทุกข์ ซึ่งเป็นสมมุติฐานแห่งการเกิดทุกข์ ได้แก่ ความอยากที่ยึดถือเอาตัวตนเป็นที่ตั้ง ด้วยอาการที่เราพึงคิด ที่จะเป็นหรือไม่เป็น ที่จะได้หรือไม่ได้ อย่างนั้นอย่างนี้ ทำให้ชีวิตถูกบีบคั้นด้วยความเร่าร้อน ความคับข้องติดขัด หวาดระแวง หวั่นกลัว กระทบกระวาย เบื่อหน่าย หรือเกลียดชัง ในรูปแบบใดรูปแบบหนึ่ง อยู่ตลอดเวลา ไม่รู้จักความสุข ไม่อาจสดชื่นเบิกบานได้ อย่างบริสุทธิ์สิ้นเชิง ซึ่งจำแนกได้ 3 ประการ คือ

(1) กามตัณหา ความทะยานอยากในกาม (กาม หมายถึง รูป เสียง กลิ่น รส สัมผัสที่ น่าใคร่ น่าปรารถนา น่าพอใจ) คือ ความดิ้นรนอยากเห็นสิ่งที่ สวยงาม อยากฟังเสียงที่ไพเราะ อยากดมกลิ่นที่หอม อยากลิ้มรสที่อร่อย อยากสัมผัสที่น่าใคร่ น่าปรารถนา น่าพอใจ

(2) ภวตัณหา ความทะยานอยากในความเป็น คือ ดิ้นรนอยากเป็นบุคคลประเภทที่ตนชอบ เช่น นักร้อง นักแสดง นักการเมือง หรืออยากได้เลื่อนยศเลื่อนตำแหน่ง

(3) วิภวตัณหา ความอยากในความไม่มีหรือไม่เป็น คือ ดิ้นรนอยากไม่เป็นสิ่งที่เขาให้ เป็นหรืออยากจะพ้นไปจากตำแหน่งที่เป็นอยู่แล้ว รวมทั้งอยากให้สิ่งนั้นสิ่งนี้หมดไป

3. นิโรธ คือ ความดับทุกข์ หรือเป้าหมาย ได้แก่ ภาวะที่เข้าถึง ความสุขที่บริสุทธิ์ หลุดพ้นเป็นอิสระ ปลอดโปร่งโล่งเบา สงบ ผ่องใสเบิกบาน เมื่อกำจัดตัณหาสิ้นแล้ว ไม่ถูกบีบคั้นด้วยความรู้สึกกระทบกระวาย ไม่ถูกตัณหาย้อมใจ หรือฉุดลากไป ไม่มีความคับข้องติดขัดหรือเบื่อหน่ายแต่อย่างใด ซึ่งความดับทุกข์ที่ดีที่สุด คือ การทำใจให้หยุดนิ่ง (พระพรหมคุณาภรณ์ (ป.อ.ปยุตฺโต), 2555)

4. มรรค คือ วิธีปฏิบัติที่ทำให้พ้นจากความทุกข์และปัญหาต่างๆ หรือวิธีการเข้าสู่เป้าหมาย มี 8 ประการ ได้แก่

(1) สัมมาทิฐิ เห็นชอบ คือ การมองเห็นสิ่งต่างๆ ตามความเป็นจริง

(2) สัมมาสังกัปปะ ดำริชอบ ไม่คิดทำร้ายผู้อื่น ไม่พยาบาท และไม่ลุ่มหลงมัวเมาไปกับความสุขทางกาย

(3) สัมมาวาจา เจรจาชอบ คือ ไม่พูดเพื่อเจ้า การไม่พูดเท็จ ไม่พูดคำหยาบ และไม่พูดส่อเสียด

(4) สัมมากัมมันตะ การงานชอบ คือ ไม่ทำลายชีวิต ไม่ประพฤติผิดทางกาม ไม่ลักขโมย

(5) สัมมาอาชีวะ เลี้ยงชีวิตชอบ คือ ทำมาหากินด้วยอาชีพที่สุจริต ไม่คดโกง ไม่หลอกลวง ไม่ทำกิจการในสิ่งที่เป็นผลร้ายต่อคนทั่วไป

(6) สัมมาวายามะ พยายามชอบ คือ ความพยายามที่จะป้องกัน กำจัด มิให้ความชั่วเกิดขึ้นและหากเกิดขึ้นแล้วก็จะกำจัดให้หมดไป ความพยายามที่จะสร้างความดีที่ยังไม่เกิดให้เกิดขึ้น และจะรักษาความดีที่เกิดขึ้นแล้วให้คงอยู่ตลอดไป

(7) สัมมาสติ ระลึกชอบ คือ รู้ตัวอยู่เสมอว่ากำลังเห็นสิ่งต่างๆ ตามความเป็นจริง ความหลงไม่ลืม

(8) สัมมาสมาธิ ตั้งใจชอบ คือ การที่สามารถตั้งจิตให้จดจ่ออยู่กับสิ่งใดสิ่งหนึ่งได้นาน(พระครูชลธารคุณากร (ถาวโร), 2560)

ข้อปฏิบัติทั้ง 8 ประการนี้ เป็นข้อปฏิบัติให้ถึงความดับทุกข์ หรือหมดปัญหาต่างๆ โดยสิ้นเชิง สามารถดำเนินไปพอดีที่จะให้ถึงความดับทุกข์ หรือเป้าหมาย โดยความสัมพันธ์ของนิโรธกับมรรค คือ “การเดินทางทางสายกลาง” เป็นสาเหตุของการสิ้นไปแห่ง “ความทนอยู่ไม่ได้” คือ การไม่เข้าไปข้องแวะกับสิ่งสุดโต่งทั้งสองคือ การหลงยึดติดในตัวตนและการหลงผิดในความขาดสูญ ทำให้ “ความอยาก” สิ้นไป เมื่อความอยากอันเป็นเหตุแห่งทุกข์สิ้นไปแล้ว “ความทนอยู่ไม่ได้” ก็ไม่มีอีกต่อไป

การคิดเชิงระบบ (Systems Thinking) คือการคิดที่แสดงให้เห็นโครงสร้างทั้งหมดที่เชื่อมสัมพันธ์กัน เป็นการคิดในรูปแบบเชิงบูรณาการโดยคิดเชื่อมโยงเรื่องต่างๆ กับปัจจัยอื่นที่เกี่ยวข้องให้ขยายขอบเขตออกไปเพื่อให้ได้มุมมองใหม่ๆ ความเป็นไปได้ใหม่ๆ โดยไม่ด่วนสรุปหรือตัดสินใจปัญหาก่อนจะได้มาซึ่งแนวทางที่ดีที่สุด ในขณะที่การคิดเชิงระบบในเชิงพุทธศาสนา เรียกว่า การคิดแบบโยนิโสมนสิการ คือ การพิจารณาโดยละเอียด มองทุกสิ่งด้วยความคิดพิจารณาถึงสาเหตุเริ่มต้น เชื่อมโยงหาเหตุผลจนพบปัญหา วิเคราะห์แยกแยะด้วยปัญญาที่คิดเป็นระบบเพื่อให้เห็นปัญหานั้นๆ ตามความสัมพันธ์แห่งเหตุปัจจัยและสภาวะที่ทำให้เกิดขึ้น ซึ่งมุ่งเน้นให้คนมองเห็นแก่นแท้ของปัญหา ด้วยหลักธรรม “อิทัปปัจจยตา หรือ ปฏิจจสมุปบาท” เป็นหลักธรรมที่กล่าวว่า ทุกสิ่งมีความเกี่ยวเนื่องกัน มีเหตุและผลสัมพันธ์กันเสมอ มิใช่ตั้งอยู่หรือเกิดขึ้นมาลอย ๆ ตามลำพัง มีการปรุงแต่งเกี่ยวเนื่องแปรปรวนไปตามเหตุที่เปลี่ยนไป ซึ่งจะยังผลให้แปรเปลี่ยนไปตามเหตุปัจจัยนั้นด้วย ซึ่งคล้ายคลึงกับแนวการพัฒนามนุษย์กระแสหลัก ที่มุ่งเน้นในการมองภาพรวม มองให้เห็นความสัมพันธ์ของสิ่งต่างๆ แทนที่จะมองแต่สิ่งใดสิ่งหนึ่ง หรือมองให้เห็นรูปแบบการเปลี่ยนแปลงแทนที่จะมองเฉพาะจุด

การคิดเชิงระบบ (Systems Thinking) แบบอริยสัจ 4 หรือคิดแบบแก้ปัญหาคือต้นเหตุ คือวิธีคิดโดยอิงเหตุปัจจัยที่เกิดปัญหาและเหตุปัจจัยที่ทำให้ปัญหาคืบไป โดยยึดหลักอริยสัจจะ 4 (ทุกข์ สมุทัย นิโรธ มรรค) พระพุทธองค์ตรัสว่าการเกิดเป็นทุกข์ ความทุกข์หรือปัญหามีมากมายในชีวิต เราพึงทำความเข้าใจและยอมรับว่าชีวิตนี้เป็นทุกข์หรือมีปัญหา ถ้ายอมรับความจริงข้างต้นแล้วก็หาสาเหตุว่า ปัญหาหรือทุกข์นั้นมีสาเหตุมาจาก

อะไร มีหนทางที่จะแก้ไขได้หรือไม่ วิธีแก้ไขปัญหาคือต้องทำอะไร แล้วลงมือปฏิบัติตามหนทางที่จะแก้ปัญหานั้น (พระธรรมปิฎก. (ป.อ. ปยุตโต), 2544)

กระบวนการคิดแก้ปัญหาแบบอริยสัจ 4 มีดังนี้

1. ขั้นกำหนดปัญหา คือการระบุปัญหาที่ต้องการแก้ไขในงานที่ทำอยู่ให้สำเร็จ
2. ขั้นตั้งสมมติฐาน คือ การวิเคราะห์หาสาเหตุของปัญหาและตั้งสมมติฐานเพื่อกำหนดแนวทางในการค้นหาสาเหตุของปัญหาที่เกิดขึ้นในงานที่ทำอยู่
3. ขั้นทดลอง และ เก็บข้อมูล คือ การกำหนดขอบเขต เป้าหมายและวิธีการหาคำตอบเพื่อพิสูจน์สมมติฐาน และเก็บรวบรวมข้อมูลที่ได้มาจากข้อมูลนั้น ๆ
4. ขั้นวิเคราะห์ข้อมูลและสรุปผล ข้อมูลที่ได้มาจากการเก็บข้อมูลนั้น ๆ คือ การนำข้อมูลมาวิเคราะห์และสรุปผล

วิธีการคิดแบบอริยสัจ 4 นี้คล้ายกับวิธีคิดแบบวิทยาศาสตร์ คือ มีการกำหนดปัญหา ตั้งสมมติฐาน หาคำตอบชั่วคราวเพื่อตรวจสอบ รวบรวมข้อมูล วิเคราะห์ข้อมูลว่าถูกหรือผิด การทดลอง/การปฏิบัติ หรือการทดสอบสมมติฐานที่เราเก็บรวบรวมมาจากข้อมูล ถ้าคำตอบชั่วคราวนั้นถูกต้อง ก็สรุป ตั้งเป็นทฤษฎีและนำไปใช้แก้ไขปัญหา โดยลงมือปฏิบัติเพื่อยุติปัญหานั้น ๆ

กระบวนการพัฒนาทรัพยากรมนุษย์

สำหรับการบริหารองค์กรนั้น สิ่งที่สำคัญที่สุดก็คือทรัพยากรมนุษย์ สาเหตุแรกก็เพราะหากไม่มีพนักงานเลย องค์กรก็จะไม่สามารถดำเนินการได้ มีแต่ผู้บริหารและผู้จัดการอย่างเดียว งานก็คงไม่เดิน และ สาเหตุที่สองก็คือองค์กรจะไม่สามารถขับเคลื่อนปรับตัวหรือเติบโตได้หากไม่มีการพัฒนาทรัพยากรมนุษย์คืออะไร สำคัญอย่างไรสำหรับองค์กรและประเภทของการพัฒนาทรัพยากรมนุษย์นั้นมีอะไรบ้าง

การพัฒนาทรัพยากรมนุษย์ (Human Resource Development) หมายถึง การฝึกอบรมและพัฒนาพนักงานในองค์กร เพื่อเพิ่มประสิทธิภาพของการทำงานคนเดียวและการทำงานร่วมกันเป็นกลุ่ม ตัวอย่างของการพัฒนาทรัพยากรมนุษย์ได้แก่ การอบรม คอร์สเรียนต่างๆ การสร้างระบบแบ่งปันข้อมูลในองค์กร และการสร้างกระบวนการให้คำแนะนำระหว่างผู้จัดการและพนักงาน หากมองในรูปแบบการบริหารธุรกิจแล้ว การที่จะให้พนักงานฉลาดขึ้น เก่งขึ้น ทำงานเร็วขึ้น ก็เป็นสิ่งที่ดี ไม่ว่าจะองค์กรแบบไหนก็อยากได้ แต่คำถามที่องค์กรทั่วไปเจอก็คือ “จะอย่างไรให้พนักงานสามารถเติบโตได้อย่างต่อเนื่องและทั่วถึง” หมายถึงการทำให้พนักงานทุกฝ่าย ทุกระดับ สามารถพัฒนาได้เรื่อย ๆ ทุกปีแน่นอนว่าองค์กรที่มีขนาดใหญ่ มีพนักงานเยอะ มีระบบการทำงานที่ซับซ้อนก็จะมีปัญหามากขึ้นแบบทวีคูณ คำตอบในเบื้องต้นก็คือ ไม่ว่าจะเป็องค์กรขนาดใหญ่ขนาดเล็ก ก็ต้อง

เริ่มจากการลงทุนพัฒนาทรัพยากรมนุษย์ไม่ว่าทางใดก็ทางหนึ่ง แต่จะเป็นการเริ่มลงทุนครั้งใหญ่ในระยะแรก หรือจะลงทุนเล็กๆ น้อยๆ เพื่อผลตอบแทน ก็ขึ้นอยู่กับวิสัยทัศน์ขององค์กร ซึ่งสำหรับองค์กรทั่วไปนั้น หน้าที่ในการพัฒนาทรัพยากรมนุษย์เบื้องต้นก็ตกอยู่กับแผนกทรัพยากรมนุษย์ (Human Resource หรือที่หลายคนเรียกว่า HR) อย่างไรก็ตามการพัฒนาทรัพยากรมนุษย์ที่ดีควรได้รับการสนับสนุนจากทั้งผู้บริหารและผู้จัดการแผนกต่าง ๆ ด้วย ซึ่งถ้าถามว่าการสนับสนุนจากแผนกอื่นสำคัญอย่างไร

ประเภทของการพัฒนาทรัพยากรมนุษย์ การพัฒนาทรัพยากรมนุษย์สามารถแบ่งได้เป็น 2 ประเภท คือ การพัฒนาแบบเป็นทางการ และแบบไม่เป็นทางการ ดังนี้

ประเภทที่ 1 การพัฒนาทรัพยากรมนุษย์แบบเป็นทางการ (Formal HRD) หมายถึง กิจกรรมต่าง ๆ ที่ฝ่ายทรัพยากรมนุษย์จัดขึ้นเพื่ออบรมให้ความรู้พนักงาน เช่น การสัมมนา การอบรม เทรนนิ่งต่างๆ เราจะเห็นได้บ่อยเรื่องการสัมมนาเกี่ยวกับทางด้านกฎหมายและ เรื่องการปฏิบัติตามเกณฑ์กฎระเบียบบริษัท (Compliance Training)

ประเภทที่ 2 การพัฒนาทรัพยากรมนุษย์แบบไม่เป็นทางการ (Informal HRD) หมายถึง การสอนงานต่างๆ โดยหัวหน้าหรือพนักงานที่มีประสบการณ์ หรือการจ้างผู้อบรมภายนอกเข้ามาให้ความรู้ ซึ่งส่วนนี้ถึงแม้ฝ่ายบุคคลอาจจะไม่ได้มีส่วนร่วมโดยตรง แต่ก็อาจจะช่วยในการดำเนินงานได้ นอกจากนั้น เรายังสามารถแบ่งประเภทได้ เช่น การอบรมสอนกฎระเบียบในบริษัท การอบรมสอนใช้โปรแกรม Excel ของแผนกบัญชี หลายคนอาจจะมองการพัฒนาทรัพยากรมนุษย์ว่าเป็นการสื่อสาร “ถ่ายเทข้อมูล” ระหว่างพนักงานให้มีประสิทธิภาพมากที่สุด ไม่ว่าจะเป็นด้านความรู้เฉพาะทาง กระบวนการทำงาน หรือแม้แต่กฎระเบียบบริษัท ซึ่งแน่นอนว่าพนักงานแต่ละแผนก แต่ละระดับก็ควรจะได้รับ การอบรมพัฒนาทักษะที่ ถูกออกแบบมาเฉพาะกลุ่ม อีกหนึ่ง เรื่องที่ ต้องรู้ ก็คือ กระบวนการพัฒนาทรัพยากรมนุษย์ของแต่ละองค์กรควรประกอบไปด้วยทั้งรูปแบบเป็นทางการและไม่เป็นทางการ เพราะพนักงานแต่ละประเภทมีความสามารถในการเรียนรู้ไม่เหมือนกัน ทำให้องค์กรไม่สามารถมารวมได้ และไม่ว่าจะเป็นการพัฒนาอย่างเป็นทางการหรือไม่เป็นทางการ “ความร่วมมือ” ของผู้บริหารและผู้จัดการแผนกต่างๆ ก็มีความสำคัญอย่างมาก จะมีก็บริษัทที่ยอมปล่อยให้พนักงานหยุดทำงาน เพื่อไปอบรมเรียนรู้เพิ่มเติมและจะมีก็บริษัท ที่มีวัฒนธรรมองค์กรเกื้อหนุนให้พนักงานช่วยเหลือกัน สอนงานกันเอง โดยที่ผู้บริหารไม่ต้องแทรกแซงอย่างต่อเนื่อง แต่ในบริบทของธุรกิจแล้ว ประสิทธิภาพ ก็สำคัญเช่นกัน หากเราสามารถพัฒนาพนักงานได้ ร้อยละ 80-90 ในเชิงกำไรขาดทุนนั้น การริ่ระบบใหม่ทั้งหมดเพื่อให้พนักงาน ร้อยละ 10-20 โดยเฉพาะ พนักงานที่ช้า ตามคนอื่นไม่ทัน ก็ยากที่จะอธิบายโดยตัวเลขได้ ส่วนคำถามที่ว่า การพัฒนาทรัพยากรมนุษย์แบบไหน

เหมาะสมกับองค์กรเราที่สุด ก็ต้องขึ้นอยู่กับชนิดของพนักงาน และวัฒนธรรมองค์กรว่าจะทำอย่างไรให้วัฒนธรรมองค์กรได้และองค์กรมีความเจริญไปในทางที่ดีขึ้น

ความสำคัญของการพัฒนาทรัพยากรมนุษย์

เรื่องเล่าที่หลายคนน่าจะเคยได้ยินก็คือ เรื่องของ CEO ที่ถามว่า “เราลงทุนกับพนักงานมากขนาดนี้ ถ้าคนเก่งลาออกเราจะทำยังไง” และคำตอบที่ CEO ให้ก็คือ “ถ้าคนไม่เก่งอยู่ในบริษัท เราจะทำยังไง” การพัฒนาทรัพยากรมนุษย์ก็คือการลงทุนกับพนักงาน ทั้งให้เวลาพนักงานเพื่อพัฒนาตัวเอง และให้ลงทุนเพื่อให้การพัฒนาตัวเองได้ผลมากขึ้น ซึ่งความสำคัญของการพัฒนาทรัพยากรมนุษย์ก็อยู่ที่การเพิ่มประสิทธิภาพการทำงาน การดึงดูดพนักงานใหม่ และทำให้พนักงานรักองค์กรมากยิ่งขึ้น

ประสิทธิภาพการทำงาน เป็นข้อดีที่วัดผลได้ทางธุรกิจได้ชัดเจนมากที่สุด หมายความว่าพนักงานทำงานดีขึ้น ทำงานเร็วขึ้น ซึ่งก็จะเป็นการลดต้นทุน เพิ่มความเร็วในการทำงาน และเป็นการเพิ่มผลผลิตด้วย ในมุมมองตรงข้าม การลด “ข้อผิดพลาด” ก็เป็นวิธีประหยัดต้นทุนได้อย่างหนึ่งด้วย เช่น พนักงานอบรมจนรู้กฎระเบียบต่างๆ รู้วิธีการใช้งานเครื่องใช้ต่าง ๆ จนทำให้อายุการใช้งานนานมากขึ้น

ดึงดูดพนักงานใหม่ องค์กรส่วนมากมีการรับพนักงานใหม่อย่างต่อเนื่อง โดยเฉพาะอย่างยิ่งองค์กรที่กำลังเติบโต ซึ่งค่าใช้จ่ายในการดึงดูดพนักงานนั้นก็รวมถึงการลงโฆษณา ประกาศหางาน การจ้างรีครูเตอร์ (recruiter) การจ้างเฮดฮันเตอร์ (headhunter) หรือแม้แต่ค่าใช้จ่ายในการเลิกจ้าง สำหรับพนักงานที่ไม่สามารถทำงานได้ ในกรณีนี้การที่องค์กรมีตัวเลือกเยอะขึ้นก็จะทำให้สามารถประหยัดค่าใช้จ่ายส่วนการดึงดูดพนักงานได้

ทำให้พนักงานรักองค์กร พนักงานที่รักองค์กรก็จะอยู่กับองค์กรนานขึ้น ในความเป็นจริงแล้ว ยิ่งเราลงทุนกับพนักงานน้อย พนักงานยิ่งอยากลาออก และยิ่งเราลงทุนกับพนักงานเยอะ โอกาสที่พนักงานจะลาออกก็มีน้อยลง อย่างไรก็ตามความคาดหวังในระยะสั้นและระยะยาวของผู้บริหารแต่ละองค์กรก็ไม่เหมือนกัน ซึ่งในเบื้องต้นแล้วแต่ละองค์กรก็ควรทดสอบหาจุดที่พอดีที่สุดให้ได้ ในมุมมองขององค์กรนั้น ยิ่งพนักงานอยู่กับองค์กรนานแค่ไหน ตามหลักการแล้วเงินเดือนของพนักงานก็ควรจะถูกเพิ่มมากขึ้น ซึ่งหมายความว่าองค์กรก็มีแรงจูงใจในการทำให้พนักงานเก่งขึ้น ทำงานมีประสิทธิภาพมากขึ้น เพื่อให้ค่าแรงของพนักงานแต่ละคนมีผลตอบแทนมากขึ้น เช่น แทนที่องค์กรจะจ่ายค่าแรง 1,000 บาทต่อวัน เพื่อให้ได้ผลลัพธ์ 3,000 บาทต่อวัน องค์กรอาจจะเลือกใช้การพัฒนาทรัพยากรมนุษย์ เพื่อให้ได้ผลลัพธ์ 5,000 บาทต่อวันแทน โดยองค์กรก็คาดหวังว่าเงินลงทุนเบื้องต้นและการปรับฐานเงินเดือนในอนาคตจะคุ้มกับผลผลิต ซึ่งในเชิงทฤษฎีนั้นการพัฒนา

ทรัพยากรมนุษย์ถือว่าเป็นกระบวนการที่ดี ควรมีอยู่ในทุกองค์กร แต่ทำไมการพัฒนาทรัพยากรมนุษย์ถึงทำได้ยาก ปัญหาอยู่ที่ตรงไหนกัน

ปัญหาการพัฒนาทรัพยากรมนุษย์

โดยเบื้องต้นนั้น ปัญหาหลักขององค์กรส่วนมากก็คือ “ไม่ได้มีกำไรมากพอที่จะมาลงทุนเรื่องพนักงานได้” เพราะการพัฒนาทรัพยากรมนุษย์บางอย่างถือว่าการลงทุนในระยะยาวที่จะคืนผลเป็นหลักสิบปีเลยทีเดียว ตามทฤษฎีแล้ว ทุกการอบรมและทุกการทำโค้ชชิ่งควรที่จะวัดผลได้ เพราะหากองค์กรไม่สามารถวัดผลเหล่านี้ได้ องค์กรก็จะไม่สามารถลงทุนในทรัพยากรมนุษย์ได้อย่างมีประสิทธิภาพ ซึ่งก็เป็นสาเหตุที่หลายบริษัทถึงเลที่จะลงทุนในส่วนนี้ ทักษะต่าง ๆ เช่นให้พนักงานอบรมเรื่องการตลาดออนไลน์ การทำโฆษณาเฟสบุ๊ค หรือการใช้งานโปรแกรมใหม่ๆ เป็นสิ่งที่วัดผลได้มากที่สุด ผู้บริหารสามารถบอกได้อย่างชัดเจนว่าเรียนมาแล้วจะมาใช้ทำงานส่วนไหนได้ สามารถประหยัดเวลาได้เท่าไรบ้าง คำนวณค่าเรียนแค่ไหน อย่างไรก็ตาม มุมมองความคิด (Mindset) หรือการส่งพนักงานไปอบรมระยะยาว หรือ อบรมนอกสถานที่แบบไกล ๆ ก็เป็นสิ่งที่ยากในการตีค่าส่วนหนึ่งก็เป็นเพราะธุรกิจด้านการอบรมศึกษาโดยรวมแล้วเป็นธุรกิจที่มีความโปร่งใส (Transparency) น้อย เปรียบเทียบระหว่าง A กับ B ได้ยาก ตัวเลขแรกที่นักพัฒนาทรัพยากรมนุษย์ควรที่จะดูก็คือ “อายุงานเฉลี่ย” ว่าพนักงานส่วนมากอยู่กับบริษัทกี่ปี หากเป็นบริษัทที่มั่นคง เช่น ปตท. เราก็คงจะคาดหวังว่าพนักงานจะทำงานและอยู่กับองค์กรนานกว่า บริษัทเทคโนโลยีอย่าง Shopee/Lazada นั้นหมายความว่ายิ่งบริษัทมั่นคงมากเท่าไร โดยเฉลี่ยแล้วพนักงานก็จะอยู่นานขึ้น และหากพนักงานอยู่นานขึ้น การลงทุนในการพัฒนาทรัพยากรมนุษย์ก็จะมีโอกาสคุ้มทุนมากขึ้นนั่นเอง สิ่งนี้เป็นปัญหาที่ทุกองค์กรต้องพบเจอ และต้องใช้เวลาพอสมควรในการแก้ไข ข้อเสนอสุดท้ายก็คือ หากเป็นองค์กรที่พนักงานลาออกบ่อยและไม่สามารถคืนทุนจากการอบรมราคาแพงหรือในระยะยาวได้ ให้เริ่มจากการอบรมพัฒนาทรัพยากรมนุษย์ที่วัดผลได้ง่ายในระยะสั้น คอยวัดผลลัพธ์เบื้องต้นว่าคุ้มทุนหรือเปล่า และวัดผลลัพธ์แบบกว้างว่าโดยเฉลี่ยแล้วอายุงานพนักงานเยอะขึ้นทุกปีไหม เพราะสุดท้ายแล้ว หากเราไม่เริ่มพัฒนาทรัพยากรมนุษย์อะไรเลยซักที พนักงานก็จะลาออกเรื่อย ๆ องค์กรก็จะไม่โต

แนวทางการพัฒนาทรัพยากรมนุษย์

การพัฒนาทรัพยากรมนุษย์กระแสหลัก จะใช้หลักการวิเคราะห์หาความจำเป็น และจัดทำข้อเสนอการพัฒนาด้วยการสร้างรูปแบบและเงื่อนไขสำหรับการลงมือปฏิบัติการ และการประเมินผลซึ่งจะมีลักษณะกระบวนการดำเนินกิจกรรมคล้ายคลึงกับการพัฒนา

ฝึกอบรม และในกิจกรรมการพัฒนาทรัพยากรมนุษย์ต้องมีกิจกรรมการฝึกอบรมเป็นส่วนหนึ่งของการพัฒนา

การพัฒนาทรัพยากรมนุษย์ด้วยหลักพุทธธรรม ควรใช้หลักธรรมสามารถบริหารจัดการองค์กรให้มีความมั่นคงเจริญก้าวหน้า โดยเฉพาะอย่างยิ่งเน้นความผูกพันระหว่างคนกับคนได้เป็นอย่างดีจนสามารถก่อให้เกิดความสามัคคีขึ้นในหมู่คณะอีกด้วย และต้องใช้หลักธรรมที่มีความสมบูรณ์อยู่ในตัวค่อนข้างครบถ้วน เช่น “อริยสัจ 4” ซึ่งเป็นหลักธรรมที่มุ่งเน้นด้านการวิเคราะห์หาความชัดเจนและความจำเป็นของเรื่อง “ทุกข์” โดยมี “สมุทัย” เป็นสาเหตุ ส่วนเป้าหมายที่ต้องการ คือ “นิโรธ” และข้อปฏิบัติที่ทำให้พ้นจากปัญหาต่างๆ คือ “มรรค” โดยขั้นตอนการออกแบบหลักสูตร ควรตีความสิ่งที่องค์กรต้องการด้วยแนวทางของหลักพุทธธรรมโดยใช้เทคนิคของการฝึกอบรมมาช่วยในการพัฒนาสื่อการสอนด้านรูปแบบของการพัฒนาทรัพยากรมนุษย์แนวพุทธธรรม จะกำหนดจากปัจจัยการพัฒนา 2 ปัจจัย คือ กลุ่มเป้าหมายที่จะพัฒนา และเป้าหมายของการพัฒนา ซึ่งปัจจัยดังกล่าวจะเป็นการกำหนดความจำเป็นของเป้าหมายในการพัฒนา โดยกลุ่มเป้าหมายที่เป็นผู้ที่จะรับการพัฒนานั้น จะแบ่งเป็น 3 กลุ่มใหญ่ตามบทบาทหน้าที่ในองค์กร กล่าวคือ ผู้บริหารระดับสูง หัวหน้างาน และเจ้าหน้าที่ระดับปฏิบัติงาน ปัจจัยทั้งสองนี้จะต้องปฏิสัมพันธ์ต่อกัน ยกตัวอย่างเช่น หากเป็นกลุ่มเป้าหมายในระดับผู้บริหารและองค์กรวางระดับการพัฒนาที่การเป็นผู้บริหารที่มีประสิทธิภาพ มีศีลธรรมในการบริหารงาน และในขณะเดียวกันผู้บริหารกลุ่มนี้มี “ภูมิธรรม” คือ ภูมิหลังเกี่ยวกับพุทธธรรมในระดับต้นๆ สมรรถนะที่ต้องการก็จะกำหนดไว้ในระดับต้น (คือ ระดับศีลหรือสมาธิ) รูปแบบนี้จะกำหนดสมรรถนะต่างๆ ที่จำเป็น สามารถนำไปใช้กำหนดแนวทางในการพัฒนา หลักสูตรการพัฒนา เนื้อหาของหลักพุทธธรรม เทคนิคการสอน สื่อที่ใช้สอน และบทบาทหน้าที่ของผู้สอน/วิทยากร

สรุป

การพัฒนาทรัพยากรมนุษย์เป็นกิจกรรมสำคัญขององค์กร ที่มุ่งใจและนำศักยภาพของบุคลากรในองค์กรมาใช้ให้เกิดประโยชน์สูงสุดต่อองค์กร เกิดความรู้สึกรักและถ้อยเป็นส่วนหนึ่งขององค์กร ทุ่มเทกำลังการและกำลังใจพัฒนางาน เพื่อสร้างความก้าวหน้าและความมั่นคงให้กับองค์กร

วิธีการฝึกอบรมเป็นวิธีการพัฒนาทรัพยากรที่องค์กรนิยมใช้มาก เพราะสามารถดำเนินการได้ในระยะเวลาสั้น พัฒนาได้จำนวนมากในเวลาเดียวกัน การฝึกอบรมเป็นกระบวนการพัฒนาบุคลากรของหน่วยงาน เพื่อให้ผู้เข้ารับการฝึกอบรมมีความรู้ ทักษะ และเจตคติเพิ่มขึ้น สามารถนำไปปฏิบัติงานในหน้าที่ให้มีประสิทธิภาพมากยิ่งขึ้น

การนำหลักธรรมทางพระพุทธศาสนาเป็นแนวทางในการพัฒนาทรัพยากรมนุษย์ในองค์กรจะช่วยให้องค์กรบรรลุตามวัตถุประสงค์หรือเป้าหมายที่วางไว้ได้ ผู้บริหารต้องมีหลักในการพัฒนาตนเองเสียก่อน ซึ่งสิ่งที่สำคัญประการหนึ่งคือหลักคุณธรรมในการพัฒนาทรัพยากรมนุษย์ คือ หลักอริยสัจ 4 ซึ่งเป็นหลักพุทธธรรมที่มุ่งเน้นด้านการศึกษาหาสาเหตุของปัญหาอุปสรรคในงานนั้น ๆ และยังสามารถกำหนดเป้าหมายโดยทำเป็นยุทธศาสตร์ และแนวทางในการดำเนินหนทางไปสู่เป้าหมายนั้นๆ เป็นหลักพุทธธรรมที่ใช้ในการบริหารจัดการองค์กรให้มี ความมั่นคงเจริญก้าวหน้า นอกจากนี้การพัฒนาคณะยังเป็นสิ่งสำคัญต่อความมั่นคงเจริญก้าวหน้าขององค์กร ผู้บริหารต้องมีวิธีการพัฒนาคณะเข้าสู่เป้าหมาย โดยนำหลักธรรม “มรรคมืองค์ 8 ประการ” เข้ามาเป็นหลักปฏิบัติในการพัฒนาทรัพยากรมนุษย์

ดังนั้น การพัฒนาทรัพยากรมนุษย์ภายในองค์กรจึงมีความจำเป็นต้องใช้หลักการพัฒนาสมัยใหม่ผสมผสานเข้าด้วยกันกับหลักพุทธธรรมและนำมาประยุกต์ใช้ในการพัฒนาทรัพยากรมนุษย์ภายในองค์กร เพื่อให้ทันกับการเปลี่ยนแปลงไปอย่างรวดเร็วของสังคมปัจจุบัน

องค์ความรู้ที่ได้รับจากบทความ

การนำหลักพุทธธรรม “อริยสัจ 4” เป็นการพัฒนาและมาประยุกต์ใช้สำหรับการพัฒนาทรัพยากรมนุษย์และการบริหารงานสามารถทำได้โดยการปรับเปลี่ยนแนวคิด คือ การเปลี่ยนทุกข์ให้เป็นปัญหา เปลี่ยนสมุทัย ให้เป็นสาเหตุแห่งปัญหา เปลี่ยนนิโรธ ให้เป็นการแก้ปัญหา และเปลี่ยนมรรค เป็นวิธีแก้ปัญหา จากนั้นดำเนินการตามกระบวนการพัฒนาทรัพยากรมนุษย์ ก็สามารถจัดการกับปัญหาทั้งหลายได้ และบุคลากรจะสามารถปฏิบัติงานได้อย่างมีความสุข

หากทุกคนยึดหลักแนวคิดแบบหลักอริยสัจ 4 อยู่เป็นประจำ จะทำให้รู้และเข้าใจปัญหาที่เกิดขึ้นรอบตัวได้ดี สามารถแก้ไขปัญหาได้อย่างมีประสิทธิภาพ เราจะดำเนินชีวิตอยู่ในสังคมอย่างมีความสุข

กระบวนการคิดตามหลักพุทธธรรม “อริยสัจ 4” เปรียบเทียบกับกระบวนการคิดเชิงวิทยาศาสตร์

กระบวนการคิดตามหลักพุทธธรรม “อริยสัจ 4”	กระบวนการคิดเชิงวิทยาศาสตร์
(1) ขั้นทุกข์ : การระบุปัญหาที่ต้องการแก้ไขหรือกำหนดปัญหา	(1) การระบุปัญหาที่ต้องการศึกษาหรือแก้ไข หรือกำหนดปัญหาสำหรับการทดลอง
(2) ขั้นสมุทัย : การตั้งสมมติฐาน การวิเคราะห์หาสาเหตุของปัญหาเพื่อพิสูจน์สมมติฐาน	(2) การตั้งสมมติฐาน เพื่อกำหนดขอบเขตการหาคำตอบและใช้สมมติฐานนั้นในการวิเคราะห์หาสาเหตุของปัญหาหรือหาคำตอบ
(3) ขั้นนิโรธ : เป็นขั้นทดลอง และเก็บข้อมูลรวบรวมข้อมูลโดยมีการกำหนดขอบเขต เป้าหมายที่ชัดเจน และมีการกำหนดวิธีการหาคำตอบเพื่อพิสูจน์สมมติฐาน	(3) การทดลองและการเก็บข้อมูล รวบรวมข้อมูล เป็นการเก็บรวบรวมข้อมูลตามขอบเขต หรือเป้าหมายที่กำหนดเพื่อพิสูจน์สมมติฐาน ตามขั้นตอนต่างๆ ที่วางไว้
(4) ขั้นมรรค : เป็นขั้นของการวิเคราะห์ข้อมูลและสรุปผล โดยการนำข้อมูลที่ได้จากขั้น นิโรธ มา วิเคราะห์ และสรุปผลเปรียบเทียบกับสมมติฐานว่าเป็นจริงหรือไม่	(4) การวิเคราะห์ข้อมูลและสรุปผล คือการนำข้อมูลที่ได้จากการทดลองและการเก็บข้อมูลรวบรวมข้อมูล มาวิเคราะห์และสรุปผลเทียบกับสมมติฐานว่าเป็นจริงหรือไม่

เอกสารอ้างอิง

- दन्य तेयनपुठ्ठ. (2537). *กลยุทธีการพัฒนาคคน: ลिंगทำท่ายความสำเร็จของธุรกิจ*. กรุงเทพฯ: โรงพิมพ์จุฬาลงกรณมหาวิทยาลัย.
- พระธรรมปิฎก (ป.อ.ปยุตโต). (2544). *พุทธวิธีในการสอน* (พิมพ์ครั้งที่ 4). กรุงเทพฯ: โรงพิมพ์บริษัทสหธรรมิก.
- พระพรหมคุณาภรณ์ (ป.อ.ปยุตโต). (2555). *พุทธธรรม ฉบับปรับขยาย* (พิมพ์ครั้งที่ 33). กรุงเทพฯ: สำนักพิมพ์ผลิธิมม์.
- พระครูชลธารคุณากร (ถาวโร). (2560). มรรค คือวิธีปฏิบัติที่ทำให้พ้นจากความทุกข์และปัญหาต่าง ๆ. *วารสารปัญญาปนิธาน*, 2(2), 18-27.
- สาโรช บัวศรี. (2526). *จริยธรรมศึกษา*. กรุงเทพฯ: โรงพิมพ์คุรุสภา.

- เสกสรรค์ สนวา. (2560). *หลักในการพัฒนาทรัพยากรมนุษย์: ว่าด้วยมิติเชิงพุทธ มิติเศรษฐกิจ มิติสังคม มิติสุขภาพ มิติการศึกษา และมิติทางการเมือง* (พิมพ์ครั้งที่ 3). มหาสารคาม: อภิชาติการพิมพ์.
- แสง จันทร์งาม. (2544). *อริยสัจจ 4* (พิมพ์ครั้งที่ 2). กรุงเทพฯ: บริษัทสร้างสรรค์บุคส์ จำกัด.
- อาภรณ์ ภูวิทย์พันธ์. (2551). *กลยุทธ์การพัฒนาทรัพยากรมนุษย์*. กรุงเทพฯ: เอชอาร์เซ็นเตอร์.

ระบบนิเวศบริการของป่าชุมชนกับคุณภาพชีวิตและสิ่งแวดล้อม*
ECOSYSTEM SERVICES OF COMMUNITY FOREST AND QUALITY OF LIFE
AND ENVIRONMENT

สมภาพร เรืองสังข์

Samaporn Ruangsanka

มหาวิทยาลัยราชภัฏวไลยอลงกรณ์ ในพระบรมราชูปถัมภ์

Valaya Alongkorn Rajabhat University

Corresponding Author E-mail: samaporn@vru.ac.th

บทคัดย่อ

ป่าชุมชนเป็นพื้นที่ป่าที่อยู่รอบหรืออยู่ใกล้ชุมชน คนในชุมชนใช้บริการจากระบบนิเวศป่าชุมชน 4 ด้าน ได้แก่ ด้านการเป็นแหล่งผลิต ด้านการควบคุมมลพิษทางธรรมชาติ ด้านวัฒนธรรม และด้านการสนับสนุน ระบบนิเวศบริการของป่าชุมชนจึงทำให้ประชากรในชุมชนมีความอยู่ดีมีสุข นอกจากนี้ป่าไม้ยังมีความสำคัญในการกักเก็บคาร์บอนในรูปของเนื้อไม้ ปัจจุบันมีการประเมินมูลค่านิเวศบริการของป่าไม้เพื่อเป็นเครื่องมือประกอบการตัดสินใจ ความคุ้มค่าและความเสียหายที่อาจเกิดขึ้นจากโครงการเปลี่ยนแปลงการใช้ประโยชน์ที่ดินตามนโยบายของรัฐบาลหรือการสัมปทานของเอกชน ภายหลังมีการแสดงความรับผิดชอบทางเศรษฐกิจต่อการใช้บริการทางระบบนิเวศโดยการจ่ายค่าตอบแทนให้การบริการของระบบ ระบบนิเวศบริการของป่าชุมชนเป็นปัจจัยที่ส่งผลต่อเศรษฐกิจ อาชีพ วัฒนธรรม ประเพณี ภูมิปัญญา อาหาร ยา ความเชื่อเกี่ยวกับสิ่งศักดิ์สิทธิ์ในผืนป่า และส่งผลต่อคุณภาพสิ่งแวดล้อมและความหลากหลายทางชีวภาพ โดยช่วยลดปัญหาความเสื่อมโทรมของสิ่งแวดล้อมและการสูญเสียความหลากหลายทางชีวภาพ และมีบทบาทสำคัญในการกักเก็บและดูดซับคาร์บอนจากบรรยากาศ ยังไม่มีกฎหมายรองรับการจัดการร่วมระหว่างประชาชนและภาครัฐในเขตป่าอนุรักษ์ ป่าชุมชนและการจัดการทรัพยากรชายฝั่ง รัฐใช้มาตรการส่งเสริมให้ชุมชนเข้ามามีส่วนร่วมในกระบวนการจัดการภายใต้โครงการป่าชุมชน แต่เกิดความเหลื่อมล้ำในการเข้าถึงทรัพยากร และความเสื่อมโทรมของระบบนิเวศ การใช้ประโยชน์จากป่าอย่างยั่งยืนจำเป็นต้องมีการจัดการที่เหมาะสม โดยชุมชนมีส่วนร่วมในการวางกฎระเบียบการใช้ทรัพยากรร่วมกัน และดูแลให้ป่าเป็นแหล่งบริการทางระบบนิเวศให้กับชุมชนและบุคคลภายนอก

คำสำคัญ: ระบบนิเวศบริการ; ป่าชุมชน; คุณภาพชีวิต; สิ่งแวดล้อม

* Received December 03, 2022; Revised December 22, 2022; Accepted December 22, 2022

Abstract

Community forest is a forest area surrounding or near a community. People in the community use ecosystem services of community forest in 4 aspects in that being a source of production, the control of natural balance mechanisms, cultural and supportive aspects. The ecosystem service of the community forest, therefore, makes the population in the community have a well-being. In addition, forests play an important role in storing carbon in the form of wood. Currently, ecosystem service value of the forest is being assessed as a tool for determining the worthiness and damage that may occur from land use change projects under government policies or private concessions. Subsequently, the economic responsibility for the use of ecosystem services is demonstrated by paying for the services of the system. Ecosystem services of community forests are factors that affect economy, occupation, culture, tradition, wisdom, food, herb, and beliefs about sacred things in the forest. Moreover, community forest affects environmental quality and biodiversity by reducing the problem of environmental degradation and loss of biodiversity. It plays an important role in the sequestration and absorption of carbon from the atmosphere. There is no law to support joint management between the people and the government in the protected forest area, community forest and coastal resource management. The government uses measures to encourage communities to participate in the management process under the community forest project but there is disparity in access to resources. and the problem of ecological degradation. Sustainable use of forests requires proper management by the community participation in setting rules for sharing resources and taking care of the forest as a source of ecosystem services of communities and outsiders.

Keywords: Ecosystem Service; Community Forest; Quality of Life; Environment

บทนำ

ระบบนิเวศป่าไม้ (Forest Ecosystem) หมายถึง แหล่งรวมของสิ่งมีชีวิตทั้งพืชและสัตว์ป่าที่มาอาศัยอยู่ร่วมกันและก่อให้เกิดความสัมพันธ์ต่อสิ่งมีชีวิตด้วยกันเองในหลายรูปแบบ ระบบนิเวศป่าไม้มีประโยชน์ต่อมนุษย์ทั้งทางตรงและทางอ้อม เช่น การใช้ผลผลิตจากป่าในรูปแบบของเนื้อไม้ สัตว์ป่า พืชสมุนไพร เห็ด การกรองอากาศ การกักเก็บน้ำ การพืงพืงระบบนิเวศย่อมส่งผลกระทบต่อทั้งทางตรงและทางอ้อมต่อมนุษย์และทรัพยากรธรรมชาติ การใช้ประโยชน์ส่วนใหญ่ขาดความตระหนักถึงความเสื่อมโทรมของสิ่งแวดล้อมและความสมดุลของระบบนิเวศ ปัจจุบันมีการให้ความสำคัญต่อการประเมินคุณค่าของระบบนิเวศในระดับประเทศและเวทีโลก มีการแสดงข้อมูลผลกระทบด้านเศรษฐกิจที่เกิดจากระบบนิเวศเสื่อมโทรม มีการนำผลการประเมินคุณค่าระบบนิเวศเพื่อใช้ในการกำหนดกรอบนโยบายและข้อบังคับของภาคส่วนที่เกี่ยวข้องเพื่อการพัฒนาอย่างยั่งยืน ทำให้ผู้มีส่วนได้ส่วนเสียในการใช้ประโยชน์จากทรัพยากรในระบบนิเวศเกิดความตระหนักถึงความสำคัญของการบริหารจัดการให้เกิดการใช้ระบบนิเวศบริการอย่างยั่งยืน และนำไปประยุกต์ใช้ในการบริหารจัดการความเสี่ยงและโอกาสที่จะเกิดขึ้น

การประชุมรัฐมนตรีสิ่งแวดล้อมของสมาชิกกลุ่มประเทศ G8+5 (2007-2010) ให้ข้อมูลค่าความเสียหายที่เกิดจากความเสื่อมโทรมของระบบนิเวศว่ามีมูลค่ามหาศาลเนื่องจากหลายสาเหตุ เช่น การเพิ่มขึ้นของจำนวนประชากรโลกอย่างรวดเร็ว การเปลี่ยนแปลงการใช้ประโยชน์ที่ดินและทรัพยากรธรรมชาติจากการรุกรานของมนุษย์และการเปลี่ยนแปลงสภาพภูมิอากาศ เป็นต้น ส่งผลให้โลกกำลังจะสูญเสียบริการของระบบนิเวศจากการตัดไม้ทำลายป่า 2-5 ล้านล้านเหรียญสหรัฐต่อปี และมีมูลค่าความเสียหายของเศรษฐกิจโลกจากผลกระทบภายนอกทางสิ่งแวดล้อมถึง 7 ล้านล้านเหรียญสหรัฐต่อปี รวมถึงได้ระบุว่าการเสื่อมโทรมของระบบนิเวศเป็นปัจจัยหนึ่ง que เพิ่มความเสี่ยงในการประกอบธุรกิจ เพราะระบบนิเวศมิได้ส่งผลกระทบเฉพาะทางชีววิทยาหรือนิเวศวิทยาเท่านั้น แต่มีผลทั้งทางตรงและทางอ้อมต่อการเติบโตทางด้านเศรษฐกิจ สังคม วัฒนธรรม ภูมิปัญญาท้องถิ่นอีกด้วย (องค์กรความร่วมมือระหว่างประเทศของเยอรมัน องค์กรธุรกิจเพื่อการพัฒนาอย่างยั่งยืน และมูลนิธิสถาบันสิ่งแวดล้อมไทย, 2013)

ประชากรหลายล้านคนและชุมชนในประเทศไทยยังคงต้องพึ่งพาป่าไม้เพื่อการดำรงชีพ รวมถึงระบบนิเวศบริการทางธรรมชาติที่ป่ามอบให้ เช่น น้ำจืดที่สะอาด การป้องกันพื้นที่จากการกัดเซาะพังทลายของหน้าดิน และการป้องกันภัยธรรมชาติอย่างน้ำท่วม ความเสื่อมโทรมของพื้นที่ป่าได้ทำลายคุณประโยชน์และระบบนิเวศบริการทางธรรมชาติเหล่านี้ที่ผืนป่ามอบให้กับมนุษย์ และเป็นการส่งผลกระทบต่อสัตว์ที่ใกล้สูญพันธุ์มากมาย ตั้งแต่ พ.ศ. 2533 ประเทศไทยสูญเสียผืนป่าธรรมชาติไปแล้วประมาณ 3.6 ล้าน

ไร่ สิ่งที่เป็นภัยคุกคามพื้นที่ป่าที่เหลืออยู่ของประเทศในขณะนี้ ได้แก่ การตัดไม้ทำลายป่า และการทำให้ป่าเสื่อมโทรม อันเนื่องมาจากการขยายพื้นที่ในการเกษตรกรรม การลักลอบตัดไม้อย่างผิดกฎหมาย และปัญหาเกี่ยวกับการถือครองที่ดิน (WWF ประเทศไทย, 2013) การพัฒนาชุมชนหรือการพัฒนาสังคมเป็นการพัฒนาที่มุ่งเน้นด้านเศรษฐกิจ คือต้องการยกระดับรายได้ของประชากร เป็นการพัฒนาที่ก่อให้เกิดความเจริญก้าวหน้าทางเทคโนโลยีและความเจริญทางวัตถุ สถานที่ อาคารบ้านเรือน การคมนาคม การประกอบอาชีพ เพื่อให้มีความสะดวกสบาย เอื้อต่อการดำรงชีวิต แต่ผลที่ตามมาคือ มีการเปลี่ยนแปลงการใช้ประโยชน์ที่ดินและทรัพยากรธรรมชาติอย่างไม่เหมาะสมจนเป็นเหตุให้เกิดความเสื่อมโทรมรูปแบบความสัมพันธ์ระหว่างคนและธรรมชาติเปลี่ยนแปลงไป ส่งผลต่อชีวิตความเป็นอยู่ของประชากรในชุมชนนั้นๆ การพัฒนาที่ยั่งยืนจึงควรพิจารณาทั้งด้าน เศรษฐกิจ สังคม และสิ่งแวดล้อม โดยคำนึงถึงสุขภาพของประชากร ความเป็นอยู่ที่ดีทางสังคม และคุณภาพของสิ่งแวดล้อม นั่นคือ จะพัฒนาชุมชนอย่างไรจึงจะทำให้คนมีคุณภาพชีวิตที่ดี สุขภาพดี มีความสัมพันธ์กันในชุมชน มีการรวมกลุ่ม ชุมชนเข้มแข็ง พึ่งพอใจในความจำเป็นพื้นฐาน มีความเท่าเทียมกันทางสังคม โดยไม่ทำให้สิ่งแวดล้อมเสื่อมโทรม

พระบาทสมเด็จพระเจ้าอยู่หัวรัชกาลที่ 9 ทรงเห็นความสำคัญของปัญหาป่าเสื่อมโทรม ปัญหาเรื่องดิน น้ำ ระบบนิเวศ รวมถึงปัญหาสังคมและเศรษฐกิจ ทำให้มีแนวพระราชดำริในการแก้ปัญหาป่าแบบองค์รวม ที่ให้คนอยู่ร่วมกับป่าได้ โดยมีกิจกรรมที่รวมงานพัฒนาหลายด้านประสานสัมพันธ์กัน ประกอบด้วย การอนุรักษ์ป่าและสิ่งแวดล้อม การฟื้นฟูสภาพป่าและการปลูกป่า การพัฒนาเพื่อให้ชุมชนอยู่ร่วมกับป่าอย่างยั่งยืน ทรงมุ่งเน้นการสร้างจิตสำนึกตลอดจนความรู้ความเข้าใจแก่ประชาชนให้รู้ถึงคุณประโยชน์ของป่า และการอยู่ร่วมกับป่าอย่างเกื้อกูลกัน โดยให้ราษฎรมีส่วนร่วมในการปลูกป่าและจัดการทรัพยากรด้วยตนเอง นับเป็นแนวทางที่ทางรัฐบาลนำมากำหนดเป็นยุทธศาสตร์ด้านการจัดการป่าไม้ตั้งแต่ระดับประเทศจนถึงระดับท้องถิ่นมาจนถึงปัจจุบัน การบริหารจัดการให้ชุมชนอยู่ร่วมกับป่า และสัตว์ป่าได้อย่างยั่งยืน จึงควรแก้ปัญหาด้วยหลายวิธีรวมกันเพื่อให้เกิดประสิทธิภาพที่ดีที่สุด การประเมินมูลค่าของนิเวศบริการ (Ecosystem service valuation) เป็นเครื่องมืออย่างหนึ่งที่บอกความสำคัญของระบบนิเวศนั้นๆ สำหรับเป็นข้อมูลเปรียบเทียบผลประโยชน์และต้นทุนในการสร้างระดับความเป็นอยู่ที่ดีของชุมชน ประโยชน์ของการประเมินคุณค่าระบบนิเวศช่วยให้การตัดสินใจเรื่องการใช้ทรัพยากรและเพิ่มรายได้มีประสิทธิภาพมากยิ่งขึ้น โดยช่วยจัดลำดับความสำคัญและความเร่งด่วนของปัญหาด้านสิ่งแวดล้อม ตลอดจนช่วยสร้างความไว้วางใจและความมั่นใจให้กับผู้มีส่วนได้ส่วนเสียและหน่วยงานรัฐที่มีหน้าที่ในการกำกับดูแลและควบคุม กำหนดเป็นกรอบแนวคิดพฤติกรรมและหลักปฏิบัติขององค์กร การประเมินจะช่วยสร้างความตระหนักและเพิ่ม

ความเข้าใจถึงการพึ่งพิงสิ่งแวดลอมให้กับผู้ที่มีส่วนได้ส่วนเสีย ข้อมูลดังกล่าวจึงเป็นสิ่งสำคัญประกอบการตัดสินใจในการวางแผนและบริหารจัดการของหน่วยงานที่รับผิดชอบ โดยการมีส่วนร่วมของชุมชน เพื่อให้มีการใช้ประโยชน์ได้อย่างยั่งยืน

ป่าชุมชน

ป่าชุมชน คือป่าที่มีชุมชนตั้งถิ่นฐานอยู่ในพื้นที่ใกล้เคียง เป็นแหล่งทรัพยากรให้คนในชุมชนนำไปใช้ประโยชน์ โดยสมาชิกในชุมชนมีปฏิสัมพันธ์ร่วมกับป่าในหลากหลายมิติ ได้แก่ การดูแลจัดการให้อุดมสมบูรณ์ การปลูกป่า การจัดการกิจกรรมป้องกันไฟป่า การจัดการกิจกรรมทางประเพณีวัฒนธรรมที่เกี่ยวข้องกับป่า การสอดส่องมิให้มีการลักลอบตัดไม้ทำลายป่า การจัดการดูแลป่าของแต่ละชุมชนยึดตามพระราชบัญญัติป่าชุมชนเป็นแนวทางหลักโดยอาศัยความร่วมมือของหลายฝ่าย จากนั้นจึงมีการกำหนดกฎเกณฑ์ร่วมกันให้สอดคล้องกับบริบทของแต่ละชุมชน ชุมชนได้รับสิทธิในการจัดการดูแลและใช้ประโยชน์จากทรัพยากรป่าชุมชนตามความเหมาะสม ภายใต้นโยบายของหน่วยงานภาครัฐ เป็นการส่งเสริมให้เกิดความร่วมมือในการช่วยรักษาระบบนิเวศ วัฒนธรรม และสภาพแวดล้อมเพื่อการใช้ประโยชน์และอนุรักษ์ป่าอย่างยั่งยืน (เพิ่มศักดิ์ มกราภิรมย์, 2542)

ระบบนิเวศป่าไม้เป็นแหล่งของความหลากหลายทางชีวภาพที่มีขนาดใหญ่ที่สุด มีคุณค่าต่อการดำรงชีวิตของมนุษย์ทั้งทางตรงและทางอ้อม (Marod & Kutintara, 2009) โดยพื้นฐานป่าเป็นแหล่งทรัพยากรให้ชุมชนอาศัยพึ่งพาเพื่อการดำรงชีพในรูปแบบของปัจจัย 4 ได้แก่ การเป็นแหล่งอาหาร ยารักษาโรค ที่อยู่อาศัย และเครื่องนุ่งห่ม รวมถึงการเป็นแหล่งต้นน้ำ ที่อยู่อาศัยของสัตว์ป่า ต้นไม้พอกอากาศให้บริสุทธิ์และป้องกันการกัดเซาะพังทลายของดิน ระบบนิเวศป่าไม้จึงมีผลกระทบต่อคุณภาพชีวิตของมนุษย์ ก่อให้เกิดความยั่งยืนและสนับสนุนการดำเนินชีวิตที่ดียิ่งขึ้น

ระบบนิเวศบริการ

ระบบนิเวศบริการ (Ecosystem services) หรือการบริการของระบบนิเวศ หมายถึง ประโยชน์หรือการบริการที่มนุษย์ได้รับจากระบบนิเวศ โดยมีทั้งที่มนุษย์ได้รับประโยชน์จากธรรมชาติในทางตรง และการที่มนุษย์รับผลประโยชน์ในทางอ้อม เช่น อาหาร น้ำสะอาด และทรัพยากรธรรมชาติที่ใช้ในการผลิตสินค้าและบริการต่าง ๆ การดูดซับคาร์บอนไดออกไซด์ หรือการกักเก็บคาร์บอนลดปัญหาภาวะโลกร้อน และการบรรเทาสภาพอุณหภูมิอากาศที่เกิดการเปลี่ยนแปลง การกรองชะลอการไหลของน้ำหรือแหล่งน้ำเจือปนและกระบวนการในระบบนิเวศตามธรรมชาติ และบรรดาสสิ่งมีชีวิตที่กำเนิดขึ้นจากธรรมชาติดังกล่าว ซึ่งทำหน้าที่เลี้ยงดูและเติมเต็มการดำรงชีวิตของมนุษย์ (Daily, 1997)

ผู้เชี่ยวชาญในโครงการประเมินระบบนิเวศแห่งสหประชาชาติ Millennium Ecosystem Assessment (MA) นับทุนธรรมชาติเป็นส่วนหนึ่งของต้นทุนทางเศรษฐกิจ และ แบ่งระบบนิเวศบริการเป็น 4 ด้าน ดังนี้ (Millennium Ecosystem Assessment, 2005)

การบริการด้านการเป็นแหล่งผลิต (provisioning services) อำนวยประโยชน์ต่อชุมชนท้องถิ่นทั้งผลผลิตและบริการ เพื่อให้มนุษย์สามารถนำมาใช้สร้างมูลค่าเพิ่ม เช่น อาหาร ไม้ฟืน ไม้เชื้อเพลิง พืชสมุนไพร ไม้ใช้สอย พืชเส้นใย แหล่งน้ำ พลังงาน แหล่งพันธุกรรม เป็นต้น

การบริการด้านการควบคุมกลไกสมดุลธรรมชาติ (regulating services) เป็นการควบคุมปรากฏการณ์และกระบวนการทางธรรมชาติของระบบนิเวศ สามารถชะลอการเปลี่ยนแปลงในทางลบของระบบนิเวศ ที่ทำให้เกิดผลกระทบกับมนุษย์ เช่น การควบคุมน้ำท่วม การควบคุมคุณภาพอากาศ การควบคุมการพังทลายของดิน การควบคุมการแพร่กระจายของเชื้อโรค การป้องกันการกัดเซาะชายฝั่ง บริการผสมเกสรของแมลง การควบคุมศัตรูพืช

การบริการด้านวัฒนธรรม (cultural services) เป็นบริการที่เกี่ยวข้องกับความเชื่อต่างๆ ในตัวบุคคล กลุ่มคน และสังคม ซึ่งมีความแตกต่างกันขึ้นอยู่กับลักษณะของระบบนิเวศ เกิดประโยชน์ในเชิงสังคมและวัฒนธรรมจากระบบนิเวศ เช่น ด้านสุนทรียภาพ ความเชื่อ การศึกษา ขนบธรรมเนียมประเพณี มรดกทางวัฒนธรรม การใช้ประโยชน์ด้านการท่องเที่ยวและนันทนาการ การพักผ่อนหย่อนใจ

การบริการด้านการสนับสนุน (supporting services) คือ การบริการที่จำเป็นทำให้เกิดคุณประโยชน์ที่กล่าวมาทั้ง 3 ด้านข้างต้น เกิดผลกระทบในทางอ้อมและใช้เวลานานเมื่อเทียบกับการเปลี่ยนแปลงในประเภทอื่นๆ เช่น การก่อดินหรือการเกิดดิน การสังเคราะห์แสง การหมุนเวียนของแร่ธาตุ วัฏจักรของน้ำ การเป็นจุดเริ่มต้นของห่วงโซ่อาหาร หรือแหล่งอนุบาลสัตว์วัยอ่อน

นอกจากนี้ MA ยังเชื่อมโยงระบบนิเวศบริการเข้ากับการพัฒนาสังคม โดยเชื่อมโยงเข้ากับแนวคิดความอยู่ดีมีสุขของมนุษย์ (human well-being) ซึ่งประกอบด้วย 5 ด้าน ได้แก่ ด้านความมั่นคงในชีวิต (security) ปัจจัยพื้นฐานทางวัตถุ (basic material for good life) สุขภาพที่ดี (health) ความสัมพันธ์ที่ดีในสังคม (good social relations) และด้านเสรีภาพและทางเลือกในการดำรงชีวิต (freedom and choice)

การประเมินมูลค่าของระบบนิเวศบริการ

การประเมินมูลค่าของระบบนิเวศบริการ มี 2 ทฤษฎี ได้แก่ ทฤษฎีมูลค่าหน่วยสุดท้าย (marginal price theory) (Costanza et. al., 1997) หมายถึง ราคาสูงสุดหน่วยสุดท้ายที่ผู้ซื้อยินยอมจ่าย และทฤษฎีดัชนีราคา (index price theory) หมายถึง การวัดราคาเฉลี่ยของสินค้าและบริการของปีใดปีหนึ่งเปรียบเทียบกับราคาเฉลี่ยของสินค้าและบริการในปีอ้างอิง (Boyd & Banzhaf, 2007) การประเมินมูลค่านิเวศบริการ เป็นกลยุทธ์สำคัญที่ช่วยในการตัดสินใจ และเป็นปัจจัยหนึ่งที่จะนำไปสู่การกำหนดนโยบาย โดยระบบนิเวศบริการมีทั้งส่วนที่เป็นผลผลิตซึ่งสามารถหาราคาตลาดมาประเมินมูลค่าได้ (market valuation method) และส่วนที่เป็นบริการซึ่งไม่สามารถหาราคาตลาดมาประเมินมูลค่าได้ (non-market valuation method) จึงนิยมใช้วิธีอื่นมาประเมินมูลค่า เช่น การประเมินมูลค่าโดยการสมมติเหตุการณ์ (contingent valuation method, CVM) หรือการประเมินมูลค่าโดยใช้ตลาดตัวแทน (Surrogate market approaches) (Boyd, 2011) ช่วงปลายทศวรรษ 1990 เกิดหลักการ “จ่ายค่าตอบแทนให้ระบบนิเวศบริการ” (Payment for Ecosystem Services, PES) ผู้ได้ประโยชน์จากระบบนิเวศบริการ (ES) มีบทบาทเป็นผู้ซื้อบริการจะต้องจ่ายค่าตอบแทนให้ผู้ดูแลระบบนิเวศบริการซึ่งมีบทบาทเป็นผู้ขายบริการ เช่น ชาวเมืองซึ่งได้ประโยชน์จากความสมบูรณ์ของป่าทั้งด้านการรักษาสมดุลธรรมชาติ คุณภาพของสิ่งแวดล้อมที่ดี การพักผ่อนหย่อนใจ สมควรจ่ายเงินให้แก่ชาวบ้านที่ดูแลป่า เป็นการสร้างแรงจูงใจให้ผู้ดูแล (ผู้ขาย) ระบบนิเวศบริการ และผู้ได้ประโยชน์ (ผู้ซื้อ) ได้แสดงความรับผิดชอบทางเศรษฐกิจต่อการใช้บริการของระบบนิเวศ (Farley & Costanza, 2010)

ระบบนิเวศบริการของป่าชุมชนกับปัจจัยด้านคุณภาพชีวิต

ระบบนิเวศของป่าชุมชนมีปัจจัยส่งผลต่อเศรษฐกิจ วัฒนธรรม ประเพณี ภูมิปัญญา และความเชื่อเกี่ยวกับสิ่งศักดิ์สิทธิ์ในผืนป่า เช่น พิธีบวชป่า ภูมิปัญญาพืชสมุนไพรและพืชอาหาร ป่าชุมชนบางแห่งมีการจัดการให้เป็นศูนย์เรียนรู้ เพื่อเป็นแหล่งท่องเที่ยวสร้างรายได้เกิดการหมุนเวียนทางเศรษฐกิจของสินค้าและผลผลิตจากป่าชุมชน การพัฒนาคุณภาพชีวิตของประชาชนโดยการนำหลักปรัชญาเศรษฐกิจพอเพียงมาปรับใช้ การปลูกฝังจิตสำนึกในการดูแลรักษาป่าชุมชนแก่เด็กและเยาวชน กำหนดกฎระเบียบการจัดการป่าชุมชน แนวทางในระดับหน่วยงานท้องถิ่นและจังหวัด การประสานงานทำงานร่วมกับหน่วยงานภาครัฐในท้องถิ่น เพื่ออนุรักษ์และฟื้นฟูทรัพยากรป่าชุมชน การกำหนดแนวทางการจัดการระยะยาวเพื่อพัฒนาทรัพยากรป่าชุมชน พัฒนาระบบฐานข้อมูลที่ทันสมัยและเป็นปัจจุบัน สนับสนุนให้มีแผนพัฒนาตำบลในการจัดการทรัพยากรป่าชุมชน

ปลูกฝังให้ประชาชนพื้นที่ที่มีความรู้สึกรักและหวงแหน รู้จักใช้ทรัพยากรป่าชุมชน สร้างอาชีพ สร้างป่าเศรษฐกิจของชุมชนในระดับนโยบายและระดับประเทศ สร้างแนวทางในการลดความขัดแย้งในพื้นที่ สำหรับความสัมพันธ์ระหว่างระบบนิเวศของป่าชุมชนกับนิเวศวิทยาการเมือง อ้างถึงมุมมอง 2 ด้านคือ มองว่าธรรมชาติเป็นสิ่งภายนอกจากสังคมมนุษย์ (external) ก็บ่งชี้ว่ามนุษย์เป็นส่วนหนึ่งของธรรมชาติ (universal) มุมมองแรกมีนัยว่ามนุษย์เป็นผู้ควบคุมและใช้ประโยชน์จากธรรมชาติ ในขณะที่มุมมองที่สองมีนัยว่ามนุษย์เคารพและรักษาธรรมชาติ อย่างไรก็ตามหากเชื่อมโยงมุมมองทั้งสองด้านเข้าหากัน จะเกิดประโยชน์โดยมนุษย์เป็นผู้จัดการใช้ประโยชน์จากธรรมชาติด้วยความเคารพและรักษาธรรมชาติ ซึ่งจะทำให้เกิดการดำรงชีวิตของมนุษย์ท่ามกลางธรรมชาติที่เอื้อประโยชน์ต่อกันอย่างยั่งยืน

ระบบนิเวศบริการของป่าชุมชนกับปัจจัยด้านสิ่งแวดล้อม

ระบบนิเวศของป่าชุมชนมีปัจจัยส่งผลกระทบต่อคุณภาพสิ่งแวดล้อมและความหลากหลายทางชีวภาพ จากปัญหาการใช้ประโยชน์จากระบบนิเวศบริการอย่างขาดจิตสำนึกของการอนุรักษ์ทำให้เกิดปัญหาความเสื่อมโทรมของสภาพแวดล้อม การขาดความสมดุลของระบบนิเวศ นำไปสู่แนวคิด “การพัฒนานิยมแนวสีเขียว” (Green Developmentalism) เป็นการทำให้เศรษฐกิจกับสิ่งแวดล้อมไปด้วยกันได้ จากความร่วมมือระดับนานาชาติ เช่น อนุสัญญาว่าด้วยความหลากหลายทางชีวภาพ (The Convention on Biological Diversity) หรือนโยบายแก้ไขปัญหาสิ่งแวดล้อมด้วยหลักการผู้สร้างมลพิษเป็นผู้จ่าย (polluter pays) เป็นต้น (World Bank, 2012) การสร้างแรงจูงใจทางเศรษฐกิจภายใต้โครงการลดโลกร้อนด้วยการลดการทำลายป่าและการทำให้ป่าเสื่อมโทรม (Reducing Emission from Deforestation and Forest Degradation, REDD) การมีตลาดซื้อขายคาร์บอนเพื่อลดปัญหาโลกร้อน ระบบนิเวศของป่าชุมชนที่สมดุลสามารถเพิ่มความอุดมสมบูรณ์ของพื้นที่ป่าทั้งพืชและสัตว์ เป็นแหล่งต้นน้ำ รักษาความชุ่มชื้นของพื้นที่ นอกจากนี้ป่าไม้ยังช่วยลดปัญหาความเสื่อมโทรมของสิ่งแวดล้อมและการสูญเสียความหลากหลายทางชีวภาพได้โดย การดูดซับมลพิษทางดิน น้ำ และอากาศของต้นไม้ในป่าชุมชน ต้นไม้มีบทบาทสำคัญในการกักเก็บและดูดซับคาร์บอนจากบรรยากาศในรูปของคาร์บอนไดออกไซด์ ด้วยกระบวนการสังเคราะห์ด้วยแสงให้อยู่ในรูปของมวลชีวภาพ (biomass) ของต้นไม้ การลดจำนวนป่าไม้จึงเป็นการลดแหล่งกักเก็บคาร์บอนและทำให้เกิดการปลดปล่อยคาร์บอนจากแหล่งกักเก็บสู่ระบบบรรยากาศ โดยเฉพาะก๊าซคาร์บอนไดออกไซด์ (CO₂) ซึ่งเกิดจากกิจกรรมมนุษย์ ได้แก่ การปลดปล่อยก๊าซจากภาคการผลิตไฟฟ้า โรงงานอุตสาหกรรม การคมนาคมขนส่ง และกิจกรรมทางการเกษตร

นำไปสู่การเกิดปรากฏการณ์เรือนกระจก (greenhouse effect) และภาวะโลกร้อน (global warming) ดังนั้นข้อมูลปริมาณคาร์บอนกักเก็บในป่าไม้จึงมีความสำคัญในการวางแผนลดปริมาณก๊าซเรือนกระจกในชั้นบรรยากาศโลก การประเมินการกักเก็บคาร์บอนของต้นไม้จะช่วยให้การสนับสนุนการตัดสินใจด้านนโยบายและปลูกฝังการปลูกป่าเพื่อช่วยลดปริมาณคาร์บอนด้วยพื้นที่สีเขียว (ธนวิทย์ ฤกษ์ระจ่าง และเอกกมล วรรณเมธี, 2561)

การจัดการป่าชุมชนเพื่อส่งเสริมระบบนิเวศบริการ

พรพิมล ชำรัมย์ (2556) พบว่า การจัดการป่าชุมชนของบ้านสามขา ตำบลหัวเสือ อำเภอแม่ทะ จังหวัดลำปาง มีการนำประเพณี วัฒนธรรม ความเชื่อ เข้ามาเป็นส่วนหนึ่งในการจัดการป่าชุมชนของชาวบ้าน ช่วยรักษาผืนป่าไว้ คำนึงความสมดุลให้กับระบบน้ำ และความสมบูรณ์ของดิน เช่น พิธีไหว้ผีขุนน้ำ พิธีเบิกป่า พิธีไหว้ศาลอาฮักอาแก้ว พิธีบวชป่า-สืบชะตาป่า การปลูกป่าในวันสำคัญของชาติ เช่น วันวิสาขบูชา วันพ่อแห่งชาติ วันแม่แห่งชาติ เป็นต้น การปลูกฝังจิตสำนึกการอนุรักษ์ป่าแก่เยาวชนด้วยการจัดกิจกรรม ทำฝายชะลอการไหลของน้ำ การร่วมทำแนวกันไฟป่า รูปแบบการจัดการป่าชุมชนบ้านสามขาเป็นการจัดการนำวัฒนธรรม คือ การใช้แผนการที่ตกลงร่วมกัน เข้ามาจัดการทรัพยากรธรรมชาติ และนำเอาประเพณีความเชื่อที่มีอยู่เดิมในชุมชน เข้ามาเป็นตัวควบคุมพฤติกรรมของคนในการใช้ประโยชน์จากป่า ในขณะที่สุทธิพันธ์ อรัญญาวาส และคณะ (2563) พบว่า พระพุทธศาสนาสอนว่า ป่าเป็นสถานที่สัปปายะมีความเงียบสงบเหมาะแก่การปฏิบัติธรรม เป็นแหล่งอาหาร เครื่องนุ่งห่ม และยารักษาโรค บทบาทในการจัดการป่าไม้ (ป่าชุมชน) ของพระสงฆ์ ที่สำคัญคือการเป็นผู้ถ่ายทอดหลักธรรมแก่สมาชิกในชุมชนในหลายรูปแบบ เพื่อปลูกฝังการมีศีลธรรมให้สามารถดำรงชีวิตได้อย่างถูกต้อง อาศัยอยู่ร่วมกันในชุมชนและอยู่ร่วมกับป่าได้อย่างยั่งยืน เป็นผู้นำหรือเป็นศูนย์รวมด้านประเพณี พิธีกรรม ความเชื่อ สร้างศรัทธาและบูรณาการหลักพุทธธรรมกับระเบียบ ข้อบังคับ ประเพณีทางสังคมในการขับเคลื่อนการอนุรักษ์และการจัดการป่าชุมชนให้บรรลุผลตามเป้าหมาย การจัดการป่าชุมชนของภาคประชาชนและองค์กรปกครองส่วนท้องถิ่นในภาคตะวันออกเฉียงเหนือ โดยภาพรวมเป็นการฟื้นฟูป่าเสื่อมโทรม การอนุรักษ์ป่า การให้ความรู้ และการส่งเสริมและพัฒนา สำหรับพิรภัทร ศรีวัฒน์ และวิศรุต หนูสอน (2557) ศึกษาการจัดการป่าชุมชนบ้านห้วยสะพาน และระบบนิเวศบริการ พบว่า ป่าชุมชนบ้านห้วยสะพานมีความอุดมสมบูรณ์ประกอบด้วยพรรณไม้หลายชนิด เช่น ไม้แดง ประดู่ เต็งรัง มะค่าโมง ผักหวาน มะกอก มะขามป้อม เปราะ กลอย หล้านาง ส้มกุ่ม พญารากดำ และมีสัตว์ป่าหลายชนิดเช่น ไก่ป่า แ่นกป่า ประชาชนให้ความร่วมมือที่ดีในการปลูกป่า

เพิ่มเติม และมีความรู้ความเข้าใจในการใช้ประโยชน์จากป่าโดยไม่ทำลายระบบนิเวศ ส่วนใหญ่มีการเก็บเห็ด ใบเปราะ ดักแด้ มาบริโภคและจำหน่าย และพบว่าประชาชนในพื้นที่มีความเข้าใจคำว่า “ระบบนิเวศบริการ” น้อยมาก ด้านการจัดการป่าชุมชนจะมีคณะกรรมการป่าชุมชนในการดูแลป่า การแจ้งข้อมูลข่าวสาร การจัดกิจกรรมเกี่ยวกับป่าชุมชน โดยประชาชนมีส่วนร่วมทุกกิจกรรม มีความเข้มแข็งในการจัดการดูแลป่าชุมชนของตนเป็นอย่างมาก และมีความเข้าใจในการอนุรักษ์และหวงแหนป่าชุมชนของตนว่าเป็นสมบัติส่วนรวม จึงไม่พบการบุกรุกพื้นที่ป่าในปัจจุบัน เกิดการใช้ประโยชน์จากระบบนิเวศบริการอย่างยั่งยืน

สิทธิชุมชนในการจัดการป่าชุมชน

รัฐบาลบริหารจัดการป่าไม้ภายใต้กฎหมายหลายฉบับ เช่น พระราชบัญญัติป่าไม้ พ.ศ. 2562 พระราชบัญญัติอุทยานแห่งชาติ พ.ศ. 2562 พระราชบัญญัติป่าสงวนแห่งชาติ พ.ศ. 2559 พระราชบัญญัติสงวนและคุ้มครองสัตว์ป่า พ.ศ. 2562 อย่างไรก็ตามยังไม่มีกฎหมายรองรับการจัดการร่วมระหว่างประชาชนและภาครัฐในเขตป่าอนุรักษ์ ป่าชุมชน และการจัดการทรัพยากรชายฝั่ง (สำนักงานนโยบายและแผนทรัพยากรธรรมชาติและสิ่งแวดล้อม, 2550) จึงเป็นช่องว่างของกฎหมายที่นำไปสู่การละเมิดสิทธิชุมชน กระแสสังคมจึงเรียกร้องให้รัฐปรับรูปแบบโดยให้ชุมชนเข้ามามีส่วนร่วมในการจัดการป่าไม้ รัฐจึงใช้มาตรการส่งเสริมให้ชุมชนเข้ามามีส่วนร่วมในกระบวนการจัดการภายใต้โครงการป่าชุมชน แต่กระบวนการดังกล่าวมีปัญหาในเชิงโครงสร้างและทัศนคติด้านการบริหารจัดการระหว่างภาครัฐกับองค์กรภาคประชาชน (เพิ่มศักดิ์ มกราภิรมย์, 2542) จากนโยบายเรื่องสิทธิในทรัพยากรมีส่วนก่อให้เกิดปัญหาความเสื่อมโทรมของทรัพยากรธรรมชาติและสิ่งแวดล้อม ปัญหาความยากจน ความเหลื่อมล้ำและความไม่เท่าเทียมกันในการเข้าถึงทรัพยากร (สุธาวัลย์ เสถียรไทย, 2538)

การที่รัฐบาลเข้ามามีอำนาจในการจัดการป่าภายใต้กฎหมายและการดูแลโดยเจ้าหน้าที่รัฐ ทำให้คนในชุมชนขาดความรู้สึกเป็นเจ้าของ จึงไม่สนใจปกป้องป่าและใช้ประโยชน์จากทรัพยากรโดยขาดความตระหนักถึงผลกระทบในระยะยาว (วิทยากร เชียงกุล, 2557) รูปแบบของการจัดการป่าชุมชนที่เหมาะสมจึงเป็นเรื่องของพฤติกรรมทั้งในระดับส่วนบุคคลและส่วนรวมมีการกระทำร่วมกัน (collective action) ด้วยการร่วมกันปรับปรุงกฎเกณฑ์กติกาให้ความสอดคล้องกับบริบทของชุมชนทั้งสภาพของระบบนิเวศและระบบสังคม ทำให้เกิดการยอมรับและร่วมมือกันปฏิบัติ นำไปสู่ความยั่งยืนของการอยู่ร่วมกันระหว่างมนุษย์กับธรรมชาติ ซึ่งกฎเกณฑ์ที่ดีต้องมีความเสมอภาค (equity) ในการเข้าถึงทรัพยากรที่เป็นของส่วนรวม (สมศักดิ์ สุขวงศ์, 2550)

Ostrom (1990) มีแนวคิดเกี่ยวกับการใช้ทรัพยากรส่วนรวมของชุมชนคือ ชุมชนที่บริหารจัดการทรัพยากรส่วนรวมได้อย่างยั่งยืน เป็นชุมชนที่มีอำนาจในการบริหารจัดการด้วยตนเอง ได้รับการยอมรับจากรัฐบาลกลางมีเงื่อนไขที่สำคัญ 8 ข้อสำหรับการออกแบบกฎกติกา ดังนี้ 1) มีการกำหนดขอบเขตผู้ใช้ทรัพยากรและขอบเขตของทรัพยากรอย่างชัดเจน 2) มีความสอดคล้องระหว่างกติกาด้านการเก็บเกี่ยวใช้ประโยชน์ การดูแลรักษา กับสภาพของสังคมและสิ่งแวดล้อมของผู้ใช้ทรัพยากร 3) มีกระบวนการมีส่วนร่วมของสมาชิกในการตัดสินใจและการปรับปรุงกติกาในการจัดการทรัพยากร 4) มีการติดตามกำกับดูแลด้านพฤติกรรมการใช้ประโยชน์และด้านการดูแลรักษาระบบทรัพยากรอย่างมีประสิทธิภาพโดยผู้ที่มีส่วนได้ส่วนเสียให้เป็นไปตามกติกาที่กำหนดร่วมกัน และมีการติดตามกำกับดูแลสภาพของทรัพยากรอย่างสม่ำเสมอ 5) การลงโทษต้องดำเนินการอย่างเป็นขั้นตอนจากเบาไปหาหนักอย่างยุติธรรม 6) มีกลไกในการจัดการความขัดแย้งที่มีต้นทุนต่ำและกระทำได้ง่าย 7) รัฐบาลรับรู้และยอมรับสิทธิของชุมชนในการวางกติกากฎการใช้ประโยชน์และการดูแลรักษาทรัพยากร 8) กติกาและการจัดการทรัพยากรมีความเชื่อมโยงและสอดคล้องกับระบบที่ใหญ่กว่า เนื่องจากระบบทรัพยากรและการจัดการทรัพยากรตั้งอยู่และมีความเชื่อมโยงกับระบบนิเวศทางสังคม

สรุป

ป่าชุมชนเป็นแหล่งทรัพยากรสำคัญต่อคนในชุมชน การใช้ประโยชน์จากระบบนิเวศบริการป่าชุมชนมี 4 รูปแบบ คือ บริการด้านการเป็นแหล่งผลิต อำนวยประโยชน์ต่อชุมชนท้องถิ่นทั้งผลผลิตและบริการ เพื่อให้มนุษย์สามารถนำมาใช้สร้างมูลค่าเพิ่ม บริการด้านการควบคุมมลพิษสิ่งแวดล้อม เป็นการควบคุมปรากฏการณ์และกระบวนการทางธรรมชาติของระบบนิเวศ สามารถชะลอการเปลี่ยนแปลงในทางลบของระบบนิเวศ ที่ทำให้เกิดผลกระทบต่อมนุษย์ การบริการด้านวัฒนธรรม เกี่ยวข้องกับความเชื่อต่างๆ ในตัวบุคคล กลุ่มคน และสังคม ซึ่งมีความแตกต่างกันขึ้นอยู่กับลักษณะของระบบนิเวศเกิดประโยชน์ในเชิงสังคมและวัฒนธรรมจากระบบนิเวศ และการบริการด้านการสนับสนุน ซึ่งเป็นการบริการที่คำจูงให้เกิดคุณประโยชน์ที่กล่าวมาทั้ง 3 ด้าน เกิดผลกระทบในทางอ้อมและใช้เวลานาน ระบบนิเวศบริการป่าชุมชนจึงทำให้ประชากรในชุมชนมีความอยู่ดีมีสุขทั้ง 5 ด้าน ได้แก่ ด้านความมั่นคงในชีวิต ปัจจัยพื้นฐานทางวัตถุ สุขภาพที่ดี ความสัมพันธ์ที่ดีในสังคม และด้านเสรีภาพและทางเลือกในการดำรงชีวิต ปัจจุบันหลายประเทศให้ความสนใจบทบาทของป่าไม้ในการเก็บกักคาร์บอน ด้วยการเปลี่ยนคาร์บอนไดออกไซด์ในบรรยากาศซึ่งเป็นก๊าซเรือนกระจกที่ทำให้เกิดภาวะโลกร้อนนั้นมีปริมาณลดลงผ่านกระบวนการสังเคราะห์ด้วยแสง ป่าไม้จึงช่วยรักษาสภาพแวดล้อมและ

คุณภาพชีวิตของประชากรมนุษย์ได้หลายด้าน การประเมินมูลค่านิเวศบริการ เป็นกลยุทธ์สำคัญที่ช่วยในการตัดสินใจ และเป็นปัจจัยหนึ่งที่จะนำไปสู่การกำหนดนโยบายการควบคุมการใช้ประโยชน์จากระบบนิเวศบริการของป่า และพิจารณามูลค่าความเสียหายที่จะเกิดผลกระทบจากโครงการต่างๆ ระดับประเทศหรือระดับภูมิภาค ภายหลังมีการแสดงความรับผิดชอบทางเศรษฐกิจต่อการให้บริการทางระบบนิเวศโดยการจ่ายค่าตอบแทนให้ผู้ดูแลระบบนิเวศ

ระบบนิเวศบริการของป่าชุมชนกับปัจจัยด้านคุณภาพชีวิตด้านเศรษฐกิจวัฒนธรรม ประเพณี ภูมิปัญญา และความเชื่อเกี่ยวกับสิ่งศักดิ์สิทธิ์ในผืนป่า ความสัมพันธ์ระหว่างระบบนิเวศของป่าชุมชนกับนิเวศวิทยาการเมือง มี 2 ด้านคือ ธรรมชาติเป็นสิ่งแวดล้อมนอกจากสังคมมนุษย์ และมนุษย์เป็นส่วนหนึ่งของธรรมชาติ ระบบนิเวศบริการของป่าชุมชนกับปัจจัยด้านสิ่งแวดล้อมและความหลากหลายทางชีวภาพ ระบบนิเวศของป่าชุมชนที่สมดุลสามารถเพิ่มความอุดมสมบูรณ์ของพื้นที่ป่าทั้งพืชและสัตว์ เป็นแหล่งต้นน้ำ รักษาความชุ่มชื้นของพื้นที่ นอกจากนี้ป่าไม้ยังช่วยลดปัญหาความเสื่อมโทรมของสิ่งแวดล้อมและการสูญเสียความหลากหลายทางชีวภาพได้โดย การดูดซับมลพิษทางดิน น้ำ และอากาศ รวมถึงการกักเก็บและดูดซับคาร์บอนจากบรรยากาศ จากประโยชน์และผลกระทบของการให้บริการทางระบบนิเวศของป่าชุมชนจำเป็นต้องมีการจัดการโดยมีคณะกรรมการป่าชุมชนเป็นแกนหลักและได้รับความร่วมมือในการดำเนินกิจกรรมอนุรักษ์และส่งเสริมให้มีการใช้ประโยชน์จากป่าชุมชนอย่างยั่งยืน โดยหลายแห่งได้รับการสนับสนุนการดำเนินกิจกรรมจากภาครัฐบาลและเอกชน เกิดเครือข่ายการทำงานร่วมกันกับหน่วยงานภายนอกชุมชนอีกทางหนึ่ง

ด้านสิทธิของชุมชนในการจัดการป่าชุมชนนั้น ยังไม่มีกฎหมายรองรับการจัดการร่วมระหว่างประชาชนและภาครัฐในเขตป่าอนุรักษ์ ป่าชุมชนและการจัดการทรัพยากรชายฝั่ง รัฐใช้มาตรการส่งเสริมให้ชุมชนเข้ามามีส่วนร่วมในกระบวนการจัดการภายใต้โครงการป่าชุมชน แต่กระบวนการดังกล่าวนำไปสู่ความเหลื่อมล้ำและความไม่เท่าเทียมกันในการเข้าถึงทรัพยากร ชุมชนขาดความตระหนักในการใช้ประโยชน์เชิงอนุรักษ์ นำไปสู่ปัญหาความเสื่อมโทรมของสิ่งแวดล้อม ความยากจนและความขัดแย้งของสมาชิกในชุมชน แนวคิดของ Ostrom ส่งเสริมให้ชุมชนบริหารจัดการทรัพยากรส่วนรวมอย่างยั่งยืน เป็นองค์ความรู้ใหม่เพื่อนำไปประยุกต์ใช้ การใช้ประโยชน์จากทรัพยากรในป่าธรรมชาติหรือป่าชุมชนมีทั้งในรูปแบบทางตรงและทางอ้อม สามารถนำมาประเมินมูลค่าทางเศรษฐศาสตร์ได้ เพื่อใช้ประกอบการพิจารณาในการจัดกิจกรรมส่งเสริมหรืออนุรักษ์ป่าหรือการดำเนินโครงการที่ส่งผลกระทบต่อป่าชุมชน

เอกสารอ้างอิง

- ธนวิทย์ ถมกระจำง และ เอกกมล วรณเมธี. (2561). การประเมินปริมาณคาร์บอนของป่าชุมชนด้วยเทคนิคอากาศยานไร้คนขับ กรณีศึกษาป่าชุมชนบ้านบุตาตอง จังหวัดนครราชสีมา. *วารสารวิชาการเทคโนโลยี พลังงานและสิ่งแวดล้อม บัณฑิตวิทยาลัย วิทยาลัยเทคโนโลยีสยาม*, 5(1), 34-42.
- พรพิมล ชำรัมย์. (2556). *การจัดการป่าชุมชนในฐานะที่เป็นทรัพยากรวัฒนธรรม กรณีศึกษา: บ้านสามขา หมู่ 6 ตำบลหัวเสือ อำเภอแม่ทะ จังหวัดลำปาง* (วิทยานิพนธ์ศิลปศาสตรมหาบัณฑิต สาขาวิชาการจัดการทรัพยากรวัฒนธรรม). กรุงเทพฯ: มหาวิทยาลัยศิลปากร.
- พีรภัทร ศรีวัฒน์ และวิศรุต หนูสอน. (2557). *ป่าชุมชนกับระบบนิเวศบริการ: กรณีศึกษาพื้นที่ป่าชุมชนบ้านห้วยสะพาน อำเภอพนมทวน จังหวัดกาญจนบุรี* (ภาคนิพนธ์ วิทยาศาสตร์บัณฑิต สาขาวิชาภูมิศาสตร์). พิษณุโลก: มหาวิทยาลัยนเรศวร.
- เพิ่มศักดิ์ มกราริรมย์. (2542). *ป่าชุมชน: สาระสำคัญและประเด็น*. กรุงเทพฯ: แผนงานสนับสนุนป่าชุมชนในประเทศไทย.
- วิทยากร เชียงกุล. (2557). *เพื่อการปฏิรูปมนุษย์และสังคมอย่างลึกซึ้ง*. กรุงเทพฯ: แสงดาว.
- สมศักดิ์ สุขวงศ์. (2550). *การจัดการป่าชุมชน: เพื่อคนและเพื่อป่า*. กรุงเทพฯ: บริษัท ทวีวัฒน์การพิมพ์.
- สำนักงานนโยบายและแผนทรัพยากรธรรมชาติและสิ่งแวดล้อม กระทรวงทรัพยากรธรรมชาติและสิ่งแวดล้อม. (2550). *แผนจัดการคุณภาพสิ่งแวดล้อม พ.ศ. 2550-2554*. กรุงเทพฯ: สำนักพิมพ์คณะรัฐมนตรีและราชกิจจานุเบกษา.
- สุทธิพันธ์ อรัญญาส และคณะ. (2563). ป่าชุมชน: แนวคิดทางนิเวศวิทยาในการจัดการป่าไม้ (ป่าชุมชน) ของพระสงฆ์ในภาคตะวันออกเฉียงเหนือ. *วารสารบัณฑิตศึกษา มหาจุฬาลงกรณแก่น*, 7(2), 230-246.
- สุธาวัลย์ เสถียรไทย. (2538). *สิทธิและปัญหาทรัพยากรธรรมชาติประเภทที่ใช้ร่วมกัน*. กรุงเทพฯ: จุฬาลงกรณ์มหาวิทยาลัย.
- องค์กรความร่วมมือระหว่างประเทศของเยอรมัน องค์กรธุรกิจเพื่อการพัฒนาอย่างยั่งยืน และมูลนิธิสถาบันสิ่งแวดล้อมไทย. (2013). *คุณค่าระบบนิเวศและบริการของระบบนิเวศสำหรับภาคธุรกิจ*. สืบค้น 2 ธันวาคม 2565, จาก <http://www.tei.or.th/publications/2013-download/2013-TBCSD-giz-valuable-ecosystem-businesses.pdf>.

- Boyd, J. (2011). *Valuation of Ecosystem Services. 2011 Ecosystem Services Seminar Series*. Retrieved November 19, 2022, from <https://www.moore.org/materials/Ecosystem-Services-Full-Seminar-Series.pdf>.
- Boyd, J. & Banzhaf, S. (2007). What are ecosystem services? The need for standardized environmental accounting units. *Ecological Economics*, 63(2-3): 616-626.
- Costanza, R., et al. (1997). *The value of the world's ecosystem services and natural capital*. *Nature*, 387, 253-260.
- Daily, G.C. (1997). *Nature's services: Societal dependence on natural ecosystems*. Washington, DC.: Island Press.
- Farley, J. & Costanza, R. (2010). Payments for ecosystem services: From local to global. *Ecological Economics*, 69(11), 2060-2068.
- Marod, D. & Kutintara, U. (2009). *Forest ecology*. Bangkok: Aksorn Siam Limited Partnership.
- Millennium Ecosystem Assessment. (2005). *Ecosystem and human well-being a framework for assessment*. Washington DC: Island Press.
- Ostrom, E. (1990). *Governing the Commons: The Evolution of Institutions for Collective Action*. New York: Cambridge University Press.
- World Bank. (2012). *Inclusive green growth: The pathway to sustainable development*. Washington D.C.: The World Bank.
- WWF ประเทศไทย. (2013). *ความหลากหลายทางชีวภาพ ระบบนิเวศ และความยั่งยืน*. สืบค้น 19 ธันวาคม 2565, จาก https://wwfasia.awsassets.panda.org/downloads/wwf_thailand_thai_final.pdf

การสร้างความผูกพันต่อองค์กรโดยการประยุกต์ใช้หลักพุทธธรรม*
BUILDING ENGAGEMENT WITH THE ORGANIZATION BY APPLYING
BUDDHA-DHAMMA PRINCIPLES

พีระ อุดมกิจสกุล

Peera Udomkitsakul

บริษัทไปรษณีย์ไทย ดิสทริบิวชั่น จำกัด

Thailandpost Distribution Company Limited

Corresponding Author E-mail: peera.chill@gmail.com

บทคัดย่อ

องค์กรเป็นที่รวมของกลุ่มบุคคลที่มีเป้าหมายเดียวกัน ในการก่อตั้งองค์กรต้องใช้บุคคล หรือพนักงานเข้าร่วมกันเป็นจำนวนมากเพื่อให้เกิดการขับเคลื่อน และเมื่อทำงานร่วมกันเป็นระยะเวลาทำให้เกิดความผูกพันต่อกัน ทั้งหัวหน้า หรือเพื่อนร่วมงาน แต่ในบางกรณีนั้นเมื่อทำงานร่วมกันนานอาจมีความขัดแย้งในองค์กร โดยเกิดความไม่เข้าใจกัน ก็ยิ่งทำให้พนักงานเกิดความเบื่อหน่ายต่อองค์กรมากขึ้น ดังนั้นผู้เขียนได้นำหลักพุทธธรรม “ปัญญา 3” มาประยุกต์เพื่อให้เข้ากับการสร้างความผูกพันต่อองค์กร โดยเริ่มที่หลักการคิด (จินตมยปัญญา) คือ การคิดเพื่อการพัฒนาองค์กร เรียกว่า “ผูกพันด้วยหลักคิด” ต่อมาคือการฟัง (สุตมยปัญญา) เป็นการรับฟังเสียงของบุคคลในองค์กร เพื่อให้องค์กรก้าวไปข้างหน้าได้ เรียกว่า “สร้างมิตรด้วยการรับฟัง” และสุดท้ายคือ การลงมือปฏิบัติ (ภาวนามยปัญญา) ต้องมีการเปิดโอกาสให้พนักงานภายในองค์กรได้ร่วมกันลงมือปฏิบัติ เรียกว่า “รวมพลังเพื่อพัฒนาองค์กร” ทั้ง 3 อย่างนี้เป็นการประยุกต์ใช้หลักปัญญาอย่างแท้จริง เพราะการที่จะสร้างความผูกพัน ต้องมีทั้งการคิด การรับฟัง การได้ให้โอกาสลงมือ ต่อ บุคลากรได้อย่างเท่าเทียมทำให้เกิดความผูกพันที่ดีขึ้นด้วย

คำสำคัญ: การสร้างความผูกพัน; องค์กร; หลักพุทธธรรม; ปัญญา 3

Abstracts

The organization is a collective of groups of individuals with the same goal. In order to establish an organization, it takes a large number of individuals or employees to be combined to drive, and when working together for an extended period of time, it creates a bond with each other, both the head or colleagues, but in some cases, when working together for a long time, there may be conflicts in the organization, with incomprehension, which makes the employee more bored with the organization. Therefore, the authors applied the Buddhist principle to match the bonding with the organization, starting with the principle of thinking (Jintamayapanya), which is to think for the development of the organization, called "bond by thinking", and then listening (Sutamayapanya) to listen to the voices of individuals in the organization so that the organization can move forward. It's called "making friends by listening", and finally, action (Pavanamayapanya). These three are truly intellectual applications, because to create bonds requires thinking. Listening, giving chance to act to personnel equally, it also creates better engagement.

Keywords: Bonding; Organization; Buddha-dhamma Principles; Wisdom 3

บทนำ

ในปัจจุบันโลกได้มีการวิวัฒนาการไปแล้วมากมาย โดยเฉพาะในเรื่องของการใช้ชีวิตประจำวันซึ่งมีความแตกต่างจากเดิมอยู่มากมาย เนื่องจากเกิดวิกฤติเชื้อไวรัสสายพันธุ์ใหม่ 2019 หรือที่เรียกว่า “โคโรนา 2019” ทำให้มนุษย์นั้นต้องมีการป้องกันตนเอง โดยเฉพาะเรื่องของสุขภาพ เพื่อเป็นการใช้ชีวิตที่ตั้งอยู่บนพื้นฐานของความเสี่งมากมาย เพราะในส่วนใหญ่นี้มนุษย์ทุกคนต้องมีหน้าที่ของตน คือ การทำงานเพื่อหาเลี้ยงชีพ ซึ่งส่วนใหญ่แล้วต้องปฏิบัติงานภายในองค์กรและต้องอยู่ร่วมกันเป็นกลุ่มมากมาย ซึ่งในภาวะวิกฤติเช่นนี้จึงทำให้บุคลากรภายในองค์กรต้องมีการปฏิบัติหน้าที่นอกองค์กรในแต่ละพื้นที่ หรือใช้ที่พักอาศัยเป็นสถานที่ทำงาน ซึ่งอาจทำให้ความห่างเหินของในแต่ละบุคคลนั้นเกิดขึ้น ซึ่งเข้าใจว่าอยู่ที่ไหนก็สามารถปฏิบัติงานได้ ไม่จำเป็นต้องอยู่กันเป็นองค์กรก็ได้ อาจทำให้เกิดช่องว่างการสื่อสาร หรือในการเคยปฏิบัติงานร่วมกันจากเดิมนั้นเป็นสิ่งที่องค์กรนั้นขาดหายไปในช่วงวิกฤตินี้ สำหรับการอยู่กันเป็นกลุ่ม การทำงานที่เป็นองค์กรนี้เฉพาะองค์กรใหญ่ ๆ ก็ตามล้วนเกิดผลกระทบในด้านนี้ ซึ่งในการรองรับ หรือการรับมือ

จากผู้บริหารนั้นจะสามารถแก้ไขได้อย่างไรนั้นล้วนเป็นสิ่งสำคัญที่จะสามารถแก้ปัญหาในเรื่องดังกล่าวนี้ได้ โดยในยุคปัจจุบันนี้มีการนำเทคโนโลยีหรือรูปแบบการปฏิบัติงานแบบองค์กรมาใช้มากมายในหลาย ๆ องค์กรที่ต้องมีการปรับตัวแบบทันถ่วงทีเพื่อให้องค์กรสามารถอยู่รอดได้ และขับเคลื่อนให้องค์กรนั้นผ่านพ้นเรื่องเหล่านี้ไปได้ ซึ่งในรูปแบบเหล่านี้ล้วนเป็นเพียงแค่ “หลักการ” ที่นำมาใช้ในการบริหารจัดการองค์กรให้ดียิ่งขึ้นเท่านั้น แต่ยังขาด “หลักธรรม” ที่จะสามารถมาใช้ในการบริหารจัดการองค์กรที่เป็นบุคลากร หรือองค์กรให้มีความผูกพันและมีความสามัคคีกันภายในองค์กรนั้น จำเป็นต้องมีการประยุกต์ใช้หลักพุทธธรรมเพื่อให้องค์กรนั้นมีการขับเคลื่อนไปได้ เพราะเมื่อมีหลักการแล้ว จำเป็นต้องมีหลักธรรมควบคู่ไปด้วย โดยผู้เขียนจะได้นำหลักพุทธธรรมที่เกี่ยวข้องมาแสดงความคิดเห็นวิเคราะห์ในเรื่องของการสร้างความผูกพันต่อองค์กรในเรื่องนี้ต่อไป

การสร้างความผูกพันต่อองค์กรมีลักษณะอย่างไร

เมื่อกล่าวถึงในเรื่องขององค์กรแล้ว ซึ่งเข้าใจว่าเป็นสถานที่ ๆ หนึ่งซึ่งเอาไว้สำหรับใช้ในการทำงานหรือประชุมกัน ซึ่งองค์กรโดยทั่วไปแล้ว หมายถึง การที่กลุ่มบุคคลกลุ่มหนึ่งที่มาารวมกัน โดยมีวัตถุประสงค์เป้าหมายอย่างหนึ่ง หรือหลายอย่างร่วมกัน และดำเนินกิจกรรมบางอย่างร่วมกันอย่างมีขั้นตอนเพื่อให้บรรลุวัตถุประสงค์ (สารานุกรมเสรี, 2564) ซึ่งในการบริหารจัดการในองค์กรแล้วโดยต้องมีผู้นำในการบริหารจัดการโดยเมื่อเข้าสู่ภาวะวิกฤติต่าง ๆ ต้องมีการแก้ไขปัญหาต่าง ๆ ร่วมกันเพื่อให้องค์กรสามารถเดินหน้าไปอย่างต่อเนื่อง โดยส่วนใหญ่แล้วเมื่อมีการรับพนักงานเข้าสู่องค์กรแล้ว ก็ต้องมีการพัฒนาบุคลากรของตนให้สามารถปฏิบัติงานในรูปแบบที่องค์กรนั้นมีความต้องการ ซึ่งในการบริหารจัดการในแต่ละองค์กรอาจจะมีความเหมือนหรือแตกต่างกันนั้น ก็แล้วแต่ผู้บริหารองค์กรนั้นด้วย และสามารถรักษาบุคลากรของตนเองให้สามารถปฏิบัติงานได้อย่างมีประสิทธิภาพพร้อมทั้งยังให้บุคลากรของตานั้นมีความรักและมีความผูกพันต่อองค์กรด้วยนั้นต้องมีหลักการมากมาย ซึ่งผู้เขียนได้ศึกษาค้นคว้าในเรื่องความผูกพันต่อองค์กรซึ่งมีลักษณะต่าง ๆ ดังนี้ คือ 1. เอาผลงานเป็นที่ตั้ง 2. เริ่มที่ผู้บริหารก่อน 3. สร้างความผูกพันกับหัวหน้างาน 4. โฟกัสที่การสื่อสาร 5. สร้างความผูกพันเฉพาะบุคคล 6. สร้างวัฒนธรรมที่เต็มไปด้วยแรงจูงใจ 7. สร้างวิธีการให้คำแนะนำดีชม 8. เสริมแรงและให้รางวัลกับพฤติกรรมที่ดี 9. คอยสนับสนุนและชี้ทาง 10. จ้างคนที่เหมาะกับวัฒนธรรมองค์กร โดยเพื่อให้พนักงานมีความผูกพันต่อองค์กรได้อย่างดีที่สุด (จีอบดีบี, 2557) และเมื่อพนักงานปฏิบัติงานภายในองค์กรแล้วก็ต้องมีการให้ความสำคัญกับพนักงานในองค์กร โดยใช้ให้พนักงานรู้สึกพร้อมที่อยากทำงาน หรือไปเจอเพื่อนร่วมงาน มีความคิดใหม่ ๆ เพื่อนำไปเสนอให้กับทีมงานเพื่อช่วยกันหาทางออกทำงานให้งานนั้นออกมาดีที่สุดในขั้นนี้ยังเป็นการสร้าง

ทัศนคติที่เป็นบวกและมีความภูมิใจรวมทั้งภักดีต่อองค์กร โดยการสร้างแรงจูงใจในการทำงาน จำเป็นต้องสร้างให้พนักงานรู้สึกที่ดีต่อองค์กร (วอยซ์ทีวี, 2558) ประกอบไปด้วย

1. สร้างบรรยากาศในการทางกายภาพให้ดี นำทำงาน
2. สร้างความรู้สึกทางด้านจิตใจให้เกิดขึ้นกับพนักงาน
3. มีการสร้างความสัมพันธ์ที่ดีระหว่างหัวหน้ากับพนักงาน และพนักงานด้วยกัน

เอง

ซึ่งในการสร้างความผูกพันดังกล่าวจึงมีความสำคัญเพื่อให้พนักงานได้มีส่วนช่วยให้เกิดการกระตุ้นเพื่อให้องค์กรได้มีการพัฒนาอย่างต่อเนื่องรวมทั้งมีความรู้สึกที่ดีเหมือนเป็นส่วนหนึ่งในองค์กรอย่างแท้จริง จนมีความรู้สึกเป็นเจ้าของในองค์กรร่วมกัน และทำให้รู้สึกภักดีต่อองค์กร (HR NOTE.Asia, 2562) มีอีก 3 ประการ คือ

1. ความพึงพอใจของพนักงาน
2. การมีส่วนร่วมของพนักงาน
3. มีความจงรักภักดีต่อองค์กรหรือแบรนด์

โดยทั้ง 3 ประการนี้ เป็นการแสดงถึงสิ่งที่จะทำให้พนักงานมีความผูกพันต่อองค์กรในแนวทางที่องค์กรนั้นให้ความสำคัญกับพนักงานในรูปแบบดังกล่าวนี้ ซึ่งการที่พนักงานจะมีความผูกพันต่อองค์กร ต้องมีการปฏิบัติในทางที่ดีต่อพนักงานก่อน (ประไพศรีธรรมวิริยะวงศ์, 2562) เพราะความผูกพันขององค์กรมีความสำคัญที่แสดงถึงความเต็มใจในการพยายามกระทำในสิ่งที่ดีต่าง ๆ ต่อองค์กร เพื่อผลประโยชน์ต่อองค์กรและบุคคลในองค์กรให้ได้รับสิ่งที่ต้องการร่วมกัน (โปรซอฟท์, 2563) จึงทำให้เกิดปัจจัยในการสร้างความผูกพันให้เกิดขึ้นต่อพนักงานภายในองค์กรเพิ่มเติม ซึ่งประกอบด้วย

1. ผู้บริหารองค์กรมีความน่าเชื่อถือ และมีภาวะผู้นำ สามารถเป็นผู้นำให้กับองค์กรได้
2. พนักงานนั้นรู้สึกถึงการได้รับความสำคัญจากหัวหน้า และจากองค์กรว่าตนเองมีความสำคัญในการสร้างผลงานให้กับองค์กร
3. ความสัมพันธ์ที่ดีระหว่างเพื่อนร่วมงานภายในองค์กรเดียวกัน
4. ค่าตอบแทน และรางวัลที่ได้รับจากการทำงานที่มีความเป็นธรรม

โดยในปัจจัยทั้ง 4 นี้ สิ่งที่มีความสำคัญทำให้พนักงานนั้นมีความผูกพันต่อองค์กรมากที่สุดคือ การได้รับความสำคัญจากหัวหน้า เพราะการที่พนักงานได้รับการเอาใจใส่ นั้นทำให้พนักงานนั้นอยากที่จะทำงานกับองค์กรนี้ไปนาน ๆ ด้วย

ดังนั้นการสร้างความผูกพันต่อองค์กรนั้นจึงเป็นการสร้างความสัมพันธ์ที่ดีของพนักงานกับองค์กรไม่ว่าจะเป็นในรูปแบบใดนั้น ก็ล้วนเป็นการที่พนักงานจะมีความรักหรือความผูกพันต่อองค์กร เช่น การได้รับความสำคัญจากองค์กร ซึ่งประกอบด้วย ผู้บริหาร

หัวหน้า หรือเพื่อนร่วมงานก็ตาม การให้โอกาสในการแสดงความคิดเห็นต่อการพัฒนาองค์กร การได้รับผลตอบแทนที่เป็นรางวัล และความเป็นธรรมภายในองค์กร ซึ่งถือว่าเป็นส่วนสำคัญที่จะทำให้พนักงานส่วนใหญ่ในนั้นเสมือนกับตนเองเป็นผู้มีส่วนร่วมในการผลักดันหรือการพัฒนาองค์กรให้มีประสิทธิภาพและมีส่วนสำคัญทำให้อยากอยู่ในการสร้างสรรค์สิ่งที่ดีต่อองค์กรนี้ต่อไปอย่างยาวนาน

หลักพุทธธรรมที่นำมาประยุกต์ใช้

ในบทความเรื่องนี้ผู้เขียนได้ศึกษาหลักพุทธธรรมที่จะนำมาวิเคราะห์ในบทความเรื่องที่กำลังมาข้างต้น โดยใช้หลักธรรมของพระพุทธเจ้าที่เรียกว่า “ปัญญา 3” หมายถึง ความรอบรู้ ความเข้าใจในสิ่งทั่วไป และมีความรู้สึกซึ่งในเรื่องดังกล่าว (พระพรหมคุณาภรณ์ (ป.อ. ปยุตฺโต), 2559) ประกอบด้วย 3 ประการ คือ

1. จินตมยปัญญา (ปัญญาที่เกิดจากการคิด) ปัญญาที่เกิดจากคตินั้นในส่วนหนึ่งที่เกิดจากจินตนาการ หรือการวิเคราะห์ร่วมด้วย (โนวาบิซ, 2559) เพราะว่ามีการใช้วิธีการพิจารณาหาเหตุผลในเรื่องดังกล่าวนั้น โดยในการคตินั้นอาจเกิดจากการวิเคราะห์สถานการณ์ต่าง ๆ ที่ได้เรียนรู้มา มีการจัดระบบความรู้ ข้อมูล ข่าวสารซึ่งเป็นประสบการณ์เดิมกับประสบการณ์ใหม่ หรือสิ่งเร้าใหม่ที่มีความเป็นไปได้ทั้งในรูปแบบธรรมดา และแบบซับซ้อนขณะนั้น เพื่อประมวลให้เกิดการเรียนรู้ใหม่ ๆ ขึ้น หรือกระบวนการทางสมองที่เกิดจากสิ่งเร้า หรือความสงสัย แล้วทำการวิเคราะห์ แยกแยะเพื่อหาข้อสรุป อันจะก่อให้เกิดแนวปฏิบัติสำหรับพฤติกรรมภายในและภายนอก (ธารทิพย์ แก้วเหล็ยม, 2555) สำหรับในการคตินั้นอาจเกิดกระบวนการเบื้องต้นของสมอง 6 ขั้นตอน (จันจิรา สาระ, 2562) ซึ่งเป็นรูปแบบสมรรถนะในการคิด ได้แก่

1. ความรู้ ความจำ เป็นการทำงานขั้นต่ำสุดของสมอง อารมณ์และความสนใจมีผลต่อความจำ สมาธิ การเรียนรู้ สติปัญญา และการทำงานของสมอง เน้นคำถามใคร ทำอะไร ที่ไหน โดยไม่มีการประยุกต์ใช้

2. ความเข้าใจ ความจำและความเข้าใจ เป็นกระบวนการคิดอย่างง่าย และมักไปด้วยกันได้ เน้นคำถาม เช่น ทำไม โดยให้การสรุป อธิบาย บรรยาย แยกแยะตีความ หาความต่าง ประมาณ การขยายความ เป็นต้น

3. การนำไปใช้ เป็นการนำข้อมูลไปประยุกต์ใช้ของสมอง เน้นคำถามเพื่อแก้ปัญหาการทดลอง คำนวณ ทำให้สมบูรณ์ ตรวจสอบ หรือค้นพบ โดยให้ใช้ข้อมูล ใช้กฎ ใช้ทฤษฎี แสดง คำนวณ ทดสอบ แก้ปัญหา ค้นหา เปลี่ยน ขยายความ

4. การวิเคราะห์ เป็นการใช้สมองซีกซ้ายเป็นหลัก เป็นการใช้เชิงลึก จำแนก แยะแยะ คัดละเอียดเหตุไปผล เชื่อมโยงความสัมพันธ์ในเชิงเหตุและผล เพื่อเข้าใจ

รู้ความแตกต่าง เปรียบเทียบความเหมือน ความต่าง ข้อดี ข้อเสีย การวิเคราะห์อาจเป็นเรื่องใกล้ตัว หรือเป็นสถานการณ์ที่กำลังเกิดขึ้น มี 3 ลักษณะ วิเคราะห์ส่วนประกอบ วิเคราะห์ความสัมพันธ์ วิเคราะห์หลักการ โดยใช้จำแนก แยกแยะ จัดลำดับ อธิบาย เปรียบเทียบ เลือกอธิบาย

5. การสังเคราะห์ เป็นการคิดใหม่ ประดิษฐ์สิ่งใหม่ จากการรวบรวม ส่วนประกอบย่อย ผสมผสานกลมกลืนจนกลายเป็นสิ่งใหม่ที่มีเอกลักษณ์และคุณสมบัติต่างไปจากเดิม หรือคิดสร้าง แนวคิดใหม่ โดยให้ สร้างใหม่ จัดระเบียบ ทำให้เป็นรูปแบบทั่วไป หาสูตร วางแผน เขียนใหม่ในรูปแบบอื่น

6. การประเมิน เป็นการคิดตัดสินใจ โดยใช้ข้อมูลเปรียบเทียบกับ มาตรฐานหรือเกณฑ์ เป็นทักษะการคิดขั้นสูง โดยให้การเปรียบเทียบ หาคุณค่า การจัดลำดับ สร้างทางเลือก สนับสนุน สรุปความ อธิบาย แยก

ซึ่งในกระบวนการคิดทั้ง 6 ขั้นตอนนี้ เป็นกระบวนการที่ยังสามารถนำมาใช้ได้อยู่ตลอดเวลา เพราะว่าเป็นกระบวนการคิดที่มีการใช้อยู่ทั่วไป ล้วนมีความสำคัญต่อการใช้งานและนำไปพิจารณาในรูปแบบต่าง ๆ เพื่อการนำไปต่อยอดด้วย แต่ในการคิดนั้นมักจะมีมิติมากมาย (มหาวิทยาลัยราชภัฏพิบูลสงคราม, 2550) ซึ่งประกอบไปด้วย ดังนี้ 1. การคิดเพื่อวิเคราะห์ 2. การคิดเพื่อเปรียบเทียบ 3. การคิดเพื่อสังเคราะห์ 4. การคิดเพื่อวิพากษ์ 5. การคิดอย่างมีวิจารณ์ญาณ 6. การคิดเพื่อประยุกต์ 7. การคิดในเชิงมนทัศน์ 8. การคิดเชิงกลยุทธ์ 9. การคิดเพื่อแก้ปัญหา 10. การคิดเพื่อการบูรณาการ 11. การคิดเพื่อการสร้างสรรค์ 12. การคิดเพื่ออนาคต โดยในการคิดมิติทั้ง 12 ด้านนี้ ล้วนสำคัญในทุก ๆ ด้าน สามารถนำไปต่อยอดรูปแบบต่าง ๆ ได้

2. สุตมยปัญญา (ปัญญาเกิดจากการฟัง) สำหรับปัญญาที่เกิดจากการฟังนั้น คือ เป็นการฟังที่ทำให้เกิดความเข้าใจในเรื่องที่ทำอยู่ เข้าใจการทำงาน การปฏิบัติ โดยเฉพาะสำหรับการฟังเพื่อใช้ในการสื่อสารกัน โดยในการฟังนั้นมีจุดมุ่งหมายเสมอ (สุนีดี ภูจิรัฐาพันธ์, 2561) ซึ่งประกอบด้วย

1. ฟังเพื่อจับใจความสำคัญ
2. ฟังเพื่อจับใจความรายละเอียด
3. การฟังเพื่อหาเหตุผลมาโต้แย้งหรือคัดค้าน
4. การฟังเพื่อให้เกิดความซาบซึ้ง
5. การฟังเพื่อส่งเสริมจินตนาการ และสำหรับในการฟังทั้งหลายสิ่งที่สำคัญที่สุดคือ การฟังเพื่อการพัฒนาคุณภาพชีวิต (กาญจนา ตันโพธิ์, 2563)

โดยการฟังในลักษณะนี้ทำให้เกิดกระบวนการตั้งคำถามต่อการฟังเพิ่มขึ้น เช่น ผู้ฟังที่ดีเป็นอย่างไร ผลของกระบวนการฟังเป็นอย่างไร ทำให้เกิดการวิเคราะห์เพิ่ม

มากขึ้นด้วย และเมื่อมีการฟังในการพัฒนาคุณภาพชีวิตแล้วซึ่งสิ่งที่สำคัญอีกประการหนึ่งคือ “มารยาทในการฟัง” โดนในมารยาทของการฟังนี้มีรูปแบบที่ทำให้เกิดการตระหนักถึงมารยาทในขณะที่ฟังนั้น ว่าควรปฏิบัติอย่างไร (บ้านจอมยุทธ, 2543) ซึ่งมีรายละเอียดดังนี้

1. ควรแต่งการให้สุภาพเรียบร้อยในขณะที่ฟัง
 2. ผู้ฟังที่ไปถึงก่อนควรนั่งในเก้าอี้ที่ได้จัดไว้ในแถวหน้า โดยผู้ฟังที่มาทีหลังควรนั่งตามลำดับที่นั่งที่ได้จัดไว้ต่อไป
 3. ควรไปสถานที่ฟังก่อนผู้พูดเริ่มทำการพูด
 4. ควรฟังด้วยความสนใจ ไม่ควรแสดงสีหน้าท่าทางให้ผู้พูดเห็นว่าผู้ฟังเริ่มเบื่อหน่าย
 5. ควรให้เกียรติผู้พูดด้วยลักษณะต่าง ๆ เท่าที่จะทำได้ เช่น ปรบมือ
 6. ถ้าเกิดข้อสงสัยต้องการซักถาม ควรยกมือขึ้นเมื่อได้รับอนุญาตแล้วจึงค่อยถาม
 7. ไม่ลุกเดินเข้าออกบ่อยโดยไม่จำเป็น ถ้าต้องลุกขึ้นเพื่อออกก่อนเวลาควรเลือกนั่งใกล้ประตูทางออก
 8. ไม่นำอาหารหรือเครื่องดื่มหรือของขบเคี้ยวเข้าไปรับประทานเพราะจะไปรบกวนผู้อื่น และอาจทำให้สถานสกปรก
 9. ไม่ควรแสดงอาการที่ไม่เหมาะสมต่อเพื่อนต่างเพศในที่ประชุมหรือในการชมมหรสพ เพราะกาลเทศะ ซึ่งแสดงถึงการขาดวัฒนธรรมอันดีงาม
 10. ควรปรบมือเป็นการให้เกียรติผู้พูดเมื่อมีการแนะนำผู้พูดเมื่อจบการพูด รวมทั้งปรบมือให้แก่สถานที่เมื่อการแสดงสิ้นสุดลง อันเป็นมารยาทที่ดีงาม
- โดยในกระบวนการฟังทั้งหมดนี้เป็นรูปแบบสำหรับการฟังเพื่อทำให้เกิดปัญญา โดยต้องมีจุดมุ่งหมายในการฟัง รวมทั้งมีการฟังเพื่อพัฒนาคุณภาพชีวิต และมารยาทของการฟังอันเป็นการฟังที่บ่งบอกถึงผู้ที่เป็น “บัณฑิต” ในการฟังเพื่อพัฒนาสติปัญญาของตน

3. ภาวนามยปัญญา (ปัญญาเกิดจากการศึกษาค้นคว้าและการลงมือปฏิบัติ) สำหรับปัญญาในด้านนี้เมื่อมีการคิด การฟัง แล้วก็ต้องนำสิ่งเหล่านั้นมาปรับใช้และปฏิบัติให้เป็นไปในรูปแบบที่วางไว้อย่างรอบคอบ โดยในการเรียนรู้แบบลงมือปฏิบัตินี้ (ปสุตาแฝงสาเคน, 2561) จะประกอบด้วยการเรียนรู้แบบ 2 กระบวนการ คือ การเรียนรู้แบบทั่วไป (Passive learning) และการเรียนรู้แบบเชิงรุก (Active learning) ซึ่งในปัจจุบันนี้สำหรับการเรียนรู้ที่ทำให้เกิดประสิทธิภาพที่สุด คือ การเรียนรู้แบบเชิงรุก เพราะว่าการเรียนรู้ในลักษณะนี้ทำให้เกิดการนำไปใช้ประโยชน์โดยเร็ว และยังสามารถสร้าง

ประสบการณ์ในการเรียนรู้อีกด้วย (ไชยา ทับวิธร, 2562) ซึ่งกระบวนการดังกล่าวสามารถประยุกต์ใช้ได้ ดังนี้

1. การเรียนรู้ผ่านการทำงาน
2. การเรียนรู้ผ่านโครงงาน
3. การเรียนรู้ผ่านกิจกรรม
4. การเรียนรู้ผ่านการแก้ปัญหา
5. การเรียนรู้ผ่านกระบวนการค้นคว้าและรูปแบบวิจัย

โดยในกระบวนการเรียนรู้หรือการศึกษาโดยใช้การลงมือปฏิบัติการนั้น เป็นแนวทางในการสร้างปัญญาให้เกิดขึ้น เพื่อเป็นการนำความรู้ที่ได้รับจากหลาย ๆ อย่าง มาทำให้เป็นรูปธรรมโดยอาศัยลงมือปฏิบัติให้เกิดผล และเพื่อสร้างประโยชน์ในทางที่ดีต่อไป

ดังนั้นหลักพุทธธรรม “ปัญญา 3” เป็นหลักพุทธธรรมที่นำมาซึ่งการใช้ปัญญาเพื่อพัฒนาชีวิตของตน ทั้งการคิด การฟัง และการนำมาซึ่งการปฏิบัติเพื่อเป็นกระบวนการเรียนรู้พร้อมกับการสร้างประสบการณ์ต่อชีวิต ซึ่งผู้เขียนได้นำหลักพุทธธรรมนี้เพื่อให้เกิดการประยุกต์เข้ากับบทความเรื่อง “การสร้างความผูกพันต่อองค์กร” เพื่อให้เข้าใจถึงการสร้างความผูกพันที่ดีนั้นต้องประกอบไปด้วยปัญญา ไม่ได้ผูกพันกับองค์กรเพราะความ “เขลา” ซึ่งในการใช้ปัญญานั้นต้องตั้งอยู่บนพื้นฐานของความคิด ความจริงใจ โดยให้เกิดรูปธรรมโดยใช้ “ปัญญา” ทั้งสิ้น ต่อไป

ในการสร้างความผูกพันต่อองค์กรโดยการประยุกต์ใช้หลักพุทธธรรมควรเป็นอย่างไร

ในการสร้างความผูกพันต่อองค์กรโดยการประยุกต์ใช้หลักพุทธธรรม เพื่อเป็นการสร้างความผูกพันที่ดีต่อองค์กร ผู้เขียนได้นำหลักพุทธธรรม “ปัญญา 3” มาทำการประยุกต์ใช้ในครั้งนี้ เพื่อเป็นการพิจารณาความสัมพันธ์ที่ดีต่อองค์กร โดยใช้ปัญญาโดยวิเคราะห์ได้ดังนี้

1. การสร้างความผูกพันต่อองค์กรโดยการคิดแบบใช้ปัญญา คือ จินตมยปัญญา ซึ่งในการสร้างความผูกพันในองค์กรโดยการคิด ต้องใช้หลักการมากมาย คือ การคิดหรือการสร้างสรรคสิ่งใหม่ ๆ เพื่อองค์กรเป็นกระบวนการนำไปสู่ความสำเร็จขององค์กร ซึ่งในกระบวนการคิดในทางพระพุทธศาสนาที่จะนำมาเพื่อพัฒนาองค์กรนั้น ต้องคิดแบบโยนิโสมนสิกา คือ การคิดโดยแยกกาย ประกอบด้วย (สารานุกรมเสรี, 2565) ดังนี้ 1. คิดแบบหาเหตุปัจจัย เป็น การคิดที่เป็นเชิงวิเคราะห์ 2. คิดแบบแยกสว่น เป็น การคิดเชิงสังเคราะห์ 3. คิดแบบสามัญลักษณ์ เป็น การคิดเชิงอนาคต 4. คิดแบบอริยสัง เป็น เป็นการคิดในรูปแบบเชิงบูรณาการ 5. คิดแบบอรรถธรรมสัมพันธ์ เป็น เป็นการคิดแบบเชิงกลยุทธ์

6. คิดแบบพิจารณาที่เป็นคุณและโทษ เป็น การคิดในลักษณะนี้เป็นรูปแบบการคิดเชิงประยุกต์ 7. คิดแบบคุณค่าแท้และคุณค่าเทียม เป็นการคิดเชิงวิพากษ์ 8. คิดแบบเจ้าคุณธรรม เป็นการคิดเชิงสร้างสรรค์ 9. คิดแบบปัจจุบัน เป็นการคิดเชิงมนทัศน์ 10. คิดแบบวิภวาทิ เป็นการคิดเชิงเปรียบเทียบ เมื่อนำมาวิเคราะห์ในการสร้างความผูกพันต่อองค์กร เมื่อก่อเกิดองค์กรขึ้น มีพนักงาน มีบุคลากร มีผู้บริหาร เพื่อขับเคลื่อนองค์กรให้มีประสิทธิภาพ ประสบความสำเร็จ คือ การคิดของบุคลากรในองค์กร ในการผลักดันองค์กรคิดอย่างไร ซึ่งในกระบวนการคิด ทั้ง 10 รูปแบบอาจเป็นกระบวนการที่สามารถนำพาองค์กรไปสู่เป้าหมาย โดยองค์กรนั้นมีความสำคัญอย่างไรกับพนักงาน หรือหากองค์กรนี้ไม่มีพนักงาน จะเกิดอะไรขึ้น เพราะทุก ๆ องค์กรประกอบ ต้องมีความสมดุลกัน ในความผูกพันขององค์กร ต้องเกิดจากพนักงาน หัวหน้า เพื่อนร่วมงาน ล้วนมีการคิด การตัดสินใจร่วมกันในทุก ๆ มิติ มีการคิดที่เป็นระบบ มีการคิดวิเคราะห์ มีการคิดเพื่อสร้างสรรค์ มีการคิดเชิงวิพากษ์ และมีการคิดเชิงกลยุทธ์ (ณัฐพัชญ์ วงษ์เหรียญทอง, 2564) เพื่อให้องค์กรประสบความสำเร็จ ซึ่งเมื่อวิเคราะห์ร่วมกันในการสร้างความผูกพันต่อองค์กร ทำให้เกิดเป็น “ผูกพันด้วยหลักคิด” คือ การมีส่วนร่วมในองค์กรด้วยใช้หลักการคิด เพื่อทำให้เกิดกระบวนการตัดสินใจร่วมกันในองค์กร เพราะการทำงานภายในองค์กรพนักงานต้องมีโอกาส ร่วมคิด ร่วมตัดสินใจ เพื่อให้องค์กรอยู่รอด

2. การสร้างความผูกพันต่อองค์กรโดยการฟังแบบใช้ปัญญา คือ สุตมยปัญญา สำหรับการสร้างความผูกพันด้วยการฟังนี้ คือ การฟังเพื่อใช้ในการสื่อสารภายในองค์กร เพราะว่าการฟังหรือการรับฟังนั้น ผู้บริหารต้องฟังให้เข้าใจเพื่อให้เกิดการพัฒนาอย่างแท้จริง ซึ่งในการเป็นผู้ฟังที่ดีนั้นต้องเปิดโอกาสให้บุคลากรได้ทำการสื่อสารอย่างแท้จริง เพราะมีองค์กรขนาดใหญ่มากมายในปัจจุบันที่พยายามพัฒนาทักษะในการฟังของหัวหน้างานในทุกกระดับ เพื่อให้หัวหน้าฟังบุคลากรของตนให้มากขึ้นกว่าเดิมที่เคยเป็น โดยเฉพาะองค์กรที่เน้นในเรื่องของความคิดสร้างสรรค์ใหม่ๆ การที่จะเกิดความคิดสร้างสรรค์ได้นั้น หัวหน้างานจะต้องรู้จักฟังจากพนักงานของตน และที่สำคัญมากที่สุดก็คือจะต้องฟังอย่างเข้าใจ ไม่ใช่แค่ตั้งใจ (ประคัลภ์ ปณิตพลังกูร, 2562) และสิ่งที่สำคัญในด้านการฟังเพื่อให้เกิดความคิดต่อการพัฒนาองค์กรที่สุด คือ การฟังเพื่อตั้งคำถาม เพราะเป็นตัวชี้วัดว่าการสื่อสารที่เกิดขึ้นนั้นเป็นไปอย่างมีประสิทธิภาพหรือไม่ โดยผู้ส่งสารสามารถบรรลุเป้าหมายในการสื่อสารต่อผู้รับสารหรือไม่ ซึ่งในหลังจากจบการพูดคุยกันยังสามารถตั้งคำถามทวนซ้ำกับตนเองหรือเพื่อนพนักงานผู้ร่วมสนทนาได้เพื่อทดสอบในการจับประเด็นที่ได้จากการฟัง (พัฒน์กิจ, 2562) สำหรับการฟังเพื่อขับเคลื่อนองค์กรร่วมกันของพนักงานในองค์กร และผู้บริหารยอมทำให้เกิดความผูกพันที่ดีในองค์กร เพราะเกิดการรับฟังซึ่งกันและกัน ยิ่งทำให้พนักงานในองค์กรเกิดความผูกพันต่อองค์กรยิ่งขึ้นโดยเฉพาะผู้บริหาร เพื่อน

ร่วมงาน หรือผู้ร่วมอุดมการณ์ในองค์กร ทำให้เกิดสิ่งดี ๆ คือ “สร้างมิตรด้วยการรับฟัง” ร่วมกันเพื่อองค์กร ต่อองค์กรอย่างมีประสิทธิภาพ

3. การสร้างความผูกพันต่อองค์กรโดยการลงมือแบบใช้ปัญญา คือ ภาวนามยปัญญา ในการสร้างความผูกพันต่อองค์กรโดยการเรียนรู้จากการลงมือปฏิบัติ เพื่อให้องค์กรเกิดการพัฒนาต่อองค์กร ซึ่งปัจจุบันการพัฒนาบุคลากรในองค์กรต่าง ๆ มีการพัฒนารูปแบบ หรือวิธีการใหม่ ๆ อยู่เสมอ เพื่อเสริมสร้างการเรียนรู้ให้เกิดขึ้นกับบุคลากรบรรลุผลตามมาตรฐานคุณภาพ ซึ่งรูปแบบของการเรียนรู้ที่ได้รับการยอมรับว่าสามารถสร้างให้ผู้เรียนรู้เกิดกระบวนการเรียนรู้อย่างมีประสิทธิภาพ (เอกราช จันทรประดิษฐ์, 2564) และในการเรียนรู้นั้นต้องเป็นการเรียนรู้ร่วมกันของสมาชิกในลักษณะกลุ่มหรือทีม เพื่อเป็นเป้าหมายสำคัญที่จะต้องทำให้เกิดขึ้น รวมทั้งเพื่อให้มีการถ่ายทอดความความรู้และประสบการณ์นั้น (วรพล วรพันธ์, 2561) ในการสร้างความผูกพันที่ดีในองค์กรต้องเน้นในแรงจูงใจต่อพนักงานเมื่อเกิดการปฏิบัติจริง แต่หากไม่ทำอย่างสม่ำเสมอแล้วก็ยากที่จะได้รับความไว้วางใจจากพนักงาน ซึ่งหากไม่ได้รับความไว้วางใจจากพนักงานก็ยากที่จะคาดหวังเรื่องการเพิ่มประสิทธิภาพในการทำงาน (Teachmebiz, 2563) สิ่งที่คาดหวังในพนักงานคือ การลงมือแล้วได้รับความร่วมมือจากองค์กร ผู้บริหารในองค์กร เพื่อนร่วมงานให้ความสำคัญในการทำงานร่วมกัน โดยในลักษณะที่เรียกว่า “รวมพลังเพื่อพัฒนาองค์กร” เป็นรูปแบบการสร้างความสัมพันธ์ที่ดีภายในองค์กร

สำหรับการสร้างความสัมพันธ์ต่อองค์กร โดยใช้หลักพุทธธรรมนั้น สิ่งสำคัญที่ทำให้องค์กรนั้นเกิดความผูกพันกันคือ “มีความผูกพันด้วยหลักคิด สร้างมิตรจากการรับฟัง รวมพลังเพื่อพัฒนาองค์กร” ในกระบวนการทั้ง 3 ตัวนี้ เป็นการประยุกต์โดยการใช้หลักปัญญาทั้ง 3 คือ “การสร้างความผูกพันด้วยหลักกระบวนการคิด” เช่น คิดดีต่อองค์กร คิดดีต่อเพื่อร่วมองค์กร คิดดีต่อหัวหน้าหรือผู้บริหาร โดยหลักในการคิดนั้น ต้องเป็นหลักการคิดที่ตั้งอยู่บนพื้นฐานของศีลธรรม การคิดเพื่อให้เกิดมีมิติของรูปแบบในการพัฒนาองค์กรอย่างแท้จริง ซึ่งต้องจัดอยู่ในทั้ง 12 ด้าน (มหาวิทยาลัยราชภัฏพิบูลสงคราม, 2550) คือ

1. การคิดเพื่อวิเคราะห์
2. การคิดเพื่อเปรียบเทียบ
3. การคิดเพื่อสังเคราะห์
4. การคิดเพื่อวิพากษ์
5. การคิดอย่างมีวิจารณ์ญาณ
6. การคิดเพื่อประยุกต์
7. การคิดในเชิงมนทัศน์

8. การคิดเชิงกลยุทธ์
9. การคิดเพื่อแก้ปัญหา
10. การคิดเพื่อการบูรณาการ
11. การคิดเพื่อการสร้างสรรค์
12. การคิดเพื่ออนาคต

และในส่วนของ “การสร้างมิตรจากการรับฟัง” คือ การรับฟังซึ่งกันและกันภายในองค์กร โดยการฟังนั้นต้องอยู่บนพื้นฐานของการพัฒนาองค์กรอย่างแท้จริง มีการใช้มารยาทที่เคร่งครัด เพื่อนำพ้องค์กรไปสู่เป้าหมายที่วางไว้ ซึ่งการสร้างความผูกพันต่อองค์กรในรูปแบบที่วางนี้ เป็นการที่บุคลากรภายในองค์กรนั้นต้องฟังเสียงทุก ๆ เสียงที่เกิดจากองค์กรอย่างเท่าเทียม ไม่มีการใช้หลักการที่ไม่เป็นธรรมต่อเพื่อนร่วมองค์กร เพื่อช่วยให้เกิดมิตรภาพที่ดีภายในองค์กร และมีความผูกพันที่ดีต่อกัน รวมไปถึงการลงมือ “รวมพลังเพื่อพัฒนาองค์กร” ในทุก ๆ องค์กรในสิ่งสำคัญที่ต้องเกิดขึ้นเมื่อองค์กรมีบุคลากร หรือมีพนักงาน แล้วต้องรู้จักคือ ความร่วมมือ ความใส่ใจต่อองค์กร ต่อเพื่อนร่วมงาน เมื่ออยู่ด้วยกัน ทำให้เกิดความผูกพันที่ดีซึ่งกันและกัน อย่างมีความสุข และองค์กรมีประสิทธิภาพต่อไป

ดังนั้น การสร้างความผูกพันต่อองค์กร โดยการประยุกต์ใช้หลักพุทธธรรมต้องอยู่บนพื้นฐานทั้ง 3 ด้าน คือ ด้านจิตตมยปัญญา ด้านสุตมยปัญญา และด้านภาวนามยปัญญา ซึ่งในทั้งกระบวนการทั้งหมดนี้ เพื่อเป็นการขับเคลื่อน ส่งเสริม และความก้าวหน้าของบุคลากรในองค์กร เพราะการได้รับโอกาส การได้รับการส่งเสริม และการมีส่วนร่วมที่ดี ย่อมทำให้เกิดความผูกพันที่ดีภายในองค์กร โดยยึดหลักการประยุกต์ทั้ง 3 ปัญญา เข้าด้วยกันในองค์กร คือ “มีความผูกพันด้วยหลักคิด” และ “สร้างมิตรจากการรับฟัง” พร้อมทั้ง “รวมพลังเพื่อพัฒนาองค์กร” ซึ่งในทั้ง 3 อย่างนี้เป็นรูปแบบในการสร้างความผูกพันในองค์กรอย่างสร้างสรรค์

สรุป

ในองค์กรเป็นศูนย์รวมของกลุ่มบุคคลที่มีเป้าหมายเดียวกันเพื่อ โดยเฉพาะการก่อตั้งองค์กรนั้นต้องใช้บุคคล หรือพนักงานเข้าร่วมกันเป็นจำนวนมากเพื่อก่อให้เกิดการขับเคลื่อน ซึ่งเมื่อการสร้างองค์กรหรือการอยู่ร่วมกันทำงานเป็นระยะเวลาอนันก็ทำให้เกิดความผูกพันต่อกัน ทั้งผู้บริหาร หัวหน้า หรือว่าเพื่อนร่วมงานที่คอยอยู่ช่วยเหลือกันมาหลายปี ทำให้เกิดความมั่นคงในองค์กร ซึ่งนั่นสื่อให้เห็นถึงความเป็นองค์กรที่ดี แต่ในบางกรณีนั้นเมื่อทำงานร่วมกันมานานอาจมีความขัดแย้งในเรื่องของงาน หรือผู้บริหาร หัวหน้า และเพื่อนร่วมงานเกิดความไม่เข้าใจกัน ไม่เปิดโอกาสให้แสดงความคิดเห็น หรือไม่ยอมเปิด

โอกาสให้แสดงศักยภาพ ก็ยังทำให้พนักงานเกิดความเบื่อหน่ายต่อองค์กรขึ้น ซึ่งผู้เขียนได้นำหลักพุทธธรรม “ปัญญา 3” มาประยุกต์เพื่อให้เข้ากับการสร้างความผูกพันต่อองค์กร โดยในการสร้างความผูกพันภายในองค์กร ต้องเริ่มต้นที่หลักการคิด คือ การคิดเพื่อการพัฒนาองค์กร คิดในสิ่งที่ดีเพื่อนำพาประโยชน์ของส่วนรวมอย่างมีหลักการที่เรียกว่า “ผูกพันด้วยหลักคิด” ต่อมาคือ การรับฟังเสียงของบุคคลในองค์กร เพื่อให้องค์กรก้าวไปข้างหน้าได้ ต้องมีการรับฟังเสียงของทุกคนภายในองค์กร โดยไม่เกิดความขัดแย้ง และยังสามารถช่วยขับเคลื่อนนำพาองค์กรได้อย่างดีเยี่ยม เพราะวาทะกรรมนี้ให้ความสำคัญต่อพนักงานทุก ๆ คน อย่างเท่าเทียมกัน โดยเรียกหลักการฟังในการสร้างความผูกพันต่อองค์กรว่า “สร้างมิตรด้วยการรับฟัง” และสุดท้ายต้องมีการเปิดโอกาสให้พนักงานภายในองค์กรได้ลงมือปฏิบัติ รวมทั้งได้แสดงศักยภาพต่อองค์กรด้วยความตั้งใจ เพราะการเปิดโอกาสให้ได้คิด ได้ฟังเสียงกันและกันแล้ว สิ่งที่สำคัญที่สุด คือ การได้ลงมือปฏิบัติด้วยศักยภาพของตน ทั้งการมีส่วนร่วมในการพัฒนาองค์กร เพื่อฝึกทักษะที่มีอยู่อย่างเต็มที่เมื่อได้รับโอกาสอย่างเหมาะสม และนี่ก็คือการสร้างความผูกพันต่อองค์กรที่เรียกว่า “รวมพลังเพื่อพัฒนาองค์กร” ทั้ง 3 อย่างนี้เป็นการประยุกต์ใช้หลักปัญญาอย่างแท้จริง เพราะการที่จะสร้างความสัมพันธ์ หรือความผูกพัน ต้องมีปัญญา ทั้งการคิด การรับฟัง การได้ให้โอกาสลงมือ ต่อบุคลากรของตน อย่างเท่าเทียมทำให้เกิดความผูกพันที่ดีขึ้นด้วย

เอกสารอ้างอิง

- กาญจนา ต้นโพธิ์. (2563). ศิลปะการฟัง เพื่อพัฒนาคุณภาพชีวิต. สืบค้น 10 พฤษภาคม 2565, จาก <https://library.parliament.go.th/index.php/th/digest/digest-2564-jun82>
- จ๊อบดีบี. (2557). 10 ขั้นตอนสร้างความผูกพันองค์กร. สืบค้น 10 พฤษภาคม 2565, จาก <https://th.jobsdb.com/th-th/articles/สร้างความผูกพันองค์กร-2>
- จันจิรา สาระ. (2555). *กระบวนการคิด (Thinking)*. สืบค้น 10 พฤษภาคม 2565, จาก <http://junjira123.blogspot.com/2012/11/blog-post.html>
- ไชยา ทับวิธรร. (2562). *การจัดการเรียนการสอนโดยการลงมือปฏิบัติ (Active learning)*. สืบค้น 10 พฤษภาคม 2565, จาก <https://sites.google.com/site/chaiyathab2020/phl-ngan>
- ณัฐพัชญ์ วงษ์เหรียญทอง. (2564). 5 ทักษะการคิดสำคัญ ที่ควรพัฒนาให้พนักงานเสียแต่วันนี้. สืบค้น 10 พฤษภาคม 2565, จาก <https://dots.academy/2021/02/01/5-key-thinking-skills/>

- ธารทิพย์ แก้วเหลียม. (2555). *ความหมายของการคิด*. สืบค้น 10 พฤษภาคม 2565, จาก <https://www.gotoknow.org/posts/233001>
- โนวาบิซ. (2559). *ความหมายการคิด ประเภทของการคิด กระบวนการของการคิด*. สืบค้น 10 พฤษภาคม 2565, จาก https://www.novabizz.com/NovaAce/Intelligence/Thinking_is.htm
- บ้านจอมยุทธ. (2543). *ขนบธรรมเนียม ประเพณี วัฒนธรรม อารยธรรม (มารยาทการฟัง)*. สืบค้น 10 พฤษภาคม 2565, จาก https://www.baanjommyut.com/library_6/etiquette_in_listening/index.html
- ประคัลภ์ ปิ่นทพหลังกูร. (2562). *ทักษะการฟัง ทักษะที่หัวหน้าส่วนใหญ่อยังต้องพัฒนา*. สืบค้น 10 พฤษภาคม 2565, จาก <https://prakal.com/2019/11/06/ทักษะการฟัง-ทักษะที่หัว/>
- ประไพศรี ธรรมวิริยะวงศ์. (2562). *แนวทางการพัฒนาความผูกพันของพนักงานในองค์กร. วารสารวิทยาลัยดุสิตธานี, 13(2), 493-504.*
- ปสุตา แฝงสาเคน. (2561). *Active learning การเรียนรู้แบบลงมือทำ (ปฏิบัติ)*. สืบค้น 10 พฤษภาคม 2565, จาก <https://sites.google.com/site/kroopsuta/1/editingroom/activelearningkarreiyngubaebngmuxthaptibati>
- โปรซอฟท์. (2563). *วิธีง่าย ๆ ที่ทำให้พนักงานเกิดความผูกพันกับการทำงานในองค์กร*. สืบค้น 10 พฤษภาคม 2565, จาก <https://www.prosoftthmi.com/Article/Detail/106036>
- พระพรหมคุณาภรณ์ (ป.อ. ปยุตโต). (2559). *พจนานุกรมพุทธศาสตร์ ฉบับประมวลธรรม (พิมพ์ครั้งที่ 34)*. กรุงเทพฯ: มูลนิธิศึกษาเพื่อสันติภาพ.
- พัฒนกิจ. (2562). *“ทักษะการฟัง” ทักษะสำคัญในชีวิตการทำงาน*. สืบค้น 10 พฤษภาคม 2565, จาก <https://www.pattanakit.net/index.php?lay=show&ac=article&id=538686286&Ntype=128>
- มหาวิทยาลัยราชภัฏพิบูลสงคราม. (2550). *กระบวนการคิด*. สืบค้น 10 พฤษภาคม 2565, จาก <http://elearning.psru.ac.th/courses/240/elearning%201.pdf>
- วรพล วรพันธ์. (2561). *แนวทางการสร้างองค์กรแห่งการเรียนรู้*. สืบค้น 10 พฤษภาคม 2565, จาก http://www.dsdw2016.dsdw.go.th/doc_pr/ndc_2560-2561/PDF/m8504/8504แนวทางการสร้างองค์กรแห่งการเรียนรู้.pdf
- วอยซ์ทีวี. (2558). *สร้างความผูกพันระหว่างพนักงานกับองค์กรให้ พงง. อยู่ยืนยาว*. สืบค้น 10 พฤษภาคม 2565, จาก <https://www.voicetv.co.th/read/294246>

- สารานุกรมเสรี. (2564). *องค์กร*. สืบค้น 10 พฤษภาคม 2565, จาก <https://th.wikipedia.org/wiki/องค์กร>
- _____. (2565). *โยนิโสมนสิการ*. สืบค้น 10 พฤษภาคม 2565, จาก <https://th.wikipedia.org/wiki/โยนิโสมนสิการ>
- สุนีดี ภูจิราพันธุ์. (2561). *ภาษาไทยเพื่อการสื่อสาร (การฟัง)*. สืบค้น 10 พฤษภาคม 2565, จาก <https://sites.google.com/site/phasathiypheuxkarsuxsar73/bth-thi-3-kar-fang>
- เอกราช จันทระประดิษฐ์. (2564). *การเรียนรู้จากการปฏิบัติ (Action learning)*. สืบค้น 10 พฤษภาคม 2565, จาก <https://www2.si.mahidol.ac.th/km/knowledgeassets/kmexperience/kmarticle/17386/>
- HR NOTE.Asia. (2562). *การมีส่วนร่วมและผูกพันของบุคลากร (Employee Engagement) มีความสำคัญอย่างไรกับองค์กร*. สืบค้น 10 พฤษภาคม 2565, จาก <https://th.hrnote.asia/personnel-management/190722-employee-engagement/>
- Teachmebiz. (2563). *7 เทคนิคสำหรับการเพิ่มประสิทธิภาพในการทำงาน*. สืบค้น 10 พฤษภาคม 2565, จาก <https://teachme-biz.com/blog/seisansei-7ways/>

ภาคผนวก

คำแนะนำสำหรับผู้แต่ง

รูปแบบเอกสารอ้างอิงวารสารสหวิทยาการนวัตกรรมปริทรรศน์

เอกสารที่นำมาใช้ในการอ้างอิงบทความ ควรมีที่มาจากแหล่งตีพิมพ์ที่ชัดเจน และมีความน่าเชื่อถือสามารถสืบค้นได้ เช่น หนังสือ วารสาร หรืองานวิจัย เป็นต้น ผู้เขียนบทความจะต้องตรวจสอบความถูกต้องของรายการอ้างอิง เพื่อป้องกันความล่าช้าในการตีพิมพ์บทความ เนื่องจากบทความที่มีการอ้างอิงไม่ถูกต้อง จะไม่ได้รับการส่งต่อให้ผู้ทรงคุณวุฒิพิจารณาจนกว่าการอ้างอิงเอกสารจะได้รับการแก้ไขให้สมบูรณ์

การอ้างอิงในเนื้อหาบทความ

รูปแบบการอ้างอิงในเนื้อเรื่องใช้วิธีการอ้างอิงระบบนาม - ปี ตามรูปแบบของ American Psychological Association (APA) โดยแบ่งออกเป็น 2 ประเภทคือ

1. การอ้างอิงต้นเนื้อความ ให้ใช้ระบบตัวอักษรโดยระบุชื่อ-นามสกุล ตามด้วย วงเล็บเปิด-ปิด แล้วระบุปีที่ตีพิมพ์ เช่น ...สอดคล้องกับงานวิจัยของกฤษฎา แซ่หลี่ (2562) เป็นต้น

2. การอ้างอิงท้ายเนื้อความ ให้ใช้ระบบตัวอักษรโดยใช้ วงเล็บ เปิด-ปิด แล้วระบุชื่อ-นามสกุลของผู้เขียนและปีที่ตีพิมพ์ กำกับท้ายเนื้อความที่ได้อ้างอิง ดังนี้

อ้างอิงจากเอกสารภาษาไทย

1) พระไตรปิฎกและอรรถกถา พระไตรปิฎกและอรรถกถาให้อ้างชื่อคัมภีร์/เล่มที่/ข้อที่/เลขหน้า มาด้วย ตัวอย่างเช่น

“ดูกรภิกษุทั้งหลาย จักร 4 ประการนี้ เป็นเครื่องเป็นไปแก่มนุษย์และเทวดาผู้ประกอบเป็นเครื่องที่มนุษย์และเทวดาประกอบแล้ว ย่อมถึงความเป็นผู้ใหญ่และความไพบุลย์ในภคะทั้งหลายต่อกาลไม่นานนัก” (อง.จตุกก. 21/31/37) เป็นต้น

2) ผู้แต่งหนึ่งราย ให้อ้างชื่อผู้แต่งแล้วตามด้วยเครื่องหมายจุลภาค (,) และตามด้วยปีที่พิมพ์ เช่น (เกียรติศักดิ์ สุขเหลือง, 2560)

3) ผู้แต่งสองราย ให้อ้างชื่อของผู้แต่งทั้งสองรายโดยใช้คำว่า “และ” ในการเชื่อมผู้เขียนทั้งสองแล้วตามด้วยเครื่องหมายจุลภาค (,) และปีที่พิมพ์ เช่น (พระมหาสุวณฺโฑ สุนนโท และเกียรติศักดิ์ สุขเหลือง, 2560)

4) ถ้ามีผู้แต่งมากกว่า 2 รายให้อ้างชื่อของผู้แต่งรายแรกแล้วเพิ่มคำว่า “และคณะ” แล้วตามด้วยเครื่องหมายจุลภาค (,) และตามด้วยปีที่พิมพ์ เช่น (ธิดิวดี หมั่นมีและคณะ, 2560)

5) กรณีที่เนื้อความเป็นเรื่องเดียวกันหรือผลการวิจัยเหมือนกัน แต่มีผู้อ้างอิงหลายคนให้ใช้รายการอ้างอิงที่ใกล้เคียงปีปัจจุบันมากที่สุด

อ้างอิงจากเอกสารภาษาอังกฤษ

1) ถ้ามีผู้แต่งหนึ่งรายให้อ้างนามสกุลของผู้แต่ง ตามด้วยเครื่องหมายจุลภาค (,) และปีที่พิมพ์ เช่น (Keown, 2010)

2) ถ้ามีผู้แต่งสองรายให้อ้างนามสกุลของผู้แต่งทั้งสองราย โดยใช้เครื่องหมายแอนด์ (&) คั่นกลางระหว่างนามสกุลของผู้แต่งทั้งสอง แล้วตามด้วยเครื่องหมายจุลภาค (,) และปีที่พิมพ์ เช่น (Hersey & Blanchard, 2010)

3) ถ้ามีผู้แต่งมากกว่า 2 รายให้อ้างนามสกุลของผู้แต่งรายแรกตามด้วย et al. ตามด้วยเครื่องหมายจุลภาค (,) และปีที่พิมพ์ (Kaiser et al., 2010)

เอกสารอ้างอิงที่ใช้อ้างอิงในเนื้อหาบทความ จะต้องปรากฏในเอกสารอ้างอิงท้ายบทความทุกรายการ

เอกสารอ้างอิงท้ายเล่ม

(1) พระไตรปิฎก อรรถกถา ทุกเล่มให้อ้างอิงท้ายเล่มด้วยรูปแบบเดียวกันดังนี้ ผู้แต่ง. //(ปีที่พิมพ์). //ชื่อพระไตรปิฎก อรรถกถา. //สถานที่พิมพ์: /สำนักพิมพ์หรือโรงพิมพ์. มหาจุฬาลงกรณราชวิทยาลัย. (2539). พระไตรปิฎกฉบับภาษาไทย ฉบับมหาจุฬาลงกรณราชวิทยาลัย. กรุงเทพฯ: โรงพิมพ์มหาจุฬาลงกรณราชวิทยาลัย.

_____. (2539). พระไตรปิฎกฉบับภาษาบาลี ฉบับมหาจุฬาลงกรณราชวิทยาลัย. กรุงเทพฯ: โรงพิมพ์มหาจุฬาลงกรณราชวิทยาลัย.

(2) หนังสือ

ผู้แต่ง. //(ปีที่พิมพ์). //ชื่อหนังสือ. //(ครั้งที่พิมพ์). //สถานที่พิมพ์: /สำนักพิมพ์หรือโรงพิมพ์. พระมหาสุทนต์ อากาศโร. (2548). เครือข่าย : ธรรมชาติ ความรู้ และการจัดการ (พิมพ์ครั้งที่ 2). กรุงเทพฯ: พิสิษฐ์ ไทย ออฟเซต.

James, C. (2013). *Office markets & public policy*. Chichester, West Sussex: Wiley.

(3) บทความในหนังสือ

ผู้แต่ง. //(ปีที่พิมพ์). //ชื่อบทความ. //ใน ชื่อบรรณาธิการ(บรรณาธิการ). //ชื่อเรื่อง. //(เลขหน้าที่อ้าง). //สถานที่พิมพ์: /สำนักพิมพ์หรือโรงพิมพ์.

พระสุกิจจ สุจินโณ. (2559). การสร้างความคิดนามธรรมในวัฒนธรรมไทย. ใน ปวีตร ว่องวิระ, *ทฤษฎีและวิธีวิทยาของการวิจัยวัฒนธรรม*. (น. 112). กรุงเทพฯ: อัมรินทร์.

(4) บทความในวารสาร

ผู้แต่ง. //(ปีที่พิมพ์). //ชื่อบทความ. //ชื่อวารสาร, //ปีที่(ฉบับที่), //เลขหน้าแรกที่ตีพิมพ์-เลขหน้าสุดท้ายที่ตีพิมพ์.

ธิติวุฒิ หมั่นมี. (2557). การวางแผนและการติดต่อประสานงานเชิงพุทธ. *วารสาร มจร สังคมศาสตร์ปริทรรศน์*, 3(1), 25-31.

(11) ราชกิจจานุเบกษา

ชื่อเรื่อง.//(พ.ศ.,วันที่ เดือนที่ประกาศ)//*ราชกิจจานุเบกษา*//เล่ม ตอน//หน้า.

ข้อกำหนดกรมตำรวจ เรื่อง กำหนดชื่อและประเภทของวัตถุที่ออกฤทธิ์ต่อจิตและประสาทและประเภทของรถที่ใช้เจ้าพนักงานมีอำนาจตรวจสอบผู้ขับขี่. (2537, 13 กรกฎาคม). *ราชกิจจานุเบกษา*. เล่ม 111 ตอนพิเศษ 30 ง. หน้า 31.

(12) หนังสือพิมพ์

ผู้แต่ง.//(ปีพิมพ์, วัน เดือน).//ชื่อบทความ.//ชื่อหนังสือพิมพ์.//น. หรือ p. หรือ pp. เลขหน้า.

ไทยรัฐ. (2548, 19 เมษายน). เขียวพระสอนศีลธรรม. *ไทยรัฐ*. น. 3.

ตัวอย่างการเตรียมต้นฉบับบทความวิจัย (8-15 หน้า)

ชื่อบทความ (ไทย) (20 pt)

ชื่อบทความ (อังกฤษ) (16 pt) (ตัวพิมพ์ใหญ่ทั้งหมด)

ชื่อ-นามสกุลผู้เขียนหลัก (ไทย) (16 pt), ชื่อ-นามสกุลผู้เขียนร่วม (ไทย) (16 pt)

ชื่อ-นามสกุลผู้เขียนหลัก (อังกฤษ) (16 pt), ชื่อ-นามสกุลผู้เขียนร่วม (อังกฤษ) (16 pt)

หน่วยงานต้นสังกัดผู้เขียนหลัก (ไทย) (16 pt)

หน่วยงานต้นสังกัดผู้เขียนหลัก (อังกฤษ) (16 pt)

E-mail:

บทคัดย่อ (16 pt) (ไม่เกิน 250 คำ)

(16 pt) บทความวิจัยนี้มีวัตถุประสงค์เพื่อ.....

ประเภทของการวิจัย ประชากรกลุ่มตัวอย่าง เครื่องมือที่ใช้ในการวิจัย การเก็บรวบรวมข้อมูล การวิเคราะห์ข้อมูลและสถิติที่ใช้ในการวิเคราะห์ข้อมูล ผลการวิจัยพบว่า.....

.....

.....

.....

.....

.....

คำสำคัญ: 3-5 คำ (16 pt) เช่น พระพุทธศาสนา; การบริหารจัดการเชิงพุทธ; นวัตกรรม

Abstract (16 pt) (แปลตามภาษาไทย)

(16 pt) ให้ตรงตามบทคัดย่อภาษาไทย.....

.....

.....

.....

.....

.....

.....

.....

.....

.....

.....

Keywords: 3-5 words (16 pt) such as: Buddhism; Buddhist Management; Innovation

บทนำ (16 pt) (ไม่ควรเกิน 4 ย่อหน้า และเขียนให้ครอบคลุมทุกประเด็น)

(16 pt) กล่าวถึงความเป็นมาของเรื่องที่ทำกรวิจัยครั้งนี้ ว่ามีความเป็นมาอย่างไรบ้าง พร้อมทั้งอ้างอิงที่มาของข้อมูลนั้นอย่างถูกต้อง

.....

.....

.....

(16 pt) กล่าวถึงปัญหาที่นำมาสู่การวิจัย ให้ตรงประเด็นกับเรื่องที่วิจัยและเชื่อมโยงกับพื้นที่วิจัย ปัญหานั้นเป็นปัญหาที่เป็นที่ยอมรับกันโดยทั่วไปและต้องการได้รับการแก้ไข นำเสนอผลงานวิจัยที่ผู้อื่นได้เคยศึกษาไว้แล้ว พร้อมทั้งอ้างอิงแหล่งที่มาของข้อมูล

.....

(16 pt) ทบทวนแนวคิดและทฤษฎีที่นำมาใช้ในการวิจัยในครั้งนี้และหรือทฤษฎีที่เกี่ยวข้องกับงานวิจัยพร้อมทั้งอ้างอิงแหล่งที่มาของข้อมูล

.....

.....

.....

.....

(16 pt) สรุปเพื่อเชื่อมโยงไปสู่คำถามและวัตถุประสงค์การวิจัย

.....

.....

.....

.....

.....

.....

.....

.....

.....

วัตถุประสงค์การวิจัย (16 pt)

1. (16 pt)
2. (16 pt)
3. (16 pt)

วิธีดำเนินการวิจัย (16 pt)

(16 pt) เขียนให้ครอบคลุม 5 หัวข้อ ได้แก่ 1. รูปแบบของการวิจัย, 2. ประชากร, กลุ่มตัวอย่าง และผู้ให้ข้อมูลสำคัญ, 3. เครื่องมือที่ใช้ในการวิจัย (ทั้งเชิงปริมาณและเชิงคุณภาพ), 4. การเก็บรวบรวมข้อมูล (ทั้งเชิงปริมาณและเชิงคุณภาพ), 5. การวิเคราะห์ข้อมูล (ทั้งเชิงปริมาณและเชิงคุณภาพ) และสถิติที่ใช้ในการวิเคราะห์ข้อมูล.....

.....

.....

.....

ผลการวิจัย (16 pt) (เขียนให้ครบตามวัตถุประสงค์ที่ตั้งไว้)

(16 pt) ผลการวิจัยต่อวัตถุประสงค์ทุกข้อ.....

.....

.....

.....



ภาพที่ 1 (ชื่อภาพ) (ถ้ามี)

คำอธิบายภาพ.....

.....

.....

.....

.....

ข้อเสนอแนะ (16 pt)

(16 pt) นำเสนอข้อเสนอแนะที่ได้จากการวิจัย อาทิเช่น ข้อเสนอแนะเชิงนโยบาย ข้อเสนอแนะเชิงปฏิบัติการ และหรือข้อเสนอแนะสำหรับการวิจัยครั้งต่อไป เป็นต้น

.....

.....

.....

.....

.....

.....

.....

เอกสารอ้างอิง (16 pt)

(16 pt) รูปแบบการอ้างอิงท้ายเรื่องใช้วิธีการอ้างอิงระบบนาม-ปี ตามรูปแบบ American Psychological Association (APA) จำนวนการอ้างอิงในเนื้อหาและท้ายเรื่องต้องตรงกัน.....

ธิติวุฒิ หมั่นมี. (2557). การวางแผนและการติดต่อประสานงานเชิงพุทธ. *วารสารสหวิทยาการ นวัตกรรมปริทรรศน์*, 3(1), 25-31.

พระมหาสุทิตย์ อาภากร. (2548). *เครือข่าย : ธรรมชาติ ความรู้ และการจัดการ* (พิมพ์ครั้งที่ 2). กรุงเทพฯ: พิสิษฐ์ ไทย ออฟเซต.

มหาจุฬาลงกรณราชวิทยาลัย. (2539). *พระไตรปิฎกฉบับภาษาไทย ฉบับมหาจุฬาลงกรณราชวิทยาลัย*. กรุงเทพฯ: โรงพิมพ์มหาจุฬาลงกรณราชวิทยาลัย.

วุฒิชัย มูลศิลป์. (2549). กฎหมายตราสามดวง. ใน *สารานุกรมประวัติศาสตร์ไทย* (เล่ม 1, อักษร ก, น. 12-16).

สุชาติ เพ็อกสกนธ์. (2549, 9 มิถุนายน). *ปรัชญาเศรษฐกิจพอเพียง. ผู้จัดการรายวัน*, น. 13.

James, C. (2013). *Office markets & public policy*. Chichester, West Sussex: Wiley.

Sample of Original Research Article Preparation

NAME OF RESEARCH ARTICLE (ENGLISH) (20 pt)

Name of Research Article (Thai) (16 pt)

Name and Last name of main author, co-authors (English) (16 pt)

Name and Last name of main author, co-authors (Thai) (16 pt)

Affiliation of the main author (English) (16 pt)

Affiliation of the main author (Thai) (16 pt)

E-mail:

Abstract (16 pt) (Not more than 250 words)

(16 pt) Objectives of this research were: 1.....
2..... and 3..... Populations and sample, research tools, Data collection,
Data analysis, Statistics used for data analysis, Findings were as follows: (present
only the most interesting research findings).....

.....
.....
.....
.....
.....

Keywords: 3-5 words (16 pt) such as Buddhism, Buddhist Management, Innovation

Abstract (Thai) (16 pt) (Not more than 300 words)

(16 pt) consistent with Thai abstract.....

.....
.....
.....
.....
.....
.....
.....
.....
.....

Keywords: (Thai)

Introduction (16 pt) (should not be more than 4 paragraphs)

(16 pt) mention background of the research topic with brief history as how the topic develops with correct references.....

.....
.....
.....

(16 pt) mention problems leading to research directly to the point of the research and relate the matter to locations in which research is conducted on the common problems generally accepted and want them to be solved.....

.....
.....
.....

(16 pt) Review related at least 2 concepts and theories to be used as guideline for the research and/or theories related to the research topic with correct references of data sources.....

.....
.....
.....
.....

(16 pt) Conclude to connect the matters to research questions and objectives of the research.....

.....
.....
.....
.....
.....

Research Objectives (16 pt)

1..... (16 pt)

2..... (16 pt)

3..... (16 pt)



Figure 1: (Name of the figure, if any))

Source: mention the name of the source

Figure captions.....

.....

.....

.....

.....

.....

Table 1 (Name of table, if any)

Table explanation.....

.....

.....

.....

Discussion (16 pt)

(16 pt) Discuss the research findings according to the research objectives (what is discovered? what is reflected? Is it related to at least two topics of the reviewed research works in chapter 2. Discuss them all with references of data sources.....

.....

.....

.....

.....

.....

.....

.....

Body of knowledge (16 pt)

(16 pt) Point out the body of knowledge or achievement from the research work. Synthesize the knowledge in form of a model/ Model structure that is concise and easy to understand.....

.....

.....

.....

.....

.....

.....

.....

Recommendations (16 pt)

(16 pt) Summarize all research findings in brief, concise and to the point with recommendations derived from the research work as to use the research results and recommendation for further research.....

.....

.....

.....

.....

.....

.....

.....

ตัวอย่างการเตรียมต้นฉบับบทความวิชาการ (8-15 หน้า)

ชื่อบทความ (ไทย) (20 pt)

ชื่อบทความ (อังกฤษ) (16 pt) (ตัวพิมพ์ใหญ่ทั้งหมด)

ชื่อ-นามสกุลผู้เขียนหลัก (ไทย) (16 pt), ชื่อ-นามสกุลผู้เขียนร่วม (ไทย) (16 pt)

ชื่อ-นามสกุลผู้เขียนหลัก (อังกฤษ) (16 pt), ชื่อ-นามสกุลผู้เขียนร่วม (อังกฤษ) (16 pt)

หน่วยงานต้นสังกัดผู้เขียนหลัก (ไทย) (16 pt)

หน่วยงานต้นสังกัดผู้เขียนหลัก (อังกฤษ) (16 pt)

E-mail:

บทคัดย่อ (16 pt) (ไม่เกิน 250 คำ)

(16 pt)

.....

.....

.....

.....

.....

.....

.....

.....

.....

.....

.....

คำสำคัญ: 3-5 คำ (16 pt) เช่น พระพุทธศาสนา; การบริหารจัดการเชิงพุทธ; นวัตกรรม

Abstract (16 pt) (แปลตามภาษาไทย)

(16 pt) ให้ตรงตามบทคัดย่อภาษาไทย

.....

.....

.....

.....

.....

.....

.....

.....

.....

.....

.....

Keywords: 3-5 words (16 pt) such as: Buddhism; Buddhist Management; Innovation

เนื้อหา (16 pt)

(16 pt)



ภาพที่ 1 (ชื่อภาพ) (ถ้ามี)

คำอธิบายภาพ

ตารางที่ 1 (ชื่อตาราง) (ถ้ามี)

คำอธิบายตาราง

Content (16 pt)

(16 pt)

.....

.....

.....

.....



Figure 1: (Name of the figure, if any))

Source: mention the name of the source

Figure captions

.....

.....

Table 1 (Name of table, if any)

Table explanation

.....

.....

